

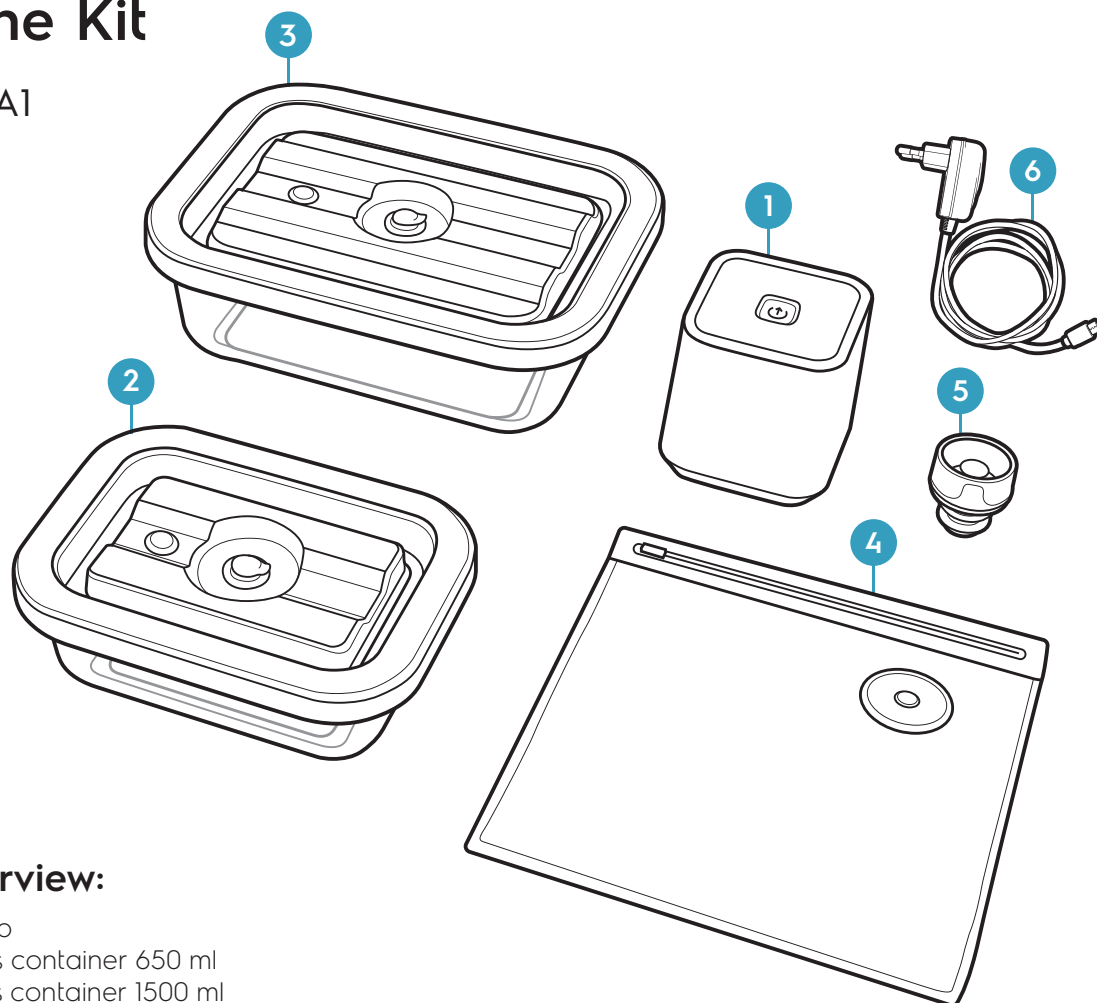

- electrolux.com
- electrolux.com/Shop
- electrolux.com/Support

Vacuum Fresh All-in-One Kit

Model: EVFKA1



Product Overview:

- 1. 1x Vacuum pump
- 2. 1x Vacuum glass container 650 ml
- 3. 1x Vacuum glass container 1500 ml
- 4. 5x Reusable vacuum bags
- 5. 1x Vacuum wine cork
- 6. 1x Charger

www.electrolux.com

Ready to start :
Light is off.

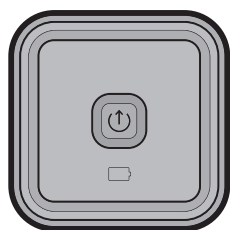

Vacuum sealing in operation :
Press vacuum button.

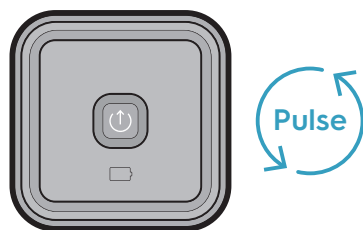

Vacuum sealing complete :
Indicator light lights up for 2 seconds and turns off.

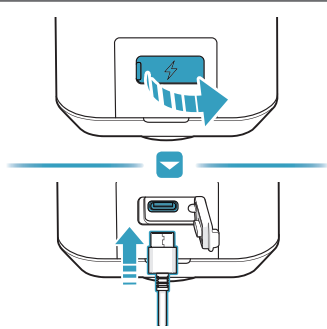
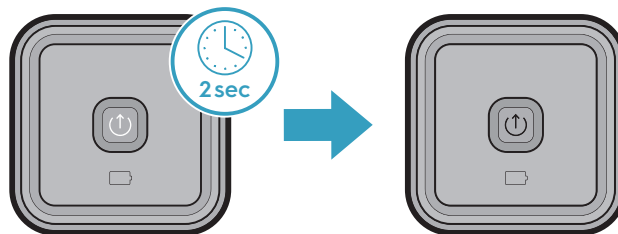

Battery is low

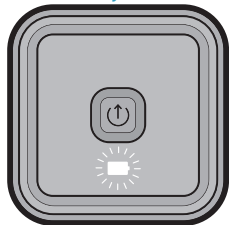

Charging in process

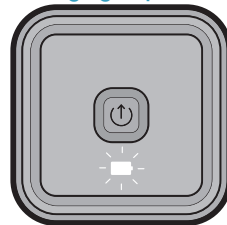

Fully charged

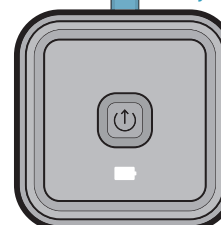

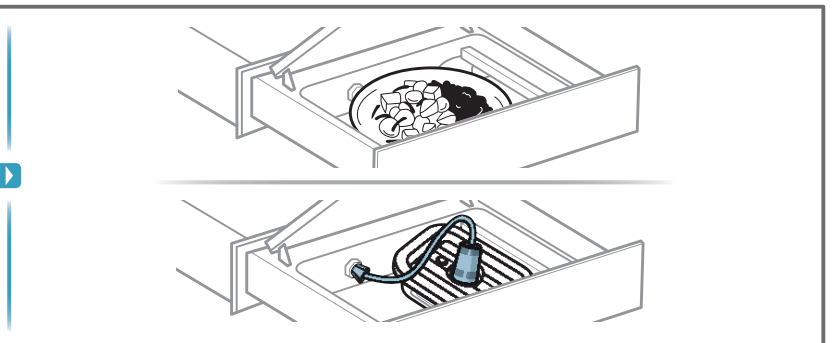
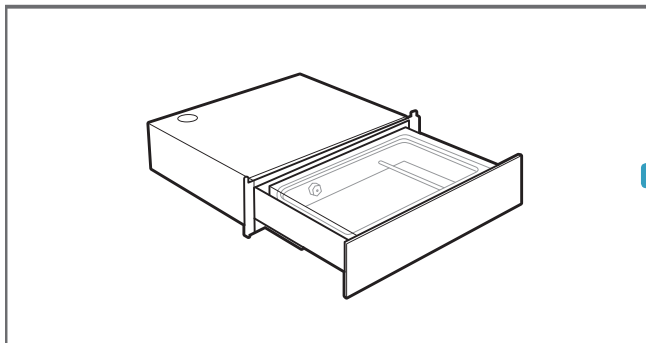
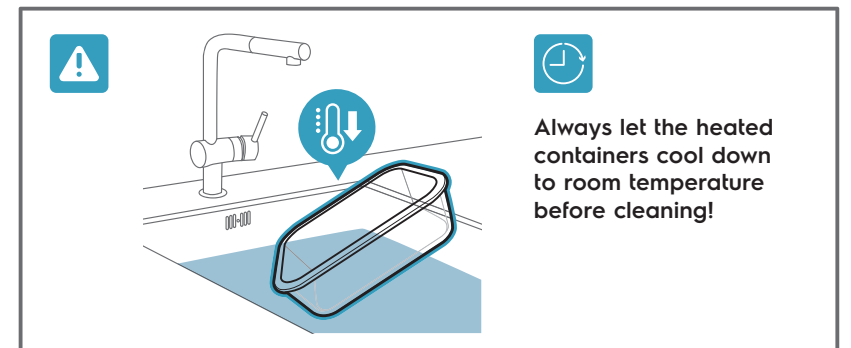
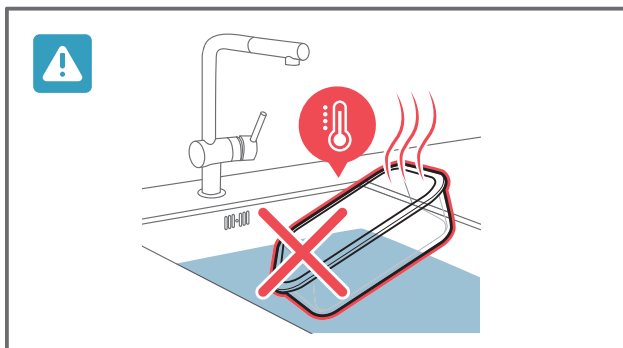
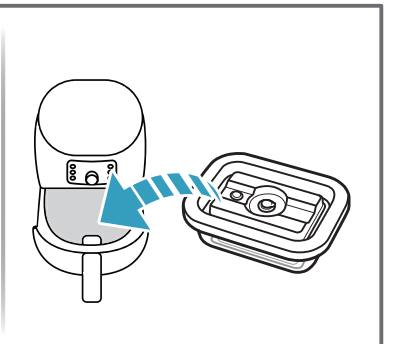
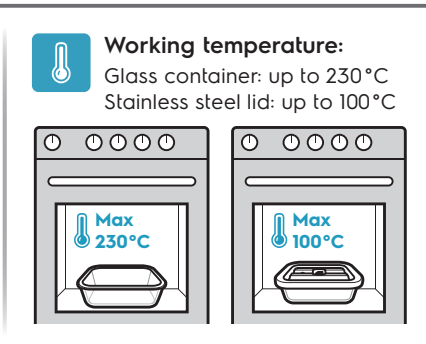
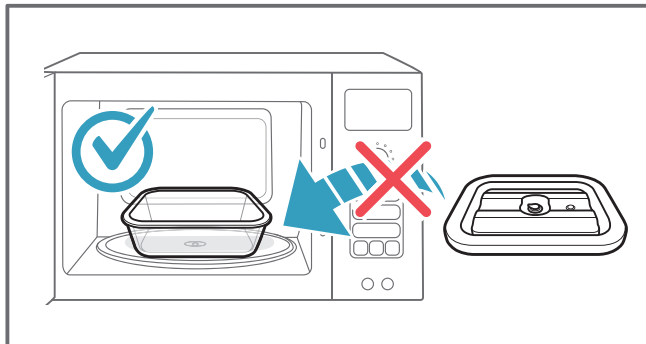
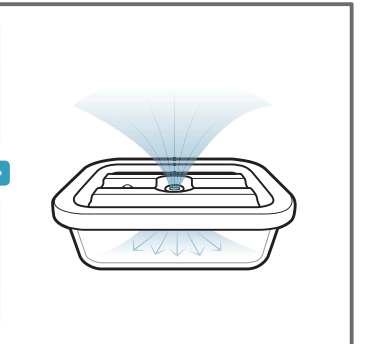
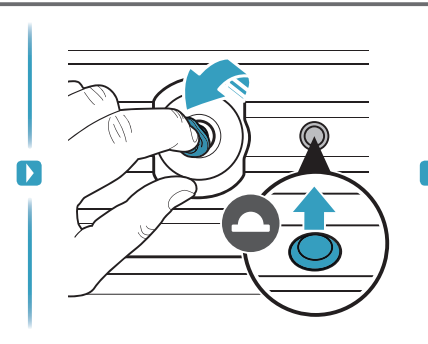
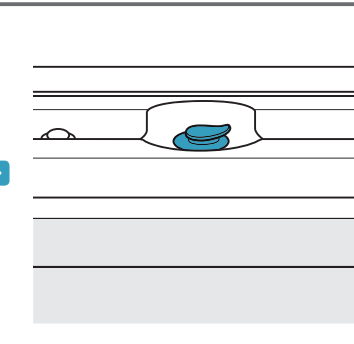
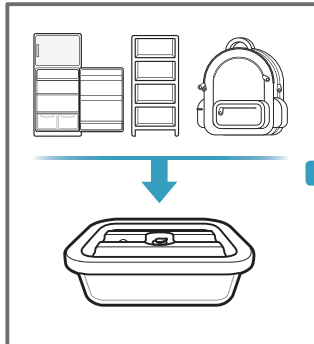
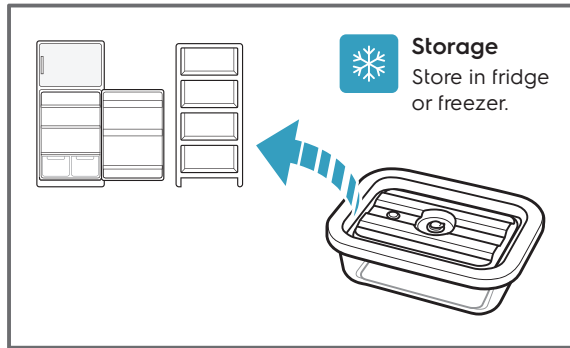
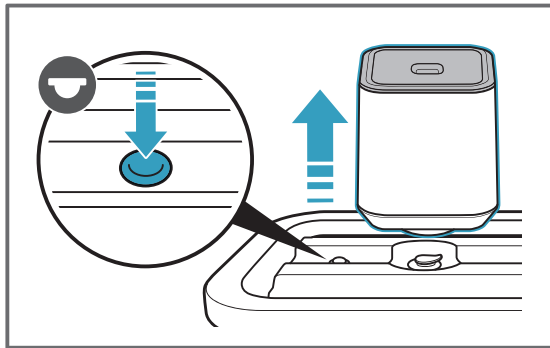
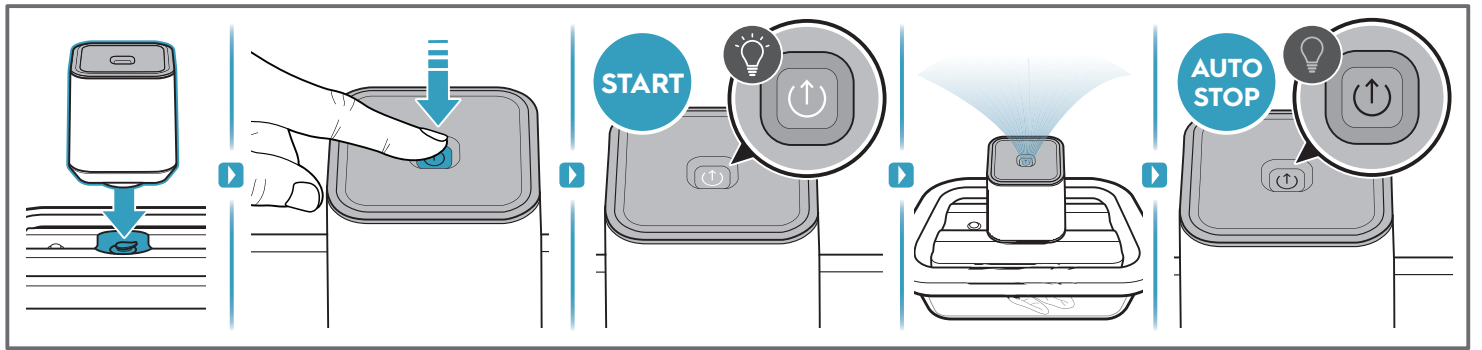

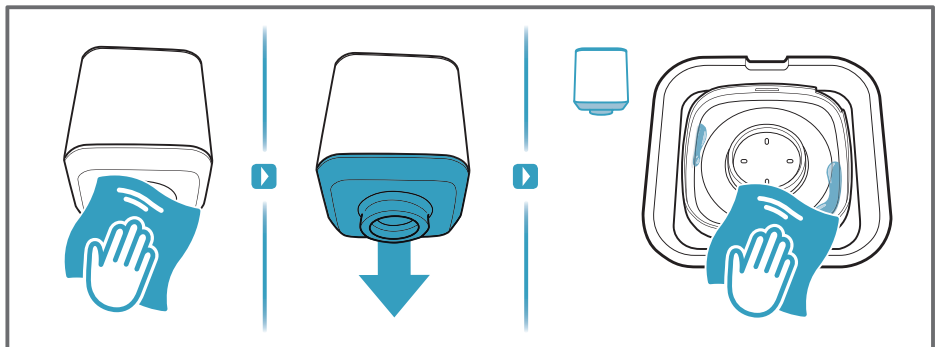
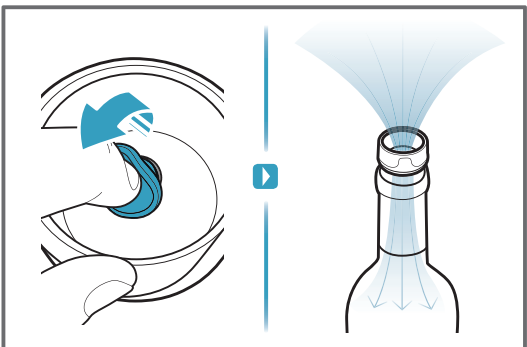
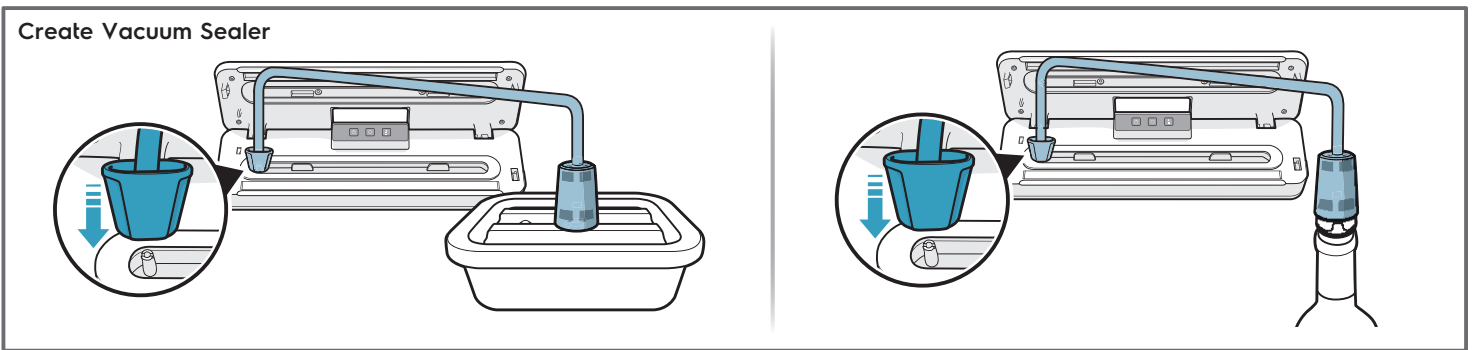
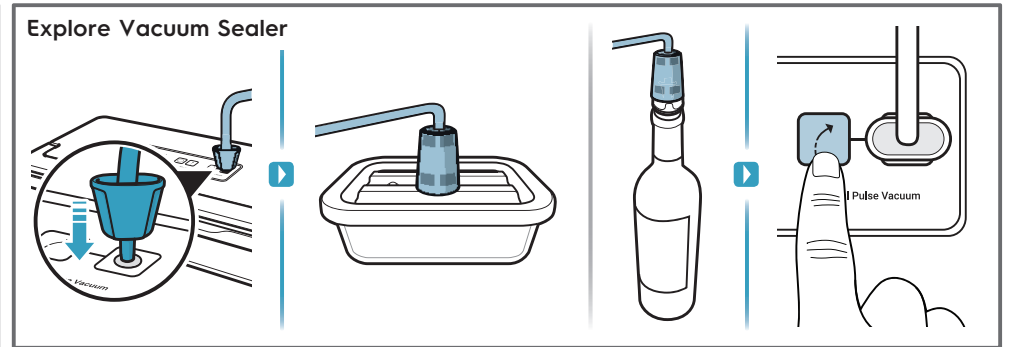
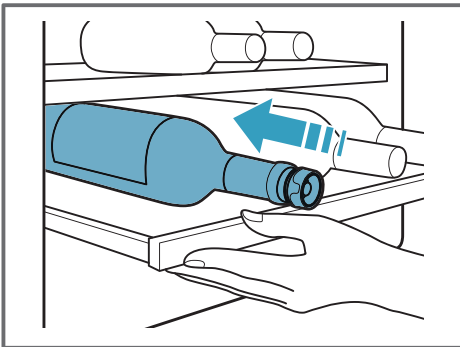
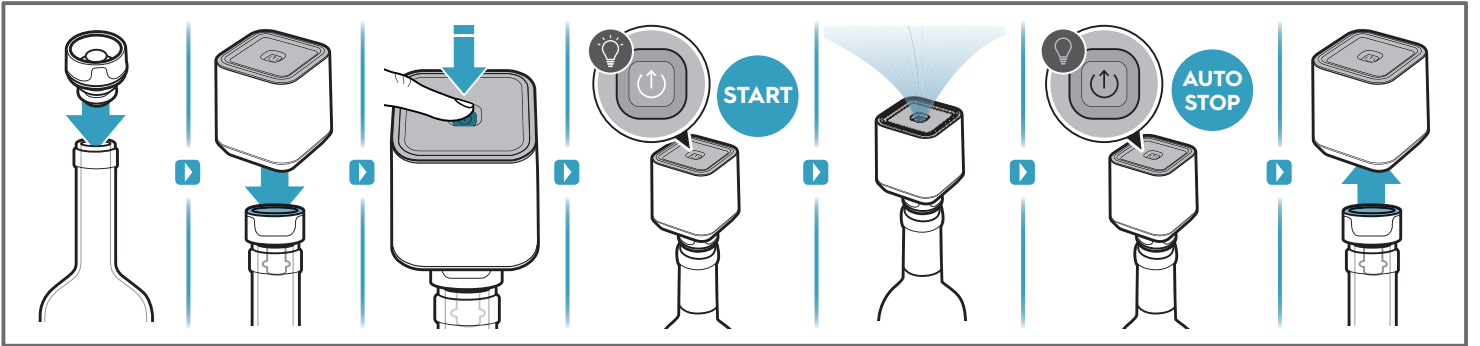
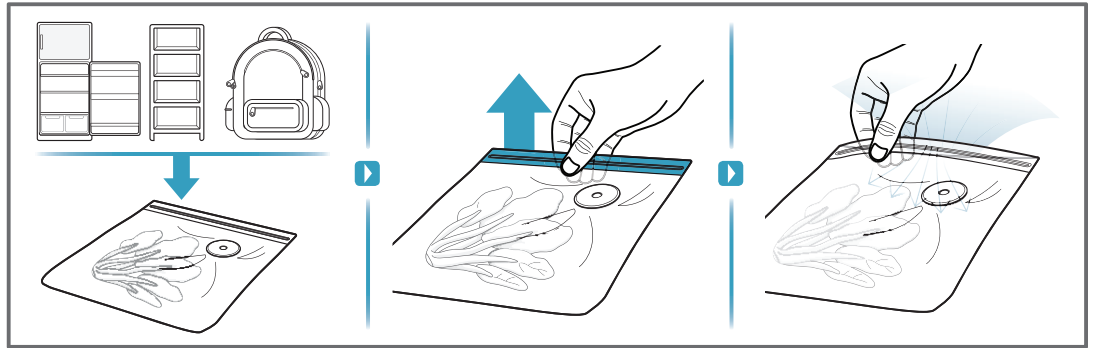
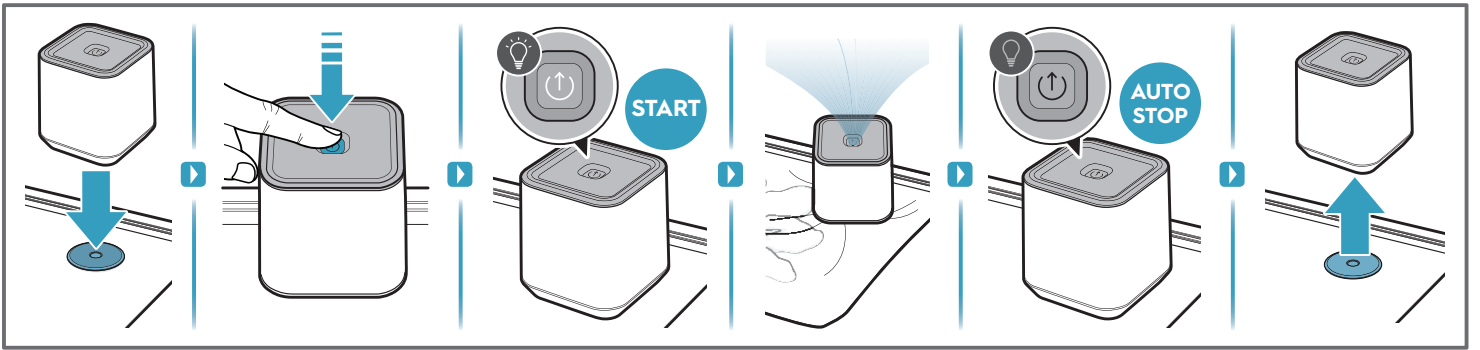

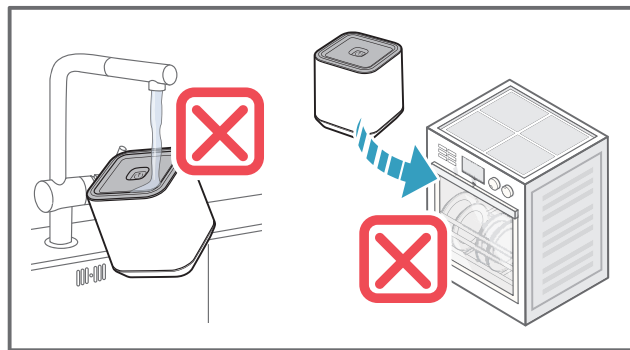
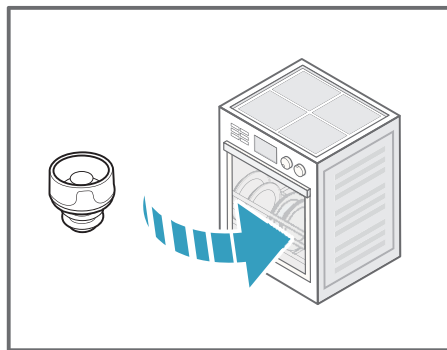
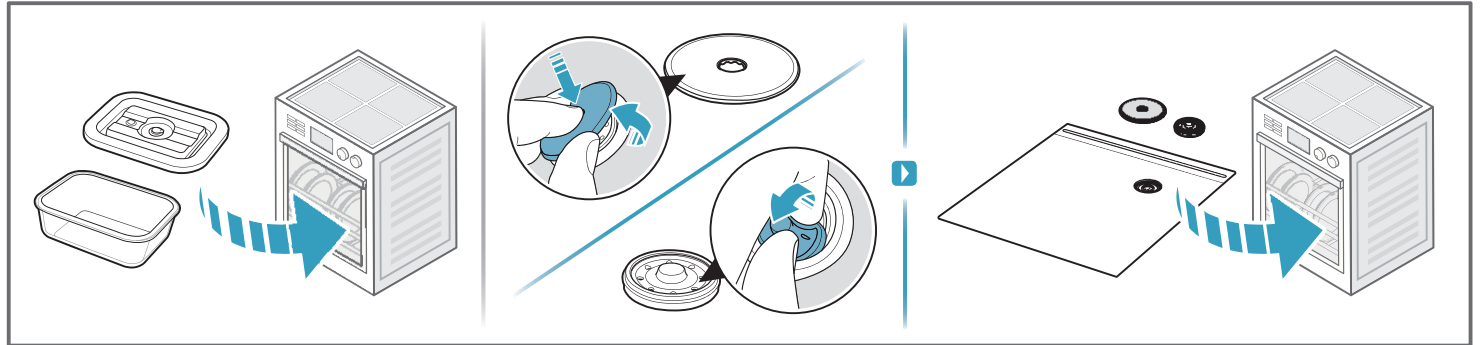
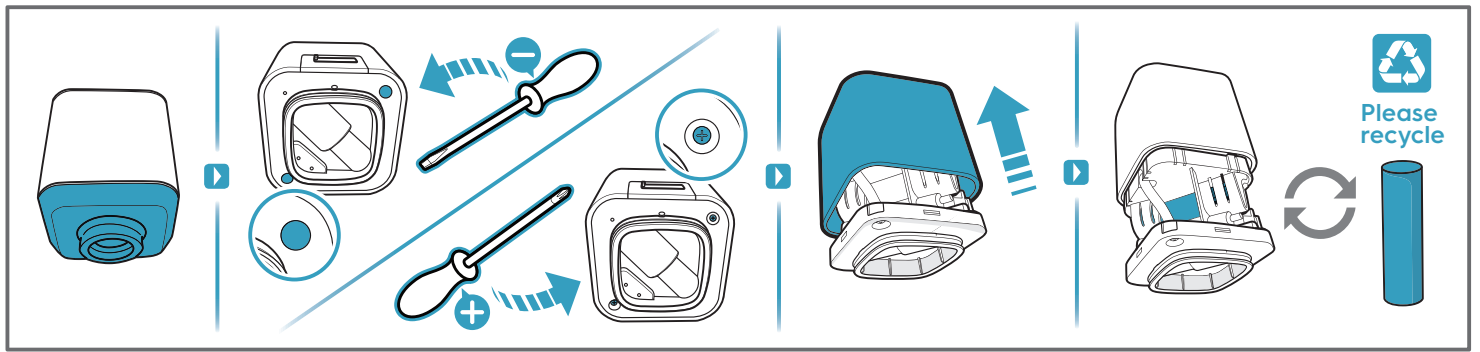

 shop.electrolux.com

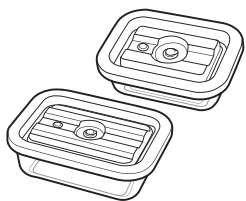

Vacuum Glass Containers
EVGB1

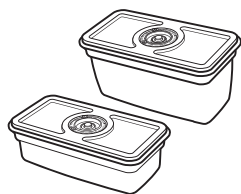

Vacuum Food Containers
EVFB1



3-in-1 Takeaway Vacuum bottle
ETVS1



Vacuum Wine Corks
EVWC1

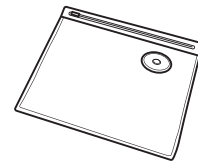

Reusable Vacuum Bags
EVRB1

Vacuum Sealer with accessory hose adaptor

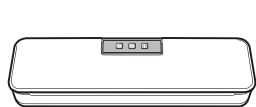

Create Vacuum Sealer
E4VS1-4AG

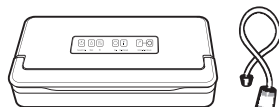

Explore Vacuum Sealer
E6VS1-6AG

EN

For better living from Sweden. Congratulations to your new product and joining us in the mission on making homes more sustainable.

Please carefully read this user manual in its entirety before using the vacuum pump. A failure to comply with this user manual can lead to serious injury or damage the appliance. Electrolux does not accept any liability for damage cause by a failure to comply with this user manual.

Safety Precautions

The vacuum pump (hereinafter referred to as the "appliance") is intended to be exclusively used with all **ELECTROLUX vacuum storage solutions** to create an effective vacuum seal for long-lasting food storage. It may only be used with the accessories supplied or approved by us. Any other use is considered improper and may result in personal injury or property damage. The appliance is intended for domestic use. It is not intended for commercial use. Do not use the appliance on yourself, other persons or animals.

This appliance can be used by children aged from 8 years and above and persons with reduced physical, sensory or mental capabilities or lack of experience and knowledge if they have been given supervision or instruction concerning use of the appliance in a safe way and understand the hazards involved.

Children shall not play with this appliance.

Cleaning and maintenance shall not be made by children without supervision.

Batteries must be removed from the appliance before it is scrapped.

The battery is to be disposed of safely.

Only use the charging adapter that was provided with the product.

Packaging material, e.g. plastic bags should not be accessible to children to avoid suffocation.

Keep the appliance and connecting cable in a location that is not accessible to children under 8 years old.

Improper handling causes the risk of fire. Only charge the battery using

the included charging cable. Do not disassemble the battery. Do not short-circuit the appliance and do not throw it into fire. Do not open or otherwise destroy the appliance.

The appliance is charged with electric current. There is therefore a danger of electric shock. The appliance is only to be used with the power supply unit (GQ06-050050-AG) provided with the appliance. Make sure that the charging cable is not kinked or pinched and make sure that the charging cable and the appliance do not come in contact with sources of heat (e.g. hobs, gas flames).

Do not carry the appliance by the charging cable. Disconnect the charging cable from the appliance immediately after the charging process is complete or in the event of damage or danger.

Unplug the appliance from the charging cable prior to cleaning or maintenance. As long as the power adapter is plugged in, there is a voltage inside the appliance, even if the appliance is switched off.

Check the appliance for damage prior to each use. If you detect any transport damage, contact the dealer from whom you purchased the appliance immediately. Never operate an appliance that have been dropped or damaged.

Do not put container in rapid temperature changes and avoid thermal shock to the glass container.

Do not put heated container in cold water, always ensure it's in room temperature before cooling down or heating up.

This appliance contains batteries that are non-replaceable.

Please charge the vacuum pump before first use.

Please charge the pump minimum every 6 months to sustain good battery health.

Do not fill the boxes completely, always leave space to the edge. If the box is overfilled, the vacuum may be affected.

Release vacuum before heating.

All service or repairs must be carried out by an authorized service centre.

1 - Vacuum Pump
2 - Vacuum glass container (650 ml)
3 - Vacuum glass container (1500 ml)

4 - Reusable vacuum bags
5 - Vacuum wine cork
6 - Charger

Reading indicator light and battery symbol

Vacuum sealing in process: Indicator light flashing/pulsing

Vacuum sealing complete: Indicator light lights up for 2 seconds and then turns off

Low battery: Battery symbol starts blinking 3x

Charging: Battery symbol pulsing slow

Fully charged and ready to unplug: Battery symbol glowing

Guideline for use / Good to know before use

The shelf life of food depends on many factors, such as the initial germ content of the food, the observance of correct storage and cooling conditions and the required hygiene during processing and vacuuming. Some foods might be also not suitable for vacuum storage. Clean the vacuum boxes and rubber seal before using them and make sure every part is dry.

Some food can emit gases which can have an impact on the vacuum. In these cases the vacuum process might need to be repeated.

Recycling

This warranty does not cover reduction in battery runtime due to battery age or use, as the life of the battery depends upon the nature of use.



This symbol on the product or on its packaging indicates that the product may not be treated as household waste. To recycle your product, please take it to an official collection point or to a service center that can remove and recycle the battery and electric parts in a safe and professional way. Follow your country's rules for the separate collection of electrical products and rechargeable batteries.

Troubleshooting

Problem	Possible cause	Remedy
The pump stops during the vacuum sealing process and does not turn back on.	The pump sucked in powder or direct liquids during the vacuum sealing process.	Do not turn the pump upside down. Remove the lower part and clean to ensure that nothing is in their. Make sure the pump is completely dry before operating again. Additional liquids may drip out. Repeat this process if the pump stops again.
The pump does not create vacuum when placed on a container or the vacuum does not last.	The lid of the vacuum container, the silicone seal or the valve are positioned incorrectly.	Check that the positioning is correct and that the lid is properly closed.
	The silicone seal or the container valve are dirty or wet.	Clean and dry the silicone seal and the valve of the container.
	The pump sits too loosely on the valve.	During vacuum sealing, lightly press the pump into the dock surrounding the valve to create a tight seal between the pump and the valve.
The pump does not respond to the On /Off button.	The battery of the pump is low or not charged.	Recharge the vacuum pump.
The above problems cannot be solved.	The vacuum pump could be broken.	Contact customer service. Do not try to repair the pump yourself.

BG

За по-комфортен живот от Швеция. Поздравления за Вашия нов продукт и присъединяването към нас в мисията да правим домовете по-устойчиви.

Моля, прочетете това ръководство за потребителя изцяло, преди да използвате вакуумната помпа. Неспазването на настоящото ръководство може да доведе до сериозно нараняване или повреда на уреда. Electrolux не приема отговорност за повреди, причинени от неспазването на това ръководство за потребителя.

Мерки за безопасност

Вакуумната помпа (наричана по-надолу „уред“), е предназначена изключително за употреба с всички вакуумни решения за съхранение на ELECTROLUX за създаване на ефикасно вакуумно запечатване с цел дълготрайно съхранение на храна. Може да се използва само с аксесоарите, предоставени или одобрени от нас. Всяка друга употреба се счита за неправилна и може да причини нараняване на хора или повреда на имущество. Този уред е предназначен само за домашно ползване. Не е предназначен за търговски цели. Не използвайте уреда върху себе си, други лица или животни.

Този уред може да се използва от деца над 8 годишна възраст, както и лица с намалени физически, сетивни и умствени възможности или лица без опит и познания, само ако те са под наблюдение или бъдат инструктирани относно безопасната употреба на уреда и разбират възможните рискове.

Децата не трябва да си играят с уреда.

Почистването и поддръжката не бива да се извършват от деца без наблюдение.

Батериите трябва да бъдат извадени от крайника, преди той да бъде изхвърлен. Батерията трябва да се изхвърли безопасно.

Използвайте само зарядното, което е предоставено с продукта.

Опаковъчният материал, например найлонови торбички, не трябва да бъде достъпен за деца, за да се избегне задушаване.

Съхранявайте уреда и свързващия кабел на място, недостъпно за деца под 8 години.

Неправилната употреба може да причини риск от пожар. Зареждайте батерията само с включения зареждащ кабел. Не разглобявайте батерията. Не причинявайте късо съединение на уреда и не го хвърляйте в огън. Не го отваряйте и не разрушавайте уреда.

Уредът се зарежда с електрически ток. Следователно има опасност от токов удар. Уредът трябва да се използва само с хранящия блок (GQ06-050050-AG), предоставен с уреда.

Уверете се, че зареждащият кабел не е изкривен или прищипан, и също така се уверете, че зареждащият кабел и уредът не са в контакт с източници на топлина (например решетка на камина, пламъци на газ).

Не носете уреда откъм зареждащия кабел. Откачете зареждащия кабел от уреда веднага щом зареждащият процес завърши или в случай на повреда или опасност.

Откачете уреда от зареждащия кабел преди почистване или поддръжка. Докато електрическият адаптер е свързан, в уреда има ток, дори и когато уредът е изключен.

Проверявайте уреда за повреди преди всяка употреба. Ако забележите някаква транспортна повреда, незабавно се свържете с търговеца, от който сте закупили уреда. Никога не използвайте уред, който е бил изпуснат или е повреден.

Не поставяйте контейнера при резки температурни промени и избягвайте термичен шок върху стъкления контейнер.

Не поставяйте нагрят контейнер в студена вода, винаги се уверявайте, че температурата му е стайна, преди да го охладите или затоплите.

Този уред съдържа батерии, които не са сменяеми.

Моля, заредете вакуумната помпа преди първото използване.

Моля, заредете минимума на помпата на всеки 6 месеца, за да поддържате добро здраве на батерията.

Не пълнете кутиите изцяло, винаги оставяйте място до ръба. Ако кутията е препълнена, вакуумът може да бъде засегнат.

Освободете вакуума преди нагриване.

Обслужването или поправката трябва да се извършват от упълномощен сервизен център.

- 1 - Вакуумна помпа
- 2 - Вакуумен стъклен контейнер (650 ml)
- 3 - Вакуумен стъклен контейнер (1500 ml)

4 - Вакуумни торбички за многократна употреба

5 - Вакуумна тапа за вино

6 - Зарядно устройство

Индикаторна светлина на четец и символ на батерия.

Вакуумно запечатване в процес: Святкане/ пулсиране на индикаторна светлина

Вакуумно запечатване завършване: Индикаторната светлина светва за 2 секунди и след това се изключва

Слаба батерия: Символът на батерията започва да мига 3х

Зареждане: Символът на батерията пулсира слабо Напълно заредена и готова за изключване: Символът на батерията свети

Указание за употреба / Добре е да се знае преди употреба

Срокът на годност на храната зависи от много

Отстраняване на неизправности

Проблем	Възможна причина	Отстраняване
Помпата спира по време на процеса на вакуумно запечатване и не се включва отново.	Помпата е засмукала прах или директни течности по време на процеса на вакуумно запечатване.	транете долната част и почистете, за да сте сигурни, че там е чисто. Уверете се, че помпата е напълно суха, преди да работи отново. Допълнителните течности могат да изтекат. Повторете този процес, ако помпата спре отново.
Помпата не създава вакуум, когато е поставена върху контейнер или вакуумът не издържа.	Капакът на вакуумния контейнер, силиконовото уплътнение или вентилът са разположени неправилно.	Проверете дали позиционирането е правилно и капакът е правилно затворен.
	Силиконовото уплътнение или вентилът на контейнера са замърсени или мокри.	Почистете и подсушете силиконовото уплътнение и клапана на контейнера.
	Помпата не приляга плътно върху клапана.	По време на вакуумно запечатване леко натиснете помпата в дока, заобикалящ клапана, за да създадете плътно уплътнение между помпата и клапана.
Помпата не реагира на бутона за Вкл./Изкл.	Батерията на помпата е слаба или не е заредена.	Заредете отново вакуумната помпа.
Горните проблеми не могат да бъдат решени.	Вакуумната помпа може да е счупена.	Свържете се с Обслужване на клиенти. Не се опитвайте да поправите сами помпата.

фактори, като първоначалното съдържание на микроорганизми в храната, спазването на правилните условия за съхранение и охлаждане, и необходимата хигиена по време на обработка и вакуумиране. Също така някои храни може да не са подходящи за съхранение във вакуум.

Почистете вакуумните кутии и гуменото уплътнение преди да ги използвате и се уверете, че всяка част е суха.

Някои храни могат да отделят газове, които могат да повлияят на вакуума. В тези случаи може да се наложи процесът на вакуумиране да бъде повторен.

Рециклиране

Тази гаранция не покрива намаляването на живота на батерията поради нейната възраст или употреба, тъй като животът на батерията зависи от нейния начин на употреба.



Този символ върху продукта или върху неговата опаковка показва, че продуктът не трябва да се третира като битов отпадък. За да рециклирате продукта, моля, занесете го в официален пункт за изхвърляне на отпадъци или към център за обслужване, който може да свали и да рециклира батерията и електрическите части по безопасен и професионален начин. Спазвайте наредбите на Вашата страна за разделяне на електрическите продукти и батериите, които се презареждат.

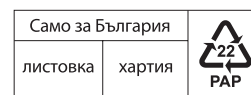

CZ

Pro lepší život ze Švédska. Blahopřejeme k Vašemu novému výrobku a k tomu, že jste se k nám připojili v poslání učinit domovy udržitelnějšími.

Před použitím vakuové pumpy si pozorně přečtete celý tento návod k použití. Nedodržení tohoto návodu k použití může vést k vážnému zranění nebo poškození přístroje. Společnost Electrolux nepřijímá žádnou odpovědnost za škody způsobené nedodržením této uživatelské příručky.

Bezpečnostní opatření

Vakuová pumpa (dále jen „přístroj“) je určena výhradně k použití se všemi vakuovými **skladovacími řešeními ELECTROLUX** k vytvoření účinného vakuového těsnění pro dlouhodobé skladování potravin. Může být používána pouze s námi dodaným nebo schváleným příslušenstvím.

Jakékoli jiné použití je považováno za nevhodné a může mít za následek zranění osob nebo poškození majetku. Tento přístroj je určen pouze k domácímu použití. Není určen pro komerční použití. Nepoužívejte přístroj na sebe, jiné osoby nebo zvířata. Tento přístroj smí používat děti starší 8 let a osoby se sníženými fyzickými, smyslovými či duševními schopnostmi nebo osoby bez patřičných zkušeností a znalostí, pouze pokud tak činí pod dozorem nebo vedením, které zohledňuje bezpečný provoz přístroje, a pokud rozumí rizikům spojeným s provozem přístroje.

S tímto přístrojem si děti nesmějí hrát.

Čištění a údržbu spotřebiče by neměly provádět děti bez dozoru.

Před likvidací spotřebiče je z něho nutné vyjmout baterie.

Baterii je nutné bezpečně zlikvidovat. Používejte pouze nabíjecí adaptér

dodaný spolu s výrobkem.

Obalový materiál, jako např. plastové pytle, by měl být držen mimo dosah dětí z důvodu rizika udušení.

Uchovávejte přístroj a propojovací kabel na místě, které není přístupné dětem mladším 8 let.

Nesprávná manipulace způsobuje nebezpečí požáru. Baterii nabíjejte pouze pomocí přiloženého nabíjecího kabelu. Baterii nerozebírejte. Nezkratujte přístroj a nevhazujte jej do ohně. Přístroj neotevírejte ani jinak neničte.

Ujistěte se, že nabíjecí kabel není zalomený nebo přiskřípnutý, a ujistěte se, že nabíjecí kabel a přístroj nepříjdou do kontaktu se zdroji tepla (například varné desky, plynové plameny).

Nenoste zařízení za nabíjecí kabel. Odpojte nabíjecí kabel od přístroje ihned po dokončení procesu nabí-

jení nebo v případě poškození nebo nebezpečí.

Před čištěním nebo údržbou odpojte přístroj od nabíjecího kabelu. Dokud je napájecí adaptér zapojený, uvnitř přístroje je napětí, i když je přístroj vypnutý.

Před každým použitím zkontrolujte, zda není přístroj poškozen. Pokud zjistíte poškození při přepravě, okamžitě kontaktujte prodejce, u kterého jste přístroj zakoupili. Nikdy nepoužívejte přístroj, který upadl nebo je poškozený.

Nádobu nevystavujte rychlým změnám teploty a zabraňte tepelnému šoku skleněné nádoby.

Nevkládejte zahřátou nádobu do studené vody, vždy se ujistěte, že má pokojovou teplotu, než ji ochladíte nebo zahřejete.

Před prvním použitím vývěvu nabijte.

Nabíjejte vývěvu minimálně jednou za 6 měsíců, abyste udrželi dobrý stav baterie.

Řešení problémů

Problém	Možná příčina	Náprava
Čerpadlo se zastaví během vakuové utěsnění a nezapne se.	Čerpadlo nasává prášek nebo přímo kapaliny během vakuového uzavírání procesu.	Čerpadlo neotáčejte dnem vzhůru. Odstraňte spodní část a vyčistěte, abyste se ujistili, že v nich nic není. Ujistěte se, že je čerpadlo před dalším provozem zcela suché. Další kapaliny mohou odkapávat. Pokud se čerpadlo opět zastaví, tento postup opakujte.
Čerpadlo nevytváří vakuum, když je umístěno na nádobu nebo vakuum nevydrží.	Víko vakuové nádoby, silikonové těsnění nebo ventil jsou nesprávně umístěny.	Zkontrolujte správné umístění a správné uzavření víka.
	Silikonové těsnění nebo nádoba jsou znečištěné nebo mokré.	Vyčistěte a osušte silikonové těsnění a ventil nádoby.
	Čerpadlo sedí na rámu příliš volně. ventilu.	Při vakuovém těsnění lehce zatlačte vývěvu do doku obklopujícího ventil, aby se vytvořilo těsné spojení mezi vývěvou a ventilem.
Čerpadlo nereaguje na tlačítko On/Off.	Baterie čerpadla je vybitá nebo není nabitá.	Dobijte vakuovou pumpu.
Výše uvedené problémy nelze vyřešit.	Vakuová pumpa může být poškozená.	Kontaktujte zákaznický servis. Nepokoušejte se opravit čerpadlo sami.

Krabice nenaplňujte úplně, vždy ponechte prostor pod okrajem. Pokud je krabice přeplněná, může být nepříznivě ovlivněno vakuum.

Před ohřevem uvolněte vakuum.

Veškerý servis nebo opravy musí provádět autorizované servisní středisko.

- 1 - Vakuová pumpa
- 2 - Vakuová skleněná nádoba (650 ml)
- 3 - Vakuová skleněná nádoba (1500 ml)
- 4 - Opakovaně použitelné vakuové sáčky
- 5 - Vakuová zátka na víno
- 6 - Nabíječka

Kontrolka čtení a symbol baterie

Vakuové těsnění v procesu: Indikátory blikání/pulzující světlo

Dokončete vakuové těsnění: Světla indikátoru se rozsvítí po dobu 2 sekund a poté se vypne

Nízký baterie: Symbol baterie spustí bliká 3x

Nabíjení: Symbol baterie pomalu pulzuje

Plně nabitá a připravené k odpojení: Zářící symbol baterie

Návod k použití / Co je dobré vědět před použitím

Trvanlivost potravin závisí na mnoha faktorech, jako je počáteční obsah chorobob-

plodných zárodků v potravinách, dodržení správných podmínek skladování a chlazení a požadovaná hygiena při zpracování a vakuování. Některé potraviny také nemusí být vhodné pro vakuové skladování.

Před použitím vyčistěte vakuové boxy a gumové těsnění a ujistěte se, že jsou všechny části suché.

Některé potraviny mohou uvolňovat plyny, které mohou mít nepříznivý vliv na vakuum. V těchto případech může být nutné proces vakuování opakovat.

Recyklace

Tato záruka se nevztahuje na zkrácení doby provozu baterie v důsledku stárání baterie nebo používání, protože životnost baterie závisí na povaze použití.



Tento symbol na výrobku nebo jeho obalu udává, že výrobek nepatří do domácího odpadu. Chcete-li spotřebič recyklovat, odevzdejte ho v oficiálním sběrném místě nebo do servisního střediska, které může vyjmout a recyklovat baterii a elektrické díly bezpečným a profesionálním způsobem. Postupujte podle pravidel Vaší země pro oddělený sběr elektrických výrobků a dobíjecích baterií.

DE

Für ein schöneres Wohngefühl aus Schweden. Wir gratulieren Ihnen zu Ihrem neuen Produkt und zu Ihrer Entscheidung, uns bei unserer Mission, Ihr Zuhause nachhaltiger zu gestalten, zu unterstützen.

Bitte lesen Sie sich diese Bedienungsanleitung gründlich durch, bevor Sie die Vakuumpumpe benutzen. Werden die hierin enthaltenen Anweisungen missachtet, kann dies zu ernsthaften Verletzungen oder einer Beschädigung des Geräts führen. Electrolux übernimmt keine

Haftung für Schäden, die sich aus einer Nichtbefolgung dieser Bedienungsanleitung ergeben.

Sicherheitshinweise

Die Vakuumpumpe (im Folgenden als das „Gerät“ bezeichnet), ist ausschließlich für eine Nutzung mit allen **Vakuum-Aufbewahrungslösungen von ELECTROLUX** konzipiert und soll eine effektive Vakuumversiegelung für eine langlebige Aufbewahrung von Lebensmitteln ermöglichen. Sie darf nur mit im Lieferumfang enthaltenem oder von uns genehmigtem Zubehör betrieben werden. Jedwede andere Nutzung gilt als unsachgemäß und

kann zu Personen- oder Sachschäden führen. Das Gerät ist zur Verwendung im Haushalt bestimmt. Es ist nicht für eine kommerzielle Nutzung gedacht. Verwenden Sie das Gerät nicht an sich selbst, anderen Personen oder Tieren.

Das Gerät darf von Kindern ab acht Jahren und Personen mit eingeschränkten physischen, sensorischen oder geistigen Fähigkeiten oder mit mangelnder Erfahrung und/oder mangelndem Wissen nur dann verwendet werden, wenn sie durch eine für ihre Sicherheit zuständige Person beaufsichtigt werden oder in die sichere Verwendung des Geräts eingewie-

sen wurden und die mit dem Gerät verbundenen Gefahren verstanden haben.

Kinder dürfen nicht mit diesem Gerät spielen.

Reinigungs- und Wartungsarbeiten am Gerät dürfen nicht von unbeaufsichtigten Kindern durchgeführt werden.

Die Batterien müssen aus dem Gerät entfernt werden, bevor es entsorgt wird.

Die Batterie ist sicher zu entsorgen.

Verwenden Sie nur den Ladeadapter, der im Lieferumfang des Produkts enthalten ist.

Verpackungsmaterial, wie Plastikbeutel u. ä., sind von Kindern fernzuhalten. Es besteht Erstickungsgefahr.

Lagern Sie das Gerät und das Verbindungskabel an einem Ort, zu dem Kinder unter acht Jahren keinen Zugang haben.

Bei unsachgemäßer Handhabung besteht Brandgefahr. Laden Sie die Batterie nur mit dem im Lieferumfang enthaltenen Ladekabel. Unterlassen Sie jede Demontage der Batterie. Unterlassen Sie es, das Gerät kurzzuschließen, und werfen Sie es nicht ins Feuer. Unterlassen Sie es, das Gerät zu öffnen oder anderweitig zu zerstören.

Das Gerät wird mit elektrischem Strom aufgeladen. Es besteht daher die Gefahr eines Stromschlags. Das Gerät darf nur mit dem mitgelieferten Netzteil (GQ06-050050-AG) verwendet werden.

Halten Sie das Gerät nicht am Ladekabel, wenn Sie es tragen. Trennen Sie das Ladekabel sofort vom Gerät, wenn der Ladevorgang abgeschlossen ist, es zu Beschädigungen gekommen ist oder Gefahr droht.

Trennen Sie das Gerät vom Ladekabel, bevor Sie es reinigen oder warten. Solange der Netzadapter eingesteckt ist, ist im Inneren des Geräts Spannung vorhanden. Diese Spannung ist selbst dann gegeben, wenn das Gerät ausgeschaltet ist.

Überprüfen Sie vor jeder Verwendung, ob das Gerät Beschädigungen aufweist. Sollten Sie vom Transport herrührende Beschädigungen entdecken, wenden Sie sich unverzüglich an den Händler, von dem Sie das Gerät erworben haben. Arbeiten Sie

niemals mit einem Gerät, das fallen gelassen oder beschädigt wurde.

Setzen Sie den Behälter keinen schnellen Temperaturschwankungen aus und vermeiden Sie einen Temperaturschock für den Glasbehälter.

Stellen Sie den erhitzten Glasbehälter nicht in kaltes Wasser, sondern vor dem Abkühlen oder Aufheizen immer erst auf Raumtemperatur bringen.

Dieses Gerät enthält Batterien, die nicht austauschbar sind.

Bitte laden Sie die Vakuumpumpe vor dem ersten Gebrauch auf.

Bitte laden Sie die Pumpe mindestens alle 6 Monate auf, um langfristig einen guten Zustand des Akkus sicherzustellen.

Befüllen Sie die Behälter nicht vollständig, lassen Sie am Rand immer etwas Platz. Ist der Behälter zu voll, kann dies das Vakuum beeinträchtigen.

Vor dem Erhitzen das Vakuum ablassen.

Alle Servicearbeiten oder Reparaturen sind von einem autorisierten Servicezentrum vorzunehmen.

- 1 - Vakuumpumpe
- 2 - Vakuum-Glasbehälter (650 ml)
- 3 - Vakuum-Glasbehälter (1500 ml)
- 4 - Wiederverwendbare Vakuumbbeutel
- 5 - Vakuum-Weinkorken
- 6 - Ladegerät

Angaben der Anzeigeleuchte und des Batteriesymbols.

Vakuumversiegelungsprozess läuft: Anzeigeleuchte blinkt/pulsiert

Vakuumversiegelung abgeschlossen: Die Anzeigeleuchte leuchtet für 2 Sekunden auf und erlischt dann

Niedriger Batteriestand: Das Batteriesymbol beginnt drei Mal zu blinken

Lädt: Das Batteriesymbol pulsiert langsam

Voll geladen und bereit für eine Trennung vom Netz: Das Batteriesymbol leuchtet

Gebrauchsanleitung/Was man vor Gebrauch wissen sollte

Die Haltbarkeit von Lebensmitteln ist von vielen Faktoren abhängig ist, wie z. B. dem Anfangskeimgehalt des Lebensmittels, der Einhaltung der korrekten Lager- und Kühlbedingungen sowie der erforderlichen Hygiene während der Verarbeitung und des Vakuumierens. Einige Lebensmittel sind für die Einlagerung im Vakuum nur bedingt geeignet.

Reinigen Sie vor dem Gebrauch die Vakuumbehälter und die Gummidichtung und trocknen Sie alle Teile gut ab.

Manche Lebensmittel geben Gase ab, was zu einem Verlust des Vakuums führen kann. In diesen Fällen muss der Vakuumierungsprozess

möglicherweise wiederholt werden.

ENTSORGUNG UND RECYCLING DES GERÄTS UMWELTSCHUTZ

• Ihre Pflichten als Endnutzer



Dieses Elektro- bzw. Elektronikgerät ist mit einer durchgestrichenen Abfalltonne auf Rädern gekennzeichnet. Das Gerät darf deshalb nur getrennt vom unsortierten Siedlungsabfall gesammelt und Zurückgenommen werden, es darf also nicht in den Hausmüll gegeben werden. Das Gerät kann z. B. bei einer kommunalen Sammelstelle oder ggf. bei einem Verteiler (siehe zu deren Rücknahmepflichten in Deutschland unten) abgegeben werden. Das gilt auch für alle Bauteile, Unterbaugruppen und Verbrauchsmaterialien des zu entsorgenden Altgeräts.

• Gilt nur, wenn das Produkt Batterien und/oder entnehmbare Leuchtmittel enthält
Bevor das Altgerät entsorgt werden darf, müssen alle Altbatterien und Altakkumulatoren vom Altgerät getrennt Altgerät entnommen werden können. Der Endnutzer ist zudem selbst dafür verantwortlich, personenbezogene Daten auf dem Altgerät zu löschen.

• Hinweise zum Recycling
Helfen Sie mit, alle Materialien zu recyceln, die mit diesem Symbol gekennzeichnet sind. Entsorgen Sie solche Materialien, insbesondere Verpackungen, nicht im Hausmüll sondern über die bereitgestellten Recyclingbehälter oder die entsprechenden örtlichen Sammelsysteme.

Recyceln Sie zum Umwelt- und Gesundheitsschutz elektrische und elektronische Geräte.



• Rücknahmepflichten der Verteiler
Wer auf mindestens 400 m² Verkaufsfläche Elektro- und Elektronikgeräte vertreibt oder sonst geschäftlich an Endnutzer abgibt, ist verpflichtet, bei Abgabe eines neuen Geräts ein Altgerät des Endnutzers der gleichen Geräteart, das im Wesentlichen die gleichen Funktionen wie das neue Gerät erfüllt, am Ort der Abgabe oder in unmittelbarer Nähe hierzu unentgeltlich zurückzunehmen. Das gilt auch für Verteiler von Lebensmitteln mit einer Gesamtverkaufsfläche von mindestens 800 m², die mehrmals im Kalenderjahr oder dauerhaft Elektro- und Elektronikgeräte anbieten und auf dem Markt bereitstellen. Solche Verteiler müssen zudem auf Verlangen des Endnutzers Altgeräte, die in keiner äußeren Abmessung größer als 25 cm sind (kleine Elektrogeräte), im Einzelhandelsgeschäft oder in unmittelbarer Nähe hierzu unentgeltlich zurückzunehmen; die Rücknahme darf in diesem Fall nicht an den Kauf eines Elektro- oder Elektronikgerätes geknüpft, kann aber auf drei Altgeräte pro Geräteart beschränkt werden.

Ort der Abgabe ist auch der private Haushalt, wenn das neue Elektro- oder Elektronikgerät dorthin geliefert wird; in diesem Fall ist die Abholung des Altgerätes für den Endnutzer kostenlos. Die vorstehenden Pflichten gelten auch für den Vertrieb unter Verwendung von Fernkommunikationsmitteln, wenn die Verteiler Lager- und Versandflächen für Elektro- und Elektronikgeräte bzw. Gesamtlager- und -versandflächen für Lebensmittel vorhalten, die den oben genannten Verkaufsflächen entsprechen. Die unentgeltliche Abholung von Elektro- und Elektronikgeräten ist dann aber

auf Wärmeüberträger (z. B. Kühlschrank), Bildschirme, Monitore und Geräte, die Bildschirme mit einer Oberfläche von mehr als 100 cm² enthalten, und Geräte beschränkt, bei denen

mindestens eine der äußeren Abmessungen mehr als 50 cm beträgt. Für alle übrigen Elektro- und Elektronikgeräte muss der Vertrieber geeignete Rückgabemöglichkeiten in zumut-

barer Entfernung zum jeweiligen Endnutzer gewährleisten; das gilt auch für kleine Elektrogeräte (s.o.), die der Endnutzer zurückgeben will, ohne ein neues Gerät zu kaufen.

Fehlerbehebung

Störung	Mögliche Ursache	Abhilfe
Die Pumpe stoppt während der Vakuumversiegelung und schaltet sich nicht mehr ein.	Die Pumpe hat Pulver oder Flüssigkeiten während der Vakuumversiegelung angesaugt.	Schalten Sie die Pumpe nicht kopfüber ein. Entfernen Sie das Unterteil und reinigen Sie es von eventuellen Fremdkörpern. Die Pumpe sollte vor der Nutzung wieder vollständig trocken sein. Überschüssige Flüssigkeit kann heraustropfen. Wiederholen Sie diesen Vorgang, falls die Pumpe wieder stoppt.
Die Pumpe erzeugt kein Vakuum auf einem Behälter oder das Vakuum bleibt nicht bestehen.	Der Deckel des Vakuumbehälters, die Silikondichtung oder das Ventil sind nicht richtig positioniert.	Prüfen Sie auf ordnungsgemäße Position und dass der Verschluss des Deckels geschlossen ist.
	Die Silikondichtung oder das Behälterventil sind verschmutzt oder nass.	Reinigen und trocknen Sie die Silikondichtung und das Ventil des Behälters.
	Die Pumpe sitzt zu locker auf dem Ventil.	Während der Vakuumversiegelung drücken Sie die Pumpe leicht in das Dock um das Ventil, um für einen dichten Schluss zwischen Pumpe und Ventil zu sorgen.
Die Pumpe reagiert nicht auf den Ein-/Ausschalter.	Die Batterie der Pumpe hat einen niedrigen Ladestand oder ist leer.	Laden Sie die Vakuumpumpe wieder auf.
Die oben angeführten Probleme können nicht gelöst werden.	Die Vakuumpumpe könnte kaputt sein.	Wenden Sie sich an den Kundendienst. Versuchen Sie nicht, die Pumpe selbst zu reparieren.

DK

Et bedre liv med hjælp fra Sverige. Tillykke med dit nye produkt og deltag i vores mission om at gøre hjem mere bæredygtige. Læs hele denne brugermanual, før vakuumpumpen tages i brug.

Hvis denne brugermanual ikke følges, kan det medføre alvorlige uheld eller skader på apparatet. Electrolux påtager sig ikke ansvar for skader opstået som følge af, at denne brugermanual ikke er fulgt. Forholdsregler mht. sikkerhed

Vakuumpumpen (herefter kaldt "apparatet") er beregnet til kun at blive brugt med alle **ELECTROLUX vakuum-opbevaringsløsninger** og til at skabe en effektiv vakuumforsegling til langtidsopbevaring af mad. Den må kun bruges sammen med tilbehør leveret eller godkendt af os. Al anden brug regnes for at være ukorrekt og kan medføre personskader eller skader på ejendom. Apparatet er kun beregnet til husholdningsbrug. Det er ikke beregnet til kommerciel brug. Brug ikke apparatet på dig selv, andre personer eller dyr. Apparatet kan kun bruges af børn fra 8 år og opefter samt af personer med nedsat fysisk, sensorisk eller psykisk funktionsevne, eller som mangler den nødvendige erfaring eller viden, hvis de er under opsyn eller er blevet instrueret i at bruge apparatet på en sikker måde samt forstår de medfølgende farer.

Børn må ikke lege med dette apparat.

Børn må ikke rengøre eller vedligeholde apparatet uden overvågning.

Batterierne skal tages ud af apparatet, før det bortskaffes.

Batteriet skal bortskaffes på en sikker måde.

Brug kun den opladningsadapter, der fulgte med produktet.

For at undgå risiko for kvælning på emballagemateriale som f.eks. plastikposer ikke være tilgængeligt for børn.

Opbevar apparatet og tilslutningskablet på et sted, hvor det ikke er tilgængeligt for børn under 8 år.

Forkert håndtering kan medføre risiko for brand. Oplad kun batteriet med det medfølgende opladningskabel. Batteriet må ikke skilles ad. Apparatet må ikke kortsluttes eller kastes på åben ild. Apparatet må ikke åbnes eller på anden måde ødelægges.

Apparatet oplades med elektrisk strøm. Der er derfor fare for elektrisk stød. Apparatet må kun bruges med den strømforsyningsenhed (GQ06-050050-AG), der følger med apparatet. Sørg for, at opladningskablet ikke er knækket eller fastklemt, og sørg for at opladningskablet og apparatet ikke kommer i kontakt med varmekilder (f.eks. kogeplader, gasflammer osv).

Bær ikke apparatet i opladningskablet. Tag opladningskablet ud af apparatet, lige efter opladningen er

færdig, eller i tilfælde af skader eller fare.

Tag apparatet ud af opladningskablet før rengøring eller vedligeholdelse. Så længe strømadapteren er sat til, er der spænding inde i apparatet, selv når apparatet er slukket.

Tjek apparatet for skader hver gang før brug. Hvis man finder skader efter transport, kontakt da øjeblikkeligt forhandleren, hvor apparatet blev købt. Brug aldrig apparatet, hvis det er blevet tabt eller beskadiget.

Beholderen må ikke udsættes for hurtige temperaturændringer, og undgå termisk chok for glasbeholderen.

Sæt ikke opvarmet beholder i koldt vand, men sørg altid for, at den har stuetemperatur, før den køles ned eller opvarmes.

Dette apparat indeholder batterier, der ikke kan udskiftes.

Oplad venligst vakuumpumpen før brug første gang.

Oplad venligst pumpen minimum hver 6. måned for at bevare et sundt batteri.

Fyld ikke boksene helt op, efterlad altid lidt plads op til kanten. Hvis boksen er overfyldt, kan vakuummet blive påvirket.

Udløs vakuum før opvarmning.

Al service og alle reparationer skal udføres af et autoriseret servicecenter.

- 1 - Vakuumpumpe
- 2 - Vakuumglasbeholder (650 ml)
- 3 - Vakuumglasbeholder (1500 ml)
- 4 - Genanvendelige vakuumposer
- 5 - Vakuumvin kork
- 6 - Oplader

Læsning af kontrollampe og batterisymbol.

Vakuumforsegling i gang: Kontrollampe blinker/pulserer

Vakuumforsegling færdig: Kontrollampe blinker i op til 2 sekunder og slukkes derefter

Lavt batteri: Batterisymbolet begynder at blinke 3 x

Opladning: Batterisymbolet pulserer langsomt

Helt opladet og klar til tage ud af stikket:

Batterisymbolet lyser glødende

Brugsvejledning / godt at vide før brug

Madvarers holdbarhed afhænger af mange faktorer, eksempelvis madens bakterieindhold til at starte med, efterlevelse af korrekte opbevarings- og afkølingsforhold og den nødvendige hygiejne under behandling og vakuumpbevaring. Nogle madvarer er heller ikke velegnede til vakuumpbevaring.

Rengør vakuumboksene og gummiforseglingen, før du bruger dem, og sørg for, at alle dele er tørre.

Visse madvarer kan udsende gasser, som kan påvirke vakuumpet. I disse tilfælde kan det være nødvendigt at gentage vakuumpprocessen.

Genbrug

Denne garanti dækker ikke reduktion af bat-

teriets levetid på grund af alder eller brug, da batteriets levetid afhænger af, hvordan det bruges.



Symbolet på produktet eller emballagen viser, at produktet ikke må behandles som husholdningsaffald. For at genbruge dit produkt skal du tage det til en officiel affaldsplads eller til et servicecenter, som kan fjerne og genanvende batteriet og de elektriske dele på en sikker og professionel måde. Følg reglerne i dit land for separat indsamling af elektriske produkter og genopladelige batterier.

Fejlfinding

Problem	Mulig årsag	Afhjælpning
Pumpen stopper under vakuumpforseglingsprocessen, og går ikke i gang igen.	Pumpen sugede pulver eller direkte væsker ind under vakuumpforseglingsprocessen.	Vend ikke pumpen med bunden i vejret. Fjern den nederste del og rengør den for at sikre, at der ikke er noget der. Sørg for, at pumpen er helt tør, før den bruges igen. Der kan dryppe overskydende væske ud. Gentag denne proces, hvis pumpen stopper igen.
Pumpen skaber ikke vakuum, når den placeres på en beholder, eller vakuumpet holder ikke.	Låget til vakuumpbeholderen, silikonetætningen eller ventilen er placeret forkert.	Kontroller, om den er placeret korrekt, og at låget er helt lukket.
	Silikonetætningen eller beholderens ventil er beskidte eller våde.	Rengør og tør silikoneforseglingen og ventilen på beholderen.
	Pumpen sidder for løst på ventilen.	Under vakuumpforsegling skal pumpen presses let ind i fatningen omkring ventilen for at skabe en tæt forsegling mellem pumpen og ventilen.
Pumpen reagerer ikke på tænd/sluk-knappen.	Pumpens batteri er for lidt eller slet ikke opladet.	Genoplad vakuumpumpen.
De ovennævnte problemer kan ikke løses.	Vakuumpumpen kan være i stykker.	Kontakt kundeservice. Prøv ikke at reparere pumpen selv.

EE

Paremaks eluks Rootsist. Önnitleme teid uue toote puhul ja ühinemise eest meie kodude jätkusuutlikumaks muutmise missiooniga.

Enne vaakumpumba kasutamist lugege see kasutusjuhendi põhjalikult läbi. Selle kasutusjuhendi eiramise võib põhjustada tõsiseid vigastusi või kahjustada seadet. Electrolux ei vastuta kahju eest, mis on põhjustatud selle kasutusjuhendi eiramisest.

Ettevaatusabinõud

Vaakumpump (edaspidi „seade“) on ette nähtud kasutamiseks ainult koos kõigi **ELECTROLUXi vaakumsäilitamise abivahenditega**, et luua tõhus vaakumtihendus toidu pikaajaliseks säilitamiseks. Seda tohib kasutada ainult koos meie poolt tarnitud või heakskiidetud lisaseadmetega. Mis tahes muud kasutamist loetakse mittenõuetekohaseks ja see võib põhjustada kehavigastusi või varalist kahju. Seade on mõeldud kasutami-

seks ainult koduses majapidamises. See ei ole ette nähtud äriliseks kasutuseks. Ärge kasutage seadet enda, teiste isikute või loomade peal.

Seda seadet tohivad kasutada lapsed, kes on vähemalt 8-aastased ja vanemad ning piiratud füüsiliste, sensoorsete või vaimsete võimete või väheste kogemuste ja teadmistega isikud, kui nad tegutsevad nende ohutuse eest vastutava isiku järelevalve või juhendamise all, kasutades seadet turvalisel viisil ning mõistes kaasnevaid ohte.

Ärge laske lastel seadmega mängida.

Lapsed tohivad seadet puhastada ja hooldada ainult järelevalve all.

Enne seadme ümbertöötlemisele suunamist tuleb sellelt eemaldada aku.

Aku tuleb utiliseerida ohutult.

Kasutage ainult seadmega kaasnenud laadimisadapterit.

Ohutuse tagamiseks hoidke kõik pakkematerjalid, nt kilekotid, laste käeulatuses eemal, kuna need võivad põhjustada lämbumist.

Hoidke seadet ja ühenduskaablit alla 8 aasta vanustele lastele kättesaamatus kohas.

Mittenõuetekohane kasutamine põhjustab tulekahjuohtu. Laadike akut ainult seadmega kaasnenud laadimiskaabliga. Ärge demonteerige akut. Välistage seadme lühistamist ja ärge visake seda tulle. Ärge avage seadet, see võib põhjustada seadme purunemise.

Seadet laetakse elektrivooluga. Seetõttu on elektrilöögi oht. Seadet tohib kasutada ainult koos seadmega kaasas oleva toiteallikaga (GQ06-050050-AG).

Veenduge, et laadimiskaabel ei ole keerdus ega kokku pigistatud ning tagage, et laadimiskaabel ja seade ei puutu kokku soojusallikatega (nt pliidiplaadid, gaasileegid).

Ärge kandke seadet laadimiskaablist kinni hoides. Ühendage laadimiskaabel seadmest lahti kohe pärast laadimisprotsessi lõppu või kahjustuste või ohtude korral.

Ühendage laadimiskaabel seadmest lahti enne puhastamist või hooldamist. Senikaua kui toiteadapter on ühendatud toitevõrguga, on seade pingestatud, isegi kui see on välja lülitatud.

Enne iga kasutuskorda kontrollige seadet kahjustuste suhtes. Mis tahes transpordikahjustuste korral võtke kohe ühendust müügiettevõttega. Ärge kunagi kasutage seadet, kui see on maha kukkunud või kahjustatud.

Ärge pange konteinerit kiiretele temperatuurimuutustele ja vältige klaasist konteineri termilist šokki.

Ärge pange kuumutatud mahutit külma vette, veenduge alati, et see on enne jahutamist või soojendamist toatemperatuuril.

See seade sisaldab patareisid, mida ei saa vahetada.

Enne esimest kasutamist tuleb vaakumpumpa laadida.

Aku hea tööseisukorra tagamiseks laadige pumpa vähemalt iga 6 kuu järel.

Ärge täitke karpe täielikult, jätke alati servadesse ruumi. Kui karp on liiga täis, võib see vaakumit halvendada.

Enne kuumutamist vabastage vaakum.

Kõik remondid või hooldused tuleb teha volitatud teeninduskeskuses.

- 1 - Vaakumpump
- 2 - Vaakumklaasimahuti (650 ml)
- 3 - Vaakumklaasimahuti (1500 ml)
- 4 - korduvkasutatavad vaakumkotid
- 5 - Vaakumveinikorgi
- 6 - Laadija

Näidikutule ja aku sümboli tähendused.

Vaakumtihendamine toimub: Näidikutuli vilgub/pulseerib

Vaakumtihendamine on lõppenud: Näidikutuli süttib kuni 2-ks sekundiks ja seejärel lülitub välja

Aku tühjeneb: Aku sümbol hakkab vilkuma 3 x

Laadimine: Aku sümbol hakkab aeglaselt vilkuma

Aku on täis laetud ja laadimiskaabli saab lahti ühendada: Aku sümbol helendab

Juhised / nõuanded kasutamiseks

Toiduainete säilivusaeg sõltub paljudest teguritest, nagu toiduaine algne mikroobide-sisaldus, õigete säilitus- ja jahutustingimuste järgimine ning hügieeninõuete järgimine töötlemisel ja vaakumpakendamisel. Mõned toiduained ei pruugi ka vaakumpakendamiseks sobida.

Puhastage vaakumkarbid ja kummitihend enne kasutamist ja veenduge, et kõik osad on kuivad.

Mõningatest toiduainetest võib erituda gaase, mis võivad vaakumit mõjutada. Sel juhul võib olla vajalik vaakumpakendamist korrata.

Ringlussevõtt

See garantii ei kata aku tööaja vähenemist, mis on põhjustatud aku tööeas või kasutamisest, kuna aku kasutusiga sõltub kasutamise viisist.



See tootel või pakendil olev sümbol näitab, et seda toodet ei tohi visata olmejäätmete hulka. Toote taaskasutusse suunamiseks viige see ette nähtud kogumispunkti või teeninduskeskusesse, kus aku ja elektrilised komponendid eemaldatakse ja suunatakse ohutult ja asjatundlikult taaskasutusse. Järgige teie riigis kehtivaid elektriseadmete ja laetavate akude eraldi kogumise reegleid.

Veaotsing

Probleem	Võimalik põhjus	Lahendus
Pump peatub vaakumtihendamise käigus ja ei lülitu uuesti sisse.	Pump imes vaakumtihendamise käigus pulbrit või otseselt vedelikke.	Ärge pöörake pumpa tagurpidi. Eemaldage alumine osa ja puhastage see täielikult võõrkehadeist. Enne uuesti kasutamist veenduge, et pump on täielikult kuiv. Sellest võib rohkem vedelikke välja tilkuda. Korrake seda protsessi, kui pump jälle seiskub.
Mahutile asetatuna ei tekita pump vaakumit või vaakum ei kesta.	Vaakummahuti kaas, silikoontihend või ventiil on valesti paigutatud.	Veenduge, et paigutus on õige ja kaas on korralikult suletud.
	Silikoontihend või mahuti ventiil on määrduanud või märg.	Puhastage ja kuivatage mahuti silikoontihend ja ventiil.
	Pump istub klapi peal liiga lõdvalt.	Vaakumtihenduse ajal suruge pump kergelt ventiili ümbritsevasse dokki, et tekitada pumba ja ventiili vahel tekiks tugev tihendus.
Pump ei reageeri sees/väljas-nupu vajutusele.	Pumba aku on tühi või ei ole laetud.	Laadige vaakumpump täis.
Eespool nimetatud probleeme ei saa lahendada.	Vaakumpump võib olla purunenud.	Võtke ühendust klienditeenindusega. Ärge üritage pumpa ise remontida.

ES

Por una mejor calidad de vida desde Suecia. Gracias por adquirir este producto y por unirse a nosotros en la misión que busca hacer de nuestros hogares un espacio más sostenible.

Lea cuidadosamente este manual de usuario en su totalidad antes de usar la bomba de vacío. Los incumplimientos de las instrucciones de este manual pueden implicar lesiones graves o daños en el producto.

Electrolux no asume ninguna responsabilidad por cualquier daño derivado del incumplimiento de lo establecido en este manual de usuario.

Precauciones de seguridad

La bomba de vacío (en adelante el "electrodoméstico") se ha diseñado exclusivamente para su uso con todas las soluciones de almacenamiento al vacío de ELECTROLUX para crear un sellado al vacío

efectivo y prolongar el tiempo de almacenamiento de los alimentos. Solo debe utilizarse con los accesorios suministrados o aprobados por nosotros. Cualquier otro uso se considerará impropio y puede causar daños personales o daños a las propiedades. Este aparato está diseñado para uso doméstico. No está diseñado para uso industrial. No use el aparato en usted mismo, en otras personas ni en animales.

Este electrodoméstico puede ser utilizado por niños de 8 años en

adelante y personas cuyas capacidades físicas, sensoriales o mentales estén disminuidas o que carezcan de la experiencia y conocimientos suficientes para manejarlo, siempre que cuenten con las instrucciones o la supervisión sobre el uso del electrodoméstico de forma segura y comprendan los riesgos.

No permita a los niños jugar con este aparato.

Evite que los niños lleven a cabo la limpieza y el mantenimiento sin la supervisión adecuada.

Debe retirar la batería del electrodoméstico antes de desecharlo.

La batería deberá desecharse de forma segura.

Utilice únicamente el adaptador de carga que venía con el producto.

El material de embalaje, como las bolsas de plástico, no debe dejarse al alcance de los niños para evitar riesgos de asfixia.

Mantenga el electrodoméstico y el cable de alimentación en un lugar no accesible para niños menores de 8 años.

Un manejo inadecuado puede provocar riesgo de incendio. Cargue la batería usando únicamente el cable de carga incluido. No desmonte la batería. No cortocircuite el electrodoméstico y no lo eche a ningún fuego. No lo abra o destruirá el electrodoméstico.

El aparato se carga con corriente eléctrica. Por tanto, existe peligro de descarga eléctrica. El aparato solo debe utilizarse con la fuente de alimentación (GQ06-050050-AG) suministrada con el aparato.

Asegúrese de que el cable de carga no quede retorcido ni pellizcado; asegúrese también de que el cable de carga y el electrodoméstico no entran en contacto con fuentes de calor (p. ej. placas de cocción o llamas de gas).

No tire del electrodoméstico con el cable de carga. Desconecte inmediatamente el cable de carga del electrodoméstico después de que termine el proceso de carga o en caso de peligro o daños.

Desenchufe el electrodoméstico del cable de carga antes de cualquier limpieza o mantenimiento. Desde el momento en que se conecta el

adaptador de corriente, el electrodoméstico estará bajo tensión eléctrica, aunque esté apagado.

Compruebe si el electrodoméstico presenta algún daño antes de usarlo. Si detecta algún daño producido durante el transporte, póngase inmediatamente en contacto con el distribuidor al que adquirió el electrodoméstico. No ponga nunca en marcha un electrodoméstico que haya sufrido alguna caída o muestre algún daño.

No exponga el recipiente a cambios bruscos de temperatura y evite el choquetérmico del recipiente de vidrio.

No ponga el recipiente caliente en agua fría, asegúrese siempre de que está a temperatura ambiente antes de enfriarlo o calentarlo.

Carga la bomba de vacío antes de usarla por primera vez.

Carga la bomba de vacío al menos cada 6 meses para mantener la batería en buen estado.

No llenes las cajas al máximo, deja siempre espacio hasta llegar al borde. Si la caja está excesivamente llena, el vacío podría verse afectado.

Liberar el vacío antes de calentar.

Todos los servicios de reparación deben realizarse en un centro de servicio autorizado.

- 1 - Bomba de vacío
- 2 - Recipiente de vidrio al vacío (650 ml)
- 3 - Recipiente de vidrio para vacío (1500 ml)
- 4 - Bolsas de vacío reutilizables
- 5 - Corcho para vino al vacío
- 6 - Cargador

Lectura del indicador luminoso y del símbolo de la batería

Sellado al vacío en curso: Indicador luminoso intermitente/en parpadeo

Sellado al vacío terminado: El indicador luminoso se enciende durante 2 segundos y se apaga a continuación

Batería baja: El símbolo de batería parpadea 3 veces

En carga: El símbolo de batería parpadea lentamente

Totalmente cargada y lista para desconexión: El símbolo de la batería destella

Guía de uso/Consejos antes de usar

La duración de los alimentos depende de muchos factores, como el contenido inicial en gérmenes, un almacenamiento correcto, las condiciones de refrigeración y de la higiene debida durante su procesado y envasado al vacío. El envasado al vacío es un método no adecuado para algunos alimentos.

Limpia las cajas de vacío y la junta de goma antes de su uso y asegúrate de que todas las piezas están secas.

Algunos alimentos pueden emitir gases que pueden tener algún efecto en el vacío. En esos casos, es posible que tengas que repetir el proceso de vacío.

Reciclado

Esta garantía no cubre reducciones en la duración de la batería por uso o envejecimiento debido a que la autonomía depende del modo en que se utiliza.



Este símbolo presente en el producto o sobre su envase indica que el producto no debe ser tratado como un desecho doméstico. Para reciclar el producto, llévalo a un punto de recogida oficial o a un servicio técnico que puede retirar y reciclar la batería y las partes eléctricas de manera profesional. Siga las normas de su país para la recogida separada de productos eléctricos y baterías recargables.

Solución de problemas

Problema	Causa posible	Solución
La bomba se para durante el proceso de sellado al vacío y no vuelve a ponerse en marcha.	Le ha entrado polvo o líquido directamente a la bomba durante el proceso de sellado al vacío.	No ponga la bomba boca abajo. Quite la parte inferior y límpiela para asegurarse de que no nada. Asegúrese de que la bomba está completamente seca antes de volver a usarla. Puede que goteen otros líquidos. Repita este proceso si la bomba se vuelve a parar.
La bomba no hace vacío cuando se coloca sobre un recipiente o el vacío no se mantiene.	La tapa del contenedor para vacío, la junta de silicona o la válvula estaban mal colocadas.	Revise que está colocada correctamente y que la tapa está bien cerrada.
	La junta de silicona o la válvula del contenedor están sucias o mojadas.	Limpie y seque la junta de silicona y la válvula del recipiente.
	La bomba se asienta demasiado floja sobre la válvula.	Durante el proceso de sellado al vacío, presione suavemente la bomba contra el borde que rodea la válvula para que ambas se acoplen herméticamente.
La bomba no responde al botón de encendido/apagado.	La batería de la bomba está poco cargada o no tiene carga.	Recargue la bomba de vacío.
No ha sido posible resolver los problemas anteriores.	La bomba de vacío puede ser defectuosa.	Póngase en contacto con el servicio de asistencia al cliente. No intente reparar la bomba usted mismo.

FI

Parempaa elämänlaatua ruotsalais-tuotteiden avulla. Onnittelut uudesta tuotteesta ja siitä, että pyrit lisäämään kotien ekologisuutta kanssamme.

Lue huolellisesti tämä käyttöopas kokonaan ennen tyhjiöpumpun käyttöä. Tämän käyttöoppaan noudattamattomuus voi aiheuttaa vakavan loukkaantumisen tai vahingoittaa laitetta. Electrolux ei hyväksy mitään vastuuta mahdollisesta tämän käyttöoppaan noudattamatta jättämisestä seuraavasta vahingosta.

Turvallisuusohjeet

Tyhjiöpumppu (josta tässä käytetään nimitystä "laite") on tarkoitettu käytettäväksi ainoastaan **ELECTROLUX-tyhjiösäilytyslaitteiden** kanssa tehokkaan tyhjiöeristyksen aikaansaamiseksi pitkäkestoista ruoansäilytystä varten. Laitetta voidaan käyttää vain Electroluxin toimittamien tai hyväksymien varusteiden kanssa. Muunlainen käyttö katsotaan virheelliseksi ja voi johtaa henkilövammaan tai omaisuusvahinkoon. Laite on tarkoitettu kotitalouskäyttöön. Sitä ei ole tarkoitettu kaupalliseen käyttöön. Älä altista itseäsi, muita ihmisiä tai eläimiä laitteen vaikutukselle. Vähintään 8 vuotta täyttäneet lapset ja henkilöt, joiden fyysiset, aisti- tai henkiset kyvyt ovat heikentyneet tai joilta puuttuu laitteen tuntemusta tai kokemusta sen käytöstä, saavat käyttää tätä laitetta ainoastaan silloin, kun heitä on valvottu tai opastettu käyttämään laitetta turvallisesti ja ymmärtämään sen käyttöön liittyvät vaarat.

Lapset eivät saa leikkiä tällä laitteella.

Lapset eivät saa suorittaa puhdistusta tai huoltoa ilman valvontaa.

Akut tulee poistaa laitteesta ennen sen romuttamista. Akku tulee hävittää turvallisesti.

Käytä vain tuotteen mukana toimitettua laturia.

Pakkausmateriaalit (esim. muovipussit) tulee pitää lasten ulottumattomissa tukehtumisvaaran välttämiseksi.

Pidä laite ja liitäntäjohto alle 8-vuotiaiden lasten ulottumattomissa.

Virheellinen käsittely voi aiheuttaa tulipalovaaran. Lataa akku ainoastaan mukana toimitettavan latausjohdon avulla. Älä pura akkua. Älä aiheuta laitteeseen oikosulkua äläkä heitä sitä tuleen. Älä avaa laitetta äläkä tuhoa sitä muilla tavoin.

Laite ladataan sähkövirralla. Siksi on olemassa sähköiskun vaara. Laitetta saa käyttää vain laitteen mukana toimitetun virtalähteen kanssa (GQ06-050050-AG).

Varmista, että latausjohto ei ole mutkalla eikä puristuksissa, ja tarkista, että latausjohto ja laite eivät joudu kosketuksiin lämmönlähteiden kanssa (esim. liesi, kaasuliekit).

Älä roikota laitetta latausjohdosta. Irrota latausjohto laitteesta välittömästi latauksen päätyttyä tai vahingon tai vaaratilanteen sattuessa.

Irrota laite latausjohdosta ennen puhdistusta tai huoltoa. Jos virtasovitin on liitetty laitteeseen, laitteessa on

jännitettä, vaikka laitteen virta olisi kytketty pois.

Tarkista ennen jokaista käyttökertaa, että laite on ehjä. Jos havaitset kuljetuksen aikana syntyneitä vahinkoja, ota välittömästi yhteyttä jälleenmyyjään, jolta olet hankkinut laitteen. Pudonnutta tai vaurioitunutta laitetta ei saa koskaan käyttää.

Älä aseta säiliötä nopeisiin lämpötilanvaihteluihin ja vältä lasisäiliön lämpöshokkia.

Älä laita lämmitettyä astiaa kylmään veteen, varmista aina, että se on huoneenlämmössä ennen jäädyttämistä tai lämmittämistä.

Tämä laite sisältää paristoja, joita ei voi vaihtaa.

Lataa tyhjiöpumppu ennen ensimmäistä käyttökertaa.

Lataa tyhjiöpumppu vähintään kuuden kuukauden välein, jotta akut pysyvät hyvässä kunnossa.

Älä täytä laatikoita aivan täyteen, jätä aina tilaa reunaan. Jos laatikko on liian täynnä, se saattaa vaikuttaa tyhjiöön.

Vapauta tyhjiö ennen lämmitystä.

Vain valtuutettu huoltokeskus saa suorittaa huoltoja ja korjauksia.

1 - Tyhjiöpumppu
2 - Tyhjiölasisäiliö (650 ml)
3 - Tyhjiölasisäiliö (1500 ml)
4 - Uudelleenkäytettävät tyhjiöpussit
5 - Tyhjiöviinikorkki
6 - Laturi

Lukeman merkkivalo ja akkusymboli.

Tyhjiöeristys käynnissä: Merkkivalo vilkkuu/

välähtelee

Tyhjiöeristys valmis: Merkkivalo syttyy kahden sekunnin ajaksi ja sammuu sitten

Matala akun varaus: Akkusymboli alkaa vilkkua kolmesti

Lataaminen: Akkusymboli välähtelee hitaasti

Täysin ladattu ja voidaan irrottaa:

Akkusymboli palaa keskeytyksettä

Käyttöohjeet / hyvä tietää ennen käyttöä

Ruoan säilyvyys riippuu monista tekijöistä, kuten sen alustavasta bakteeritasosta, oikeiden säilytys- ja jäähdytysolosuhteiden noudattamisesta ja tarvittavasta hygieniasta käsitteilyn ja vakumoinnin aikana. Jotkut ruoat eivät

välttämättä ole sopivia tyhjiösäilytykseen.

Tyhjennä vakuumilaatikat ja kumitiiviste ennen käyttöä ja varmista, että kaikki osat ovat kuivia.

Jotkut ruoat päästävät kaasuja, jotka saattavat vaikuttaa tyhjiöön. Näissä tapauksissa vakuumiprosessi joudutaan mahdollisesti toistamaan.

Kierrätys

Tämä takuu ei kata akun keston heikkenemistä, joka on seurausta akun iästä tai käytöstä, koska akun kestoikään vaikuttaa sen käytön luonne.



Tämä merkki tuotteessa tai sen pakkausmateriaalissa tarkoittaa, ettei tuotetta pidä käsitellä kotitalousjätteenä. Kierrätä tuote toimittamalla se viralliseen keräyspisteeseen tai huoltokeskukseen, jossa akku ja sähköosat voidaan poistaa ja kierrättää turvallisesti ja ammattitaitoisesti. Noudata paikallisia sähkölaitteiden ja ladattavien akkujen erillisen kierrätyksen sääntöjä.

Vianetsintä

Ongelma	Mahdollinen syy	Korjaustoimenpide
Pumppu lakkaa toimimasta tyhjiöeristuksen ollessa käynnissä eikä käynnisty uudestaan.	Pumppu imaisi jauhetta tai suoraan nesteitä tyhjiöeristuksen ollessa käynnissä.	Älä käännä pumppua ylösalaisin. Poista alempi osa ja puhdista se varmistaaksesi, että se on tyhjä. Varmista, että pumppu on täysin kuiva, ennen kuin käytät sitä uudelleen. Ylimääräistä nestettä voi valua ulos. Toista nämä vaiheet, jos pumppu lakkaa uudelleen toimimasta.
Pumppu ei luo tyhjiötä, kun se asetetaan säiliön päälle, tai tyhjiö ei kestä.	Tyhjiösäiliön kansi, silikonitiiviste tai venttiili on asennettu väärin.	Tarkista, että pumppu on oikeassa asennossa ja että kansi on kunnolla kiinni.
	Silikonitiiviste tai säiliön venttiili on likainen tai märkä.	Puhdista ja kuivaa silikonitiiviste ja säiliön venttiili.
	Pumpun venttiili on löysästi kiinnitetty.	Tyhjiöerityksen ollessa käynnissä paina varovasti pumppua venttiiliä ympäröivään telakkaan, jotta pumpun ja venttiiliin välille muodostuu tiivis liitos.
Pumppu ei reagoi On/Off-painikkeeseen.	Pumpun akun varaustaso on matala tai akussa ei ole virtaa.	Lataa tyhjiöpumppu uudelleen.
Edellä olevia ongelmia ei voi ratkaista.	Tyhjiöpumppu voi olla rikki.	Ota yhteyttä asiakaspalveluun. Älä yritä korjata pumppua itse.

FR

Pour mieux vivre de Suède.

Félicitations pour votre nouvel achat ! Nous vous remercions de vous joindre à nous en faveur de maisons plus durables.

Veillez lire attentivement ce manuel d'utilisation dans son intégralité avant d'utiliser la pompe à vide. Le non-respect du présent manuel d'utilisation peut provoquer des dommages corporels ou matériels graves. Electrolux décline toute responsabilité en cas de dommages dus au non-respect du présent manuel d'utilisation.

Consignes de sécurité

La pompe à vide (désignée ci-après « l'appareil ») doit être utilisée exclusivement avec les solutions de rangement sous vide ELECTROLUX afin de rendre l'emballage sous vide hermétique et favoriser la conservation longue des aliments. Elle ne peut être utilisée qu'avec les accessoires fournis ou approuvés par notre marque. Toute autre utilisation sera considérée comme inappropriée et pourra provoquer des dommages corporels ou matériels. Cet appareil

est destiné à un usage domestique. Il n'est pas destiné à une utilisation commerciale. N'utilisez pas l'appareil sur vous, sur d'autres personnes ou sur des animaux.

Cet appareil peut être utilisé par des enfants à partir de 8 ans et par des personnes ayant des capacités physiques, sensorielles ou mentales réduites ou un manque d'expérience et de connaissances, à condition qu'elles aient été placées sous surveillance ou qu'elles aient reçu des instructions concernant l'utilisation de l'appareil en toute sécurité et qu'elles comprennent les dangers encourus.

Ne laissez pas les enfants jouer avec l'appareil.

Le nettoyage et l'entretien ne doivent pas être effectués par des enfants sans surveillance.

La batterie doit être retirée de l'appareil avant qu'il ne soit mis au rebut.

La batterie doit être mise au rebut en toute sécurité.

N'utilisez que le chargeur fourni avec l'appareil.

Conservez les emballages, notam-

ment les sacs en plastique, hors de portée des enfants afin d'éviter tout risque d'étouffement.

Conservez l'appareil et le câble de connexion dans un lieu hors de portée des enfants de moins de 8 ans.

Une mauvaise manipulation peut provoquer un incendie. Chargez la batterie uniquement à l'aide du câble de charge inclus. Ne démontez pas la batterie. Ne provoquez pas de court-circuit de l'appareil et ne le jetez pas au feu. N'ouvrez pas et ne détruisez pas, de quelque manière que ce soit, l'appareil.

L'appareil est chargé de courant électrique. Il y a donc un risque d'électrocution. L'appareil ne doit être utilisé qu'avec le bloc d'alimentation (GQ06-050050-AG) fourni avec l'appareil.

Assurez-vous que le câble de charge ne soit pas plié ou pincé, et que le câble de charge et l'appareil n'entrent pas en contact avec des sources de chaleur (p. ex. : plaques de cuisson, flammes de gaz).

Ne transportez pas l'appareil par le câble de charge. Déconnectez le câble de charge de l'appareil im-

médiatement après avoir terminé le processus de charge, ou en cas de dommage ou de danger.

Débranchez l'appareil du câble de charge avant son nettoyage ou son entretien. Tant que l'adaptateur secteur est branché, une tension est présente à l'intérieur de l'appareil, même si celui-ci est éteint.

Vérifiez que l'appareil n'est pas endommagé avant chaque utilisation. Si vous détectez des dommages dus au transport, contactez immédiatement le revendeur auprès de qui vous avez acheté l'appareil. N'utilisez jamais un appareil qui est tombé ou qui est endommagé.

Ne pas soumettre le récipient à des changements de température rapides et éviter les chocs thermiques sur le récipient en verre.

Ne pas mettre un récipient chauffé dans de l'eau froide, toujours s'assurer qu'il est à température ambiante avant de le refroidir ou de le réchauffer.

Cet appareil contient des piles qui ne sont pas remplaçables.

Veillez charger la pompe à vide avant la première utilisation.

Veillez charger la pompe tous les six mois au moins pour maintenir la batterie en bon état de marche.

Ne pas remplir les boîtes complètement, veiller à toujours laisser un espace libre entre les aliments et la face inférieure du couvercle. L'efficacité de la mise sous vide peut être affectée si la boîte est trop remplie.

Relâcher le vide avant de chauffer.

Toutes les opérations de maintenance et de réparation doivent être effectuées par un service après-vente agréé.

- 1 - Pompe à vide
- 2 - Récipient en verre sous vide (650 ml)
- 3 - Récipient en verre sous vide (1500 ml)
- 4 - Sacs de mise sous vide réutilisables
- 5 - Bouchon de vin sous vide
- 6 - Chargeur

Voyant de lecture et symbole de la batterie.

Mise sous vide en cours: le voyant lumineux clignote
Mise sous vide terminée: le voyant lumineux s'allume pendant 2 secondes, puis s'éteint
Batterie faible: le symbole de la batterie commence à clignoter 3 fois
Chargement en cours: le symbole de la batterie clignote lentement
Complètement chargé et prêt à être débranché: le symbole de la batterie s'allume

Recommandations d'utilisation/Ce qu'il faut savoir avant l'utilisation

La durée de conservation des aliments dépend de plusieurs facteurs, parmi lesquels la présence initiale de germes dans la nourriture, le respect des conditions appropriées de stockage, de réfrigération et d'hygiène pendant la préparation et la mise sous vide. La conservation sous vide ne convient pas à certains aliments.

Nettoyer les boîtes de conservation sous vide et les joints en caoutchouc avant l'utilisation et vérifier que chaque élément et bien sec.

Certains aliments émettent des gaz qui peuvent avoir un impact sur la qualité du vide. Si tel est le cas, l'opération de mise sous vide peut demander à être répétée.

Recyclage

La garantie ne couvre pas la perte d'autonomie de la batterie liée à l'âge de la batterie et/ou à son utilisation, car sa durée de vie dépend de la nature de l'utilisation de l'appareil.



Ce symbole sur le produit ou sur son emballage indique que le produit ne doit pas être jeté avec les déchets ménagers. Pour recycler ce produit, déposez-le dans un point de collecte officiel ou rapportez-le au service après-vente qui pourra retirer et recycler la batterie et les composants électriques de façon sûre et professionnelle. Respectez les réglementations de votre pays concernant la collecte séparée des produits électriques et des batteries rechargeables.



Dépannage

Problème	Cause possible	Solution
La pompe s'arrête pendant le processus de mise sous vide et ne se remet pas en marche.	La pompe a aspiré de la poudre ou des liquides directs pendant le processus de mise sous vide.	Ne retournez pas la pompe. Retirez la partie inférieure et nettoyez-la pour vous assurer qu'il n'y a rien dedans. Assurez-vous que la pompe est bien sèche avant de la remettre en marche. D'autres liquides pourraient s'écouler. Répétez ce processus si la pompe s'arrête à nouveau.
La pompe ne fait pas le vide lorsqu'elle est placée sur un réservoir ou la mise sous vide ne dure pas longtemps.	Le couvercle du réservoir à vide, le joint en silicone ou la valve sont mal positionnés.	Vérifiez qu'elle est positionnée correctement et que le couvercle est bien fermé.
	Le joint en silicone ou la valve du réservoir sont sales ou humides.	Nettoyez et séchez le joint en silicone et la valve du réservoir.
	La pompe est desserrée sur la valve.	Pendant la mise sous vide, appuyez légèrement la pompe sur le socle entourant la valve pour créer une étanchéité entre la pompe et la valve.
La pompe ne réagit pas au bouton Marche/Arrêt.	La batterie de la pompe est faible ou n'est pas chargée.	Rechargez la pompe à vide.
Les problèmes ci-dessus ne peuvent pas être résolus.	La pompe à vide est peut-être cassée.	Contactez le service client. N'essayez pas de réparer la pompe par vous-même.

GR

For better living από τη Σουηδία.
Συγχαρητήρια για το νέο σας προϊόν και τη συμμετοχή σας στην αποστολή μας να κάνουμε τα σπίτια περισσότερο βιώσιμα.

Διαβάστε προσεκτικά το παρόν εγχειρίδιο χρήσης στο σύνολό του πριν χρησιμοποιήσετε την αντλία κενού. Η μη συμμόρφωση με το παρόν εγχειρίδιο χρήσης μπορεί να οδηγήσει σε σοβαρό τραυματισμό ή σε βλάβη της συσκευής. Η Electrolux δεν αναλαμβάνει καμία ευθύνη για ζημιές που προκαλούνται από τη μη συμμόρφωση με το παρόν εγχειρίδιο χρήσης.

Προφυλάξεις ασφαλείας

Η αντλία κενού (εφεξής αναφερόμενη ως "συσκευή") προορίζεται να χρησιμοποιείται αποκλειστικά με όλες τις λύσεις αποθήκευσης κενού ELECTROLUX για τη δημιουργία μιας αποτελεσματικής σφράγισης κενού για μακροχρόνια αποθήκευση τροφίμων. Μπορεί να χρησιμοποιηθεί μόνο με

τα αξεσουάρ που παρέχονται ή έχουν εγκριθεί από εμάς. Οποιαδήποτε άλλη χρήση θεωρείται ακατάλληλη και μπορεί να οδηγήσει σε τραυματισμό ή υλικές ζημιές. Η συσκευή προορίζεται για οικιακή χρήση. Δεν προορίζεται για εμπορική χρήση. Μην χρησιμοποιείτε τη συσκευή στον εαυτό σας, σε άλλα άτομα ή ζώα.

Αυτή η συσκευή μπορεί να χρησιμοποιηθεί από παιδιά άνω των 8 ετών και από άτομα με μειωμένες σωματικές, αισθητηριακές ή νοητικές δυνατότητες ή με έλλειψη εμπειρίας και γνώσης αν επιβλέπονται ή καθοδηγούνται από άλλους σχετικά με την ασφαλή χρήση της συσκευής και κατανοούν τους κινδύνους που ελλοχεύουν.

Τα παιδιά δεν πρέπει να παίζουν με τη συσκευή.

Ο καθαρισμός και η συντήρηση δεν πρέπει να.

Οι μπαταρίες πρέπει να αφαιρούνται από τη συσκευή προτού απορριφθεί.

Η μπαταρία πρέπει να απορριφθεί με ασφάλεια.

Χρησιμοποιείτε μόνο τον προσαρμογέα φόρτισης που παρέχεται με το προϊόν.

Τα παιδιά δεν πρέπει να έχουν πρόσβαση στα υλικά συσκευασίας, όπως οι πλαστικές σακούλες, για να αποφεύγεται ο κίνδυνος ασφυξίας.

Φυλάσσετε τη συσκευή και το καλώδιο σύνδεσης σε σημείο που δεν είναι προσβάσιμο σε παιδιά κάτω των 8 ετών.

Ο ακατάλληλος χειρισμός προκαλεί κίνδυνο πυρκαγιάς. Φορτίζετε την μπαταρία μόνο με το παρεχόμενο καλώδιο φόρτισης. Μην αποσυναρμολογείτε την μπαταρία. Μην βραχυκυκλώνετε τη συσκευή και μην τη ρίχνετε στη φωτιά. Μην ανοίγετε ή καταστρέψετε με άλλο τρόπο τη συσκευή.

Βεβαιωθείτε ότι το καλώδιο φόρτισης δεν έχει στραβώσει ή τσιμπηθεί και βεβαιωθείτε ότι το καλώδιο φόρτισης και η συσκευή δεν έρχονται σε επαφή με

πηγές θερμότητας (π.χ. εστίες, φλόγες αερίου).

Μην μεταφέρετε τη συσκευή από το καλώδιο φόρτισης. Αποσυνδέστε το καλώδιο φόρτισης από τη συσκευή αμέσως μετά την ολοκλήρωση της διαδικασίας φόρτισης ή σε περίπτωση βλάβης ή κινδύνου.

Αποσυνδέστε τη συσκευή από το καλώδιο φόρτισης πριν από τον καθαρισμό ή τη συντήρηση. Όσο ο μετασχηματιστής ισχύος είναι συνδεδεμένος στην πρίζα, υπάρχει τάση στο εσωτερικό της συσκευής, ακόμη και αν η συσκευή είναι απενεργοποιημένη. Ελέγχετε τη συσκευή για τυχόν ζημιές πριν από κάθε χρήση. Εάν διαπιστώσετε οποιαδήποτε ζημία κατά τη μεταφορά, επικοινωνήστε αμέσως με τον αντιπρόσωπο από τον οποίο αγοράσατε τη συσκευή. Ποτέ μην χρησιμοποιείτε μια συσκευή που έχει πέσει ή έχει υποστεί ζημιά.

Μην εκθέτετε το δοχείο σε γρήγορες αλλαγές θερμοκρασίας και αποφύγετε το θερμικό σοκ στο γυάλινο δοχείο.

Μην βάζετε το θερμαινόμενο δοχείο σε κρύο νερό, βεβαιωθείτε πάντα ότι είναι σε θερμοκρασία δωματίου πριν ψύξετε ή θερμάνετε.

Φορτίστε την αντλία κενού πριν την πρώτη χρήση.

Φορτίζετε την αντλία τουλάχιστον κάθε 6 μήνες για να διατηρήσετε την καλή υγεία της μπαταρίας.

Μην γεμίζετε τελείως τα κουτιά, αφήνετε πάντα χώρο στην άκρη. Εάν το κιβώτιο είναι υπερπλήρες, το κενό αέρος μπορεί να επηρεαστεί.

Απελευθερώστε το κενό πριν από τη θέρμανση.

Όλα τα σέρβις ή οι επισκευές πρέπει να εκτελούνται από εξουσιοδοτημένο κέντρο σέρβις.

- 1 - Αντλία κενού
- 2 - Γυάλινο δοχείο κενού (650 ml)
- 3 - Γυάλινο δοχείο κενού (1500 ml)
- 4 - Επαναχρησιμοποιούμενες σακούλες κενού

- 5 - Φελλός κρασιού κενού
- 6 - Φορτιστής

Ενδεικτική λυχνία ανάγνωσης και σύμβολο μπαταρίας
Σφράγιση υπό κενό σε διαδικασία: Η ενδεικτική λυχνία αναβοσβήνει/παλμίζει
Ολοκληρώθηκε η σφράγιση υπό κενό: Η ενδεικτική λυχνία ανάβει για 2 δευτερόλεπτα και μετά σβήνει
Χαμηλή μπαταρία: Το σύμβολο μπαταρίας αρχίζει να αναβοσβήνει 3 φορές
Φόρτιση: Το σύμβολο της μπαταρίας πάλλεται αργά
Πλήρως φορτισμένο και έτοιμο για αποσύνδεση: Σύμβολο μπαταρίας που λάμπει

Κατευθυντήριες γραμμές χρήσης / Καλό είναι να γνωρίζετε πριν από τη χρήση

Η διάρκεια ζωής των τροφίμων εξαρτάται από πολλούς παράγοντες, όπως η αρχική περιεκτικότητα των τροφίμων σε μικρόβια, η τήρηση των σωστών συνθηκών αποθήκευσης και ψύξης και η απαιτούμενη υγιεινή κατά την επεξεργασία και το σκούπισμα. Ορισμένα τρόφιμα μπορεί επίσης να μην είναι κατάλληλα για αποθήκευση σε κενό αέρος.

Καθαρίστε τα κουτιά κενού αέρος και τη λαστιχένια στεγανοποίηση πριν τα χρησιμοποιήσετε και βεβαιωθείτε ότι όλα τα μέρη είναι στεγνά. Ορισμένα τρόφιμα μπορεί να εκπέμπουν αέρια που μπορεί να επηρεάσουν το κενό αέρος. Σε αυτές τις περιπτώσεις η διαδικασία κενού μπορεί να χρειαστεί να επαναληφθεί.

Ανακύκλωση

Η παρούσα εγγύηση δεν καλύπτει τη μείωση του χρόνου λειτουργίας της μπαταρίας λόγω της ηλικίας ή της χρήσης της, καθώς η διάρκεια ζωής της μπαταρίας εξαρτάται από τη φύση της χρήσης.



Αυτό το σύμβολο επί του προϊόντος ή επί της συσκευασίας του σημαίνει ότι το προϊόν αυτό δεν συγκαταλέγεται στα συνηθισμένα οικιακά απορρίμματα. Για να ανακυκλώσετε το προϊόν σας, θα πρέπει να το μεταφέρετε σε ένα επίσημο σημείο συλλογής ή σε ένα κέντρο σέρβις που μπορεί να αφαιρέσει και να ανακυκλώσει την μπαταρία και τα ηλεκτρικά μέρη με ασφαλή και επαγγελματικό τρόπο. Ακολουθήστε τους κανόνες της χώρας σας για τη χωριστή συλλογή ηλεκτρικών προϊόντων και επαναφορτιζόμενων μπαταριών.

Αντιμετώπιση προβλημάτων

Πρόβλημα	Πιθανή αιτία	Θεραπεία
Η αντλία σταματά κατά τη διάρκεια της διαδικασίας σφράγισης υπό κενό και δεν ανάβει ξανά.	Η αντλία αναρροφούσε σκόνη ή απευθείας υγρά κατά τη διαδικασία σφράγισης υπό κενό.	Μην γυρίζετε την αντλία ανάποδα. Αφαιρέστε το κάτω μέρος και καθαρίστε για να βεβαιωθείτε ότι δεν υπάρχει τίποτα μέσα τους. Βεβαιωθείτε ότι η αντλία είναι τελείως στεγνή προτού θέσετε ξανά σε λειτουργία. Μπορεί να στάξουν επιπλέον υγρά. Επαναλάβετε αυτή τη διαδικασία εάν η αντλία σταματήσει ξανά.
Η αντλία δεν δημιουργεί κενό όταν τοποθετείται σε δοχείο ή το κενό δεν διαρκεί.	Το καπάκι του δοχείου κενού, η τσιμούχα σιλικόνης ή η βαλβίδα έχουν τοποθετηθεί λανθασμένα.	Ελέγξτε ότι η τοποθέτηση είναι σωστή και ότι το καπάκι είναι σωστά κλειστό.
	Η τσιμούχα σιλικόνης ή η βαλβίδα του δοχείου είναι βρώμικα ή βρεγμένα.	Καθαρίστε και στεγνώστε τη τσιμούχα σιλικόνης και τη βαλβίδα του δοχείου.
	Η αντλία κάθεται πολύ χαλαρά στη βαλβίδα.	Κατά τη διάρκεια της σφράγισης υπό κενό, πιέστε ελαφρά την αντλία στη βάση που περιβάλλει τη βαλβίδα για να δημιουργήσετε μια σφιχτή σφράγιση μεταξύ της αντλίας και της βαλβίδας.
Η αντλία δεν ανταποκρίνεται στο κουμπί On/Off.	Η μπαταρία της αντλίας είναι χαμηλή ή δεν είναι φορτισμένη.	Επαναφορτίστε την αντλία κενού.
Τα παραπάνω προβλήματα δεν μπορούν να λυθούν.	Η αντλία κενού μπορεί να σπάσει.	Επικοινωνήστε με την εξυπηρέτηση πελατών. Μην προσπαθήσετε να επισκευάσετε μόνοι σας την αντλία.

HR

Iz Švedske za bolji život. Čestitamo vam na novom proizvodu i što ste nam se pridružili u misiji da domove učinimo održivijima.

Molimo pažljivo i u cijelosti pročitate ovaj korisnički priručnik prije upotrebe vakuumske pumpe. Nepridržavanje preporuka iz ovog korisničkog priručnika može dovesti do ozbiljnih ozljeda ili oštećenja uređaja. Electrolux ne preuzima nikakvu odgovornost za štetu nastalu zbog nepridržavanja preporuka iz ovog korisničkog priručnika.

Sigurnosna upozorenja

Vakuumska pumpa (u daljnjem tekstu „uređaj“) namijenjena je upotrebi isključivo sa svim **vakumskim rješenjima za pohranu ELECTROLUX** kako bi se stvorilo učinkovito hermetičko zatvaranje za dugotrajno skladištenje hrane. Može se koristiti samo s dodatnom opremom koji smo isporučili ili odobrili. Bilo koja druga uporaba smatra se nepropisnom i može rezultirati osobnim ozljedama ili materijalnom štetom. Ovaj je uređaj namijenjen upotrebi u domaćinstvu. Nije namijenjen za komercijalnu upotrebu. Ne koristite aparat na sebi, drugim osobama ili životinjama.

Ovaj uređaj mogu koristiti djeca od 8 godina i starija i osobe smanjenih tjelesnih, osjetilnih ili mentalnih sposobnosti ili one koje ne raspolazu iskustvom ili znanjem ako su pod nadzorom osobe odgovorne za njihovu sigurnost i rade po uputama koje se odnose na sigurno korištenje uređaja te razumiju uključene opasnosti.

Djeca se ne smiju igrati s ovim uređajem.

Čišćenje i održavanje uređaja djeca ne smiju obavljati bez nadzora.

Prije bacanja u otpad, baterije se moraju ukloniti iz uređaja. Bateriju treba zbrinuti na sigurno. Koristite samo adapter za punjenje koji je priložen uz proizvod.

Ambalaža, npr. plastične vrećice, ne smije biti dostupna djeci kako bi se izbjeglo gušenje.

Uređaj i priključni kabel držite na mjestu koje nije dostupno djeci mlađoj do 8 godina.

Neppravilno rukovanje uzrokuje opasnost od požara. Bateriju puniti samo pomoću priloženog kabela za

punjenje. Nemojte rastavljati bateriju. Nemojte aparatom izazvati kratki spoj ni bacati ga u vatru. Nemojte otvarati ili na bilo koji drugi način uništavati uređaj.

Uređaj se puni električnom strujom. Stoga postoji opasnost od strujnog udara. Uređaj se smije koristiti samo s jedinicom za napajanje (GQ06-050050-AG) koja je isporučena s uređajem.

Pazite da kabel za punjenje nije savijen ili stegnut i vodite računa da kabel za punjenje i uređaj ne dođu u kontakt s izvorima topline (npr. pločama za kuhanje, plinskim plamenikom).

Uređaj nemojte nositi držeći ga za kabel za punjenje. Odspojite kabel za punjenje s uređaja odmah nakon završetka punjenja ili u slučaju oštećenja ili opasnosti.

Prije čišćenja ili održavanja odspojite kabel za punjenje s uređaja. Sve dok je adapter napajanja uključen, unutar uređaja postoji napon, čak i ako je uređaj isključen.

Prije svake uporabe provjerite je li uređaj oštećen. Ako otkrijete oštećenja nastala u prijevozu, odmah se obratite prodajnom zastupniku od kojeg ste kupili uređaj. Nikada nemojte koristiti uređaj koji je pao ili je oštećen.

Ne stavljajte spremnik na mjestu naglih promjena temperature i izbjegavajte termalni udar staklenog spremnika.

Ne stavljajte zagrijanu posudu u hladnu vodu, uvijek provjerite da je na sobnoj temperaturi prije hlađenja ili zagrijavanja.

Ovaj uređaj sadrži baterije koje se ne mogu zamijeniti.

Prije prve uporabe napunite vakuumsku pumpu.

Napunite pumpu najmanje svakih 6 mjeseci kako biste održali dobro stanje baterije.

Nemojte puniti kutije do vrha, uvijek ostavite mjesta do ruba. Ako je kutija prepunjena, to može utjecati na vakuum.

Otpustite vakuum prije zagrijavanja.

Sve servise ili popravke mora izvoditi ovlaštenu servisnu centar.

- 1 - Vakuumske pumpe
- 2 - Vakumirana staklena posuda (650 ml)
- 3 - Vakumirana staklena posuda (1500 ml)

4 - Vrećice za vakuumiranje za višekratnu upotrebu

5 - Vakuumski vinski cep

6 - Punjaci

Svjetlo indikatora očitavanja i simbol baterije.

Vakuumsko brtvljenje u procesu: Svjetlo indikatora treperi / pulsira

Završeno vakuumsko brtvljenje: Žaruljica indikatora svijetli dvije sekunde, a zatim se isključuje

Slaba baterija: Simbol baterije počinje treptati 3x

Punjenje: Simbol baterije sporo pulsira

Potpuno napunjen i spreman za isključivanje: Simbol baterije svijetli

Smjernice za uporabu / Dobro je znati prije uporabe

Rok trajanja hrane ovisi o mnogim čimbenicima, poput početnog sadržaja mikroba u hrani, poštivanja pravilnih uvjeta skladištenja i hlađenja, kao i od potrebne higijene tijekom obrade i vakumiranja. Neka hrana nije prikladna za skladištenje u vakuumu.

Očistite vakuumske kutije i gumenu brtvu prije korištenja i provjerite je li svaki dio suh.

Neka hrana može ispuštati plinove koji mogu utjecati na vakuum. U tim slučajevima proces vakuumiranja će možda trebati ponoviti.

Recikliranje

Ovo jamstvo ne pokriva smanjenje rada baterije zbog starosti ili upotrebe, zato što životni vijek baterije ovisi o prirodi uporabe.



Ovaj simbol na proizvodu ili ambalaži označava da se proizvod ne smije tretirati kao kućni otpad. Kako biste reciklirali svoj proizvod, odnesite ga na službeno sabirno mjesto ili u servisni centar koji može ukloniti i reciklirati bateriju i električne dijelove na siguran i profesionalan način. Provjerite odredbe vaše zemlje za odvojeno prikupljanje električnih proizvoda i punjivih baterija.

Otklanjanje poteškoća

Problem	Mogući uzrok	Rješenje
Pumpa se zaustavlja tijekom postupka vakuumske brtvljenja i ne uključuje se ponovno.	Pumpa je usisala prah ili izravne tekućine tijekom postupka vakuumske brtvljenja.	Nemojte okretati pumpu naopako. Uklonite donji dio i očistite kako biste bili sigurni da u njima nema ništa. Prije ponovnog pokretanja provjerite je li pumpa potpuno suha. Dodatne tekućine mogu iscuriti. Ponovite ovaj postupak ako se pumpa ponovno zaustavi.
Pumpa ne stvara vakuum kad se stavi na posudu ili vakuum ne traje.	Poklopac vakuumske posude, silikonska brtva ili ventil nisu pravilno postavljeni.	Provjerite je li položaj pravilan i je li poklopac pravilno zatvoren.
	Silikonska brtva ili ventil spremnika su prljavi ili mokri.	Očistite i osušite silikonsku brtvu i ventil spremnika.
	Pumpa previše labavo sjedi na ventilu.	Tijekom brtvljenja vakuumom, lagano pritisnite pumpu u spoj oko ventila kako biste stvorili čvrsto brtvljenje između pumpe i ventila.
Pumpa ne reagira na gumb za uključivanje / isključivanje.	Baterija pumpe je prazna ili nije napunjena.	Napunite vakuumsku pumpu.
Navedeni problemi se ne mogu riješiti.	Vakuumska pumpa bi mogla biti pokvarena.	Obratite se korisničkoj službi. Ne pokušavajte sami popraviti pumpu.

HU

A fenntarthatóbb jövő érdekében Svédországból. Gratulálunk új termékéhez és ahhoz, hogy csatlakozik küldetésünkhöz, amely célja az otthonok fenntarthatóbbá tétele.

A vákuumszivattyú használata előtt, kérjük, figyelmesen és teljes egészében olvassa el a felhasználói kézikönyvet. A felhasználói kézikönyvben foglaltak be nem tartása súlyos sérülésekhez vagy a készülék károsodásához vezethet. Az Electrolux nem vállal felelősséget a jelen kézikönyvben foglaltak be nem tartása miatt felmerült károkért.

Biztonsági előírások

A vákuumszivattyút (a továbbiakban: „készülék”) kizárólag az **ELECTROLUX vákuumtároló megoldásokkal** együtt történő használatra tervezték, hogy hatékony vákuumzárast biztosítsanak az élelmiszerek tartós tárolásához. Csak az általunk rendelkezésre bocsátott vagy jóváhagyott tartozékokkal használható. Bármely más felhasználás szakszerűtlennek tekinthető, és személyi sérülést vagy anyagi kárt okozhat. A készülék kizárólag háztartási célokra készült. Kereskedelmi jellegű használata tilos. Ne használja a készüléket magán, más személyeken vagy állatokon!

Ezt a készüléket 8 éves és annál idősebb gyermekek, és csökkent fizikai, érzékelési vagy mentális képességekkel rendelkező, illetve gyakorlatlan vagy ismeretek nélküli személyek akkor használhatják, ha megfelelő

felügyelet alatt vannak, és kioktatták őket a készülék biztonságos használatára, valamint megismerték a kapcsolódó veszélyeket.

Gyermekeknek tilos ezzel a készülékkel játszani.

Gyermekek nem végezhetnek tisztítási vagy karbantartási tevékenységet felügyelet nélkül.

A készülék megsemmisítése előtt az akkumulátort el kell távolítani.

Gondoskodjon az akkumulátor biztonságos hulladékkezeléséről!

Kizárólag a termékhez mellékelt töltőadaptert használja!

A csomagolóanyagokat, pl. műanyag zacskókat tartsa távol gyermekektől az esetleges fulladás megelőzése érdekében!

Tartsa a készüléket és a csatlakozókábelt olyan helyen, ahol 8 évnél fiatalabb gyermekek nem férhetnek hozzá!

A helytelen kezelés tűzveszélyt okoz. Az akkumulátort csak a mellékelt töltőkábellel töltsse fel! Ne szerelje szét az akkumulátort!

Ne zárja rövidre a készüléket, és ne dobja tűzbe! Ne nyissa fel és más módon se tegye tönkre a készüléket!

A készüléket elektromos árammal töltik fel. Ezért fennáll az áramütés veszélye. A készüléket csak a készülékhez kapott tápegységgel (GQ06-050050-AG) szabad használni.

Győződjön meg arról, hogy a töltőkábel nincs megtörve vagy becsípődve, és ügyeljen arra, hogy a töltőkábel és a készülék ne kerüljön érintkezésbe hőforrásokkal (pl. főzőlap, gázláng)!

Ne tartsa a készüléket a töltőkábelnél fogva! A töltési folyamat befejezése után, illetve sérülés vagy veszély esetén azonnal húzza ki a töltőkábelt a készülékből.

Tisztítás vagy karbantartás előtt húzza ki a töltőkábelt a készülékből! Amíg a hálózati adapter be van dugva, a készülék belsejében feszültség van, még akkor is, ha a készülék ki van kapcsolva.

Ne tegye a tartályt gyors hőmérséklet-változásnak, és kerülje az üveg-tartályt éro hohatást.

Ne tegye a felmelegített edényt hideg vízbe, mindig gyozodjon meg arról, hogy az szobahőmérsékletu, mielőtt lehotené vagy felmelegíténé.

Minden használat előtt ellenőrizze a készülék esetleges sérüléseit! Ha bármilyen szállítási sérülést észlel, azonnal lépjen kapcsolatba a kereskedővel, akitől a készüléket vásárolta! Soha ne üzemeltessen olyan készüléket, amely leesett vagy sérült!

Ez a készülék nem cserélhető elemeket tartalmaz.

Az első használat előtt töltsse fel a vákuumszivattyút.

Az akkumulátor megfelelő működése

érdekében a szivattyút legalább 6 havonként javasolt feltölteni.

Ne töltsse meg teljesen a dobozokat – a szélükön mindig hagyjon egy kis helyet. Ha túltölti a dobozokat, a zárodás nem lesz feltétlenül légmentes.

Fűtés előtt engedje fel a vákuumot.

A szervizelést vagy javítást csak egy hivatalos szervizközpont végezheti el.

- 1 - Vákuumszivattyú
- 2 - Üveg vákuumtartály (650 ml)
- 3 - Vákuumos üvegtartály (1500 ml)
- 4 - Újrafelhasználható vákuumszák
- 5 - Vákuumos boros dugó
- 6 - Töltő

Olvasási jelzőfény és akkumulátor-szimbólum.

Vákuumzárás folyamatban: A jelzőfény villog/pulzál

Hibaelhárítás

Probléma	Lehetséges ok	Javítási mód
A szivattyú leáll a vákuumzárási folyamat során, és nem kapcsol be újra.	A szivattyú port vagy folyadékot szívott be a vákuumzárási folyamat során.	A szivattyút ne fordítsa fejjel lefelé. Távolítsa el az alsó részt, majd tisztítsa meg, és győződjön meg róla, hogy az elemek tiszták. Győződjön meg róla, hogy a szivattyú teljesen száraz, mielőtt ismét üzemeltetné. Elképzelhető, hogy további folyadék csöpög ki. Ismétlje meg az eljárást, ha a szivattyú újfent leáll.
A szivattyú nem hoz létre vákuumot a tartályban, vagy a vákuum nem tartós.	A vákuumtartály fedele, a szilikon tömítés vagy a szelep nem megfelelően van elhelyezve.	Gondoskodjon a megfelelő elhelyezésről, és ellenőrizze, hogy a fedél helyesen záródik-e.
	A szilikon tömítés vagy a tartály szelepe piszkos vagy nedves.	Tisztítsa le, majd szárítsa meg a tartály szilikon tömítését és szelepét.
	A szivattyú túl lazán helyezkedik el a szelepen.	A vákuumzárási folyamat során finoman nyomja be a szivattyút a szelepbe, hogy a szivattyú és a szelep között szoros záródás jöhessen létre.
A szivattyú nem reagál a Be/Ki gombra.	A szivattyú akkumulátora lemerült vagy nincs feltöltve.	Töltse fel a vákuumszivattyút.
A fenti problémák nem oldhatók meg.	Előfordulhat, hogy a vákuumszivattyú elromlott.	Vegye fel a kapcsolatot az ügyfélszolgálatlal. Ne próbálja meg saját maga megjavítani a szivattyút.

IT

Direttamente dalla Svezia per una vita migliore. Congratulazioni per l'acquisto del tuo nuovo prodotto e per esserti unito a noi nella mission volta a rendere le case più sostenibili.

Leggere attentamente questo manuale utente nella sua integrità prima di utilizzare la confezione per sottovuoto. Il mancato rispetto di questo manuale utente può causare lesioni gravi o danni all'apparecchio. Electrolux non si assume alcuna responsabilità per danni causati dalla mancata osservanza di questo manuale utente.

Vákuumzárás befejezve: A jelzőfény 2 másodpercre kigyullad, majd kialszik

Alacsony akkumulátor-töltöttség: Az akkumulátor-szimbólum háromszor felvillan

Töltés: Az akkumulátor-szimbólum lassan pulzál

Teljesen feltöltve és készen áll a kábel ki-húzására: Az akkumulátor-szimbólum világít.

Használati útmutató/fontos tudnivalók használat előtt

Az élelmiszerek eltarthatósága több tényező függvénye: ilyen az adott élelmiszerben eredetileg meglévő baktériummennyiség, a megfelelő tárolási és hűtési körülmények figyelembevétele, valamint a megfelelő higiénia mellett végzett feldolgozás és vákuumozás. Előfordulhat, hogy egyes élelmiszerek nem alkalmasak vákuumcsomagolásban való tárolásra.

Tisztítsa meg a légmentes tárolódobozokat, illetve használat előtt helyezzen rájuk gumiszigetelést, és ellenőrizze, hogy mindenhol szárazak-e.

Egyes élelmiszerek gázokat bocsáthatnak ki, amelyek hatással lehetnek a vákuumra. Ebben az esetben előfordulhat, hogy a vákuumozást

ismét el kell végezni.

Újrahasznosítás

Ez a garancia nem terjed ki az akkumulátor hasznos üzemidejének lecsökkenésére, melyet az akkumulátor kora vagy használata okozott, mivel az akkumulátor élettartama a használat jellegétől függ.



Ez a szimbólum a terméken vagy annak csomagolásán azt jelzi, hogy a terméket nem szabad háztartási hulladékként kezelni. A terméket az újrahasznosításhoz vigye el egy hivatalos gyűjtőhelyre vagy egy szervizközpontba, ahol biztonságos és szakértő módon szerelik ki és hasznosítják újra az akkumulátorokat és az elektromos alkatrészeket. Kövesse országa szelektív hulladékgyűjtésre vonatkozó szabályait az elektronikus termékek és újratölthető elemek vonatkozásában.

Norme di sicurezza

La confezione per sottovuoto (di seguito "apparecchio") è destinata esclusivamente all'uso con tutte le Soluzioni di stoccaggio sottovuoto ELECTROLUX per creare un'efficace sigillatura sottovuoto per una conservazione degli alimenti di lunga durata. Può essere utilizzata solo con gli accessori forniti o approvati da noi. Qualsiasi altro utilizzo è considerato improprio e può provocare lesioni personali o danni all'apparecchiatura. L'apparecchio è destinato solo all'uso domestico. Non è destinato all'uso commerciale. Non utilizzare l'apparecchio su se stessi, altre persone o animali.

Questo apparecchio può essere usato da bambini a partire da 8 anni e da adulti con capacità fisiche, sensoriali o mentali limitate, o con scarsa esperienza o conoscenza sull'uso dell'apparecchiatura, solamente se sorvegliati o se istruiti relativamente all'uso dell'apparecchiatura e se ne hanno compreso i rischi associati.

Evitare che i bambini giochino con l'apparecchio.

La pulizia e gli interventi di manutenzione non devono essere eseguiti dai bambini senza supervisione.

Le batterie vanno rimosse dall'apparecchio prima che questo

venga smaltito.

La batteria va smaltita in sicurezza.

Per caricare la batteria, utilizzare esclusivamente il cavo di alimentazione fornito con il prodotto.

Tenere il materiale di imballaggio, tra cui i sacchetti di plastica, fuori dalla portata dei bambini per evitare il rischio di soffocamento.

Tenere l'apparecchio e il cavo di collegamento in un luogo non accessibile ai bambini di età inferiore a 8 anni.

Un uso improprio provoca il rischio di incendio. Caricare la batteria solo utilizzando il cavo di ricarica incluso. Non smontare la batteria. Non cortocircuitare l'apparecchio e non gettarlo nel fuoco. Non aprire o distruggere in altro modo l'apparecchio.

L'apparecchio viene caricato con corrente elettrica. Esiste quindi il pericolo di scossa elettrica. L'apparecchio deve essere utilizzato esclusivamente con l'alimentatore (GQ06-050050-AG) fornito con l'apparecchio.

Assicurarsi che il cavo di ricarica non sia piegato o schiacciato e assicurarsi che il cavo di ricarica e l'apparecchio non vengano a contatto con fonti di calore (es. fornelli, fiamme di gas).

Non trasportare l'apparecchio tenendolo per il cavo di ricarica. Scollegare il cavo di ricarica dall'apparecchio immediatamente dopo il completamento del processo di ricarica o in caso di danni o pericolo.

Scollegare l'apparecchio dal cavo di ricarica prima della pulizia o della manutenzione. Finché l'alimentatore è collegato vi è tensione all'interno

dell'apparecchio, anche se l'apparecchio è spento.

Prima di ogni utilizzo verificare che l'apparecchio non sia danneggiato. Se si rilevano danni durante il trasporto, contattare immediatamente il rivenditore da cui è stato acquistato l'apparecchio. Non utilizzare mai un apparecchio che sia caduto o danneggiato.

Non sottoporre il contenitore a rapidi sbalzi di temperatura ed evitare shock termici al contenitore di vetro.

Non mettere il contenitore riscaldato in acqua fredda; assicurarsi sempre che sia a temperatura ambiente prima di raffreddarlo o riscaldarlo.

Questo apparecchio contiene batterie non sostituibili.

Ricaricare la pompa a vuoto al primo utilizzo.

Non riempire i contenitori fino all'orlo. Se il contenitore è troppo pieno, il sottovuoto potrebbe compromettersi. Ricarica la pompa minimo ogni 6 mesi per mantenere la batteria in buono stato.

Rilasciare il vuoto prima del riscaldamento.

Tutti gli interventi di assistenza o riparazione devono essere eseguiti da un centro di assistenza autorizzato.

- 1 - Pompa per vuoto
- 2 - Contenitore in vetro per il vuoto (650 ml)
- 3 - Contenitore in vetro per il vuoto (1500 ml)
- 4 - Sacchetti per il vuoto riutilizzabili
- 5 - Tappo per vino sottovuoto
- 6 - Caricabatterie

Skaitymo indikacine lempute ir baterijos simbolis

Sigillatura sottovuoto in corso: Spia luminosa lampeggiante/pulsante

Chiusura sottovuoto completa: La spia si accende per 2 secondi e poi si spegne

Batteria scarica: Il simbolo della batteria lampeggia 3 volte

Ricarica: Il simbolo della batteria lampeggia lentamente

Ricarica completa e apparecchio pronto per essere scollegato: Simbolo della batteria luminoso

Linee guida per l'uso / Da sapere prima dell'uso

La durata di conservazione degli alimenti dipende da molti fattori, quali il tenore iniziale di germi nell'alimento, l'osservanza delle corrette condizioni di stoccaggio e raffreddamento, e delle norme igieniche durante la lavorazione e l'aspirazione. Alcuni alimenti, inoltre, potrebbero non essere idonei alla conservazione sottovuoto.

Prima di utilizzarli, pulisci i contenitori sottovuoto e la guarnizione in gomma, e assicurati che ogni parte sia asciutta. Alcuni alimenti emettono gas che potrebbero intaccare il sottovuoto. In questo caso è consigliabile ripetere l'operazione da capo.

Riciclaggio

Questa garanzia non copre la riduzione dell'autonomia della batteria per tempo o utilizzo della batteria, poiché la durata della batteria dipende dalla natura dell'utilizzo.



Questo simbolo sul prodotto o sulla confezione indica che il prodotto non deve essere considerato come un normale rifiuto domestico. Per riciclare il prodotto, portarlo in un punto di raccolta ufficiale o un centro servizi adetto alla rimozione e al riciclaggio dell'abatteria e delle parti elettriche in modo sicuro e professionale. Seguire le regole del proprio paese per la raccolta differenziata di materiale elettrico e batterie ricaricabili.

Solo per l'Italia		
foglietto	carta	

Risoluzione dei problemi

Problema	Possibile causa	Rimedio
La pompa si ferma durante il processo di sigillatura sottovuoto e non si riaccende.	La pompa ha aspirato polvere o liquidi diretti durante il processo di confezionamento sottovuoto.	Non capovolgere la pompa. Rimuovere e pulire la parte inferiore per assicurarsi che non ci sia nulla all'interno. Assicurarsi che la pompa sia completamente asciutta prima di rimetterla in funzione. Altri liquidi potrebbero fuoriuscire. Se la pompa si ferma di nuovo, ripetere questo processo.
La pompa non crea il sottovuoto quando viene posizionata su un contenitore o il sottovuoto non dura.	Il coperchio del contenitore sottovuoto, la guarnizione in silicone o la valvola non sono posizionati correttamente.	Verificare che il posizionamento sia corretto e che il coperchio sia chiuso correttamente.
	La guarnizione in silicone o la valvola del contenitore sono sporche o bagnate.	Pulire e asciugare la guarnizione in silicone e la valvola del contenitore.
	La pompa è posizionata in maniera troppo allentata sulla valvola.	Durante la sigillatura sottovuoto, premere leggermente la pompa per creare una tenuta ermetica tra la pompa e la valvola.
La confezionatrice per sottovuoto non risponde al pulsante On/Off.	La batteria della confezionatrice per sottovuoto è scarica o non carica.	Ricaricare la macchina per sottovuoto.
I problemi di cui sopra non possono essere risolti.	La confezionatrice per sottovuoto potrebbe essere rotta.	Contattare il servizio clienti. Non tentare di riparare da soli la macchina.

LT

Sukurta Švedijoje – geresnei gyvenimo kokybei. Sveikiname įsigijus naują gaminį ir prisijungus prie mūsų tvaresnių namų misijos.

Prieš naudodami vakuuminį siurbį atidžiai perskaitykite visą šį naudotojo vadovą. Nesilaikydami naudotojo vadove pateiktų instrukcijų galite rimtai susižeisti arba sugadinti prietaisą. „Electrolux“ nepriima atsakomybės už žalą, patirtą nesilaikant šio naudotojo vadovo.

Saugumo priemonės

Vakuuminis siurblys (toliau – prietaisas) skirtas naudoti su visais **ELECTROLUX vakuuminio sandarinimo sprendimais** siekiant veiksmingai vakuuminiu būdu užsandarinti maisto produktus, kad šie ilgai laikytųsi. Jį galima naudoti tik su mūsų pateiktais arba patvirtintais priedais. Kitoks naudojimas laikomas netinkamu ir gali sukelti asmens sužalojimų arba apgadinti daiktus. Prietaisas skirtas tik buitiniam naudojimui. Jis neskirtas komerciniam naudojimui. Nenaudokite prietaiso ant savęs, kitų asmenų ar gyvūnų.

Vyresni nei 8 metų vaikai ir asmenys, kurių fiziniai, jutimo arba protiniai gebėjimai yra riboti, arba asmenys, kuriems trūksta patirties ir žinių, šį prietaisą gali naudoti tik prižiūrimi arba jei jiems buvo suteikti nurodymai, kaip saugiai naudotis prietaisu, ir jei jie supranta su prietaiso naudojimu susijusius pavojus.

Neleiskite vaikams žaisti su šiuo prietaisu.

Neprižiūrimi vaikai negali atlikti valymo ir techninės priežiūros darbų.

Prieš atiduodant prietaisą į metalo laužą, iš jo reikia išimti baterijas.

Bateriją reikia pašalinti saugiai.

Naudokite tik kartu su gaminiu suteiktą įkrovimo adapterį.

Pakavimo medžiagos, pvz., plastikiniai maišeliai, neturi būti pasiekiami vaikams, kad jiems nekiltų pavojus uždusti.

Prietaisą ir jo prijungimo kabelį laikykite vaikams iki 8 metų amžiaus nepasiekiamoje vietoje.

Netinkamas elgesys gali sukelti gaisro pavojų. Bateriją įkraukite tik naudodami pridėtą įkrovimo laidą. Neardykite baterijos. Nejunkite prietaiso trumpuoju jungimu ir nemeskite į ugnį. Neatidary-

kite ir kitaip negadinkite prietaiso. Prietaisas įkraunamas elektros srove. Todėl yra elektros smūgio pavojus. Prietaisą galima naudoti tik su maitinimo bloku (GQ06-050050-AG), pateiktu kartu su prietaisu.

Įsitikinkite, kad įkrovimo laidas nesusi-narpliojęs ir nesugnybtas, taip pat, kad įkrovimo laidas ir prietaisas nesiliečia su šilumos šaltiniais (pvz., viryklėmis, dujų liepsna).

Neneškite prietaiso paėmę už įkrovimo laido. Atjunkite įkrovimo laidą nuo prietaiso iš karto, kai užbaigsite įkrovimą, jei prietaisas sugadinamas arba kyla pavojus.

Prieš valydami arba tikrindami prietaisą atjunkite jį nuo įkrovimo laido. Kai prijungtas maitinimo adapteris, prietaise yra įtampa, net jei jis yra išjungtas.

Kiekvieną kartą prieš naudodami prietaisą patikrinkite, ar jis nepažeistas. Aptikę gabenimo metu atsiradusių pažeidimų, nedelsdami susisiekite su platintoju, iš kurio įsigijote prietaisą. Niekada nenaudokite prietaiso, kuris buvo numestas arba apgadintas.

Nedekite talpyklos į staigius temperatūros pokyčius ir venkite šiluminio smūgio stiklinei talpyklai.

Nedekite šildomo indo į šalta vandenį, visada išitinkite, kad jis yra kambario temperatūros, prieš atvesindami arba pašildydami.

Šiame prietaise yra nepakeičiamų baterijų.

Prieš pirmąjį naudojimą įkraukite vakuuminį siurbį.

Tam, kad palaikytumėte gerą akumulatoriaus būklę, vakuuminį siurbį įkraukite mažiausiai kas 6 mėn.

Prieš šildymą atleiskite vakuumą.

Prietaisą apžiūrėti ir taisyti turi tik įgaliotojo techninės priežiūros centro darbuotojai.

- 1 - Vakuuminis siurblys
- 2 - Vakuuminis stiklinis indas (650 ml)
- 3 - Vakuuminis stiklinis indas (1500 ml)
- 4 - daugkartinio naudojimo vakuuminiai maišeliai
- 5 - Vakuuminis vyno kamštis
- 6 - ikroviklis

Spia luminosa di lettura e simbolo della batteria

Atliekamas vakuuminis sandarinimas: mirksi indikatoriaus lemputė

Baigtas vakuuminis sandarinimas: indikatoriaus lemputė dega 2 sekundes ir išsijungia

Išsekusi baterija: baterijos simbolis sumirksi 3 kartus

Įkraunama: lėtai mirksi baterijos simbolis
Visiškai įkrauta ir galima atjungti nuo įkrovimo: šviečia baterijos simbolis

Naudojimo gairės / Verta žinoti prieš naudojant

Maisto produktų tinkamumo vartoti terminas priklauso nuo daugelio veiksnių, tokių kaip pradinis mikroorganizmų kiekis maiste, tinkamų laikymo ir temperatūros sąlygų bei higienos taisyklių apdorojant ir vakuumuojant maistą laikymasis. Be to, kai kurie maisto produktai gali būti netinkami laikyti vakuume.

Prieš naudodami išvalykite vakuuminės (nusiurbimo) dėžės ir guminį tarpiklį bei įsitikinkite, kad visos dalys yra sausas.

Kai kurie maisto produktai gali išskirti dujas, kurios gali turėti įtakos vakuumavimui. Tokiais atvejais vakuumavimo procesą gali tekti pakartoti.

Perdirbimas

Ši garantija neapima baterijos veikimo laiko sutrumpėjimo dėl baterijų senumo ar nusidėvėjimo, nes jų tarnavimo laikas priklauso nuo naudojimo.



Šis simbolis ant gaminio arba jo pakuotės reiškia, jog gaminyje neturėtų būti laikomas buitiniams atliekomis. Norėdami perdirbti savo gaminį, nuneškite jį į oficialų surinkimo punktą arba į aptarnavimo centrą, kuriame saugiai bei profesionaliai galim pašalinti arba perdirbti bateriją ir elektrines detales. Vadovaukitės jūsų valstybėje galiojančiomis taisyklėmis, taikomomis atskiram elektrinių prietaisų ir įkraunamų baterijų surinkimui.

Sutrikimų šalinimas

Sutrikimas	Galima priežastis	Sutrikimo pašalinimas
Vakuuminio sandarinimo proceso metu siurblys išsijungia ir nebeįsijungia.	Vakuuminio sandarinimo proceso metu siurblys įsiurbė miltelių arba skysčių.	Neapverskite siurblio aukštyn kojom. Išmontuokite apatinę dalį ir išvalykite, kad ji būtų visiškai švari. Pasirūpinkite, kad prieš įjungiant siurblys būtų visiškai sausas. Gali išsivėsti daugiau skysčių. Jei siurblys neįsijungia, šią procedūrą pakartokite.
Ant indo sumontuotas siurblys nesukuria inde vakuumo arba sukurtas vakuumas ilgai neišsilaiko.	Vakuuminio indo dangtelis, silikoninis sandariklis arba vožtuvas yra netinkamoje padėtyje.	Patikrinkite, ar siurblys sumontuotas reikiamoje padėtyje, o dangtelis tinkamai uždarytas.
	Silikoninis sandariklis arba indo vožtuvas yra ištepti arba drėgni.	Išvalykite ir nusauskite indo silikoninį sandariklį ir vožtuvą.
	Siurblys pernelyg laisvai pritvirtintas prie vožtuvo.	Vakuuminio sandarinimo metu švelniai įspauskite siurblių aplink vožtuvą esančią angą, kad siurblys ir vožtuvas sandariai susijungtų.
Siurblys nereaguoja spaudžiant mygtuką išjungti / įjungti.	Siurblio baterija senkanti arba neįkrauta.	Įkraukite vakuuminį siurblių iš naujo.
Negalima išspręsti aprašytų problemų.	Vakuuminis siurblys gali būti sulaužytas.	Susisiekite su klientų aptarnavimo tarnyba. Nebandykite taisyti siurblio patys.

LV

Labākai dzīvei – no Zviedrijas. Apšveicam jūs ar jauna izstrādājuma iegādi un ar pievienošanas mūsu misijai padarīt mājokļus ilgtspējīgākus!

Lūdzu, rūpīgi izlasiet visu šīs lietotāja rokasgrāmatas tekstu, pirms uzsākat lietot vakuuma sūkni. Šajā lietotāja rokasgrāmatā sniegto norādījumu neievērošana var izraisīt nopietnas traumas vai ierīces bojājumus. Electrolux neuzņemas nekādu atbildību par bojājumiem, kas radušies šajā lietotāja rokasgrāmatā sniegto norādījumu neievērošanas rezultātā.

Drošības pasākumi

Vakuuma sūkni (turpmāk tekstā – “ierīce”) ir paredzēts lietošanai tikai kopā ar visiem **ELECTROLUX pārtikas uzglabāšanai vakuumā paredzētajiem risinājumiem**, lai radītu efektīvu vakuuma izolāciju pārtikas produktu ilgstošai uzglabāšanai. To ir atļauts izmantot tikai kopā ar mūsu piegādātiem vai apstiprinātiem papildpiederumiem. Visu citu veidu lietojums tiek uzskatīts par neatbilstošu, un tas var izraisīt traumu vai īpašuma bojājumu. Ierīce ir paredzēta lietošanai sadzīves apstākļos. Tā nav paredzēta lietošanai komerciāliem nolūkiem. Neizmantojiet ierīci uz sevis, citām personām un dzīvniekiem.

Šo ierīci var lietot bērni no 8 gadu vecuma un personas ar ierobežotām fiziskām, maņu vai garīgām spējām, vai bez pieredzes un zināšanām, ja viņi tiek uzraudzīti vai ir saņēmuši norādījumus saistībā ar ierīces drošu izmantošanu un saprot attiecīgo apdraudējumu.

Bērni nedrīkst spēlēties ar šo ierīci.

Bērni nedrīkst veikt tīrīšanas un apkopes darbus bez uzraudzības.

Pirms ierīces nodošanas atkritumos jāizņem tās akumulators.

Akumulators jāutilizē drošā veidā.

Izmantojiet tikai izstrādājuma komplektācijā iekļauto uzlādes adapteri.

Iepakojuma materiāli, piemēram, polietilēna maisi, nedrīkst atrasties bērniem pieejamā vietā, lai izvairītos no nosmakšanas.

Glabājiet ierīci un tās strāvas padeves kabeli vietā, kas nav pieejama bērniem, kuri nav sasnieguši 8 gadu vecumu.

Nepienācīga ierīces izmantošana rada ugunsgrēka draudus. Akumulatora uzlādei izmantojiet tikai ierīces komplektācijā iekļauto uzlādes kabeli. Neizjauciet akumulatoru. Neizraisiet ierīces īssavienojumu un nededziniet to. Neatveriet ierīci un neizraisiet tai citu veidu bojājumus.

Ierīce tiek uzlādēta ar elektrisko strāvu. Tāpēc pastāv elektriskās strāvas trieciena risks. Ierīci drīkst lietot tikai ar strāvas padeves bloku (GQ06-050050-AG), kas pievienots ierīcei.

Pārliecinieties, ka uzlādes kabelis nav salocījies vai saspīests, un rūpējieties par to, lai uzlādes kabelis un ierīce nenonāktu saskarē ar siltuma avotiem (piemēram, plīts virsmu, gāzes liesmām).

Nenesiet ierīci, turot to aiz uzlādes kabeļa. Atvienojiet uzlādes kabeli no ierīces nekavējoties pēc tam, kad ir

pabeigta uzlāde vai tās bojājumu vai briesmu gadījumā.

Atvienojiet ierīci no uzlādes kabeļa pirms tās tīrīšanas vai apkopes. Kamēr strāvas adapteris ir savienots ar strāvas padeves kontaktligzdu, ierīces iekšpusē ir spriegums pat tad, ja pati ierīce ir izslēgta.

Ik reizes pirms ierīces izmantošanas pārbaudiet, vai tā nav bojāta. Konstatējot transportēšanas rezultātā radušos ierīces bojājumus, nekavējoties sazinieties ar tirgotāju, pie kura to iegādājāties. Nekādā gadījumā nedarbiniet ierīci, ja tā ir nokritis vai tikusi bojāta.

Nenovietojiet trauku straujas temperatūras maiņās un izvairieties no termiska trieciena stikla trauka.

Neielieciet uzsildītu trauku auksta udeņi, pirms atdzesešanas vai sildīšanas vienmer parliecinieties, ka tas ir istabas temperatūra.

Šajā ierīcē ir nenomaināmas baterijas.

Pirms pirmās lietošanas, lūdzu, uzlādējiet vakuumsūkni.

Lūdzu, uzlādējiet sūkni vismaz reizi 6 mēnešos, lai uzturētu labu akumulatora stāvokli.

Nepiepildiet kārbas līdz augšai – vienmēr atstājiet atstatumu līdz malai. Kārba pārpildīšana var ietekmēt vakuumu.

Pirms sildīšanas atbrīvojiet vakuumu.

Visu veidu apkope un remontdarbi jāveic autorizētam servisa centram.

- 1 - Vakuuma sūkni
- 2 - Vakuuma stikla trauks (650 ml)
- 3 - Vakuuma stikla trauks (1500 ml)

- 4 - atkārtoti lietojami vakuuma maisi i
 5 - Vakuuma vina kor is
 6 - Iadetajs

Indikatora lampas un akumulatora simbolu nolasišana.

Norit iepakošana vakuumā: indikatora lampa mirgo/iedegas pulsveidā

Iepakošana vakuumā pabeigta: indikatora lampa iedegas 2 sekunžu garumā un pēc tam izslēdzas

Zems akumulatora uzlādes līmenis: akumulatora simbols iemirgojas trīs reizes

Uzlāde: akumulatora simbols lēnām iedegas pulsveidā

Ierīce pilnībā uzlādēta un gatava atvienošanai no strāvas padeves: pastāvīgi iedegts akumulatora simbols

Lietošanas norādījumi /noderīgi zināt pirms lietošanas

Pārtikas produktu derīguma termiņš ir atkarīgs no daudziem faktoriem, piemēram, produkta sākotnējā mikrobu satura, piemērotu uzglabāšanas un dzesēšanas apstākļu ievērošanas un nepieciešamās higiēnas apstrādes un vakuuma izsūkšanas laikā. Daži pārtikas produkti var nebūt piemēroti uzglabāšanai vakuumā.

Iztīriet vakuuma kārbas un notīriet gumijas blīvi pirms lietošanas un nodrošiniet, lai visas detaļas būtu sausas. Daži pārtikas produkti var izdalīt gāzi, kas var ietekmēt vakuumu. Šādā gadījumā var būt nepieciešams atkārtot vakuuma izsūkšanas procesu.

Otrreizējā pārstrāde

Šī garantija neattiecas uz akumulatora darbības

ilguma samazinājumu, kuru izraisījis tās vecums vai lietošana, jo akumulatora kalpošanas ilgums ir atkarīgs no ierīces lietošanas veida.



Šis simbols uz izstrādājuma vai tā iepakojuma norāda, ka izstrādājumu nedrīkst uzskatīt par sadzīves atkritumiem. Lai atkārtoti pārstrādātu šo izstrādājumu, nogādājiet to oficiālā atkritumu utilizācijas punktā vai servisa centrā, kurš var izņemt no tā akumulatoru un elektrodaļas un veikt to otrreizējo pārstrādi drošā un profesionālā veidā. Ievērojiet savā valstī pastāvošos elektroizstrādājumu un atkārtoti uzlādējamo akumulatoru atsevišķās utilizācijas noteikumus.

Traucējummeklēšana

Problēma	Iespējamais cēlonis	Risinājums
Vakuumā iepakšanas procesā sūknis pārstāj darboties, un to nevar ieslēgt atkārtoti.	Vakuumā iepakšanas procesā sūknis ir iesūcis pulverveida vai šķidrū vielu.	Neapgrieziet sūkni otrādi. Noņemiet tā apakšdaļu un iztīriet to, lai pārliecinātos, ka tajā neatrodas svešķermeņi. Pārliecinieties, ka sūknis ir pilnībā nožuvis, pirms darbināt to atkārtoti. Var iztecēt papildu šķidrums. Atkārtojiet šo procesu, ja sūknis atkārtoti pārtrauc darboties.
Sūknis nerada vakuumu, kad tas ir novietots uz tvertnes vai vakuums nesaglabājas.	Nepareizi novietots vakuuma tvertnes vāks, silikona blīve vai vārsts.	Pārbaudiet, vai tas ir pareizi novietots un vai vāks ir pienācīgi aizvērts.
	Silikona blīve vai tvertnes vārsts ir netīrs vai slapjš.	Notīriet un nožāvējiet silikona blīvi un tvertnes vārstu.
	Sūknis ir pārāk vaļīgi novietots uz vārsta.	Vakuumā iepakšanas procesā viegli iespiediet sūkni apkārt vārstam esošajā pamatnē, lai izveidotu vieglu blīvējumu starp sūkni un vārstu.
Sūknis nereaģē, nospiežot taustiņu ieslēgt/izslēgt.	Sūkņa akumulatoram ir zems uzlādes līmenis vai tas nav uzlādēts.	Uzlādējiet vakuuma sūkni.
Nav iespējams atrisināt iepriekš norādītās problēmas.	Vakuuma sūknis, iespējams, ir salūzis.	Sazinieties ar klientu apkalpošanas dienestu. Nemēģiniet salabot sūkni saviem spēkiem.

NL

Voor beter leven uit Zweden. Gefeliciteerd met je nieuwe product en je deelname aan onze missie om woningen duurzamer te maken.

Lees deze gebruikershandleiding in zijn geheel aandachtig door voordat je de vacuümpomp gebruikt. Het niet-naleven van deze gebruikershandleiding kan leiden tot ernstig letsel of schade aan het apparaat. Electrolux accepteert geen aansprakelijkheid voor schade die wordt veroorzaakt door het niet-naleven van deze gebruikershandleiding.

Veiligheidsmaatregelen

De vacuümpomp (hierna 'het apparaat' genoemd) is bedoeld voor exclusief gebruik met alle oplossingen voor vacuümpompen van ELECTROLUX om een effectieve vacuümafsluiting te creëren voor langdurige voedselop-

slag. Het apparaat mag alleen worden gebruikt met de accessoires die door ons zijn geleverd of goedgekeurd. Ieder ander gebruik wordt als ongepast beschouwd en kan leiden tot persoonlijk letsel of materiële schade. Het apparaat is bestemd voor huishoudelijk gebruik. Het is niet bestemd voor commercieel gebruik. Gebruik het apparaat niet op uzelf, op andere personen of op dieren.

Dit apparaat mag worden gebruikt door kinderen van 8 jaar en ouder en door personen met beperkte fysieke, zintuiglijke of mentale capaciteiten of met een gebrek aan ervaring of kennis, mits zij onder toezicht staan of uitleg hebben ontvangen betreffende het veilige gebruik van het apparaat en mits zij de bijbehorende gevaren begrijpen.

Kinderen mogen niet met dit apparaat spelen.

Reiniging en onderhoud mogen niet

door kinderen worden uitgevoerd zonder toezicht.

De batterijen moeten uit het apparaat worden verwijderd voordat het wordt afgedankt.

De batterij moet op veilige wijze worden weggegooid.

Gebruik alleen de oplaadadapter die is meegeleverd met het product.

Verpakkingsmateriaal, bijv. plastic zakken, moeten buiten het bereik van kinderen worden gehouden om verstikking te voorkomen.

Bewaar het apparaat en de aansluitkabel op een locatie die niet bereikbaar is voor kinderen onder de 8 jaar.

Incorrecte omgang veroorzaakt een brandrisico. Laad de batterij alleen op met de inbegrepen oplaadkabel. Haal de batterij niet uit elkaar. Veroorzaak geen kortsluiting met het apparaat en

gooi het niet in vuur. Open of verniel het apparaat niet.

Het apparaat wordt opgeladen met elektrische stroom. Er bestaat daarom gevaar voor elektrische schokken. Het apparaat mag alleen worden gebruikt met de voedingseenheid (GQ06-050050-AG) die bij het apparaat is geleverd.

Zorg ervoor dat de oplaadkabel niet geknikt of afgekneld is en zorg ervoor dat de oplaadkabel en het apparaat niet in contact komen met hittebronnen (bijv. kookplaten, gasvlammen).

Houd het apparaat niet vast aan de oplaadkabel. Ontkoppel de oplaadkabel onmiddellijk van het apparaat nadat het opladen is voltooid of in het geval van schade of gevaar.

Ontkoppel het apparaat van de oplaadkabel vóór reiniging of onderhoud. Zolang de stroomadapter is aangesloten, bevindt er zich elektrische spanning in het apparaat, zelfs als het apparaat uit staat.

Controleer het apparaat vóór ieder gebruik op schade. Als je transport-schade opmerkt, neem dan onmiddellijk contact op met de verkoper bij wie je het apparaat hebt gekocht. Gebruik nooit een apparaat dat gevallen of beschadigd is.

Zet de container niet in snelle temperatuurswisselingen en voorkom thermische schokken op de glazen container.

Zet verwarmde containers niet in koud water, zorg er altijd voor dat ze op kamertemperatuur zijn voordat u ze afkoelt of opwarmt.

Dit apparaat bevat batterijen die niet vervangbaar zijn.

Laad de vacuümpomp op vóór het eerste gebruik.

Laad de pomp minimaal elke 6 maanden op om de levensduur van de batterij te behouden.

Vul de dozen niet volledig; laat altijd ruimte over tot de rand. Als de doos te vol is, kan dat het vacumeren nadelig beïnvloeden.

Haal het vacuüm weg voor het opwarmen.

Alle service of reparaties moeten worden uitgevoerd door een bevoegd servicecentrum.

- 1 - Vacuümpomp
- 2 - Vacuümglasbak (650 ml)
- 3 - Vacuümglasbak (1500 ml)
- 4 - Herbruikbare vacuümpompen
- 5 - Vacuüm wijnkurk
- 6 - Lader

Aflezen van het indicatielampje en batterijsymbool.

Vacuümverpakking bezig: Indicatielampje flitst/pulseert

Vacuümverpakking afgerond: Indicatielampje licht maximaal 2 seconden op en gaat dan uit

Batterij bijna leeg: Batterijsymbool begint te knipperen 3x

Opladen: Batterijsymbool pulseert langzaam

Volledig opgeladen en klaar om te worden losgekoppeld: Batterijsymbool gloeit

Richtlijnen voor gebruik/goed om te weten vóór gebruik

De houdbaarheid van levensmiddelen hangt af van vele factoren, zoals het oorspronkelijke kiemgehalte van het voedsel, de inachtneming van de juiste opslag- en koelomstandigheden en de vereiste hygiëne tijdens het verwerken en vacumeren. Sommige levensmiddelen zijn mogelijk zelfs niet geschikt om vacuüm te bewaren.

Reinig vóór gebruik de vacuümdozen en de rubberen afdichting en zorg ervoor dat elk onderdeel droog is.

Sommige voedingsmiddelen kunnen gassen

afgeven die van invloed kunnen zijn op het vacumeren. In deze gevallen kan het nodig zijn om het vacuümproces te herhalen.

Recycling

Deze garantie dekt geen vermindering in de gebruikstijd van de batterij als gevolg van batterijleeftijd of -gebruik, aangezien de levensduur van de batterij afhankelijk is van de aard van het gebruik.



Dit symbool op het product of op de verpakking geeft aan dat het product niet als huishoudelijk afval mag worden behandeld. Breng je product om het te recycleren naar een officieel inleverpunt of naar een servicecentrum dat de batterij en elektrische onderdelen op veilige en professionele wijze kan verwijderen en recycleren. Volg de landelijke regels voor de afzonderlijke inzameling van elektrische producten en oplaadbare batterijen.

Probleemoplossing

Probleem	Mogelijke oorzaak	Oplossing
De pomp stopt tijdens de vacuümverzegeling en gaat niet meer aan.	De pomp zoog zich vast in poeder of voert vloeistoffen door tijdens de vacuümverzegeling.	Zet de pomp niet op zijn kop. Verwijder het onderste gedeelte en reinig het, zodat er niets in achterblijft. Droog de pomp helemaal voordat u hem weer inschakelt. Er kan nog meer vloeistof uitdruppelen. Herhaal deze handeling als de pomp weer stopt.
De pomp creëert geen vacuüm als deze wordt geplaatst op een container of het blijft niet vacuüm.	Het deksel van de vacuümcontainer, de siliconen afdichting of het ventiel zijn onjuist geplaatst.	Controleer of alles correct is geplaatst en dat het deksel correct is gesloten.
	De siliconen afdichting of het ventiel van de container zijn vuil of nat.	Maak de siliconen afdichting en het ventiel van de container schoon en droog.
	De pomp zit te los aan het ventiel.	Druk de pomp licht in het dok rondom het ventiel tijdens de vacuümverzegeling om zo een stevige afdichting te krijgen tussen de pomp en het ventiel.
De pomp reageert niet op de aan/uit-knop.	De batterij van de pomp is bijna leeg of niet opgeladen.	Laad de vacuümpomp opnieuw op.
De bovenstaande problemen kunnen niet worden opgelost	De vacuümpomp kan kapot zijn.	Neem contact op met onze klantenservice. Probeer de pomp niet zelf te repareren.

NO

For et bedre liv gitt dere fra Sverige. Gratulerer med ditt nye produkt og ved å delta i våres oppgave av å gjøre hjem mer bærekraftig.

Les hele bruksanvisningen nøye før du tar i bruk vakuumpumpen. Å ikke følge bruksanvisningen, kan føre til alvorlige skader eller ødeleggelse av apparatet. Electrolux påtar seg ikke noe ansvar for skade forårsaket av manglende overholdelse av denne bruksanvisningen. Sikkerhetstiltak

Vakuumpumpen (heretter referert til som «apparatet») er ment å utelukkende brukes med alle **ELECTROLUX vakuu lagringsløsninger** for å lage en effektiv vakuuforsegling for langvarig matlagring. Det skal kun brukes med tilbehør gitt eller godkjent av oss. All annen bruk regnes som feil og kan resultere i personskaade og skade på eiendom. Apparatet er beregnet på bruk i hjemmet. Det er ikke beregnet på kommersiell bruk. Ikke bruk apparatet på deg selv, andre personer eller dyr.

Dette apparatet kan brukes av barn fra 8 år og oppover og personer med reduserte fysiske, sensoriske eller mentale evner eller manglende erfaring og kunnskap om de er gitt innføring eller instruksjon om bruken av apparatet på en sikker måte og forstår farene involvert.

Barn skal ikke leke med dette apparatet.

Rengjøring og vedlikehold skal ikke gjøres av barn med mindre de har tilsyn.

Batterier skal fjernes fra apparatet før det kasseres.

Batteriet skal kastes på en trygg måte.

Bruk kun ladeadapteren som kom sammen med apparatet.

Emballasje, f.eks. plastposer, skal oppbevares utilgjengelig for barn for å unngå kvelingsfare.

Ha apparat og tilslutningskabel på et område som er utilgjengelig for barn under 8 år.

Feil bruk kan forårsake brannfare. Lad kun batteriet ved å bruke medfølgende tilslutningskabel. Batteriet må ikke demonteres. Apparatet må ikke kortsluttes og må ikke kastes i noe brennbart. Må ikke åpnes eller på annen måte ødelegge apparatet.

Apparatet er ladet med elektrisk strøm. Det er derfor fare for elektrisk støt.

Apparatet skal kun brukes med strømforstyringsenheten (GQ06-050050-AG) som følger med apparatet.

Pass på at tilslutningskabelen ikke har knuter eller kvekk og pass på at tilslutningskabelen og apparatet ikke kommer i kontakt med varmekilde (f.eks. kokeplate, gassflammer).

Apparatet må ikke bæres i tilslutningskabel. Koble fra tilslutningskabel fra apparatet umiddelbart når ladingen er ferdig eller i tilfelle skade eller fare.

Koble fra apparatet fra tilslutningskabelen før rengjøring eller vedlikehold. Så lenge strømadapter er tilkoblet, er det strøm inni apparatet, selv om apparatet er avslått.

Sjekk apparatet for skade før hvert bruk. Oppdager du skade på apparatet etter transport, ta umiddelbart kontakt med selger der du kjøpte apparatet. Betjen aldri et apparat som er falt i gulvet eller på andre måter skadet.

Ikke utsett beholderen for raske temperaturrendringer og unngå termisk sjokk på glassbeholderen.

Ikke sett oppvarmet beholder i kaldt vann, sørg alltid for at den er i romtemperatur før den kjøles ned eller varmes opp.

Dette apparatet inneholder batterier som ikke kan byttes ut.

Lad vakuumpumpen før første gangs bruk.

Lad pumpen minst hver 6. måned for å bevare batteriets gode helse.

Ikke fyll boksene helt, etterlat alltid rom til kanten. Hvis boksen er overfylt, kan vakuumeffekten påvirkes.

Slipp vakuuet før oppvarming.

All service eller reparasjon må utføres av en autorisert servicesenter.

- 1 - Vakuumpumpe
- 2 - Vakuu glassbeholder (650 ml)
- 3 - Vakuu glassbeholder (1500 ml)
- 4 - Gjenbrukbare vakuu poser
- 5 - Vakuu vin kork
- 6 - Lader

Indikatora lampas un akumulatora simbolu nolasišana.

Pågående vakuuforsegling: Varsellys blinker/pulserer

Vakuuforsegling ferdig: Varsellys lyser i 2 sekunder og skrur deretter av

Lavt batteri: Batterisymbol begynner å blinke 3 x

Lader: Batterisymbol pulserer sent

Helt oppladet og klart for å koble fra: Batterisymbol glødersimbols

Bruksveiledning / bra å vite før bruk

Holdbarheten til mat avhenger av flere faktorer, så som det innledende bakterieinnholdet i maten, hvorvidt man følger riktig lagrings- og nedkjølingsforhold og den påkrevde hygien under behandling og vakuuforsegling. Enkelte typer mat er kanskje ikke passende for vakuu lagring.

Rengjør vakuuboksene og gummiforseglingene før du bruker dem og sørg for at alle deler er tørre.

Enkelte typer mat kan avgi gasser som kan ha en effekt på vakuu prosessen. I disse tilfellene kan vakuu prosessen måtte gjentas.

Gjenvinning

Denne garantien dekker ikke redusert batteri levetid som følge av gammelt batteri eller bruk, siden batteriets levetid avhenger av hvordan det brukes.



Dette symbolet på produktet eller på emballasjen forteller at dette produktet kan ikke behandles som husholdningsavfall. For å gjenvinne produktet må du ta det til et offentlig oppsamlings sted eller til et servicesenter som kan fjerne og resirkulere batteriet og elektriske deler på en sikker og profesjonell måte. Følg ditt lands regler for innsamling av elektriske produkter og resirkulerbare batterier.

Feilsøking

Problem	Mulig årsak	Løsning
Pumpen stopper under vakuumforseglingsprosessen og vil ikke skru seg på igjen	Pumpen sugde inn pulver eller væske direkte under vakuumforseglingsprosessen.	Ikke plasser pumpen opp-ned. Fjern den nederste delen og rengjør den for å sikre at det ikke er noe der. Pass på at pumpen er helt tørr før den blir tatt i bruk igjen. Ekstra væske kan dryppe ut. Gjenta prosessen dersom pumpen stopper igjen.
Pumpen lager ikke vakuum når den er plassert i en beholder eller at vakuuet ikke vedvarer.	Lokket på vakuumbeholderen, silikonforeglingen eller ventilen er feilplassert.	Sjekk at den er plassert riktig og at lokket er ordentlig lukket.
	Silikonforeglingen eller ventilen på beholderne er skitten eller fuktig.	Rengjør og tørk beholderens silikonforegling og ventil.
	Pumpen er for løs på ventilen.	Når vakuuet skal forsegles, trykk pumpen forsiktig inn i hullet som omgir ventilen for å lage en tett forsegling mellom pumpe og ventil.
Pumpen reagerer ikke på Av/På-knappen.	Batteriet på pumpen er lavt eller ikke ladet.	Lad opp vakuumpumpen.
Problemet over kan ikke løses.	Vakuumpumpen kan være ødelagt.	Kontakt kundeservice. Ikke gjør noe forsøk på å reparere pumpen selv.

PL

For better living ze Szwecji. Gratulujemy Ci zakupu nowego produktu i dołączenia do nas w naszej misji, by sprawić, że domy stają się bardziej ekologiczne.

Zapoznaj się dokładnie z tą instrukcją użytkownika w całości, zanim skorzystasz z pompy próżniowej. Nieprzestrzeganie zapisów tej instrukcji użytkownika może prowadzić do poważnych obrażeń czy uszkodzenia urządzenia. Electrolux nie ponosi odpowiedzialności na jakiegokolwiek uszkodzenia wynikające z nieprzestrzegania zapisów tej instrukcji użytkownika.

Środki bezpieczeństwa

Wyłącznym zastosowaniem pompy próżniowej (dalej zwana „urządzeniem”) jest jej wykorzystanie ze wszystkimi **rozwiązaniami przechowywania próżniowego ELECTROLUX** w celu stworzenia skutecznego zamknięcia próżniowego, by przechowywać żywność w służących na długi czas zamknięciach. Można ją wykorzystywać jedynie z akcesoriami dostarczonymi lub zatwierdzonymi przez nas. Każde inne jej użytkowanie jest uważane za niewłaściwe i może skutkować obrażeniami ciała lub zniszczeniem mienia. Urządzenie jest przeznaczone do użytku domowego. Urządzenie nie jest przeznaczone do użytku komercyjnego. Nie wolno korzystać z urządzenia na sobie, innych osobach czy zwierzętach.

Urządzenie mogą obsługiwać dzieci po ukończeniu ósmego roku życia oraz

osoby o ograniczonych zdolnościach fizycznych, sensorycznych lub umysłowych bądź nieposiadające odpowiedniej wiedzy i doświadczenia, jeśli będą one nadzorowane lub zostaną poinstruowane w zakresie bezpiecznego korzystania z tego urządzenia i będą świadome związanych z tym zagrożeń.

Tego produktu nie należy dawać dzieciom do zabawy.

Czyszczeniem i konserwacją nie mogą zajmować się dzieci bez odpowiedniego nadzoru.

Przed utylizacją urządzenia należy wyjąć z niego akumulatory.

Baterie należy zutylizować w bezpieczny sposób.

Należy wyłącznie używać ładowarki w zestawie z tym produktem.

Materiały opakowaniowe, takie jak torby plastikowe, należy trzymać w miejscu niedostępnym dla dzieci, aby uniknąć uduszenia.

Urządzenie i kabel połączenia należy przechowywać w miejscu niedostępnym dla dzieci poniżej 8. roku życia.

Nieprawidłowa obsługa stwarza niebezpieczeństwo pożaru. Akumulator należy ładować, wykorzystując jedynie załączony kabel ładowarki. Nie wolno rozkręcać akumulatora. Nie wolno powodować zwarcia urządzenia ani wrzucać go do ognia. Nie otwierać ani w inny sposób nie niszczyć urządzenia.

Upewnić się, że kabel ładowarki nie jest skręcony ani przytrzaśnięty i że kabel

ładowarki oraz urządzenie nie wchodzi w kontakt ze źródłami grzania (np. płytami grzejnymi, płomieniami gazowymi).

Nie trzymać urządzenia za kabel ładowarki. Rozłączyć kabel ładowarki od urządzenia natychmiast po zakończeniu procesu ładowania lub w przypadku uszkodzenia czy niebezpieczeństwa.

Rozłączyć urządzenie od kabla ładowarki przed czyszczeniem lub konserwacją. Dopóki wtyczka jest podłączona, wewnątrz urządzenia utrzymuje się napięcie, nawet gdy urządzenie jest wyłączone.

Przed każdym użyciem urządzenia sprawdzić, czy nie jest uszkodzone. W przypadku uszkodzeń powstałych w transporcie należy natychmiast skontaktować się ze sprzedawcą, od którego zostało zakupione urządzenie. Nie należy korzystać z urządzenia, które upadło lub jest uszkodzone.

Nie należy narażać pojemnika na gwałtowne zmiany temperatury aby uniknąć szoku termicznego.

Nie wkładaj podgrzanego pojemnika do zimnej wody, zawsze upewnij się, że ma temperaturę pokojową przed schłodzeniem lub podgrzaniem.

Przed pierwszym użyciem należy naładować pompę próżniową.

Aby utrzymać dobry stan akumulatora, należy ładować pompę przynajmniej co 6 miesięcy.

Nie napełniać opakowań do pełna, zawsze pozostawiać przestrzeń

u krawędzi. Jeśli opakowanie jest wypełnione do pełna, może to wpłynąć na jakość przechowywania.

Przed podgrzaniem należy zwolnić próżnię.

Wszelkie serwisowanie czy naprawy mogą wykonywać jedynie autoryzowane centra serwisowe.

- 1 - Pompa próżniowa
- 2 - Szklany pojemnik próżniowy (650 ml)
- 3 - Szklany pojemnik próżniowy (1500 ml)
- 4 - Worki próżniowe wielokrotnego użytku
- 5 - Próżniowy korek do wina
- 6 - Ładowarka

Kontrolka odczytu i symbol baterii

Pakowanie próżniowe w toku: Lampka kontrolna miga/pulsuje

Pakowanie próżniowe zakończone: Lampka kontrolna świeci się przez 2

sekundy, a następnie gaśnie

Niski poziom naładowania baterii:

Symbol baterii zaczyna migać 3x

Ładowanie: Symbol baterii wolno pulsuje

W pełni naładowany i gotowy do odłączenia:

Symbol baterii świeci się

Wytyczne użytkowania / Dobrze wiedzieć przed użyciem

Okres trwałości żywności zależy od wielu czynników, jak początkowa zawartość drobnoustrojów w żywności, prawidłowe przechowywanie i warunki chłodzenia oraz wymagana higiena w trakcie przetwarzania i pakowania próżniowego. Niektóre produkty mogą nie nadawać się do przechowywania próżniowego. Przed użyciem należy wyczyścić opakowania próżniowe i gumowe zamknięcia oraz upewnić się, że wszystkie części są suche.

Niektóre produkty mogą emitować gazy, które wpływają na przechowywanie próżniowe. W takich przypadkach może zająć potrzeba powtórzenia procesu pakowania.

Recykling

Gwarancja nie obejmuje zmniejszenia czasu działania akumulatora z powodu wieku lub eksploatacji baterii, gdyż życie akumulatora zależy od natury jego użytkowania.



Ten symbol na produkcie lub na opakowaniu oznacza, że produkt nie może być traktowany jako odpad komunalny. Aby zutylizować produkt, należy przekazać go do punktu zbiórki lub do centrum serwisowego, gdzie można usunąć lub poddać recyklingowi akumulatory oraz pozostałe części elektryczne w sposób bezpieczny i profesjonalny. Dokładnie przestrzegać zasad obowiązujących w danym kraju dotyczących oddzielnego zbioru produktów elektrycznych i akumulatorów, które można ponownie naładować.

Rozwiązywanie problemów

Problem	Możliwa przyczyna	Rozwiązanie
Pompa zatrzymuje się podczas procesu zgrzewania próżniowego i nie uruchamia się ponownie.	Pompa zasysa proszek lub bezpośrednio płyny podczas procesu zgrzewania próżniowego.	Nie odwracaj pompy do góry dnem. Zdejmij dno i wyczyść, aby upewnić się, że nic nie ma w środku. Przed ponownym uruchomieniem upewnij się, że pompa jest całkowicie sucha. Dodatkowe płyny mogą kapać. Powtórz ten proces, jeśli pompa ponownie się zatrzyma.
Pompa nie wytwarza próżni po umieszczeniu w pojemniku lub próżnia nie trwa długo.	Korek pojemnika próżniowego, uszczelka silikonowa lub zawór są nieprawidłowo zainstalowane.	Sprawdź, czy mocowanie jest prawidłowe i czy pokrywa jest prawidłowo zamknięta.
	Silikonowa uszczelka lub zawór pojemnika są brudne lub mokre.	Oczyścić i osuszyć uszczelkę silikonową oraz zawór pojemnika.
	Pompa jest bardzo luźno osadzona na zaworze.	Podczas uszczelniania próżniowego lekko dociśnij pompę do podstawy otaczającej zawór, aby utworzyć lepsze uszczelnienie między pompą a zaworem.
Pompa nie reaguje na przycisk włączania/wyłączania.	Akumulator pompy jest słabo lub nienaładowany.	Naładuj pompę próżniową.
Powyższe problemy nie mogą zostać rozwiązane.	Pompa próżniowa może być zepsuta.	Biuro obsługi klienta. Nie próbuj samodzielnie naprawiać pompy.

PT

QUEREMOS QUE A SUA CASA SEJA BEM VIVIDA.

Parabéns pelo seu novo produto e por se juntar a nós na missão de tornar os lares mais sustentáveis.

IMPORTANTE

Guarde a nota fiscal de compra do aparelho, pois o atendimento em garantia só é válido mediante sua apresentação ao Serviço Autorizado Electrolux. Leia este manual antes de instalar e usar o produto e guarde-o para referências futuras.

MEIO AMBIENTE

A Electrolux tem o compromisso de oferecer produtos que causem menor impacto ao meio ambiente, contribuindo assim para

o desenvolvimento sustentável. Os equipamentos eletrônicos, pilhas e baterias devem ser eliminados de forma separada do lixo comum. Caso seu equipamento possua pilhas ou baterias, essas, ao serem substituídas ou descartadas, deverão ser encaminhadas a um Serviço Autorizado Electrolux para que tenham um destino adequado. A destinação ambientalmente adequada às embalagens e produtos ao final de vida é responsabilidade de todos. Para obter mais informações sobre como proceder, utilize nosso serviço de atendimento ao consumidor ou localize um ponto de recebimento mais próximo a você no site da ABREE* (<http://abree.org.br>). *ABREE: Associação Brasileira de Reciclagem de Eletroeletrônicos e Eletrodomésticos na qual a Electrolux é associada e membro fundadora.

Informações de segurança

IMPORTANTE

Estas informações são para sua segu-

rança. Você DEVE ler o manual cuidadosamente antes de instalar ou usar o produto.

A bomba de vácuo Electrolux deve ser utilizada somente em produtos da linha a vácuo Electrolux, garantindo assim sua máxima eficiência.

Este aparelho é destinado a uso doméstico e aplicações similares, tais como: Cozinha de uso do grupo de funcionários em lojas, escritórios e outros ambientes de trabalho; Casas de fazenda e por clientes em hotéis, motéis e outros ambientes residenciais; Ambientes de meia-pensão; Lojas e aplicações similares, não destinados ao varejo e/ou uso comercial.

Este aparelho não se destina à utilização por pessoas (inclusive crianças) com capacidades físicas, sensoriais ou mentais reduzidas, ou por pessoas com falta de experiência e conhecimento, a menos que tenham recebido instruções referentes

à utilização do aparelho ou estejam sob a supervisão de uma pessoa responsável pela sua segurança

As crianças devem ser vigiadas para assegurar que não brinquem com o aparelho.

Utilize peças originais. Isso evita danos ao aparelho e riscos a quem o manipula.

Após desembalar o aparelho, mantenha o material da embalagem fora do alcance de crianças e animais.

Não utilize o aparelho se estiver danificado, vazando ou tiver funções anormais devido à queda.

Não desmonte o aparelho caso haja algum problema, entre em contato com o Serviço Autorizado Electrolux

Para evitar riscos de choque elétrico, não molhe, nem utilize o aparelho com as mãos molhadas, nem submerja o cabo de alimentação, o plugue ou o próprio aparelho na água ou em outros tipos de líquidos ou materiais inflamáveis.

Os materiais da embalagem, por exemplo, os sacos de plástico, não devem ficar ao alcance das crianças e animais, para evitar o risco de asfixia.

O manuseio incorreto pode provocar incêndio. A bateria só pode ser carregada com o cabo de carregamento que acompanha o produto. Não desmonte a bateria. Não coloque o produto no fogo e nem provoque curtos-circuitos.

O aparelho é carregado com corrente elétrica. Existe, portanto, o risco de choque elétrico.

Desligue o aparelho do cabo de carregamento antes da limpeza ou manutenção. Enquanto o carregador estiver na tomada, haverá tensão no interior do aparelho, mesmo se este estiver desligado.

Não exponha o recipiente a mudanças rápidas de temperatura e evite choques

térmicos no recipiente de vidro. Não coloque o recipiente aquecido em água fria, certifique-se sempre de que está à temperatura ambiente antes de o resfriar ou aquecer.

Os componentes da bateria não podem ser desmontados, nem colocados em uma superfície de metal, estando sujeitos a um curto circuito.

Este aparelho contém baterias que não podem ser substituídas.

Carregue a bomba de vácuo antes da primeira utilização.

Carregue a bomba no mínimo a cada 6 meses para manter um bom funcionamento da bateria.

Contém uma bateria de Li-Ion tipo: PRM-VP1/PRM-VP2 (IINR19/66) 3.7 V, 1500 mAh.

Não encha os recipientes completamente, deixe sempre algum espaço. Se o recipiente estiver muito cheio, o vácuo pode ser afetado.

Para sua segurança e comodidade, recomendamos que apenas os profissionais treinados pela Electrolux consertem o aparelho.

Vedação a vácuo em curso: Indicador luminoso piscando em intervalos

Vedação a vácuo concluída: O indicador luminoso acende durante 2 segundos e depois apaga

Bateria fraca: O símbolo da bateria começa a piscar 3 vezes

Carregamento: O símbolo da bateria pisca devagar

Carregamento completo e pronto a desligar:

O símbolo da bateria brilha

Antes do Primeiro Uso

A vida útil dos alimentos depende de muitos fatores, entre eles as condições iniciais do alimento, as condições corretas de armazenamento e refrigeração e

a higiene necessária durante o processo de embalagem a vácuo. Alguns alimentos também podem não ser adequados para o armazenamento a vácuo.

Limpe os potes e a borracha de vedação antes de usá-los e certifique-se de que todas as partes estejam secas.

Alguns alimentos podem emitir gases, o que pode afetar o vácuo. Nestes casos, pode ser que o processo de aplicação de vácuo tenha que ser repetido.

Dicas de limpeza

Para a lavagem em lava-louças, os Sacos de Vácuo Reutilizáveis devem ser virados ao contrário e enxaguados para retirar o excesso de sujeira, a fim de evitar acúmulo de alimentos e respingos de líquidos na máquina. Como os sacos contêm pequenas peças de silicone e plástico, é recomendado lavá-las separadamente em um recipiente para evitar perdê-las durante o processo.

Solucionando problemas

Problema	Possível causa	Solução
A bomba pára durante o processo de vedação a vácuo e liga novamente.	A bomba aspirou pó ou líquidos durante o processo de vedação a vácuo.	Não vire a bomba ao contrário. Remova a parte inferior e limpe o compartimento. Certifique-se de que a bomba está completamente seca antes de ligá-la novamente. Repita este processo caso a bomba volte a parar.
A bomba não cria vácuo no recipiente ou o vácuo não se mantém.	A tampa do recipiente a vácuo, a vedação de silicone ou a válvula não estão posicionadas corretamente.	Verifique se a posição está correta e a tampa devidamente fechada.
	A vedação de silicone ou a válvula estão sujos ou molhados.	Verifique se a posição está correta e a tampa devidamente fechada.
	A bomba não está encaixada corretamente na válvula.	Durante o processo de vedação, pressione levemente a bomba para encaixar na válvula e criar uma vedação hermética.
A bomba não responde ao botão de ligar/desligar.	A bateria da bomba está fraca ou não está carregada.	Volte a carregar a bomba de vácuo.
Os problemas acima não podem ser resolvidos.	A bomba de vácuo pode estar avariada.	Entre em Contato com o Serviço Autorizado Electrolux, não tente reparar a bomba por si.

RO

Pentru o viață mai bună, din Suedia. Felicitări pentru noul dvs. produs și pentru că sunteți alături de noi în misiunea de a face casele mai durabile.

Vă rugăm să citiți cu atenție acest manual de utilizare în întregime înainte de a utiliza pompa de vid. Nerespectarea instrucțiunilor din manualul de utilizare poate duce la vătămări grave sau la deteriorarea aparatului. Electrolux nu își asumă nicio răspundere pentru daune cauzate de nerespectarea acestui manual de utilizare.

Recomandări privind siguranța

Pompa de vid (denumită în continuare „aparatul”) este destinată a fi utilizată exclusiv cu toate **soluțiile de depozitare în vid ELECTROLUX** pentru a crea o sigilare prin vid eficientă pentru depozitarea de lungă durată a alimentelor. Aceasta poate fi utilizată numai cu accesoriile furnizate sau aprobate de noi. Orice altă utilizare este considerată necorespunzătoare și poate duce la vătămări corporale sau la daune materiale. Aparatul este destinat uzului casnic. Nu este destinat utilizării comerciale. Nu utilizați aparatul pe dvs. sau pe alte persoane sau animale.

Acest aparat poate fi utilizat de copii cu vârste de la 8 ani în sus și de persoane cu capacități fizice, senzoriale sau mintale reduse sau cărora le lipsesc experiența și cunoștințele numai dacă au fost supervizate sau instruite în utilizarea sigură a aparatului și înțeleg pericolele la care se expun.

Copiilor nu le este permis să se joace cu acest aparat.

Curățarea și întreținerea nu trebuie să fie realizate de către copii nesupravegheați.

Bateriile trebuie scoase din aparat înainte ca acesta să fie casat.

Bateria trebuie eliminată în siguranță.

Folosiți doar adaptorul de încărcare care a fost furnizat cu produsul.

Materialele de ambalare, de ex. pungile din plastic nu trebuie să fie accesibile copiilor, pentru a evita sufocarea.

Păstrați aparatul și cablul de conectare într-un loc care nu este accesibil copiilor sub 8 ani.

Manipularea necorespunzătoare cauzează risc de incendiu. Încărcați bateria numai utilizând cablul de încărcare inclus. Nu dezamblați bateria. Nu scurtcircuitați aparatul și nu-l aruncați în

foc. Nu deschideți sau nu distrugeți în alt mod aparatul.

Aparatul este încărcat cu curent electric. Prin urmare, există pericolul de electrocutare. Aparatul trebuie utilizat numai cu unitatea de alimentare (GQ06-050050-AG) furnizată împreună cu aparatul.

Asigurați-vă că cablul de încărcare nu este îndoit sau rupt parțial și asigurați-vă că nici cablul de încărcare și nici aparatul nu intră în contact cu surse de căldură (de exemplu, plite, flăcări de gaz).

Nu transportați aparatul ținându-l de cablul de încărcare. Deconectați cablul de încărcare de la aparat imediat după finalizarea procesului de încărcare sau în caz de deteriorare sau pericol.

Deconectați aparatul de la cablul de încărcare înainte de curățare sau întreținere.

Atâta timp cât adaptorul de curent este conectat, există o tensiune în interiorul aparatului, chiar dacă acesta este oprit.

Verificați starea aparatului înainte de fiecare utilizare. Dacă detectați orice daune cauzate de transport, contactați imediat distribuitorul de la care ați achiziționat aparatul. Nu folosiți niciodată un aparat care a fost deteriorat sau scăpat pe jos.

Nu expuneți recipientul la schimbări rapide de temperatură. Evitați șocurile termice ale recipientului de sticlă.

Nu introduceți recipientul încălzit în apă rece, asigurați-vă întotdeauna ca este la temperatura camerei înainte de a-l raci sau încălzi.

Acest aparat conține baterii care nu pot fi înlocuite.

Te rugăm să încarci pompa de vid înainte de prima utilizare.

Te rugăm să încarci pompa cel puțin o dată la 6 luni pentru a menține buna funcționare a bateriei.

Nu umpleți complet cutiile, lăsați întotdeauna spațiu până la margine. Dacă cutia este umplută în exces, acest lucru poate afecta vidarea.

Eliberați vidul înainte de încălzire.

Toate service-urile sau reparațiile trebuie efectuate de un centru de service autorizat.

- 1 - Pompa de vid
- 2 - Recipient de sticlă pentru vid (650 ml)
- 3 - Recipient de sticlă pentru vid (1500 ml)
- 4 - Saci de vid reutilizabili
- 5 - Dop de vin sub vid
- 6 - Încarcător

Indicatorul luminos de citire. Este simbolul bateriei.

Sigilare prin vid în desfășurare: Indicatorul luminos se aprinde intermitent/pulsează

Sigilare prin vid finalizată: Indicatorul luminos se aprinde timp de 2 secunde și apoi se stinge

Nivel scăzut al bateriei: Simbolul bateriei începe să clipească de 3 ori

Încărcare: Simbolul bateriei pulsează lent

Complet încărcat și gata de deconectare: Complet încărcat și gata de deconectare

Instrucțiuni de utilizare / Bine de știut înainte de utilizare

Perioada de valabilitate a alimentelor depinde de mulți factori, precum conținutul inițial de germeni al alimentelor, respectarea condițiilor corecte de păstrare și răcire și igiena necesară în timpul procesării și ambalării în vid. Este posibil ca unele alimente să nu fie potrivite pentru depozitarea în vid.

Curățați cutiile de vid și garnitura de cauciuc înainte de a le folosi și asigurați-vă că fiecare parte este uscată.

Unele alimente pot emite gaze care pot avea un impact asupra vidului. În aceste cazuri, ar putea fi necesară repetarea procesului de vidare.

Reciclare

Această garanție nu acoperă reducerea duratei de funcționare a bateriei din cauza vechimii sau utilizării bateriei, deoarece durata de viață a bateriei depinde de natura utilizării.



Acest simbol de pe produs sau de pe ambalajul acestuia indică faptul că produsul nu trebuie tratat ca un deșeu menajer. Pentru a recicla produsul, vă rugăm să îl duceți la un punct de colectare oficial sau la un centru de service unde bateria și piesele electrice pot fi scoase și reciclate într-un mod sigur și profesional. Respectați regulile țării dvs. privind colectarea separată a produselor electrice și bateriilor reîncărcabile.

Depanare

Problemă	Cauze posibile	Soluție
Pompa se oprește în timpul procesului de etanșare sub vid și nu repornește.	Pompa a aspirat pulbere sau lichide în timpul procesului de etanșare sub vid.	Nu întoarceți pompa cu susul în jos. Scoateți partea inferioară și curățați-o pentru a vă asigura că nu este nimic înăuntru. Asigurați-vă că pompa este complet uscată înainte de o nouă utilizare. Este posibil să se scurgă și alte lichide. Repetați acest proces dacă pompa se oprește din nou.
Pompa nu creează vid atunci când este plasată pe un recipient sau vidul nu durează.	Capacul recipientului de vid, garnitura din silikon sau supapa sunt poziționate incorect.	Verificați dacă poziționarea este corectă și dacă capacul este închis bine.
	Garnitura de etanșare din silikon sau supapa recipientului sunt murdare sau ude.	Curățați și uscați garnitura din silikon și supapa recipientului.
	Pompa nu este bine fixată pe supapă	În timpul etanșării sub vid, apăsați ușor pompa în docul care înconjoară supapa pentru a crea o sigilare etanșă între pompă și supapă.
Pompa nu răspunde la butonul Pornit/Oprit.	Bateria pompei are un nivel scăzut sau nu este încărcată.	Reincărcați pompa de vid.
Problemele de mai sus nu pot fi rezolvate.	Pompa de vid ar putea fi spartă.	Contactați serviciul clienți. Nu încercați să reparați personal pompa.

SE

Svensk innovation för ett bättre leverne. Tack för ditt köp och för att du vill hjälpa oss att skapa mer hållbara hemmiljöer!

Läs igenom bruksanvisningen noggrant innan du använder vakuumpumpen. Underlåtenhet att göra det kan leda till allvarliga person- eller produktskador. Electrolux ansvarar inte för de skador som uppkommer på grund av felaktigheter som uppstår för att bruksanvisningen inte har följts.

Försiktighetsåtgärder

Vakuumpumpen (nedan kallad "produkten") ska endast användas med **vakuumsäkerhetslösningar från ELECTROLUX** för att förvara livsmedel på ett effektivt sätt. Den ska bara användas med tillbehör som tillhandahålls eller har godkänts av oss. Felaktig användning av produkten kan leda till person- eller egendomsskador. Produkten är endast avsedd för hemmabruk. Den ska inte användas för kommersiella ändamål. Produkten får inte användas på människor eller djur.

Denna produkt kan användas av barn från 8 års ålder och uppåt, och av personer med nedsatt fysisk, sensorisk eller mental förmåga, samt personer med bristande erfarenhet och kunskap, om de övervakas eller instrueras beträffande hur produkten används på ett säkert sätt och förstår de risker som är förknippade med användningen.

Produkten är ingen leksak.

Rengöring och underhåll får inte utföras av barn utan tillsyn av en vuxen.

Batterierna måste tas ur produkten innan den kasseras.

Batteriet måste kasseras på ett säkert sätt.

Använd endast laddningsadaptorn som medföljer produkten.

Förpackningsmaterial som plastpåsar ska förvaras utom räckhåll för barn för att minska kvävningensrisken.

Förvara och anslut produkten utom räckhåll för barn under 8 år.

Felaktig hantering kan leda till brand. Batteriet får endast laddas med den medföljande laddkabeln. Ta inte ut batteriet. Produkten får inte kortslutas eller kastas in i öppen eld. Produkten får inte öppnas eller förstöras på något annat sätt.

Apparaten är laddad med elektrisk ström. Det finns därför en risk för elektrisk stöt. Apparaten får endast användas med den strömförsörjningsenhet (GQ06-050050-AG) som medföljer apparaten.

Se till att laddkabeln inte skadas eller kläms och håll både produkt och laddkabel på avstånd från värmekällor (t.ex. spisar och gaslåggor). Bär inte produkten i laddkabeln. Ta bort laddkabeln från produkten direkt efter laddning eller vid skada eller fara.

Ta bort laddkabeln från produkten innan du rengör den eller utför underhåll. Även om produkten är avstängd är den ledande om den är ansluten till ett eluttag.

Undersök om produkten fått några skador inför varje användning. Kontak-

ta återförsäljaren omedelbart om du upptäcker skador vid leverans. Använd inte skadade produkter eller produkter som du har råkat tappa i golvet.

Ställ inte behållaren i snabba temperaturförändringar och undvik termisk chock för glasbehållaren.

Sätt inte den uppvärmda behållaren i kallt vatten, se alltid till att den har rumstemperatur innan den kyls ner eller värms upp.

Denna apparat innehåller batterier som inte kan bytas ut.

Vänligen ladda vakuumpumpen innan första användning.

Vänligen ladda pumpen minst var sjätte månad för att hålla batteriet i bra skick.

Vänligen ladda vakuumpumpen innan första användning.

Vänligen ladda pumpen minst var sjätte månad för att hålla batteriet i bra skick.

Fyll inte lådorna helt utan lämna lite fritt utrymme upp mot kanten. Om lådan fylls för mycket kan vakuomet påverkas.

Släpp vakuum före uppvärmning.

Alla typer av underhåll eller reparationer måste utföras av ett godkänt servicecenter.

- 1 - Vakuumpump
- 2 - Vakuumglasbehållare (650 ml)
- 3 - Vakuumglasbehållare (1500 ml)
- 4 - Återanvändbara vakuumpåsar
- 5 - Vakuumkork för vin
- 6 - Laddare

Förklaring av indikatorlampor och batterisymboler.

Vakuumsförsegling pågår: Indikatorlampan blinkar/pulserar

Vakuumsförsegling klar: Indikatorlampan lyser med fast sken i 2 sekunder och släcks sedan

Låg batterinivå: Batterisymbolen blinkar 3 gånger

Laddning pågår: Batterisymbolen lyser med ett långsamt, pulserande sken

Fulladdat och kan kopplas från: Batterisymbolen lyser

Riktlinjer för användning/Bra att känna till före användning

Matens hållbarhet beror på många faktorer,

exempelvis matens ursprungliga bakterieinnehåll, förvaringsförhållanden och kylning samt hur hygienkraven uppfylls under bearbetning och vakuumsförpackning. Vissa matvaror är inte lämpade för förvaring i vakuum.

Rengör vakuumlådorna och gummitätningen före användning och kontrollera att alla delar är torra.

Vissa matvaror kan avge gaser som påverkar vakuuemet. I sådana fall kan vakuumprocessen behöva upprepas.

Återvinning

Garantin omfattar inte försämrad batterikapacitet på grund av ålder eller användning eftersom

batterikapaciteten varierar beroende på hur produkten används.



Den här symbolen på produkten eller på förpackningen innebär att produkten inte får behandlas som hushållsavfall. Lämna in produkten till en återvinningsstation eller till närmaste servicecenter. De kan ta ut och återvinna batteri och elektriska delar på ett säkert och professionellt sätt. Följ de lokala riktlinjerna för separat hantering av elektriska produkter och laddbara batterier.

Felsökning

Problem	Möjliga orsaker	Åtgärd
Pumpen stängs av under vakuumsförslutningsprocessen och återaktiveras inte.	Ett pulver eller rena vätskor sögs in i pumpen under vakuumsförslutningsprocessen.	Vänd inte pumpen upp och ner. Ta bort den nedre delen och rengör för att få bort eventuellt smuts. Kontrollera att pumpen är helt torr innan du använder den på nytt. Det kan komma droppar av andra vätskor. Upprepa processen tills pumpen stängs av igen.
Inget vakuum skapas när pumpen placeras på en behållare eller så släpper vakuumeffekten.	Vakuumbehållarens lock, silikontätningen eller ventilen sitter inte som de ska.	Kontrollera att den är i rätt läge och att locket är stängt ordentligt.
	Silikontätningen eller behållarventilen är smutsig eller våt.	Rengör och torka silikontätningen och behållarventilen.
	Pumpen sitter för löst på ventilen.	Tryck försiktigt ned pumpen mot dockningen runt valvet under vakuumsförslutningen för att skapa en tät förslutning mellan pumpen och ventilen.
Pumpen svarar inte när jag trycker på knappen På/av.	Pumpbatterinivån är låg eller så är batteriet oladdat.	Ladda vakuumpumpen.
Ovanstående problem kan inte lösas.	Vakuumpumpen kan vara trasig.	Kontakta kundservice. Utför inga reparationer på pumpen på egen hand.

SI

Za boljše življenje s Švedske. Čestitamo vam ob izbiri novega izdelka, s čimer ste se pridružili naši misiji ustvarjanja večje trajnosti domov.

Prosimo vas, da pred uporabo vakuumske črpalke skrbno in v celoti preberete ta uporabniški priročnik. Neupoštevanje navodil iz tega uporabniškega priročnika lahko povzroči resne poškodbe uporabnika ali naprave. Družba Electrolux ne prevzema odgovornosti za poškodbe, ki nastanejo zaradi neupoštevanja navodil iz tega uporabniškega priročnika.

Varnostna navodila

Vakuumska črpalka (v nadaljevanju „naprava“) je namenjena uporabi izključno z vsemi **rešitvami za vakuumsko shranjevanje ELECTROLUX**, s čimer zagotavlja učinkovito vakuumsko zapiranje in

dolgotrajno hrambo živil. Uporabljajte jo lahko zgolj z dodatno opremo, ki jo zagotovi ali odobri družba Electrolux. Vsakršna drugačna uporaba velja za neprimerno in lahko povzroči poškodbe uporabnika ali lastnine. Naprava je namenjena samo za domačo uporabo. Naprava ni namenjena za komercialno uporabo. Naprave ne uporabljajte na sebi ali drugih osebah ali na živalih.

Otroci od osmega leta naprej ter osebe z zmanjšanimi telesnimi, čutnimi ali razumskimi sposobnostmi ali s pomanjkanjem izkušenj ter znanja lahko uporabljajo to napravo le pod nadzorom ali če so dobili ustrezna navodila glede varne uporabe naprave in če se zavedajo nevarnosti, ki obstajajo.

Otroci se ne smejo igrati z napravo.

Otroci čiščenja in vzdrževanja naprave ne smejo izvajati brez nadzora.

Preden napravo zavržete, morate iz nje odstraniti baterije.

Baterijo odstranite na varen način.

Z izdelkom uporabljajte zgolj priloženi polnilni adapter.

Embalažni material, npr. plastične vrečke, ne sme biti dosegljiv otrokom, saj se lahko z njim zadušijo.

Napravo in priklopni kabel hranite izven dosega otrok, mlajših od 8 let.

Neprimerna uporaba povzroči tveganje za požar. Baterijo polnite zgolj s priloženim polnilnim kablom.

Baterije ne razstavljajte. Napravo zavarujte pred kratkim stikom in je ne mečite na ogenj. Ne odpirajte ali drugače uničujte naprave.

Naprava se polni z električnim tokom. Torej obstaja nevarnost električnega udara. Naprava se sme uporabljati samo z napajalno enoto (GQ06-050050-AG), ki je priložena napravi.

Prepričajte se, da polnilni kabel ni zvit ali upognjen ter da polnilni kabel in naprava nista v stiku z viri toplote (npr.

grelne plošče, plinski plameni).

Naprave med prenašanjem ne držite za polnilni kabel. Po končanem polnjenju ali v primeru poškodb ali nevarnosti iz naprave nemudoma izvlecite polnilni kabel.

Pred čiščenjem ali vzdrževanjem iz naprave izvlecite polnilni kabel. Če je napajalni adapter priklopljen, je naprava pod napetostjo tudi, če je izključena.

Pred vsako uporabo se prepričajte, da naprava ni poškodovana.

Če opazite poškodbo, ki je nastala med prevozom, nemudoma stopite v stik s trgovcem, pri katerem ste napravo kupili. Nikoli ne uporabljajte poškodovane naprave ali naprave, ki je padla na tla.

Posode ne izpostavljajte hitrim temperaturnim spremembam in prepričajte se, da ne pride do toplotnega šoka steklene posode.

Segrete posode ne postavljajte v hladno vodo, pred ohlajanjem ali segrevanjem se vedno prepričajte, da ima sobno temperaturo.

Odpravljanje težav

Težava	Možen vzrok	Rešitev
Črpalka se med postopkom vakuumskega tesnjenja ustavi in se ne zažene znova.	Črpalka sesa prah ali neposredne tekočine med postopkom vakuumskega tesnjenja.	Ne obračajte črpalke na glavo. Odstranite dno in očistite, da se prepričate, da je črpalka pred zagonom popolnoma suha. Dodatna tekočina lahko kaplja. Ta postopek ponovite, če se črpalka znova ustavi.
Črpalka ne ustvari vakuuma, ko jo postavimo v posodo, ali pa vakuum ne traja dolgo.	Pokrov vakuumske posode, silikonsko tesnilo ali ventil so nepravilno nameščeni.	Preverite, ali je pritrditev pravilna in ali je pokrov pravilno zaprt.
	Silikonsko tesnilo ali ventil posode je umazan ali moker.	Očistite in posušite silikonsko tesnilo in ventil posode.
	Črpalka je zelo ohlapna na ventilu.	Pri vakuumskem tesnjenju rahlo pritisnite črpalko ob podlago, ki obdaja ventil, da ustvarite boljše tesnjenje med črpalko in ventilom.
Črpalka se ne odziva na gumb za vklop/izklop.	Baterija črpalke je šibka ali ni napolnjena.	Napolnite vakuumsko črpalko.
Zgornjih težav ni mogoče rešiti.	Vakuumska črpalka je morda pokvarjena.	Urad za pomoč uporabnikom. Črpalke ne poskušajte popraviti sami.

Ta naprava vsebuje baterije, ki jih ni mogoče zamenjati.

Vakuumsko črpalko napolnite pred prvo uporabo.

Črpalko napolnite najmanj vsakih 6 mesecev, da ohranite življenjsko dobo baterije.

Posod ne napolnite do konca, vedno pustite nekaj prostora do roba. Če je posoda prenapolnjena, lahko vpliva na vakuum.

Pred segrevanjem sprostite vakuum.

Servis in popravila mora izvajati pooblaščen servisni center.

- 1 - Vakuumska črpalka
- 2 - Vakuumska steklena posoda (650 ml)
- 3 - Vakuumska steklena posoda (1500 ml)
- 4 - Vakuumske vrečke za večkratno uporabo
- 5 - Vakuumska pluta za vino
- 6 - Polnilec

Pomen svetlobnih indikatorjev in simbola baterije

Vakuumsko pakiranje v teku: Svetlobni indikator utripa

Vakuumsko pakiranje končano: Svetlobni indikator zasveti za dve sekundi in ugasne
Skoraj prazna baterija: Simbol baterije trikrat zasveti

Polnjenje: Simbol baterije počasi utripa

100-% napolnjena baterija, napravo lahko **izklopite:** Simbol baterije sveti

Napotki za uporabo / Dobro je vedeti pred uporabo

Življenjska doba živila je odvisna od več dejavnikov, kot so začetna vsebnost mikrobov v živilu, upoštevanje ustreznih pogojev hrambe in hlajenja ter zahtevana higiena med obdelavo in vakuumiranjem. Nekatera živila morda niso primerna za vakuumsko hrambo.

Pred uporabo očistite vakuumske posode in gumijasto tesnilo ter se prepričajte, da so vsi deli suhi.

Nekatera živila lahko oddajajo pline, ki lahko vplivajo na vakuum. V teh primerih je morda treba ponoviti postopek vakuumiranja.

Recikliranje

Ta garancija ne vključuje skrajšanja življenjske dobe baterije zaradi starosti ali uporabe, saj je trajanje baterije odvisno od načina njene uporabe.



Ta simbol na izdelku ali na njegovi embalaži označuje, da z izdelkom ni dovoljeno ravnati kot z običajnimi gospodinjskimi odpadki. Izdelek za reciklažo odnesite na ustrezno zbirno mesto ali na servisni center, kjer bodo lahko varno in profesionalno odstranili in reciklirali baterijo in električne dele. Upoštevajte pravila ločenega zbiranja električnih izdelkov in polnilnih baterij v vaši državi.

SK

Na lepše bývanie zo Švédska. Blahoželáme vám k vášmu novému produktu a sme radi, že ste sa pripojili k našej misii robiť domácnosti udržateľnejšie.

Pred použitím vákuovej pumpy si pozorne prečítajte celú túto použi-

vatel'skú príručku. Nedodržanie tohto návodu na použitie môže viesť k vážnemu zraneniu alebo poškodeniu spotrebiča. Spoločnosť Electrolux nepreberá žiadnu zodpovednosť za škody spôsobené nedodržaním tohto návodu na použitie.

Bezpečnostné opatrenia

Vákuová pumpa (ďalej označovaná len ako „spotrebič“) je určená

výhradne na použitie s riešeniami vákuového skladovania ELECTROLUX na vytvorenie efektívneho vákuového utesnenia na dlhodobé skladovanie potravín. Môže sa používať iba s nami dodaným alebo schváleným príslušenstvom. Akékoľvek iné použitie sa považuje za nevhodné a môže viesť k zraneniu osôb alebo poškodeniu majetku. Tento spotrebič je určený iba na použitie v domácnosti. Nie je určený na komerčné použitie. Spotre-

bič nepoužívajte na seba, iné osoby alebo zvieratá.

Tento spotrebič smú používať deti staršie ako 8 rokov a osoby so zníženou fyzickou, zmyslovou alebo psychickou spôsobilosťou alebo nedostatkom skúseností a znalostí, iba ak sú pod dozorom zodpovednej osoby alebo ak boli zodpovednou osobou poučené o bezpečnom používaní spotrebiča a rozumejú prípadným rizikám.

Deti sa nesmú hrať s týmto spotrebičom.

Čistenie a údržbu nesmú vykonávať deti bez dozoru.

Pred likvidáciou sa musia zo spotrebiča vybrať batérie.

Postarajte sa o bezpečnú likvidáciu batérie.

Používajte iba nabíjaci adaptér, ktorý bol dodaný s výrobkom.

Obalový materiál, napr. plastové vrecká, udržiavajte mimo dosahu detí, aby ste predišli uduseniu.

Spotrebič a pripojovací kábel uchovávajte na mieste, ktoré nie je prístupné deťom mladším ako 8 rokov.

Nesprávna manipulácia spôsobuje riziko požiaru. Batériu nabíjajte iba pomocou priloženého nabíjacieho kábla. Batériu nerozoberajte. Spotrebič neskratujte a nehádzte ho do ohňa. Spotrebič neotvárajte ani inak neničte.

Uistite sa, že nabíjaci kábel nie je zalomený alebo privretý a že nabíjaci kábel a spotrebič neprichádzajú do kontaktu so zdrojmi tepla (napr. varné

dosky, plynové plamene).

Neprenášajte spotrebič za nabíjaci kábel. Odpojte nabíjaci kábel od spotrebiča ihneď po dokončení procesu nabíjania alebo v prípade poškodenia či nebezpečenstva.

Pred čistením alebo údržbou odpojte spotrebič od nabíjacieho kábla. Pokiaľ je napájaci adaptér zapojený, vnútri spotrebiča je napätie, aj keď je spotrebič vypnutý.

Pred každým použitím skontrolujte, či spotrebič nie je poškodený. Ak zistíte akékoľvek poškodenie pri preprave, ihneď kontaktujte predajcu, u ktorého ste spotrebič zakúpili. Nikdy nepoužívajte spotrebič, ktorý spadol alebo je poškodený.

Nádobu nevystavujte prudkým zmenám teploty a zabráňte tepelnému šoku sklenenej nádoby.

Ohrievanú nádobu nekladajte do studenej vody, pred ochladením alebo ohriatím sa vždy uistite, že má izbovú teplotu.

Pred prvým použitím nabite vákuové čerpadlo.

Čerpadlo nabíjajte aspoň raz za 6 mesiacov na udržanie dobrého stavu batérie.

Boxy neplňte úplne, vždy nechajte priestor až po okraj. Ak je box preplnený, môže to ovplyvniť vákuum.

Pred ohrevom uvoľnite vákuum.

Všetky servisné práce a opravy musí vykonávať autorizované servisné stredisko.

- 1 - Vákuové čerpadlo
- 2 - Vákuová sklenená nádoba (650 ml)
- 3 - Vákuová sklenená nádoba (1500 ml)
- 4 - Vákuové vrecká na opakované použitie
- 5 - Vákuová zátka na víno
- 6 - Nabíjačka

Kontrolka čítania a symbol batérie

Vákuové tesnenie prebieha: Kontrolka bliká/pulzuje

Vákuové tesnenie dokončené: Kontrolka sa rozsvieti na 2 sekundy a potom zhasne

Slabá batéria: Symbol batérie začne 3x blikať

Nabíjanie: Symbol batérie pomaly pulzuje

Plne nabitá a pripravená na odpojenie:

Symbol batérie svieti

Návod na použitie/rady pred použitím

Trvanlivosť potravín závisí od mnohých faktorov, akými sú počiatkový obsah mikroorganizmov v potravinách, dodržanie správnych podmienok skladovania a chladenia a požadovaná hygiena pri spracovaní a vákuovaní. Niektoré potraviny tiež nemusia byť vhodné na vákuové skladovanie.

Pred použitím vyčistite vákuové boxy a gumové tesnenie a uistite sa, že je každá časť suchá.

Niektoré potraviny môžu uvoľňovať plyny, ktoré môžu mať vplyv na vákuum. V týchto prípadoch môže byť potrebné proces vákuovania zopakovať.

Recyklácia

Táto záruka sa nevzťahuje na zníženie kapacity batérie v dôsledku veku batérie alebo používania, pretože životnosť batérie závisí od charakteru používania.



Tento symbol na výrobku alebo na jeho obale znamená, že s výrobkom sa nesmie zaobchádzať ako s domovým odpadom. Keď chcete výrobok recyklovať, zanešte ho na oficiálne zberné miesto alebo do servisného strediska, ktoré dokáže odstrániť a recyklovať akumulátor a elektrické časti bezpečným a profesionálnym spôsobom. Dodržiavajte pravidlá vašej krajiny pre separovaný zber elektrických produktov a nabíjateľných batérií.

Riešenie problémov

Problém	Možná príčina	Riešenie
Čerpadlo sa zastaví počas procesu vákuového tesnenia a nereštartuje sa.	Čerpadlo nasáva prach alebo priame kvapaliny počas procesu vákuového tesnenia.	Neprevracajte pumpu hore nohami. Odstráňte spodok a vyčistite, aby ste sa uistili, že čerpadlo je pred spustením úplne suché. Ďalšia tekutina môže kvapkať. Ak sa čerpadlo opäť zastaví, zopakujte tento postup.
Pumpa po umiestnení do nádoby nevytvára podtlak, prípadne podtlak netrvá dlho.	Kryt vákuovej nádoby, silikónové tesnenie alebo ventil sú nesprávne nainštalované.	Skontrolujte, či je upevnenie správne a či je kryt správne zatvorený.
	Silikónové tesnenie alebo ventil nádrže sú znečistené alebo mokré.	Vyčistite a vysušte silikónové tesnenie a ventil nádrže.
	Čerpadlo je na ventile veľmi uvoľnené.	Pri vákuovom utesňovaní zľahka zatlačte pumpu na podklad obklopujúci ventil, aby ste vytvorili lepšie tesnenie medzi pumpou a ventilom.
Čerpadlo nereaguje na tlačidlo zapnutia/vypnutia.	Batéria pumpy je slabá alebo nie je nabitá.	Naplňte vákuovú pumpu.
Vyššie uvedené problémy sa nedajú vyriešiť.	Vákuová pumpa môže byť chybná.	Kancelária pre pomoc používateľom. Nepokúšajte sa čerpadlo opraviť sami.

TU

İsveç'ten daha iyi yaşam için. Yeni ürününüz ve evleri daha sürdürülebilir kılma misyonumuza katıldığınız için tebrik ederiz.

Lütfen vakum pompasını kullanmadan önce bu kullanma kılavuzunu tümüyle okuyun. Bu kullanma kılavuzuna uymamanız ciddi yaralanma veya cihazın hasar görmesi ile sonuçlanabilir. Electrolux bu kullanma kılavuzuna uymamaktan kaynaklanan hasar nedeniyle hiçbir sorumluluk üstlenmez.

Güvenlik Önlemleri

Vakum pompasının (bundan böyle "cihaz" olarak anılacaktır), yalnızca yiyeceklerin uzun süreli muhafazası için etkili bir vakum yalıtımı oluşturmak amacıyla tüm **ELECTROLUX vakum muhafaza çözümleri** ile birlikte kullanılması amaçlanmıştır. Yalnızca bizim sunduğumuz veya onayladığımız aksesuarlarla birlikte kullanılabilir. Başka herhangi bir kullanım uygun olmayan kullanım olarak değerlendirilir ve yaralanma veya mal zararı ile sonuçlanabilir.

Cihaz sadece evde kullanım içindir. Ticari olarak kullanılması amaçlanmamıştır. Cihazı üzerinizde, diğer kişiler veya hayvanlar üzerinde kullanmayın.

Bu cihaz, güvenli şekilde kullanımı ve oluşabilecek tehlikeler hakkında talimat, gözetim veya bilgi verilmesi halinde 8 yaş ve üzeri çocuklar ve fiziksel, duyuşsal veya zihinsel kapasitesi düşük veya bilgi ve deneyimi olmayan kişiler tarafından kullanılabilir.

Çocuklar cihazla oynamamalıdır.

Temizleme ve bakım, gözetim altında bulunmadıkları müddetçe çocuklar tarafından yapılmamalıdır.

Cihaz atılmadan önce piller cihazdan çıkarılmalıdır.

Piller güvenli bir şekilde imha edilmelidir.

Yalnızca cihazla birlikte verilen şarj adaptörünü kullanın.

Plastik poşet gibi ambalaj malzemeleri boğulma riski taşıdığından çocukların erişemeyeceği bir yerde bulundurulmalıdır.

Cihazı ve bağlantı kablosunu 8 yaş altı çocukların erişemeyeceği bir yerde bulundurun.

Uygun olmayan kullanım yangın teh-

likesine neden olur. Pili yalnızca ürünle birlikte verilen şarj kablosu ile şarj edin. Pili sökmeyin. Cihaza kısa devre yaptırmayın ve ateşe atmayın. Cihazı sökmeyin veya başka bir şekilde tahrip etmeyin.

Cihaz elektrik akımı ile şarj edilmiştir. Bu nedenle elektrik çarpması tehlikesi vardır. Cihaz yalnızca cihazla birlikte sağlanan güç kaynağı ünitesi (GQ06-050050-AG) ile kullanılmalıdır.

Şarj kablosunun bükülmediğinden ve ezilmediğinden ve şarj kablosunun ve cihazın ısı kaynakları (ocaklar, gaz alevleri) ile temas etmediğinden emin olun.

Cihazı şarj kablosundan tutarak taşımayın. Şarj tamamlandıktan sonra veya hasar veya tehlike durumunda şarj kablosunun cihaz ile bağlantısını derhal kesin.

Temizleme veya bakımdan önce cihazı şarj kablosundan ayırın. Güç adaptörü prize takılı olduğu sürece, cihaz kapatılmış olsa bile cihaz içerisinde voltaj bulunmaktadır.

Her kullanımdan önce cihazın hasarlı olup olmadığını kontrol edin. Nakliyeden kaynaklanan bir hasarı tespit ederseniz, derhal cihazı satın aldığınız bayi ile iletişime geçin. Düşen veya hasar gören bir cihazı kesinlikle kullanmayın.

Kabı hızlı sıcaklık değişimlerine maruz bırakmayın ve cam kabın termal şoka uğramasını önleyin.

Isıtılmış kabı soğuk suya koymayın, soğutmadan veya ısıtmadan önce daima oda sıcaklığında olduğundan emin olun.

Bu cihaz, değiştirilemeyen piller içerir.

İlk kullanımdan önce lütfen vakum pompasını şarj edin.

Batarya ömrünü korumak için lütfen pompayı en az 6 ayda bir defa şarj edin.

Kapları tamamen doldurmayın; her zaman kenarda biraz boşluk bırakın. Kap aşırı doldurulduğunda vakum işlemini olumsuz etkileyebilir.

Isıtmadan önce vakumu boşaltın.

Tüm servis ve tamiratlar yetkili bir servis merkezinde yapılmalıdır.

- 1 - Vakum Pompası
- 2 - Vakumlu cam kap (650 ml)
- 3 - Vakumlu cam kap (1500 ml)
- 4 - Yeniden kullanılabilir vakum torbaları
- 5 - Vakumlu sarap mantarı
- 6 - Sarj Cihazı

Gösterge ışığı ve pil simgesini okumak.

Vakum yalıtımı sürüyor: Gösterge ışığı yanıp sönüyor

Vakum yalıtımı tamamlandı: Gösterge ışığı 2 saniye boyunca yanıyor ve ardından sönüyor

Düşük pil: Pil simgesi 3 kez yanıp sönüyor

Şarj Oluyor: Pil simgesi yavaş yanıp sönüyor

Tamamen şarj olmuş ve fişini çekmeye hazır: Pil simgesi parlıyor

Kullanım kılavuzu / Faydalı bilgiler

Yiyeceklerin raf ömrü, yiyeceğin vakumlanmadan önce barındırdığı mikrop miktarı, doğru saklama ve soğutma koşulları ve hazırlık ve vakumlama sırasında gerekli hijyen şartlarının sağlanması gibi çok sayıda değişkene bağlıdır. Bazı yiyecekler vakumlu olarak saklanmaya uygun olmayabilir.

Kullanmadan önce vakum kaplarını ve lastik contayı yıkayın ve her parçanın kuru olduğundan emin olun.

Bazı yiyecekler gaz çıkararak vakum işlemini olumsuz etkileyebilir. Böyle durumlarda vakum işleminin tekrarlanması gerekebilir.

Geri dönüştürme

Bu garanti, pil ömrünün kullanım koşullarına bağlı olması nedeniyle pilin yaşı veya kullanımından kaynaklanan pil zayıflamasını kapsamaz.



Ürünün veya ambalajının üzerindeki bu sembol, ürünün evsel atık olarak değerlendirilmeyeceğini belirtir. Bu ürünü geri dönüştürmek için, pili ve elektrikli parçaları güvenli ve profesyonel bir şekilde sökerek geri dönüştürebilecek resmi bir geri dönüşüm noktasına veya servis merkezine bırakın. Ülkenizin elektrikli ürünleri ve şarj edilebilir pilleri toplama ile ilgili kurallara uyun.

Sorun Giderme

Sorun	Muhtemel neden	Çözüm
Pompa, vakumlama işlemi esnasında duruyor ve geri dönmüyor.	Pompa, vakumlama işlemi esnasında içeri toz veya doğrudan sıvı emmiştir.	Pompayı baş aşağı çevirmeyin. Alt kısmı çıkarın ve içinde hiçbir şey kalmadığından emin olmak için temizleyin. Tekrar çalıştırmadan önce pompanın tamamen kuru olduğundan emin olun. Ek sıvılar dışarı damlayabilir. Pompa tekrar durursa bu işlemi tekrarlayın.
Pompa, bir kaba konulduğunda vakum oluşturmuyor veya vakum uzun sürmüyor.	Vakum kabının kapağı, silikon conta veya valf yanlış bir şekilde yerleştirilmiştir.	Konumlandırmanın doğru olduğunu ve kapağın düzgün şekilde kapatıldığını kontrol edin.
	Silikon conta veya kap valfi kirliliği veya ıslaktır.	Silikon contayı ve kabin valfini temizleyin ve kurulaştırın.
	Pompa, valf üzerine aşırı gevşek biçimde oturmaktadır.	Vakumlama esnasında, pompa ile valf arasında iyi bir sızdırmazlık oluşturmak için pompayı valfi çevreleyen yuvaya hafifçe bastırın.
Pompa Açma/Kapama düğmesine yanıt vermiyor.	Pompanın pili düşük veya şarj edilmemiş.	Vakum pompasını şarj edin.
Yukarıdaki sorunlar çözülemez.	Vakum pompası bozulmuş olabilir.	Müşteri hizmetleri ile iletişime geçin. Pompayı kendiniz tamir etmeye kalkışmayın.

UA

Зробімо життя кращим! Вітаємо вас із придбанням нового виробу, який допоможе вам зробити свою домівку більш екологічною.

Уважно прочитайте цю інструкцію, перш ніж користуватися вакуумним насосом. Недотримання наведених в інструкції вимог може призвести до пошкодження приладу й отримання важких травм. Компанія Electrolux не несе відповідальності за шкоду, заподіяну через недотримання інструкцій.

Заходи безпеки

Вакуумний насос (надалі – «прилад») призначений для ефективної герметизації продуктів перед тривалим зберіганням і може використовуватися з усіма рішеннями Electrolux для вакуумного зберігання. Його можна використовувати лише з аксесуарами, які постачалися чи схвалені нами. Будь-яке інше використання вважається неналежним і може призвести до пошкодження майна та отримання травм. Цей прилад призначений тільки для домашнього використання. Не застосовуйте його в комерційних цілях. Не використовуйте прилад на собі, інших людях чи тваринах.

Прилад може використовуватися дітьми старше 8 років, людьми з обмеженими фізичними, сенсорними чи психічними можливостями, а також людьми без достатнього досвіду та знань за умови, що вони перебувають під наглядом або отримали вказівки стосовно безпечного користування приладом і розуміють пов'язані ризики.

Діти не повинні гратися з приладом.

Не можна доручати чищення або технічне обслуговування приладу дітям без відповідного нагляду.

Перед утилізацією приладу слід вибрати з нього батарею.

Утилізуйте батарею безпечним способом. Використовуйте лише зарядний адаптер, який постачається з виробом.

Не дозволяйте дітям гратися з упаковкою, зокрема поліетиленовими пакетами. Існує ризик задусіння!

Тримайте прилад і його кабель у місці, недоступному для дітей, яким ще не виповнилося 8 років.

Існує ризик загоряння в разі неналежного користування приладом. Використовуйте для зарядки батареї лише зарядний кабель, що додається. Не намагайтеся розібрати батарею. Не допускайте короткого замикання і не кидайте прилад у вогонь. Не відкривайте корпус приладу і не намагайтеся розібрати його іншим чином.

Прилад заряджається електричним струмом. Отже, існує небезпека ураження електричним струмом.

Пильнуйте, щоб зарядний кабель не було защемлено чи перегнуто. Також бережіть зарядний кабель і прилад від контакту з джерелами тепла, як-от варильними поверхнями або полум'ям газової конфорки.

Не носіть прилад, тримаючи його за зарядний кабель. Після завершення зарядки, а також у разі пошкодження чи небезпеки відразу від'єднайте зарядний кабель від приладу.

Перед чищенням чи техобслугову-

ванням приладу від'єднайте від нього зарядний кабель. Якщо адаптер живлення підключений до розетки, прилад перебуває під напругою навіть після вимкнення.

Перед кожним використанням огляньте прилад і переконайтеся, що на ньому немає пошкоджень. Якщо прилад було пошкоджено під час транспортування, негайно зверніться до продавця. Не користуйтеся приладом, якщо той падав чи зазнав пошкодження.

Не піддавайте контейнер різким перепадам температур і уникайте термічного шоку для скляного контейнера. Не ставте нагрітий контейнер у холодну воду, перед охолодженням або нагріванням переконайтеся, що він має кімнатну температуру.

Цей прилад містить батареї, які не можна замінити.

Перед першим використанням зарядіть вакуумний насос.

Щоб підтримувати акумулятор у належному стані, заряджайте насос принаймні раз на 6 місяців.

Не заповнюйте контейнер по самі вінця, обов'язково залишайте трохи вільного місця. У переповненому контейнері створити вакуум неможливо.

Перед нагріванням випустити вакуум.

Усі роботи з ремонту й обслуговування мають виконуватися уповноваженим сервісним центром.

- 1 - Вакуумний насос
- 2 - Вакуумна скляна ємність (650 мл)
- 3 - Вакуумна скляна ємність (1500 мл)
- 4 - Багаторазові вакуумні пакети
- 5 - Вакуумна пробка для вина
- 6 - Зарядний пристрій

Підсвітка індикатора і піктограма батареї

Відбувається вакуумування: Індикатор блимає/пульсує

Вакуумування завершено: Підсвітка індикатора горить 2 секунди, а потім гасне

Низький заряд батареї: Піктограма батареї починає блимати серіями по 3 рази

Відбувається заряджання: Піктограма батареї повільно пульсує

Заряджання завершено, можна відключитися від мережі: Піктограма батареї світиться

Інструкції з використання/корисна інформація

Тривалість зберігання харчових продуктів залежить від багатьох чинників, зокрема від початкового вмісту мікроорганізмів, дотримання умов зберігання й охолодження та правил гігієни під час обробки й вакуумування. Деякі продукти не

можна зберігати у вакуумній упаковці.

Перед використанням ретельно почистіть вакуумний контейнер і гумовий ущільнювач та витріть їх насухо.

Із деяких продуктів виходять гази, які можуть порушити герметичність упаковки. У такому разі необхідно повторити вакуумування.

Утилізація

Ця гарантія не покриває скорочення тривалості роботи батареї, спричинене її старінням чи використанням. Термін служби батареї залежить від способу використання.



Цей символ на виробі або на упаковці означає, що його не можна викидати разом із побутовими відходами. Для утилізації виробу віднесіть його в офіційний приймальний пункт або сервісний центр, співробітники якого безпечно і професійно знімуть та утилізують батарею й електричні деталі. Дотримуйтеся чинних у вашій країні правил щодо роздільного збору електричних виробів та акумуляторних батарей.

Вирішення проблем

проблема	Можлива причина	Рішення
Насос зупиняється під час процесу вакуумної герметизації та не запускається знову.	Насос всмоктує порошок або прями рідини під час процесу вакуумного запаювання.	Не перевертайте насос догори дном. Зніміть дно та очистіть, щоб переконатися, що всередині нічого не залишилося. Перед повторним запуском переконайтеся, що насос повністю сухий. Можуть капати додаткові рідини. Повторіть цей процес, якщо насос знову зупиниться.
Насос не створює вакуум при розміщенні в контейнері, або вакуум триває недовго.	Кришка вакуумної каністри, силіконова прокладка або клапан встановлені неправильно.	Перевірте правильність кріплення та надійність закриття кришки.
	Силіконова прокладка або клапан каністри брудні або мокрі.	Очистіть і висушіть силіконову прокладку та клапан каністри.
	Насос дуже ослаблений на клапані.	Під час вакуумного ущільнення злегка притисніть насос до основи, що оточує клапан, щоб створити краще ущільнення між насосом і клапаном.
Насос не реагує на кнопку увімкнення/вимкнення.	Батарея насоса розряджена або не заряджена.	Зарядіть вакуумний насос.
Вищезазначені проблеми неможливо вирішити.	Можливо, вакуумний насос зламався.	Офіс обслуговування клієнтів. Не намагайтеся відремонтувати насос самостійно.

- AT** Electrolux Austria GmbH, Campus 21, Europaring F15 202, A-2345 Brunn am Gebirge, Tel: +43-1-86640-323
- BE** Electrolux Belgium, Raketstraat 40, 1130 Brussels, Consumenten dienst: 0902-88 488 (0,75 €/min)
- CZ** Dovožce: Electrolux Domáci spotřebiče CZ, Adresa: Budějovická 778/3, 14000 Praha 4. Zákaznické centrum - Kontakt: tel. 261 302 261, www.electrolux.cz, email: info@electrolux.cz
- DE** Electrolux Hausgeräte GmbH, Fürther Strasse 246, D-90429 Nürnberg, Serviceline: 0911-323-2080
- EE** Electrolux Eesti AS, Pärnu mnt 153, 11624 Tallinn Eesti, Kliendite tel: 665 0020
- ES** Electrolux España S.A. Lda. Av. de Europa, 16. 28108, Alcobendas, Madrid, Teléfono de atención al consumidor: 912 665 682
- GB** Electrolux Appliances PLC, Addington Way, Luton, Bedfordshire, LU4 9QQ, UK
- GR** Εξυπηρέτηση πελατών: 2109854880, Διεύθυνση: 3 Artemidos str. 15125, Marousi Greece
- HU, BG** Forgalmazó: ELECTROLUX LEHEL KFT. 1133 Budapest, Váci út 80. Származási hely: KINA
- HR** NAZIV ARTIKLA: Pribor za spremanje hrane, TIP PROIZVODA: EVFKA1 PROIZVOĐAČ: ELECTROLUX APPLIANCES AB S:t Goransgatan 143 SE-105 45 Stockholm, Švedska, www.electrolux.com, ZEMLJA PORIJEKLA: KINA, UVOZNIK: ELECTROLUX d.o.o., 10 000 Zagreb, Slavonska avenija 6a, Tel: 01/6323338
- LT** Importuotojas: UAB Electrolux, Ukmergės g. 219, Vilnius 07152, Lietuva, Tel. +37052106621; www.electrolux.lt
- LV** Importētājs: Dunties iela 17A, LV-1005 Riga, Klientu serviss: +371 67313626
- LU** Electrolux Luxembourg S.a.r.l, Rue de Bitbourg 7, 1273 Luxembourg - Hamm, Tel: + 352 42 43 11, Fax: +352 42 43 13 60
- NL** Electrolux Home Products Nederland BV, Vennootsweg 1, 2400 AC Alphen a/d Rijn, Consumentenbelangen 0172-468300
- PL** Electrolux Poland Sp. z o.o. ul.Karolkowa 30, 01-207 Warszawa; Infolinia Electrolux tel: 22 749 61 00
- PT** Electrolux , Lda. Taguspark - Av. Prof. Doutor Cavaco Silva Edifício Ciência II, nº 11- 1C e 1D 2740-120 Porto Salvo, Apoio ao consumidor: 308 800 295
- RO** Electrolux Romania SA, Bd. Traian 23-29, Satu-Mare 447230 Call Center 021 9913
- SI** Ime: Pripomočki za shranjevanje hrane, Vrsta izdelka: EVFKA1, Proizvajalec: ELECTROLUX APPLIANCES AB S:t Goransgatan 143 SE-105 45 Stockholm, Sveden www.electrolux.com, Država Izvora: Kitajska, Regionalna Naslov: ELECTROLUX d.o.o. ,10000 Zagreb, Slavonska avenija 6a, Tel: 01/2425730
- SK** Dovožca: Electrolux Slovakia, Adresa: Galvaniho17/B, Bratislava, 82104. Zákaznícke centrum - Kontakt: tel. 032 7441294, www.electrolux.sk, email: zakaznicke.centrum@electrolux.sk
- TR** Electrolux A.Ş, Tarlabası Bulvarı No: 35 Taksim, İstanbul, 34435 İstanbul, Müşteri Hizmetleri Tel: 0 850 250 35 89
- UA** Аксесуари для зберігання продуктів. Строк зберігання необмежений. Спосіб використання виробу описаний в інструкції. Вироблено в Китаї компанією Electrolux Appliances AB, Sweden, Санкт Гьорансгатан 143, SE 105 45, Стокгольм, Швеція. Уповноважений представник та імпортер в Україні: ДП «Електролюкс ЛЛС», 04073 Київ, просп.Степана Бандери 28 А, тел.:0 800 50 80 20.



Vacuum Fresh All-in-One Kit

Kit multifuncional Vacuum Fresh

Kit Todo en Uno Vacuum Fresh

Model:
EAVFKA1,
EVFKA2

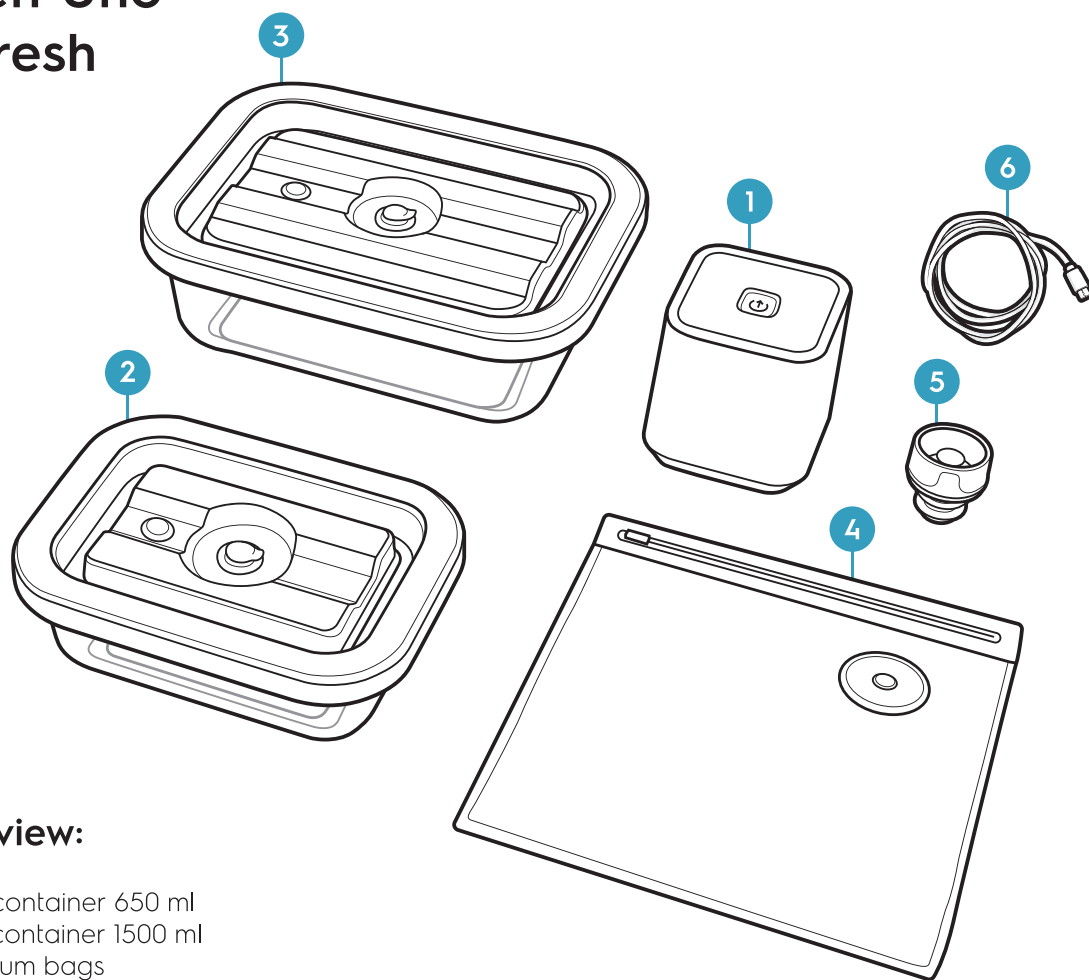

Product Overview:





1. 1x Vacuum pump
2. 1x Vacuum glass container 650 ml
3. 1x Vacuum glass container 1500 ml
4. 5x Reusable vacuum bags
5. 1x Vacuum wine cork
6. 1x USB cable





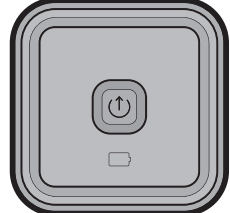
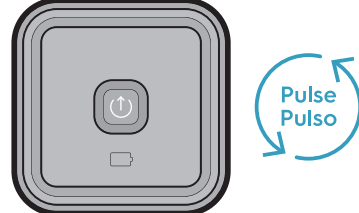

Descrição do produto

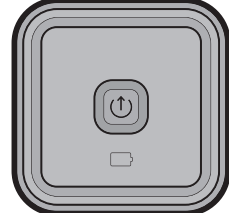

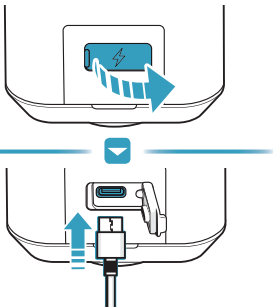
1. Bomba a vácuo portátil
2. Potes Herméticos de Vidro para Fechamento a Vácuo (650 ml)
3. Potes Herméticos de Vidro para Fechamento a Vácuo (1500 ml)
4. Sacos reutilizáveis para fechamento a vácuo
5. Rolha de vinho a vácuo
6. Cabo de Carregamento USB

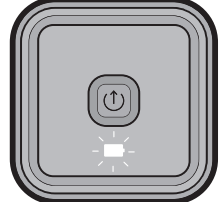
Descripción del producto

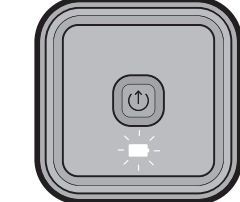
1. Selladora al vacío portátil
2. Potes Herméticos de Vidrio para Cierre al Vacío (650 ml)
3. Potes Herméticos de Vidrio para Cierre al Vacío (1500 ml)
4. Bolsas reutilizables para cierre al vacío
5. Corcho para vino al vacío
6. Cable de Carga USB

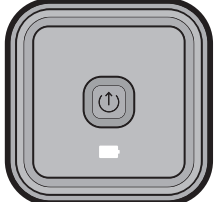
 <p>Ready to start : Light is off. Pronto para começar : Luz apagada Listo para comenzar : Luz apagada</p>	 <p>Vacuum sealing in operation : Press vacuum button. Selagem a vácuo em operação : Pressione o botão de vácuo. Sellador al vacío en funcionamiento : Presione el botón de vacío</p>	 <p>Vacuum sealing complete : Indicator light lights up for 2 seconds and turns off. Selagem a vácuo completa : A luz indicadora acende e apaga. Sellador al vacío finalizado : La luz indicadora se enciende y apaga.</p>	
			

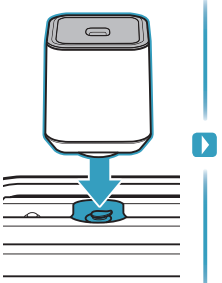
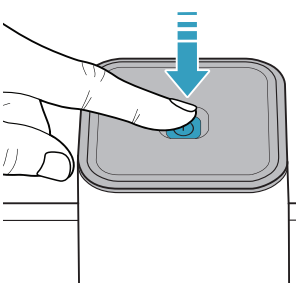
<p>PARA CARRGAR O PRODUTO, ABRA A TAMPA E INSIRA O CABO JÁ CONECTADO EM UM CARRGADOR USB DE 5V CC. PARA CARRGAR EL PRODUCTO, ABRE LA TAPA E INTRODUCE EL CABLE YA CONECTADO A UN CARRGADOR USB DE 5V CC.</p> 	 <p>Battery is low Bateria está fraca La batería está baja</p> 	 <p>Charging in process Carregamento em processo Cargando</p> 	 <p>Fully charged Completamente carregado Carga completa</p> 
--	--	---	--

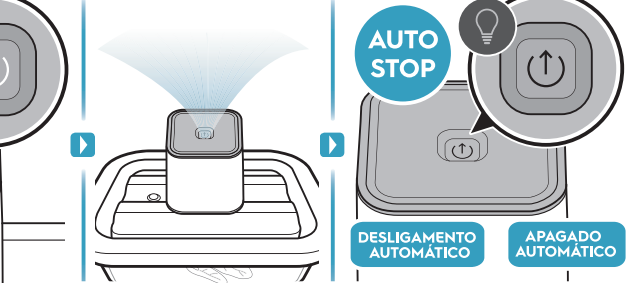
 <p>ENCAIXE A BOMBA NO POTE DE VIDRO. ENCAJE LA SELLADORA EN EL POTE DE VIDRO.</p>	 <p>START Começar Comenzar</p>	 <p>APORTE O BOTÃO PARA INICIAR. PRESIONE EL BOTÓN PARA EMPEZAR.</p>	 <p>AUTO STOP DESLIGAMENTO AUTOMÁTICO APAGADO AUTOMÁTICO</p> <p>APÓS RETIRAR TODO O VÁCUO DO RECIPIENTE DE VIDRO, A BOMBA IRÁ DESLIGAR AUTOMATICAMENTE. DESPUÉS DE QUITAR TODO EL AIRE DE RECIPIENTE DE VIDRO, LA SELLADORA SE APAGARÁ AUTOMATICAMENTE.</p>
---	---	---	---

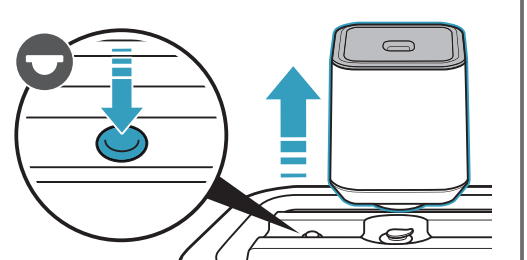
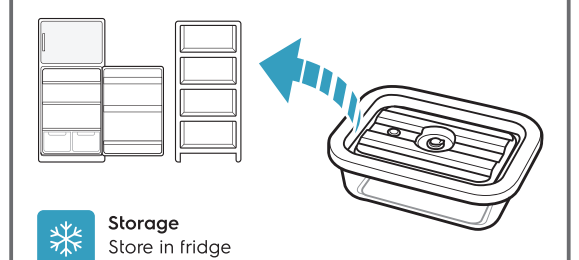
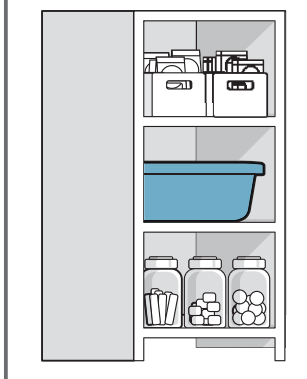
 <p>QUANDO O VÁCUO É ALCANÇADO O INDICADOR SE MOVE PARA BAIXO. QUANDO O VÁCUO É LIBERADO COM A ENTRADA DE AR, O INDICADOR SE MOVE PARA CIMA. CUANDO SE ALCANZA EL VACÍO, EL INDICADOR SE MUEVE HACIA ABAJO. CUANDO SE LIBERA EL VACÍO CON LA ENTRADA DE AIRE, EL INDICADOR SE MUEVE HACIA ARRIBA.</p>	 <p>Storage Store in fridge or freezer. Conservar no geladeira ou no congelador. Guardar en el refrigerador o en el congelador.</p>	
--	--	---

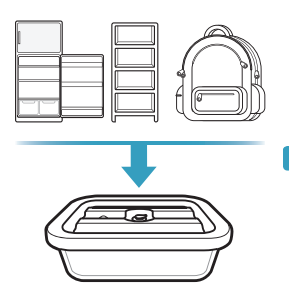
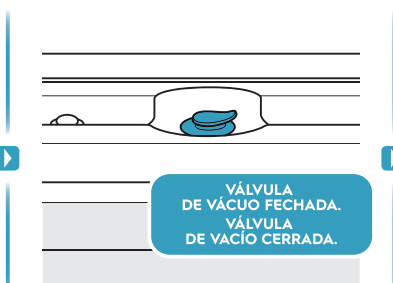
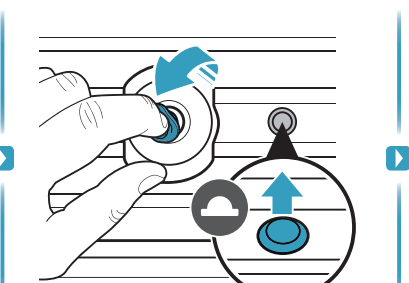
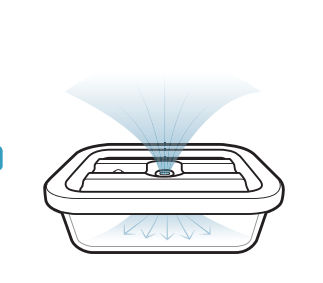
 <p>VÁLVULA DE VÁCUO FECHADA. VÁLVULA DE VACÍO CERRADA.</p>	 <p>OS POTES HERMÉTICOS PODEM SER UTILIZADOS NO REFRIGERADOR, MICRO-ONDAS, CONGELADOR, ARMÁRIOS OU PARA VIAGENS. LOS POTES HERMÉTICOS PUEDEN USARSE EN EL REFRIGERADOR, EL MICROONDAS, PUEDEN GUARDARSE EN EL CONGELADOR, EN ARMÁRIOS O USARSE EN VIAGES.</p>	 <p>AO ABRIR A VÁLVULA DE VÁCUO, PERMITINDO A ENTRADA DE AR, O INDICADOR IRÁ SUBIR. AL ABRIR LA VÁLVULA DE VACÍO, PERMITIENDO LA ENTRADA DE AIRE, EL INDICADOR SUBIRÁ.</p>	
---	--	--	---

O POTE PODE IR AO MICROONDAS, MAS NÃO A TAPA. EL POTE ES APTO PARA MICROONDAS, PERO NO LA TAPA.

Working temperature:
Glass container: up to 230°C
Stainless steel lid: up to 70°C for 2 hours,
70°C to 100°C for 15 minutes

Limites de Temperatura:
Pote Hermético de vidro: 230°C
Tampa de Aço Inoxidável: até 70°C por 2 horas,
70°C a 100°C por 15 minutos

Limites de Temperatura:
Pote Hermético: 230°C
Tapa de acero inoxidable: hasta 70°C durante 2 horas
de 70°C a 100C durante 15 minutos

O POTE COM TAPA PODE SER USADO NA AIR FRYER. EL POTE CON TAPA SE PODE USAR EN LA FREIDORA DE AIRE.

Always let the heated container cool down to room temperature before cleaning!

Sempre deixe o recipiente aquecido esfriar até a temperatura ambiente antes de reaquecer ou resfriar!

¡Deje siempre que el recipiente calentado se enfríe a temperatura ambiente antes de recalentarlo o enfriarlo!

***PRODUTO DISPONÍVEL SOMENTE EM ALGUNS PAÍSES/REGIÕES. *PRODUCTO DISPONIBLE SOLO EN ALGUNOS PAÍSES/REGIONES.**

A BOMBA A VÁCUO PODE SER UTILIZADA EM CONJUNTO COM A GAVETA A VÁCUO*. LA SELLADORA AL VACÍO SE PUEDE UTILIZAR JUNTO CON EL CAJÓN DE VACÍO*.

ENCAIXE A BOMBA NO SACO PLÁSTICO. ENCAJE LA SELLADORA EN LA BOLSA DE PLÁSTICO.

Começar Comenzar

APORTE O BOTÃO PARA INICIAR. PRESIONE EL BOTÓN PARA EMPEZAR.

AUTO STOP APAGADO AUTOMÁTICO DESLIGAMENTO AUTOMÁTICO

APÓS RETIRAR TODO O AR DO SACO PLÁSTICO, A BOMBA IRÁ DESLIGAR AUTOMATICAMENTE. DESPUÉS DE QUITAR TODO EL AIRE DE LA BOLSA DE PLÁSTICO, LA SELLADORA SE APAGARÁ AUTOMATICAMENTE.

Storage
Store in fridge or freezer
Armazenamento
Almacenamiento

OS SACOS PLÁSTICOS PODEM SER UTILIZADOS NO REFRIGERADOR, MICRO-ONDAS, CONGELADOR, ARMÁRIOS OU PARA VIAGENS. TAMBÉM PODEM SER USADOS PARA COZIMENTO EM ÁGUA QUENTE, SUPORTANDO VARIAÇÕES ENTRE -20 °C E 100 °C.

LAS BOLSAS PLÁSTICAS PUEDEN USARSE EN EL REFRIGERADOR, EL MICROONDAS, PUEDEN GUARDARSE EN EL CONGELADOR, EN ARMARIOS O USARSE EN VIAJES. TAMBÉN PUEDEN USARSE PARA COCCIÓN EN AGUA CALIENTE: RESISTEN VARIACIONES DE ENTRE -20 °C Y 100 °C.

A TAPA PLÁSTICA E A MEMBRANA DE SILICONA NÃO PODEM SER MOLHADAS. LA TAPA DE PLÁSTICO Y LA MEMBRANA DE SILICONA NO PUEDEN MOJARSE.

PARA REMOVER O VÁCUO, ABRA NORMALMENTE A ABA SUPERIOR DO SACO. PARA ELIMINAR EL VACÍO, ABRA NORMALMENTE LA BOLSA TIRANDO LA SOLAPA SUPERIOR.

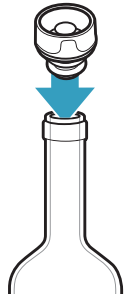

INSIRA A ROLHA A VÁCUO NO GARGALO DA GARRAFA. INSERTA EL TAPON DE VACÍO EN EL CUELLO DE LA BOTELLA.

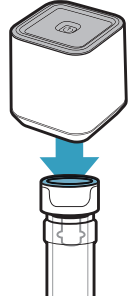

ENCAIXE A BOMBA A VÁCUO NA ROLHA. COLOCA LA SELLADORA EN EL TAPON DE VINO.

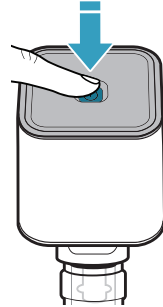

APERTE O BOTÃO PARA INICIAR. PRESIONE EL BOTÓN PARA EMPEZAR.

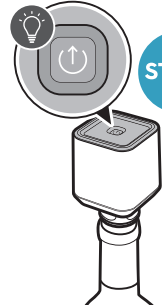

EXTRAÇÃO DE AR DA GARRAFA SE INICIA. COMIENZA LA EXTRACCIÓN DE AIRE DE LA BOTELLA.

START
Começar
Comenzar

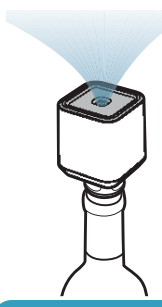

O AR DO INTERIOR DA GARRAFA É EXTRAÍDO. SE EXTRAE EL AIRE DEL INTERIOR DE LA BOTELLA.



APÓS RETIRAR TODO O AR DO INTERIOR DA GARRAFA, A BOMBA IRÁ DESLIGAR AUTOMATICAMENTE. DESPUÉS DE QUITAR TODO EL AIRE DEL INTERIOR DE LA BOTELLA, LA SELLADORA SE APAGARÁ AUTOMATICAMENTE.

AUTO STOP

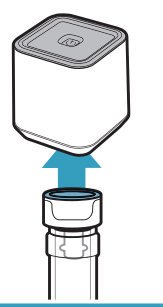

DESENCAIXE A BOMBA A VÁCUO DA ROLHA. DESENGANCHE LA BOMBA DE VACÍO DEL TAPON.

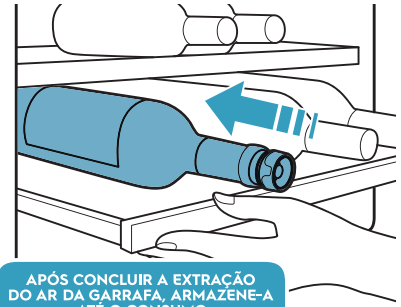

APÓS CONCLUIR A EXTRAÇÃO DO AR DA GARRAFA, ARMÁZENEA ATÉ O CONSUMO. DESPUÉS DE COMPLETAR LA EXTRACCIÓN DE AIRE DE LA BOTELLA, ALMACENALA HASTA SU CONSUMO.

Create Vacuum Sealer

OS POTES HERMÉTICOS DE VIDRO PARA FECHAMENTO A VÁCUO E AS ROLHAS A VÁCUO PODEM SER USADAS EM CONJUNTO COM A MANGUEIRA E COM SELLADORA A VÁCUO*. LOS POTES HERMÉTICOS DE VIDRIO PARA CIERRE AL VACÍO Y LOS TAPONES AL VACÍO SE PUEDEN USAR JUNTO CON LA MANGUERA Y LA SELLADORA AL VACÍO*.



*PRODUTO DISPONÍVEL SOMENTE EM ALGUNS PAÍSES/REGIÕES. *PRODUCTO DISPONIBLE SOLO EN ALGUNOS PAÍSES/REGIONES.





ABRA A VÁLVULA DE VÁCUO PARA PERMITIR A ENTRADA DE AR. ABRA LA VÁLVULA DE VACÍO PARA PERMITIR LA ENTRADA DE AIRE.

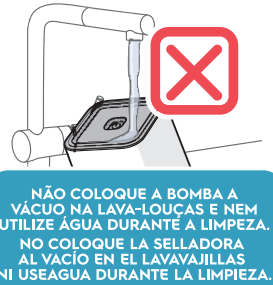

PARA UMA LIMPEZA COMPLETA DA BOMBA A VÁCUO, REMOVA A TAMPA INFERIOR E, COM O AUXÍLIO DE UM PANO, SEQUE TOTALMENTE. PARA UNA LIMPIEZA TOTAL DE LA SELLADORA DE VACÍO, quite la tapa inferior y, utilizando un paño, séquela completamente.



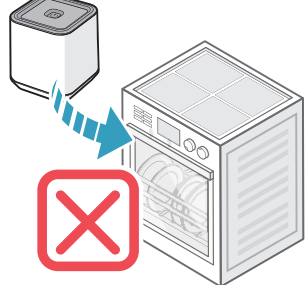

NÃO COLOQUE A BOMBA A VÁCUO NA LAVA-LOUÇAS E NEM UTILIZE ÁGUA DURANTE A LIMPEZA. NO COLOQUE LA SELLADORA AL VACÍO EN EL LAVAVAJILLAS NI USE AGUA DURANTE LA LIMPIEZA.

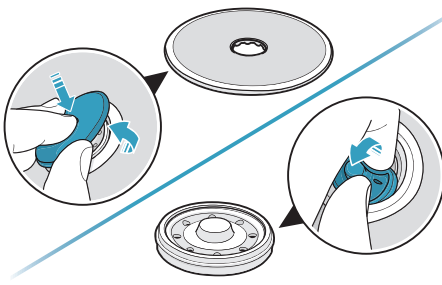

PARA UMA LIMPEZA COMPLETA, VIRE OS SACOS AO CONTRÁRIO E ENXÁGUE-OS PARA RETIRAR O EXCESSO DE SUJEIRA ANTES DE COLOCÁ-LOS NA LAVA LOUÇAS. REMOVA A TAMPA PLÁSTICA E A MEMBRANA DE SILICONE. PARA UNA LIMPIEZA A FONDO, DÉ LA VUELTA A LAS BOLSAS Y ENJUÁGUELAS PARA ELIMINAR EL EXCESO DE SUCIEDAD ANTES DE COLOCARLAS EN EL LAVAVAJILLAS. RETIRE LA TAPA DE PLÁSTICO Y LA MEMBRANA DE SILICONA.

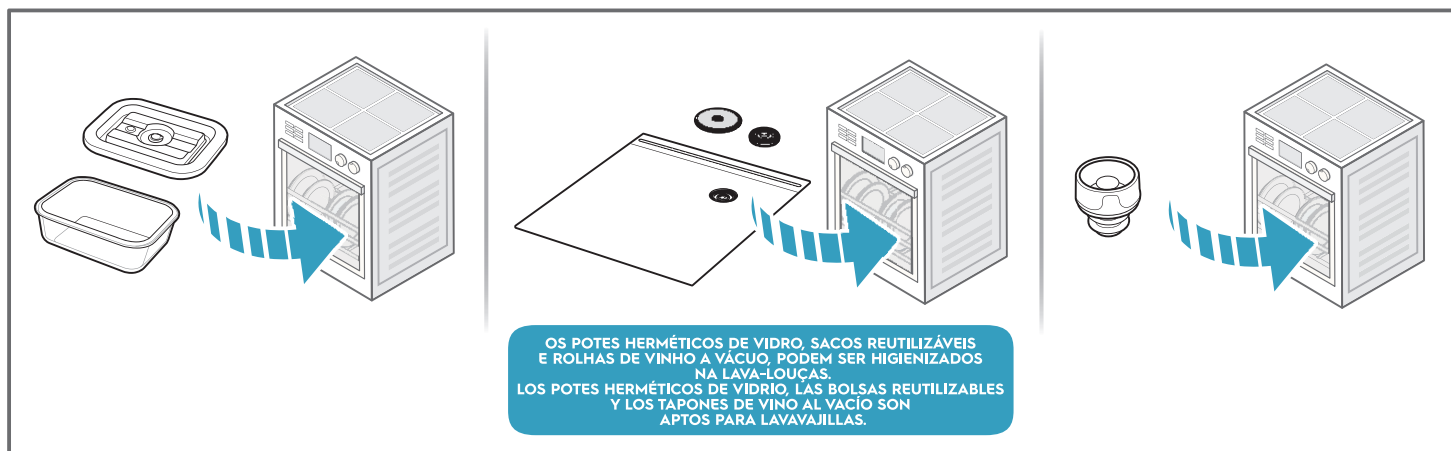



 shop.electrolux.com

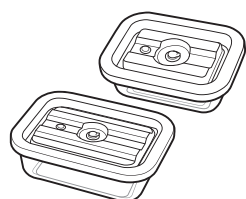

Vacuum Glass Containers

Potes herméticos de vidro para fechamento a vácuo

Potes herméticos de vidro para cierre al vacío

EVGB1



Vacuum Food Containers

Potes herméticos para fechamento a vácuo

Potes herméticos para cierre al vacío

EVFB1



Vacuum Wine Corks

Rolha de vinho a vácuo

Tapón de vino al vacío

EVWC1

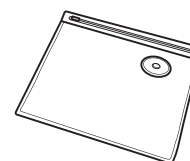

Reusable Vacuum Bags

Saco reutilizável para fechamento a vácuo

Bolsa reutilizable para cierre al vacío

EVRB1

Vacuum Sealer with accessory hose adaptor/Seladora a vácuo com mangueira acessória/Selladora al vacío con manguera accesoria

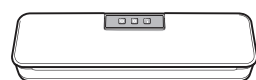

Vacuum Sealer
Seladora a vácuo
Selladora al vacío

VCELUX01-20
 220V - 41042641

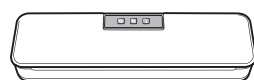

Vacuum Sealer
Seladora a vácuo
Selladora al vacío

VCELUX01-20
 127V - 41042587

真空保鮮 多合一組 Vacuum Fresh All-in-One Kit

Model/型號:
EAVFKA1,
EVFKA2

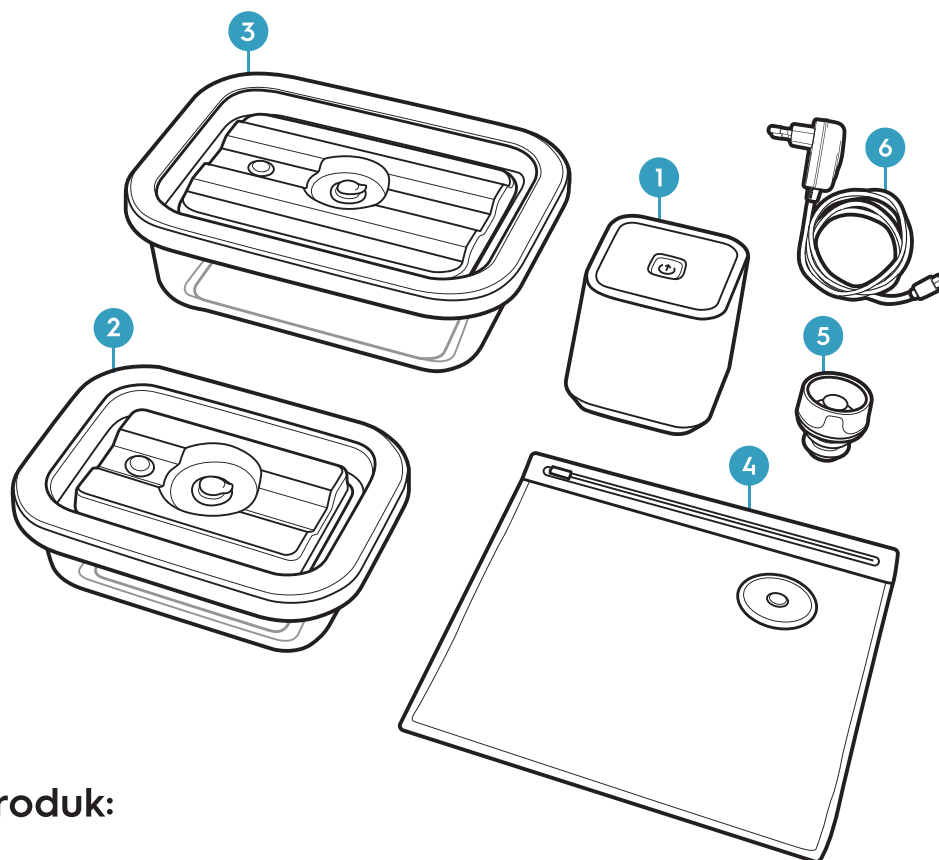

產品概述：

1. 1 x 真空幫浦
2. 1 x 真空玻璃容器 650 毫升
3. 1 x 真空玻璃容器 1500 毫升
4. 5 x 可重複使用真空袋
5. 1 x 真空軟本塞
6. 1 x USB充電線

Gambaran Umum Produk:

1. 1x Pompa Vakum
2. 1x Wadah vakum kaca 650 ml
3. 1x Wadah vakum kaca 1500 ml
4. 5x Kantong vakum pakai ulang
5. 1x Tutup vakum botol anggur
6. 1x Kabel USB

 **Siap digunakan:**
Lampu tidak menyala.
準備啟動：
燈是熄的。

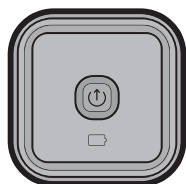

 **Vacuum sealing sedang bekerja:**
Tekan tombol vakum.
真空密封操作中：
按真空鍵。

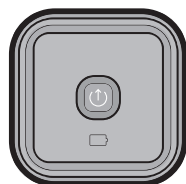

 **Vacuum sealing selesai:**
Lampu indikator menyala 2 detik kemudian padam.
真空密封完成：
指示燈亮燈 2 秒後熄滅。

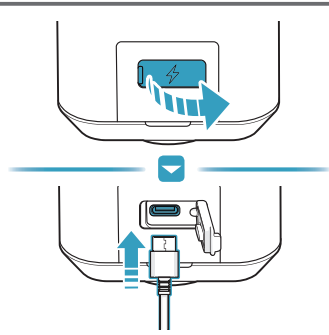
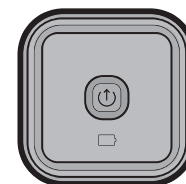

  **Baterai hampir habis 電量低**

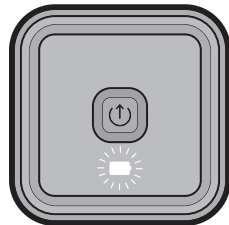

  **Baterai sedang dicas 充電中**

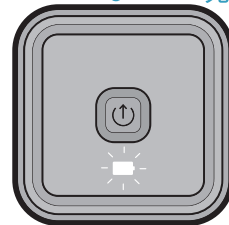

  **Terisi penuh 充電完成**

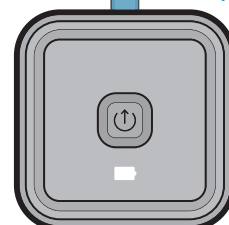

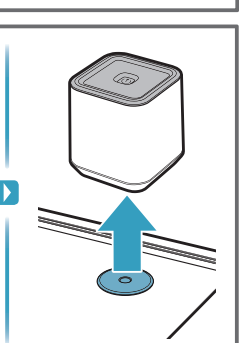
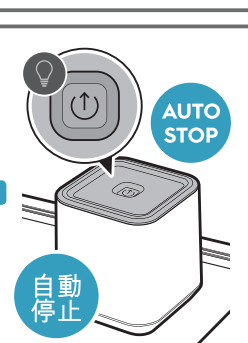
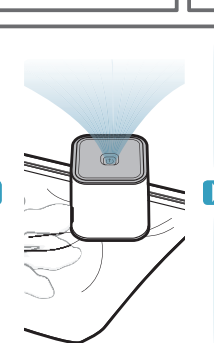
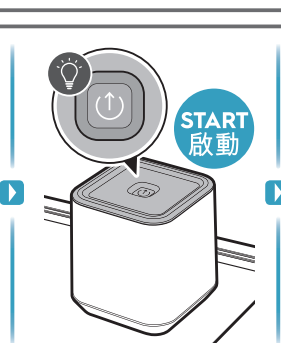
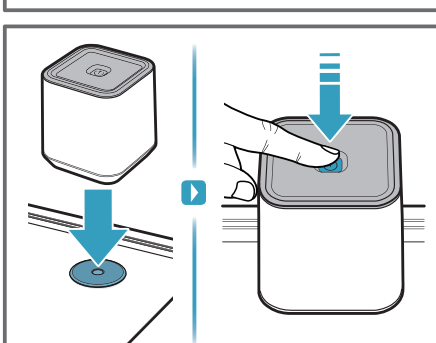
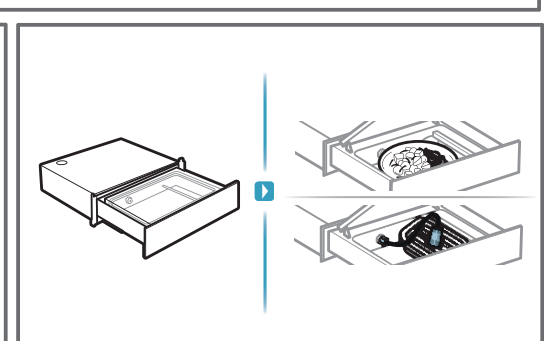
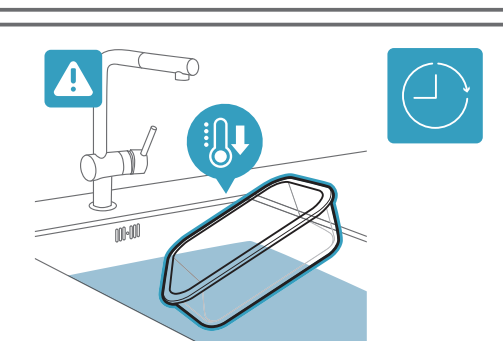
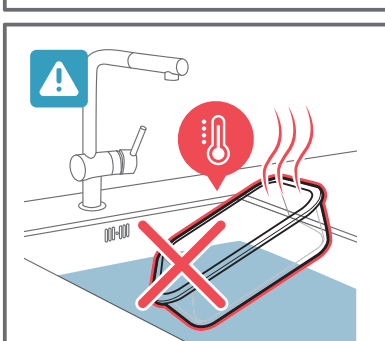
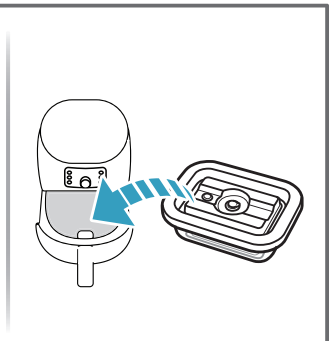
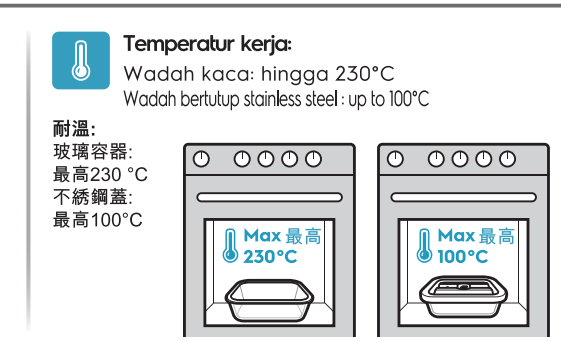
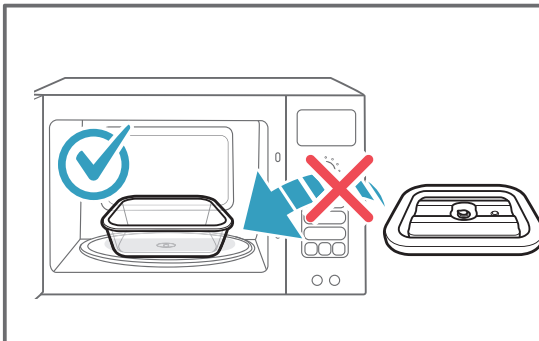
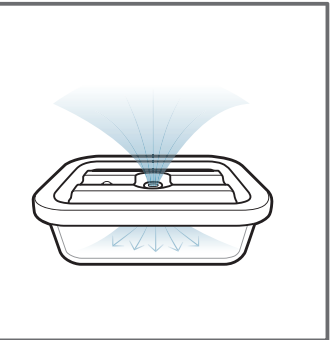
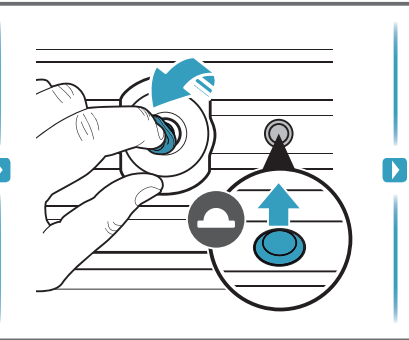
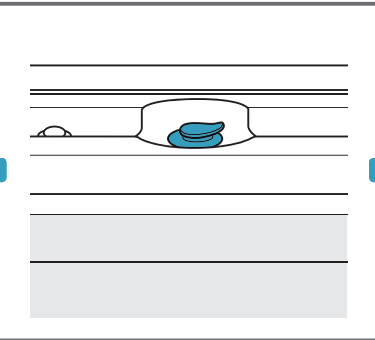
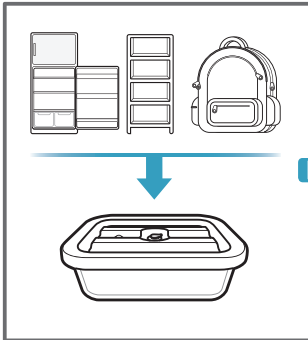
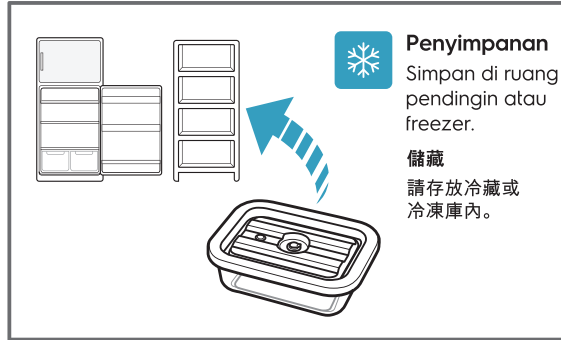
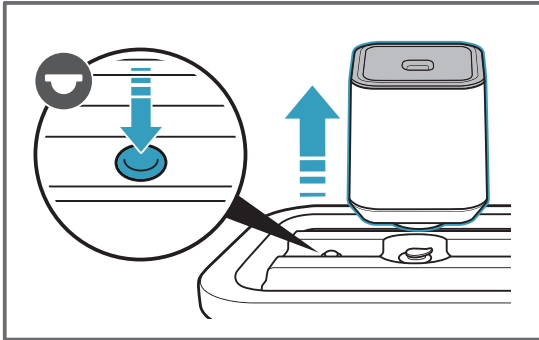
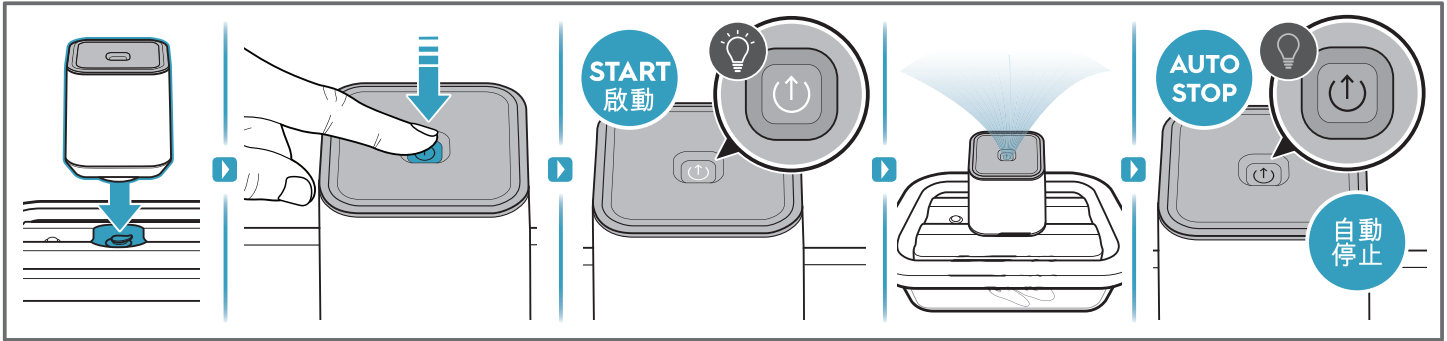



Storage

Simpan dalam ruang pendingin atau freezer

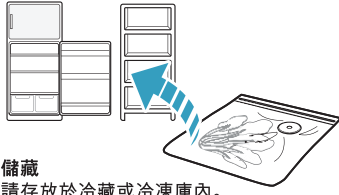

儲藏
請存放於冷藏或冷凍庫內。

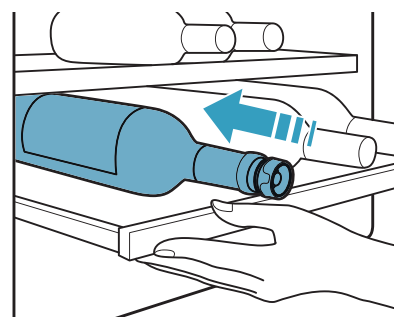
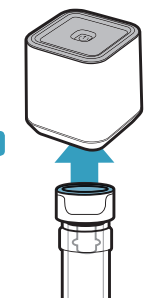
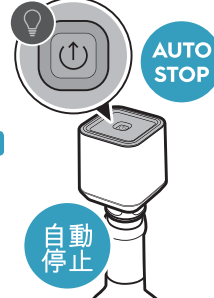
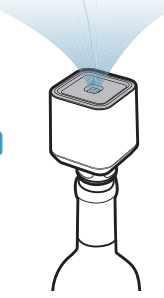
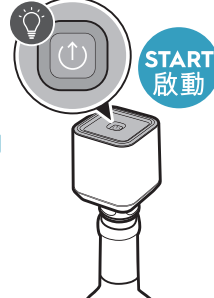
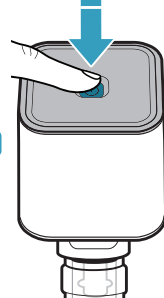
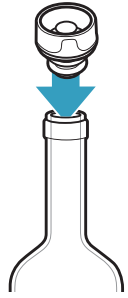
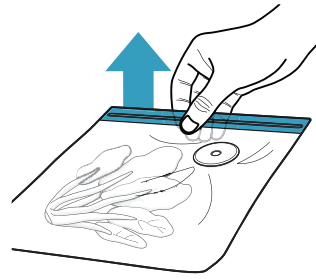
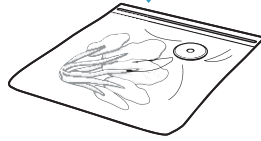
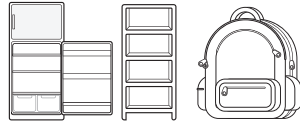

Explore Vacuum Sealer Explore系列真空密封器

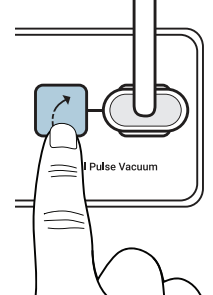
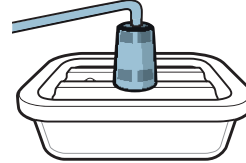
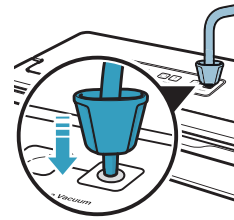

Create Vacuum Sealer

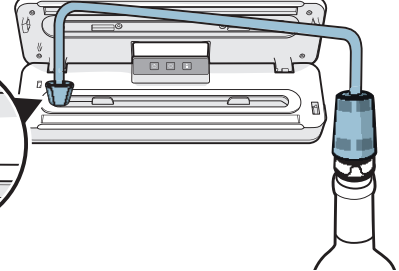
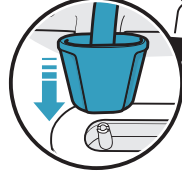
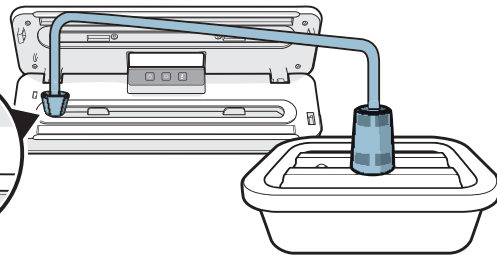
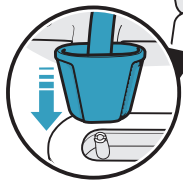

製作真空密封器

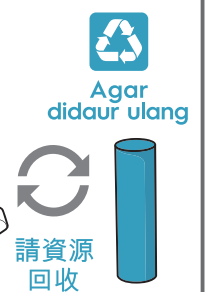
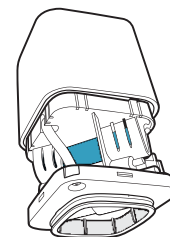
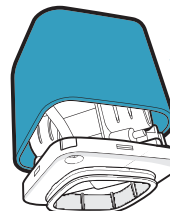
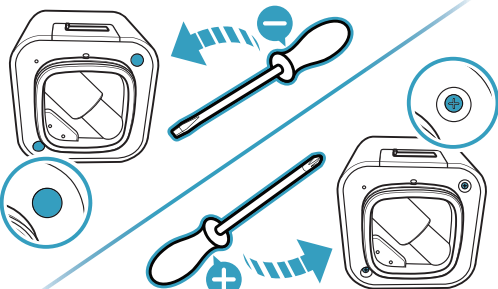
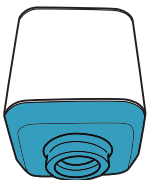
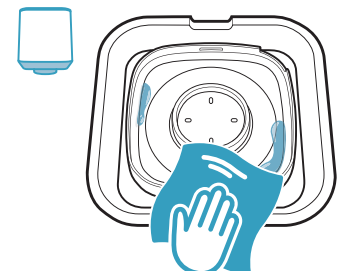
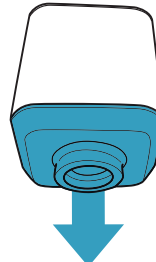
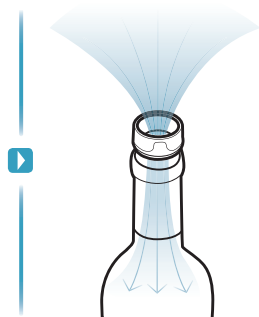

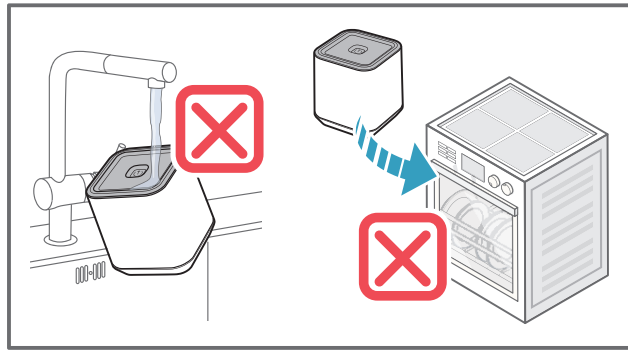
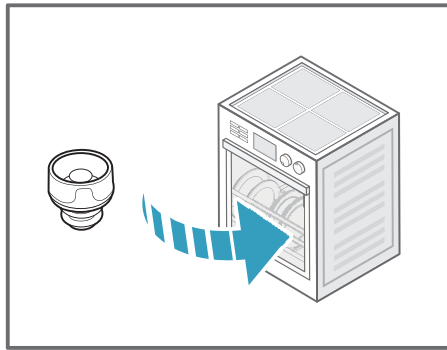
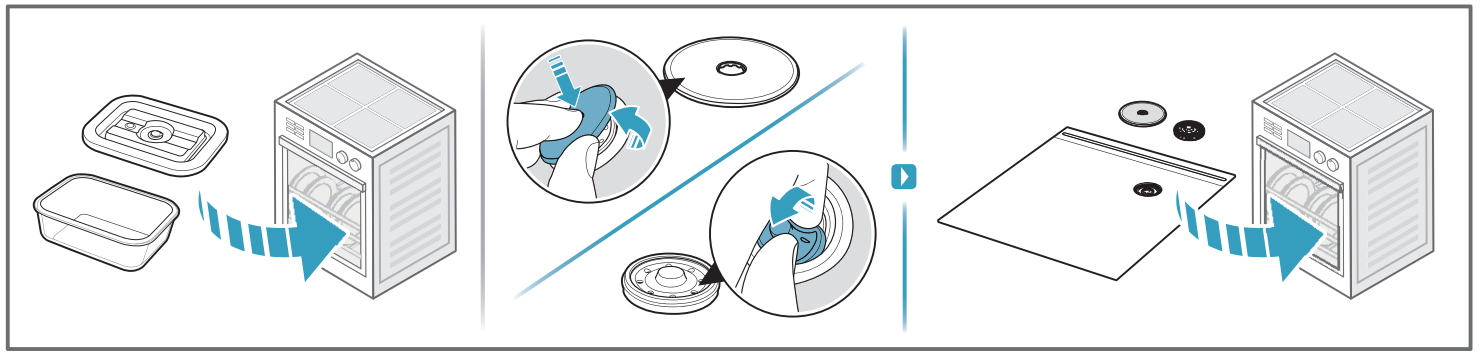

 shop.electrolux.com

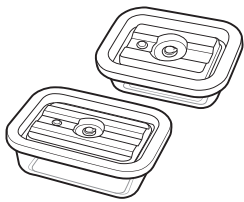

Wadah Vakum Kaca
真空玻璃容器
EVGB1



Wadah Vakum Makanan
真空食物容器
EVFB1



Botol Jinjing Vakum 3-in-1
3合1 隨身真空瓶
ETVS1



Tutup Botol Anggur Vakum
真空軟本塞
EVWC1

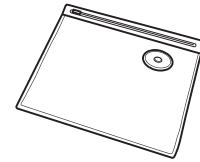

Kantong Pakai Ulang
可重複使用真空袋
EVRB1

Vacuum Sealer dengan aksesori adaptor selang
真空密封器，附軟管接頭。

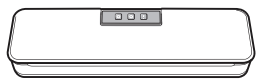

Create Vacuum Sealer
EA4VS1-4AG

Create系列真空密封器
EA4VS1-4AG

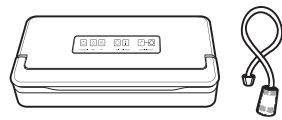

Explore Vacuum Sealer
EA6VS1-6AG

Explore系列真空密封器
EA6VS1-6AG

EN

For better living from Sweden.
Congratulations to your new product and joining us in the mission on making homes more sustainable.

Please carefully read this user manual in its entirety before using the vacuum pump. A failure to comply with this user manual can lead to serious injury or damage the appliance. Electrolux does not accept any liability for damage cause by a failure to comply with this user manual.

Safety Precautions

The vacuum pump (hereinafter referred to as the "appliance") is intended to be exclusively used with all **ELECTROLUX vacuum storage solutions** to create an effective vacuum seal for long-lasting food storage. It may only be used with the accessories supplied or approved by us. Any other use is considered improper and may result in personal injury or property damage. The appliance is intended for domestic use. It is not intended for commercial use. Do not use the appliance on yourself, other persons or animals.

This appliance can be used by children aged from 8 years and above and persons with reduced physical, sensory or mental capabilities or lack of experience and knowledge if they have been given supervision or instruction concerning use of the appliance in a safe way and understand the hazards involved.

Children shall not play with this appliance.

Cleaning and maintenance shall not be made by children without supervision.

Batteries must be removed from the appliance before it is scrapped.

The battery is to be disposed of safely.

To charge the product, use only the USB charger cable supplied with the product.

Packaging material, e.g. plastic bags should not be accessible to children to avoid suffocation.

Keep the appliance and connecting cable in a location that is not accessible to children under 8 years old.

Improper handling causes the risk of fire. Only charge the battery using the included charging cable. Do not disassemble the battery. Do not short-circuit the appliance and do not throw it into fire. Do not open or otherwise destroy the appliance.

The appliance is charged with electric current. There is therefore a danger of electric shock. The appliance is only to be used with the power supply unit (GQ06-050050-AG) provided with the appliance. Make sure that the charging cable is not kinked or pinched and make sure that the charging cable and the appliance do not come in contact with sources of heat (e.g. hobs, gas flames).

Do not carry the appliance by the charging cable. Disconnect the charging cable from the appliance immediately after the charging process is complete or in the event of damage or danger.

Unplug the appliance from the charging cable prior to cleaning or maintenance. As long as the power adapter is plugged in, there is a voltage inside the appliance, even if the appliance is switched off.

Check the appliance for damage prior to each use. If you detect any transport damage, contact the dealer from whom you purchased the appliance immediately. Never operate an appliance that have been dropped or damaged.

Do not put container in rapid temperature changes and avoid thermal shock to the glass container.

Do not put heated container in cold water, always ensure it's in room temperature before cooling down or heating up.

This appliance contains batteries that are non-replaceable.

Please charge the vacuum pump before first use.

Please charge the pump minimum every 6 months to sustain good battery health.

Do not fill the boxes completely, always leave space to the edge. If the box is overfilled, the vacuum may be affected.

Release vacuum before heating.

All service or repairs must be carried out by an authorized service centre.

- 1 - Vacuum Pump
- 2 - Vacuum glass container (650 ml)
- 3 - Vacuum glass container (1500 ml)
- 4 - Reusable vacuum bags
- 5 - Vacuum wine cork
- 6 - USB cable

Reading indicator light and battery symbol

Vacuum sealing in process: Indicator light flashing/pulsing

Vacuum sealing complete: Indicator light lights up for 2 seconds and then turns off

Low battery: Battery symbol starts blinking 3x

Charging: Battery symbol pulsing slow

Fully charged and ready to unplug:

Battery symbol glowing

Guideline for use / Good to know before use

The shelf life of food depends on many factors, such as the initial germ content of the food, the observance of correct storage and cooling conditions and the required hygiene during processing and vacuuming. Some foods might be also not suitable for vacuum storage. Clean the vacuum boxes and rubber seal before using them and make sure every part is dry.

Some food can emit gases which can have an impact on the vacuum. In these cases the vacuum process might need to be repeated.

Recycling

This warranty does not cover reduction in battery runtime due to battery age or use, as the life of the battery depends upon the nature of use.



This symbol on the product or on its packaging indicates that the product may not be treated as household waste. To recycle your product, please take it to an official collection point or to a service center that can remove and recycle the battery and electric parts in a safe and professional way. Follow your country's rules for the separate collection of electrical products and rechargeable batteries.

Troubleshooting

Problem	Possible cause	Remedy
The pump stops during the vacuum sealing process and does not turn back on.	The pump sucked in powder or direct liquids during the vacuum sealing process.	Do not turn the pump upside down. Remove the lower part and clean to ensure that nothing is in their. Make sure the pump is completely dry before operating again. Additional liquids may drip out. Repeat this process if the pump stops again.
The pump does not create vacuum when placed on a container or the vacuum does not last.	The lid of the vacuum container, the silicone seal or the valve are positioned incorrectly.	Check that the positioning is correct and that the lid is properly closed.
	The silicone seal or the container valve are dirty or wet.	Clean and dry the silicone seal and the valve of the container.
	The pump sits too loosely on the valve.	During vacuum sealing, lightly press the pump into the dock surrounding the valve to create a tight seal between the pump and the valve.
The pump does not respond to the On /Off button.	The battery of the pump is low or not charged.	Recharge the vacuum pump. (To charge the product, use only the USB charger cable supplied with the product.)
The above problems cannot be solved.	The vacuum pump could be broken.	Contact customer service. Do not try to repair the pump yourself.

CN

來自於瑞典的居家好伙伴。
恭喜您購買新產品，並且加入居家永續的任務。

使用真空幫浦之前，請詳細閱讀完畢本使用說明書。
違反本使用說明書內容，可能會導致嚴重傷害我造成本產品之損壞。伊萊克斯不承擔因違反本使用說明而造成之損壞責任。

安全預防措施

真空幫浦（以下稱「本產品」）只適用於所有伊萊克斯真空儲存方式，才能建立有效真空密封，長時間保存食物。本產品只適用我們許可或提供之配件。任何規定以外之使用皆屬不適當，且可能導致個人受傷或財產的損失。本產品適合於居家使用，不適合商業用途。請勿在自己、他人或動物身上使用本產品。

八歲以上兒童、身體或感官能力低下、缺乏知識經驗者均可使用，但必須在監督之下使用或接受安全使用本產品之說明，並目瞭解可能的危害。

兒童不得玩耍本產品。

本產品之清潔與維護，在缺乏監督之下不得由兒童進行。

本產品報廢之前必須拆除電池。

電池應安全處置。

僅使用本產品提供之USB充電線充電。

包裝材料（例如塑膠袋）應放在兒童拿不到的地方，以避免發生窒息。

本產品與電線應放在8歲以下兒童拿不到的地方。

不當的操作可能會有引發火災的風險。請使用內附之充電線充電。電池請勿拆卸。請勿讓本設備短路，亦請勿將本設備丟入火中。請勿拆開或毀壞本產品。

本產品已通電，因此可能會發生觸電之危險。本產品僅得以隨附之電源供應器使用(GQ06-050050-AG)。請確保充電線沒有扭曲打結，並確保本產品與充電線皆遠離熱源（例如爐盤、氣體火花）。

請勿抓住充電線拿取本產品。充電完成後或發生損壞危險時，請立刻將充電線從本產品中拔除。

進行清潔或維護之前，請先將充電線從本產品中拔除。

電源適配器一旦插入之後，本產品內就會產生電壓，即便是在關機狀態。每一次使用之前請先檢查本產品是否損壞。若發現任何毀損，請立即洽詢您購買之經銷商。本產品若掉落或損壞，請一律不要操作。

請勿將容器放在溫度迅速變換之環境中，避免對玻璃容器產生溫度衝擊。請勿將加熱之容器放在冷水中，冷卻或加熱之前請一律確認處在室內溫度中。

本產品包含無法更換之電池。

第一次使用之前，請先將真空幫浦充電。

幫浦請至少6個月充電一次以維持電池健康。

請勿塞滿真空盒，保留邊隙空間。如果真空盒塞得太滿，可能會影響真空效果。

所有的售後服務與維修必須由服務中心指派之合格人員執行。

- 1 - 真空幫浦
- 2 - 真空玻璃容器 (650 毫升)
- 3 - 真空玻璃容器 (1500 毫升)
- 4 - 可重複使用真空袋

5 - 真空軟本塞

6 - USB充電線

閱讀指示燈及電池符號

真空密封操作中: 指示燈閃爍跳動
真空密封完成: 指示燈亮燈2秒後熄滅
電量低: 電池符號會開始閃爍3下
充電中: 電池符號緩慢跳動
充電完成可拔除充電線: 電池符號發光

使用前須知與使用準則

食物的儲存期限取決於許多因素，例如食物在一開始的細菌含量、是否正確儲存、冷卻條件，以及食物處理與真空過程中所需之衛生標準。部分食物可能不適合真空儲存。

使用前請先清潔真空盒與橡膠密封圈，並確保所有部位都是乾燥的。

部分食物可能會釋放出氣體而影響真空。在這些情形下，可能需要重複進行真空操作。

回收

由於電池壽命取決於使用的性質，故本保固不包括電池因老化或使用而導致之壽命減短。



產品或包裝上標有本符號，代表該產品不可作為一般家用廢棄物。請將您的產品送至官方收集站回收，我送至可以將電池與電器零件安全專業的移除之服務中心。請遵循您所在國家有關電器產品與充電電池分類回收之規定。

疑難排解

問題	可能原因	補救方法
真空密封過程中幫浦突然停止，無法再啟動。	幫浦在真空密封過程中吸入粉塵或有液體侵入。	請勿將幫浦倒置。請將下方零件移除，確保沒有任何物品。再次操作之前，請先確認幫浦完全乾燥。可能會有額外的液體滴出。若幫浦再次停止，請重複此操作。
幫浦放在容器上時無法製造真空，或者真空無法持久。	真空容器蓋、矽膠密封圈或安全閥位置不正確。	檢查位置正確，且蓋子已適度地蓋起來。
	矽膠密封圈或安全閥髒污或潮濕。	清潔與乾燥容器之矽膠密封圈和安全閥。
	幫浦在安全閥上太鬆。	在真空密封過程中，將幫浦輕壓入安全閥的底座，使幫浦與安全閥之間緊密封。
按下「啟動/關閉」鍵時，幫浦沒有反應。	幫浦的電池電量低或沒有充電。	將真空幫浦充電。(僅使用本產品內附之USB充電線充電。)
以上問題無法解決	真空幫浦可能已經損壞。	聯繫顧客服務中心。請勿擅自維修幫浦。

ES

Por una mejor calidad de vida desde Suecia. Gracias por adquirir este producto y por unirse a nosotros en la misión que busca hacer de nuestros hogares un espacio más sostenible.

Lea cuidadosamente este manual de usuario en su totalidad antes de usar la bomba de vacío. Los incumplimientos de las instrucciones de este manual pueden implicar lesiones graves o daños en el producto. Electrolux no asume ninguna responsabilidad por cualquier daño derivado del incumplimiento de lo establecido en este manual de usuario.

Precauciones de seguridad

La bomba de vacío (en adelante el "electrodoméstico") se ha diseñado exclusivamente para su uso con todas las **soluciones de almacenamiento al vacío de ELECTROLUX** para crear un sellado al vacío efectivo y prolongar el tiempo de almacenamiento de los alimentos. Solo debe utilizarse con los accesorios suministrados o aprobados por nosotros. Cualquier otro uso se considerará impropio y puede causar daños personales o daños a las propiedades. Este aparato está diseñado para uso doméstico. No está diseñado para uso industrial. No use el aparato en usted mismo, en otras personas ni en animales.

Este electrodoméstico puede ser utilizado por niños de 8 años en adelante y personas cuyas capacidades físicas, sensoriales o mentales

estén disminuidas o que carezcan de la experiencia y conocimientos suficientes para manejarlo, siempre que cuenten con las instrucciones o la supervisión sobre el uso del electrodoméstico de forma segura y comprendan los riesgos.

No permita a los niños jugar con este aparato.

Evite que los niños lleven a cabo la limpieza y el mantenimiento sin la supervisión adecuada.

Debe retirar la batería del electrodoméstico antes de desecharlo.

La batería deberá desecharse de forma segura.

Utilice únicamente el adaptador de carga que venía con el producto.

El material de embalaje, como las bolsas de plástico, no debe dejarse al alcance de los niños para evitar riesgos de asfixia.

Mantenga el electrodoméstico y el cable de alimentación en un lugar no accesible para niños menores de 8 años.

Un manejo inadecuado puede provocar riesgo de incendio. Cargue la batería usando únicamente el cable de carga incluido. No desmonte la batería. No cortocircuite el electrodoméstico y no lo eche a ningún fuego. No lo abra o destruirá el electrodoméstico.

El aparato se carga con corriente eléctrica. Por tanto, existe peligro de descarga eléctrica. El aparato solo debe utilizarse con la fuente de

alimentación (GQ06-050050-AG) suministrada con el aparato.

Asegúrese de que el cable de carga no quede retorcido ni pellizcado; asegúrese también de que el cable de carga y el electrodoméstico no entran en contacto con fuentes de calor (p. ej. placas de cocción o llamas de gas).

No tire del electrodoméstico con el cable de carga. Desconecte inmediatamente el cable de carga del electrodoméstico después de que termine el proceso de carga o en caso de peligro o daños.

Desenchufe el electrodoméstico del cable de carga antes de cualquier limpieza o mantenimiento. Desde el momento en que se conecta el adaptador de corriente, el electrodoméstico estará bajo tensión eléctrica, aunque esté apagado.

Compruebe si el electrodoméstico presenta algún daño antes de usarlo. Si detecta algún daño producido durante el transporte, póngase inmediatamente en contacto con el distribuidor al que adquirió el electrodoméstico. No ponga nunca en marcha un electrodoméstico que haya sufrido alguna caída o muestre algún daño.

No exponga el recipiente a cambios bruscos de temperatura y evite el choque térmico del recipiente de vidrio.

No ponga el recipiente caliente en agua fría, asegúrese siempre de que está a temperatura ambiente antes de enfriarlo o calentarlo.

Carga la bomba de vacío antes de usarla por primera vez.

Carga la bomba de vacío al menos cada 6 meses para mantener la batería en buen estado.

No llenes las cajas al máximo, deja siempre espacio hasta llegar al borde. Si la caja está excesivamente llena, el vacío podría verse afectado.

Liberar el vacío antes de calentar.

Todos los servicios de reparación deben realizarse en un centro de servicio autorizado.

- 1 - Bomba de vacío
- 2 - Recipiente de vidrio al vacío (650 ml)
- 3 - Recipiente de vidrio para vacío (1500 ml)
- 4 - Bolsas de vacío reutilizables
- 5 - Corcho para vino al vacío
- 6 - Cargador

Lectura del indicador luminoso y del símbolo de la batería

Sellado al vacío en curso: Indicador luminoso intermitente/en parpadeo

Sellado al vacío terminado: El indicador luminoso se enciende durante 2 segundos y se apaga a continuación

Batería baja: El símbolo de batería parpadea 3 veces

En carga: El símbolo de batería parpadea lentamente

Totalmente cargada y lista para desconexión: El símbolo de la batería destella

Guía de uso/Consejos antes de usar

La duración de los alimentos depende de muchos factores, como el contenido inicial en gérmenes, un almacenamiento correcto, las condiciones de refrigeración y de la higiene debida durante su procesado y envasado al vacío. El envasado al vacío es un método no adecuado para algunos alimentos.

Limpia las cajas de vacío y la junta de goma antes de su uso y asegúrate de que todas las piezas están secas.

Algunos alimentos pueden emitir gases que pueden tener algún efecto en el vacío. En esos casos, es posible que tengas que repetir el proceso de vacío.

Reciclado

Esta garantía no cubre reducciones en la duración de la batería por uso o envejecimiento debido a que la autonomía depende del modo en que se utiliza.



Este símbolo presente en el producto o sobre su envase indica que el producto no debe ser tratado como un desecho doméstico. Para reciclar el producto, llévalo a un punto de recogida oficial o a un servicio técnico que puede retirar y reciclar la batería y las partes eléctricas de manera profesional. Siga las normas de su país para la recogida separada de productos eléctricos y baterías recargables.

Solución de problemas

Problema	Causa posible	Solución
La bomba se para durante el proceso de sellado al vacío y no vuelve a ponerse en marcha.	Le ha entrado polvo o líquido directamente a la bomba durante el proceso de sellado al vacío.	No ponga la bomba boca abajo. Quite la parte inferior y límpiela para asegurarse de que no nada. Asegúrese de que la bomba está completamente seca antes de volver a usarla. Puede que goteen otros líquidos. Repita este proceso si la bomba se vuelve a parar.
La bomba no hace vacío cuando se coloca sobre un recipiente o el vacío no se mantiene.	La tapa del contenedor para vacío, la junta de silicona o la válvula estaban mal colocadas.	Revise que está colocada correctamente y que la tapa está bien cerrada.
	La junta de silicona o la válvula del contenedor están sucias o mojadas.	Limpie y seque la junta de silicona y la válvula del recipiente.
	La bomba se asienta demasiado floja sobre la válvula.	Durante el proceso de sellado al vacío, presione suavemente la bomba contra el borde que rodea la válvula para que ambas se acoplen herméticamente.
La bomba no responde al botón de encendido/apagado.	La batería de la bomba está poco cargada o no tiene carga.	Recargue la selladora al vacío portátil. Para cargarla, utilice únicamente el cable USB suministrado con el producto.
No ha sido posible resolver los problemas anteriores.	La bomba de vacío puede ser defectuosa.	Póngase en contacto con el servicio de asistencia al cliente. No intente reparar la bomba usted mismo.

ID

Dari Swedia, untuk kehidupan yang lebih baik. Selamat atas produk baru Anda dan bergabungnya bersama kami dalam misi membuat rumah menjadi lebih lestari.

Bacalah manual ini dengan saksama secara keseluruhan sebelum menggunakan vacuum pump (pompa vakum). Tidak dipatuhinya manual ini bisa menyebabkan cedera berat atau kerusakan pada alat. Electrolux tidak bertanggung jawab atas kerugian yang disebabkan tidak dipatuhinya panduan pemakaian ini.

Peringatan mengenai Keselamatan

Vacuum pump ini (selanjutnya disebut "alat") dimaksudkan untuk digunakan hanya dengan semua **solusi penyimpanan dengan kemasan vakum dari ELECTROLUX** untuk menghasilkan kemasan vakum yang efektif untuk penyimpanan makanan jangka panjang. Alat ini hanya boleh digunakan bersama aksesoris yang dipasang atau disetujui oleh Electrolux. Penggunaan dengan cara lain merupakan hal yang tidak sesuai semestinya dan dapat menyebabkan cedera diri atau kerusakan barang. Alat ini dirancang untuk pemakaian rumah tangga, tidak untuk penggunaan komersial. Jangan menggunakan alat pada diri Anda, orang lain, atau hewan.

Alat ini dapat digunakan oleh anak-anak berusia 8 tahun atau lebih dan

orang-orang yang memiliki kekurangan kemampuan fisik, sensorik, atau mental atau kurang pengalaman dan pengetahuan bila mereka telah mendapatkan pengawasan atau petunjuk mengenai penggunaan alat ini dengan cara yang aman dan mereka memahami bahaya-bahaya terkait.

Anak-anak tidak boleh bermain-main dengan alat ini.

Pembersihan dan perawatan tidak boleh dilakukan oleh anak-anak tanpa pengawasan.

Baterai harus dilepaskan dari alat ini sebelum alat dibuang.

Baterai harus dibuang dengan cara yang aman bagi lingkungan.

Gunakan hanya adaptor pengisian baterai yang disertakan dengan alat ini.

Material kemasan, misalnya kantong plastik, harus dihindarkan dari jangkauan anak-anak untuk menghindari bahaya tercekik.

Letakkan alat ini dan kabel penyambungannya di tempat yang tidak dapat dijangkau anak-anak berusia kurang dari 8 tahun.

Penanganan yang tidak tepat bisa menyebabkan risiko kebakaran. Caslah baterai hanya menggunakan kabel cas yang disertakan. Jangan mencoba membongkar baterai. Hindarkan hubung singkat pada alat dan jangan membuang alat ke dalam api.

Alat ini mengandung arus listrik. Jadi untuk menghindari sengatan listrik, alat ini hanya boleh digunakan dengan catu daya yang disertakan bersama alat (GQ06-050050-AG). Pastikan kabel cas tidak tertekuk atau terjepit dan pastikan kabel cas dan alat tidak terkena sumber panas (misalnya kompor, nyala api).

Jangan mengangkat alat ini dengan menarik kabelnya. Segera cabut kabel cas dari alat ini setelah proses cas selesai atau bila terjadi kerusakan atau bahaya.

Lepaskan kabel cas dari alat sebelum pembersihan atau perawatan alat. Selama adaptor cas masih tersambung dengan alat, di dalam alat masih terdapat voltase listrik walaupun alat sudah dimatikan.

Tiap kali sebelum digunakan, periksalah apakah terdapat kerusakan pada alat. Bila tampak kerusakan karena pengangkutan, segera hubungi dealer tempat Anda membeli alat tersebut. Jangan sekali-kali mengoperasikan alat yang pernah terjatuh atau sudah rusak.

Hindarkan wadah dari perubahan temperatur tiba-tiba dan hindari thermal shock pada wadah kaca.

Jangan memasukkan wadah yang sudah dipanaskan ke dalam air dingin. Selalu tunggu hingga mencapai suhu ruangan sebelum didinginkan atau dipanaskan.

Alat ini mengandung baterai yang tidak dapat diganti.

Cas baterai pompa vakum sebelum penggunaan pertama.

Caslah baterai pompa vakum minimum sekali 6 bulan untuk menjaga kesehatan baterai.

Jangan mengisi kotak /wadah makanan hingga penuh, selalu sisakan ruang di pinggirnya. Bila kotak terlalu penuh, kondisi vakum bisa terganggu.

Semua servis atau perbaikan hanya boleh dilakukan oleh pusat servis resmi Electrolux.

- 1 - Pompa Vakum
- 2 - Wadah makanan vakum (650 ml)
- 3 - Wadah makanan vakum (1500 ml)
- 4 - Kantong vakum pakai ulang
- 5 - Tutup botol anggur vakum
- 6 - kabel USB

Lampu indikator dan simbol baterai

Vacuum sealing sedang berlangsung: Lampu indikator menyala/berkedip.

Vacuum sealing selesai: Lampu indikator menyala selama 2 detik lalu padam

Baterai lemah: Simbol baterai mulai berkedip 3x

Pengisian baterai: Simbol baterai berkedip lambat

Terisi penuh dan siap dicabut: Simbol baterai berpijar

Panduan penggunaan /Hal yang perlu diketahui sebelum penggunaan

Usia simpan makanan tergantung pada berbagai faktor, seperti kandungan kuman awal pada makanan, dipatuhinya syarat penyimpanan dan pendinginan yang tepat dan higiene yang diperlukan selama pengolahan dan melakukan vacuuming. Beberapa jenis makanan mungkin tidak cocok untuk penyimpanan dengan vakum.

Bersihkan kotak vakum dan sil karet sebelum menggunakannya dan pastikan setiap komponen dalam keadaan kering.

Beberapa jenis makanan dapat mengeluarkan gas yang bisa berdampak pada vakum. Bila hal ini terjadi, proses vakum mungkin harus diulang.

Daur ulang

Garansi ini tidak mencakup penurunan kemampuan baterai karena usia atau penggunaan, karena daya tahan baterai tergantung sifat penggunaannya.



Simbol ini pada produk atau kemasannya menunjukkan bahwa produk tidak boleh diperlakukan sebagai sampah rumah tangga. Untuk mendaur ulang produk Anda, bawalah produk bekas ke titik pengumpulan resmi atau pusat servis yang dapat mengambil dan mendaur ulang baterai dan komponen listrik dengan aman dan profesional. Ikuti aturan negara Anda tentang pengumpulan tersendiri produk-produk elektrikal dan baterai isi ulang.

Penelusuran masalah

Masalah	Kemungkinan penyebab	Penyelesaian
Pompa vakum berhenti bekerja dalam proses vakum dan tidak menyala kembali.	Bubuk atau cairan terisap oleh pompa vakum selama proses pengemasan dengan vakum.	Jangan membalikkan pompa. Lepaskan bagian bawah dan bersihkan untuk memastikan tidak ada benda apapun di situ. Pastikan pompa telah benar-benar kering sebelum digunakan kembali. Kemungkinan akan ada cairan yang menetes keluar. Ulangi lagi proses ini bila pompa kembali macet.
Pompa tidak dapat membentuk vakum saat dipasang pada wadah atau vakum yang terbentuk tidak bisa bertahan.	Posisi tutup wadah vakum, sil atau katup silikon tidak tepat.	Pastikan posisinya sudah tepat dan tutup sudah rapat.
	Sil silikon atau katup wadah kotor atau basah.	Bersihkan dan keringkan sil silikon dan katup wadah.
	Pompa tidak terpasang rapat pada katup.	Selama pengemasan dengan vakum, tekan sedikit pompa padaudukannya di sekitar katup agar terbentuk sekat yang rapat antara pompa dan katup.
Pompa tidak bekerja ketika tombol On/Off ditekan.	Baterai pompa hampir habis atau kosong.	Cas ulang pompa vakum.
Masalah-masalah di atas tidak bisa diselesaikan.	Pompa vakum mungkin rusak.	Hubungi layanan konsumen. Jangan berupaya untuk memperbaiki sendiri pompa.

PT

QUEREMOS QUE A SUA CASA SEJA BEM VIVIDA.

Parabéns pelo seu novo produto e por se juntar a nós na missão de tornar os lares mais sustentáveis.

IMPORTANTE

Guarde a nota fiscal de compra do aparelho, pois o atendimento em garantia só é válido mediante sua apresentação ao Serviço Autorizado Electrolux. Leia este manual antes de instalar e usar o produto e guarde-o para referências futuras.

MEIO AMBIENTE

A Electrolux tem o compromisso de oferecer produtos que causem menor impacto ao meio ambiente, contribuindo assim para o desenvolvimento sustentável. Os equipamentos eletrônicos, pilhas e baterias devem ser eliminados de forma separada do lixo comum. Caso seu equipamento possua pilhas ou baterias, essas, ao serem substituídas ou descartadas, deverão ser encaminhadas a um Serviço Autorizado Electrolux para que tenham um destino adequado. A destinação ambientalmente adequada às embalagens e produtos ao final de vida é responsabilidade de todos. Para obter mais informações sobre como proceder, utilize nosso serviço de atendimento ao consumidor ou localize um ponto de recebimento mais próximo a você no site da ABREE* (<http://abree.org.br>). *ABREE: Associação Brasileira de Reciclagem de Eletroeletrônicos e Eletrodomésticos na qual a Electrolux é associada e membro fundadora.

Informações de segurança

IMPORTANTE

Estas informações são para sua segurança. Você DEVE ler o manual cuidadosamente antes de instalar ou usar o produto.

A bomba de vácuo Electrolux deve ser utilizada somente em produtos da linha a vácuo Electrolux, garantindo assim sua máxima eficiência.

Este aparelho é destinado a uso doméstico e aplicações similares, tais como: Cozinha de uso do grupo de funcionários em lojas, escritórios e outros ambientes de trabalho; Casas de fazenda e por clientes em hotéis, motéis e outros ambientes residenciais; Ambientes de meia-pensão; Lojas e aplicações similares, não destinados ao varejo e/ou uso comercial.

Este aparelho não se destina à utilização por pessoas (inclusive crianças) com capacidades físicas, sensoriais ou mentais reduzidas, ou por pessoas com falta de experiência e conhecimento, a menos que tenham recebido instruções referentes à utilização do aparelho ou estejam sob a supervisão de uma pessoa responsável pela sua segurança

As crianças devem ser vigiadas para assegurar que não brinquem com o aparelho.

Utilize peças originais. Isso evita danos ao aparelho e riscos a quem o manipula.

Após desembalar o aparelho, mantenha o material da embalagem fora do alcance de crianças e animais.

Não utilize o aparelho se estiver danificado, vazando ou tiver funções anormais devido à queda.

Não desmonte o aparelho caso haja algum problema, entre em contato com o Serviço Autorizado Electrolux

Para evitar riscos de choque elétrico, não molhe, nem utilize o aparelho com as mãos molhadas, nem submerja o cabo de alimentação, o plugue ou o próprio aparelho na água ou em outros tipos de líquidos ou materiais inflamáveis.

Os materiais da embalagem, por exemplo, os sacos de plástico, não devem ficar ao alcance das crianças e animais, para evitar o risco de asfixia.

O manuseio incorreto pode provocar incêndio. A bateria só pode ser carregada com o cabo de carregamento que acompanha o produto. Não desmonte a bateria. Não coloque o produto no fogo e nem provoque curtos-circuitos.

O aparelho é carregado com corrente elétrica. Existe, portanto, o risco de choque elétrico.

Desligue o aparelho do cabo de carregamento antes da limpeza ou manutenção. Enquanto o carregador estiver na tomada, haverá tensão no interior do aparelho, mesmo se este estiver desligado.

Não exponha o recipiente a mudanças rápidas de temperatura e evite choques térmicos no recipiente de vidro.

Não coloque o recipiente aquecido em água fria, certifique-se sempre de que está à temperatura ambiente antes de o resfriar ou aquecer.

Os componentes da bateria não podem ser desmontados, nem colocados em uma superfície de metal, estando sujeitos a um curto circuito.

Este aparelho contém baterias que não podem ser substituídas.

Carregue a bomba de vácuo antes da primeira utilização.

Carregue a bomba no mínimo a cada 6 meses para manter um bom funcionamento da bateria.

Contém uma bateria de Li-Ion tipo: PRM-VP1/PRM-VP2 (1INR19/66) 3.7 V, 1500 mAh.

Não encha os recipientes completamente, deixe sempre algum espaço. Se o recipiente estiver muito cheio, o vácuo pode ser afetado.

Para sua segurança e comodidade, recomendamos que apenas os profissionais treinados pela Electrolux consertem o aparelho.

Vedação a vácuo em curso: Indicador luminoso piscando em intervalos

Vedação a vácuo concluída: O indicador luminoso acende durante 2 segundos e depois apaga

Bateria fraca: O símbolo da bateria começa a piscar 3 vezes

Carregamento: O símbolo da bateria pisca devagar

Carregamento completo e pronto a desligar:

O símbolo da bateria brilha

Antes do Primeiro Uso

A vida útil dos alimentos depende de muitos fatores, entre eles as condições iniciais do alimento, as condições corretas de armazenamento e refrigeração e a higiene necessária durante o processo de embalagem a vácuo. Alguns alimentos também podem não ser adequados para o armazenamento a vácuo.

Limpe os potes e a borracha de vedação antes de usá-los e certifique-se de que todas as partes estejam secas.

Alguns alimentos podem emitir gases, o que pode afetar o vácuo. Nestes casos, pode ser que o processo de aplicação de vácuo tenha que ser repetido.

Dicas de limpeza

Para a lavagem em lava-louças, os Sacos de Vácuo Reutilizáveis devem ser virados ao contrário e enxaguados para retirar o excesso de sujeira, a fim de evitar acúmulo de alimentos e respingos de líquidos na máquina. Como os sacos contêm pequenas peças de silicone e plástico, é recomendado lavá-las separadamente em um recipiente para evitar perdê-las durante o processo.

Solucionando problemas

Problema	Possível causa	Solução
A bomba pára durante o processo de vedação a vácuo e liga novamente.	A bomba aspirou pó ou líquidos durante o processo de vedação a vácuo.	Não vire a bomba ao contrário. Remova a parte inferior e limpe o compartimento. Certifique-se de que a bomba está completamente seca antes de ligá-la novamente. Repita este processo caso a bomba volte a parar.
A bomba não cria vácuo no recipiente ou o vácuo não se mantém.	A tampa do recipiente a vácuo, a vedação de silicone ou a válvula não estão posicionadas corretamente.	Verifique se a posição está correta e a tampa devidamente fechada.
	A vedação de silicone ou a válvula estão sujos ou molhados.	Verifique se a posição está correta e a tampa devidamente fechada.
	A bomba não está encaixada corretamente na válvula.	Durante o processo de vedação, pressione levemente a bomba para encaixar na válvula e criar uma vedação hermética.
A bomba não responde ao botão de ligar/desligar.	A bateria da bomba está fraca ou não está carregada.	Recarregue a bomba a vácuo portátil. Para carregá-la utilize somente o cabo USB fornecido com o produto.
Os problemas acima não podem ser resolvidos.	A bomba de vácuo pode estar avariada.	Entre em Contato com o Serviço Autorizado Electrolux, não tente reparar a bomba por si.



Em caso de dúvidas, ligue para nosso Serviço de Atendimento ao Consumidor, ou acesse

www.electrolux.com.br

3004-8778 (Capitais e Região metropolitana)

0800 728 8778 (Demais Regiões)

Electrolux do Brasil S.A.
Rua Ministro Gabriel Passos, 360, Curitiba-PR - Brasil
CEP 81520-900
(41) 3371-7000

AU Electrolux Home Products Pty Ltd, Telephone: 13 13 49,
Email: customercare@electrolux.com.au

CN 伊莱克斯 (中国) 电器有限公司, 上海市虹口区公平路168号北
外滩来福士西塔30层, +86 95105801

EG 55 Abo Elfawars Nase City, Sixth district Cairo Egypt,
Phone: +2 (02) 24049686,
Web: <https://store.zanussi.com.eg/>

HK 9/F, DCH Building, 20 Kai Cheung Road, Kowloon Bay,
Hong Kong, (+852) 3193 9888

ID PT. Electrolux Indonesia, Jl. Abdul Muis No. 34, Petojo
Selatan, Central Jakarta 10160, Hotline: (0804 111 9999)

JP Electrolux (Japan) Limited, Kamiyacho MT Building 2F,
4-3-20 Toranomom Minato-Ku, Tokyo 105-0001, JAPAN,
Phone: 0120-54-0202

KR 일렉트로룩스 코리아(주), 서울특별시 중구 청계천로 41
영풍빌딩 22층 (03188), 고객센터: 1566-1238

Marocco Electrolux Appliances Morocco, Lotissement la
Colline, Immeuble « California Garden », Bâtiment B,
2er Etage, Sidi Maarouf, Casablanca, Morocco

Middle East Electrolux Appliances Middle East DMCC 40th
Floor, Mazaya Business Avenue BBI, Jumeirah Lake
Towers, P.O. Box 336148, Dubai, United Arab Emirates,
Service @ servicemea@electrolux.com,
t. +(971) 4 5100 200

MY Electrolux Home Appliances Sdn. Bhd., Corporate
Office Address: 7th Floor, Tower 2, PJ 33, No 3,
Jalan Professor Khoo Kay Kim, Seksyen 13,
46200 Petaling Jaya, Selangor, Malaysia.
Customer careline: 1 300 88 1122

NZ Electrolux Home Products Pty Ltd, Telephone:
0800 436 245, Email: customercare@electrolux.co.nz

PH Electrolux Philippines, Inc., 12/F Cyber Sigma Building.,
Lawton Avenue, McKinley West, Fort Bonifacio, Taguig
City 1634 Philippines, Customer Care Hotline: (02)
829-93261 / (02)-8845-4663 Domestic Toll Free PLDT
No: 1-800-10-845-CARE (2273), SMART Mobile No:
+63 998 582 9970, Globe Mobile No: +63 917 629 7198,
Email: wecare@electrolux.com

SA ELECTROLUX SOUTH AFRICA PTY LTD, Address: 3
ABERDEEN ROAD, BENONI, INDUSTRIAL SITES,
GAUTENG SOUTH AFRICA, 1500, POST BOX
.....P.O.BOX 389 BENONI, SOUTH AFRICA ,1500, TEL
+27 (011)8974600, WEB: <https://www.electrolux.co.za>

SG Electrolux S.E.A Pte Ltd, 351 Braddell Road #01-04 351
On Braddell Singapore 579713
Customer care hotline: (+65) 6727 3699

TH Electrolux Thailand Co.,Ltd., Electrolux Building, 14th
Floor 1910 New Petchburi Road, Bangkok, Huay
Kwang, Bangkok 10310,
Call Center Tel: (+66 2) 725 9000

TW 委製商/進口商: 新加坡商伊萊克斯股份有限公司台灣分公
司, 地址: (105408) 台北市松山區敦化南路一段3號4樓, 電話:
0800-888-259

VN Care Line: 1800 58 88 99, Electrolux Vietnam Ltd, Unit
1 & 2, 10th Floor, Sofic Tower, 10 Mai Chi Tho Street,
Thu Thiem Ward, Thu Duc Urban, Ho Chi Minh City,
Vietnam, Tel: (028) 3910 5465, Fax: (028) 3910 5470,
Care Email: vncare@electrolux.com

BR Importado e distribuído por Electrolux do Brasil
S.A, Rua Vanderlei Moreno, 10800 São José dos

Pinhais/PR - 83070-245 CNPJ: 76.487.032/0019-54,
I.E: 1000764970 - www.electrolux.com.br, SAC Brasil
Capitais e Regiões, Metropolitanas: 3004-8778,
Demais regiões: 08007288778, Para Centro de
Atención al Cliente y Garantía. Legal em otros países
de América Latina, Consulte www.electrolux.com.
PRODUZIDO NA CHINA, HECHO EN CHINA