



Electrolux



electrolux.com/register



EW7F4692EQ

LT Naudojimo instrukcija | **Skalbyklė**



Sveiki atvykę į „Electrolux“ pasaulį! Dėkojame, kad pasirinkote mūsų prietaisą.



Siekdami tausoti, mes mažiname popieriaus naudojimą ir visas naudojimo instrukcijas pateikiame internete. Raskite visą naudojimo instrukciją adresu electrolux.com/manuals



Gaukite naudojimo patarimų, brošiūrų, trikčių šalinimo, aptarnavimo ir remonto informacijos adresu electrolux.com/support



Jūsų prietaisui skirtų priedų, eksploatacinių medžiagų ir originalių atsarginių dalių ieškokite čia: electrolux.com/shop

Galimi pakeitimai.

TURINYS

1. SAUGOS INFORMACIJA.....	2
2. SAUGOS INSTRUKCIJA.....	4
3. GAMINIO APRAŠYMAS.....	6
4. TECHNINIAI DUOMENYS.....	8
5. ĮRENGIMAS.....	8
6. VALDYMO SKYDELIS.....	11
7. RATUKAS IR MYGTUKAI.....	14
8. NUOSTATOS.....	17
9. PRIEŠ NAUDOJANT PIRMAKART.....	18
10. PROGRAMOS.....	18
11.  „WI-FI“ NUSTATYMAS.....	24
12. KASDIENIS NAUDOJIMAS.....	27
13. VALYMAS IR PRIEŽIŪRA.....	32
14. TRIKČIŲ ŠALINIMAS.....	38
15. SAŃAUDŲ VERTĖS.....	42
16. SPARTUSIS VADOVAS.....	44
17. APLINKOS APSAUGA.....	48

1. SAUGOS INFORMACIJA



Prieš įrengdami ir naudodami prietaisą, atidžiai perskaitykite pateiktą instrukciją. Gamintojas neatsako už sužalojimus ar nuostolius, patirtus dėl netinkamo prietaiso įrengimo ar naudojimo. Instrukciją visada laikykite saugioje ir pasiekiamoje vietoje, kad prireikus galėtumėte ja pasinaudoti.

1.1 Vaikų ir pažeidžiamų žmonių sauga

- Vyresni nei 8 metų vaikai ir asmenys, turintys fizinių, jutiminių arba protinių sutrikimų, arba asmenys, kuriems

2 LIETUVIŲ

- trūksta patirties ar žinių, šį prietaisą gali naudoti tik prižiūrimi kitų arba gavę nurodymus, kaip saugiai naudotis prietaisu, jei jie supranta su prietaiso naudojimu susijusius pavojus.
- Nuo 3 iki 8 metų vaikų ir asmenų, turinčių sunkią negalią, negalima palikti be priežiūros ir kitaip leisti pasiekti naudojamą prietaisą.
 - Mažesnių nei 3 metų vaikų negalima palikti be priežiūros ar kitaip leisti pasiekti naudojamą prietaisą.
 - Vaikus būtina prižiūrėti ir užtikrinti, kad jie su prietaisu nežaistų.
 - Visas pakuotės medžiagas saugokite nuo vaikų ir tinkamai pašalinkite.
 - Valymo priemonės laikykite vaikams nepasiekiamoje vietoje.
 - Neleiskite nepilnamečiams vaikams ir gyvūnams būti šalia prietaiso atidarytomis durelėmis.
 - Jeigu prietaise yra apsaugos nuo vaikų įtaisas, jį reikia suaktyvinti.
 - Vaikai be priežiūros negali atlikti prietaiso valymo ir naudotojo priežiūros darbų.

1.2 Bendrieji saugos reikalavimai

- Šis buitinis prietaisas skirtas skalbti tik tokius skalbinius, kurie yra tinkami skalbti skalbyklėse.
- Tai buitinis prietaisas, skirtas naudoti patalpose, vienam šeimos ūkiui.
- Šį prietaisą galima naudoti biuruose, viešbučių kambariuose, nakvynės ar svečių namuose, sodybose ar kitoje panašioje aplinkoje, kur prietaiso naudojimo intensyvumas neviršija buitinio (vidutinio) naudojimo.
- Nekeiskite šio prietaiso techninių savybių.
- Didžiausia leistina prietaiso apkrova – 9.0 kg. Neviršykite maksimalaus kiekvienai programai numatyto skalbinių kiekio (žr. skyrių „Programos“).
- Darbinis vandens slėgis vandens tiekimo taške turi būti nuo 0,5 baro (0,05 MPa) iki 10 barų (1,0 MPa).

- Pasirūpinkite, kad apatinių ventiliacijos angų neblokuotų kilimai ar kitos grindų dangos.
- Prietaisą prie vandentiekio junkite naujomis kartu su prietaisu gautomis arba įgaliotojo techninės priežiūros centro patvirtintomis žarnomis.
- Nenaudokite senų žarnų.
- Jei būtų pažeistas maitinimo laidas, jį gali pakeisti tik gamintojas, jo įgaliotasis techninės priežiūros centras arba panašios kvalifikacijos asmenys– antraip gali kilti elektros pavojus.
- Prieš bet kokius techninės priežiūros darbus išjunkite prietaisą ir ištraukite maitinimo laido kištuką iš elektros lizdo.
- Nevalykite prietaiso didelio slėgio vandens purkštuvais ir (arba) garais.
- Išvalykite prietaisą drėgna šluoste. Naudokite tik neutralius ploviklius. Nenaudokite šveičiamųjų produktų, šveitimo kempinių, tirpiklių arba metalinių grandyklių.

2. SAUGOS INSTRUKCIJA

2.1 Įrengimas



Įrengimas turi atitikti galiojančias nacionalines taisykles.

- Nuimkite visas pakuotės medžiagas ir gabenimo varžtus, įskaitant guminę įvorę su plastikiniu tarpikliu.
- Gabenimo varžtus laikykite saugioje vietoje. Jeigu prietaisą ateityje reikės perkelti, juos reikia įsukti, kad būgnas būtų užfiksuotas ir apsaugotas nuo vidinio sugadinimo.
- Visada būkite atsargūs, kai perkeliate prietaisą, nes jis yra sunkus. Visada mūvėkite apsaugines pirštines ir avėkite uždarą avalynę.
- Vadovaukitės su prietaisu pateiktomis įrengimo instrukcijomis.
- Neįrenkite ir nenaudokite sugadinto prietaiso.
- Neįrenkite ir nenaudokite prietaiso ten, kur temperatūra gali būti žemesnė nei 0 °C, arba ten, kur jis gali būti veikiamas oro sąlygų.
- Grindys, ant kurių bus įrengtas prietaisas, turi būti plokščios, stabilios, atsparios karščiui ir švarios.
- Pasirūpinkite, kad tarp prietaiso ir grindų vyktų oro cirkuliacija.
- Pastatę prietaisą į nuolatinę jo vietą, gulsčiuuku patikrinkite, ar jis stovi lygiai. Jei jis stovi nelygiai, atitinkamai sureguliuokite jo kojeles.
- Neįrenkite prietaiso tiesiai virš grindyse esančio kanalizacijos vamzdžio.
- Nepurškite ant prietaiso vandens ir saugokite jį nuo pernelyg didelės drėgmės poveikio.
- Nestatykite prietaiso ten, kur prietaiso durelių negalima atidaryti iki galo.
- Nedėkite po prietaisu uždaros talpyklės ištekėjusiam vandeniui surinkti. Kreipkitės į įgaliotąjį techninės priežiūros centrą, kad

išsiaiškintumėte, kokius priedus galite naudoti.

2.2 Elektros prijungimas

ĮSPĖJIMAS!

Pavojus sukelti gaisrą ir gauti elektros smūgį.

- DĖMESIO! Šį prietaisą reikia jungti prie įžeminto lizdo.
- Visada naudokite taisyklingai įrengtą ir įžemintą elektros lizdą.
- Įsitikinkite, kad techninių duomenų lentelėje nurodyti parametrai atitinka vardinis maitinimo tinklo parametrus.
- Nenaudokite daugiakanalių kištukų, jungiklių ir ilginimo laidų.
- Būkite atsargūs, kad nesugadintumėte elektros kištuko arba elektros kabelio. Jei reikia pakeisti maitinimo kabelį, tai turi padaryti mūsų įgaliotasis techninės priežiūros centras.
- Elektros kištuką prie tinklo lizdo prijunkite tik visiškai pabaigę įrengimo procesą. Įrengę prietaisą įsitikinkite, kad elektros kabelio kištuką būtų lengva pasiekti.
- Nelieskite maitinimo kabelio ar maitinimo kabelio kištuko šlapiomis rankomis.
- Neatjunkite prietaiso traukdami už maitinimo kabelio. Visada traukite maitinimo kabelio kištuką.

2.3 Vandens jungtis

- Tiekiamo vandens temperatūra neturi viršyti 25 °C.
- Nepažeiskite vandens žarnų.
- Prieš jungdami prietaisą prie naujų ar ilgai nenaudotų vamzdžių, remontuotų arba naujų prietaisų (vandens skaitiklių ir pan.), palaukite kol pradės tekėti švarus ir skaidrus vanduo.
- Pirmą kartą naudodami prietaisą ir juo pasinaudoję patikrinkite, ar nėra vandens nuotėkio.
- Nenaudokite ilginamųjų žarnų vandens įleidimo žarnai pailginti. Dėl vandens tiekimo žarnos keitimo kreipkitės į įgaliotąjį techninės priežiūros atstovą.
- Išpakavę prietaisą galite pamatyti iš vandens išleidimo žarnos ištekantį vandenį. Taip yra todėl, kad gamykloje

prietaisas buvo bandomas naudojant vandenį.

- Vandens išleidimo žarną galima pailginti iki 400 cm. Dėl kitos vandens išleidimo žarnos arba jos ilginamosios dalies kreipkitės į įgaliotąjį techninės priežiūros atstovą.
- Pasirūpinkite, kad įrengus prietaisą liktų prieiga prie čiaupo.
- Kiekvieną kartą panaudoję prietaisą, užsukite vandens čiaupą.

2.4 Naudojimas

ĮSPĖJIMAS!

Sužeidimo, elektros smūgio, gaisro, nudegimų arba prietaiso sugadinimo pavojus.

- Vadovaukitės ploviklio pakuotėje pateiktais saugos nurodymais.
- Šalia prietaiso, į prietaisą arba ant jo nedėkite degių medžiagų arba degiomis medžiagomis sudrėkintų daiktų.
- Neskalbkite stipriai alyva, tepalu ar kitomis riebiomis medžiagomis suteptų audinių. Gali sugadinti prietaiso gumines dalis. Tokius audinius, prieš dėdami į prietaisą, išskalbkite rankomis.
- Nenaudokite skalbinių kvapų, kad nepažeistumėte plastikinių ir guminių prietaiso dalių.
- Programai veikiant nelieskite durelių stiklo. Stiklas gali įkaisti.
- Pasirūpinkite, kad nuo skalbinių būtų pašalinti visi metaliniai objektai.

2.5 Paslauga

- Dėl prietaiso remonto kreipkitės į įgaliotąjį techninės priežiūros centrą. Naudokite tik originalias dalis.
- Atkreipkite dėmesį, kad pačių arba neprofesionalus remontas gali turėti pasekmių saugai ir panaikinti garantiją.
- Nutraukus modelio gamybą, šių atsarginių dalių galima įsigyti bent 10 metų: variklį ir variklio šepetėlius, variklio ir būgno sąsajos mazgą, siurblius, amortizatorius ir spyruokles, skalbimo būgną, būgno kryžmę ir rutulinius guolius, šildytuvus ir kaitinimo elementus, įskaitant šildymo siurblius, vamzdžius ir susijusią įrangą, žarnas, vožtuvus, filtrus, hermetikus,

spausdintines plokštes, elektroninius ekranus, slėginius jungiklius, termostatus ir kitus jutiklius, programinę ir aparatinę įrangą, įskaitant atkūrimo, dureles, lankstus, sandariklius, durelių užrakinimo mazgą ir plastikines detales, pavyzdžiui, skalbimo priemonių dozatorių. Jūsų šalyje šis laikotarpis gali būti ilgesnis. Daugiau informacijos rasite mūsų internetinėje svetainėje.

- Įsidėmėkite, kad tam tikros šios atsarginės dalys yra prieinamos tik profesionaliems remonto specialistams ir kad ne visos atsarginės dalys yra aktualios visiems modeliams.
- Šio gaminio viduje esanti (-čios) lemputė (-ės) ir atskirai parduodamos atsarginės lemputės: šios lemputės turi atlaikyti ekstremalias buitinių prietaisų sąlygas, pavyzdžiui, aukštą temperatūrą, vibraciją,

drėgmę ir yra skirtos informuoti apie prietaiso veikimo būseną. Jos nėra skirtos naudoti kitoms paskirtims ir netinka patalpoms apšviesti.

2.6 Šalinimas

ĮSPĖJIMAS!

Pavojus susižeisti arba uždusti.

- Atjunkite prietaisą nuo tinklo maitinimo ir vandentiekio.
- Nupjunkite maitinimo laidą prie pat prietaiso ir tinkamai utilizuokite.
- Išimkite durų velkę, kad vaikai arba naminiai gyvūnai neįstrigtų būgne.
- Prietaisą šalinkite pagal vietinius elektrinės ir elektroninės įrangos atliekų šalinimo reikalavimus.

3. GAMINIO APRAŠYMAS

3.1 Išskirtinės savybės

Jūsų nauja skalbyklė atitinka visus šiuolaikinius veiksmingo skalbinių apdorojimo reikalavimus ir naudoja mažai vandens, energijos ir skalbimo priemonių bei tinkamai pasirūpina audiniais.

- „**Wi-Fi**“ **ryšys ir nuotolinio paleidimo** funkcija leidžia pradėti ciklą, valdyti skalbyklę ir patikrinti skalbimo ciklo būseną nuotoliniu būdu.
- **SteamCare sistema** su naujomis programomis **Garai - kašmyro vilna** ir **Atnaujinimas/Lyginimas garais** puikiai atgaivina net ir pačius gležniausius audinius jų neskalbiant. Naudokite tik **Electrolux** sukurtus subtilius kvapus, kad drabužiai maloniai kvėpėtų, lyg būtų ką tik išskalbti.
- **Stalčiuukas UniversalDose** su skyreliais skirtingų tipų skalbimo priemonėms, įskaitant Pods® skyrelį, kuriame integruota

optimalaus skalbimo priemonės paskirstymo ir sumaišymo sistema, po kiekvieno ciklo ištirpdanti skalbimo priemonės likučius.

- Garais galima greitai ir lengvai atnaujinti drabužius. Švelnios garų programos pašalina kvapus ir sumažina sausų audinių susiglamžymą, todėl juos reikia mažiau lyginti. Naudojant **GARAI LENGVAM LYGINIMUI parinktį**, kiekvienas ciklas užbaigiamas švelniu garinimu, kurio metu išpurenamas audinių pluoštas ir sumažinamas susiglamžymas. Lyginti bus paprasčiau!
- **SensiCare System** per 30 sekundžių nustato skalbinių kiekį ir atitinkamai parenka programos trukmę. Skalbimo programa yra pritaikoma skalbinių kiekiui ir audinių rūšiai, kad nebūtų naudojama daugiau laiko, energijos ir vandens nei būtina.

3.2 Prietaiso apžvalga

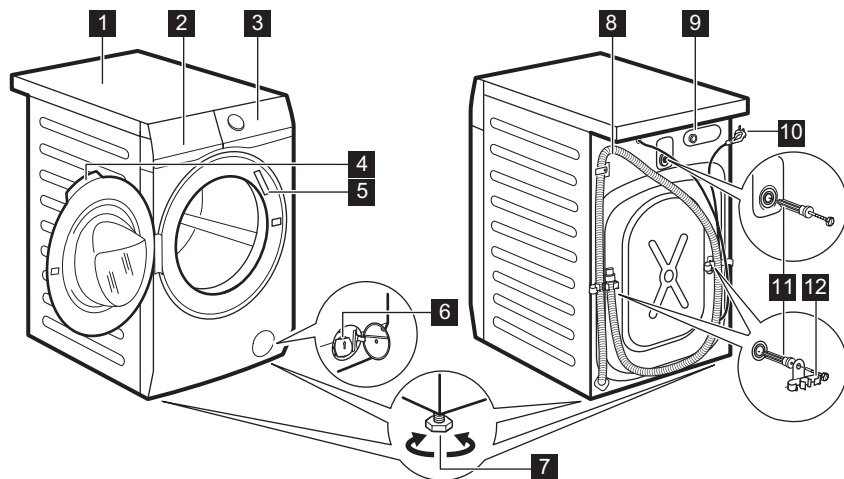

- | | |
|---|---|
| 1 Darbastalis | 8 Vandens išleidimo žarna |
| 2 Skalbiškio dalytuvas | 9 Vandens tiekimo žarnos jungtis |
| 3 Valdymo skydelis | 10 Elektros maitinimo laidas |
| 4 Durelių rankena | 11 Transportavimo varžtai |
| 5 Techninių duomenų plokštelė | 12 Žarnos atrama |
| 6 Vandens išleidimo siurblio filtras | |
| 7 Kojelės prietaisui išlyginti | |

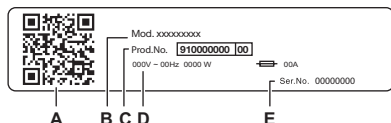

Techninių duomenų lentelėje nurodyta:

- A. QR kodas
- B. Modelio pavadinimas
- C. Gaminio numeris
- D. Elektros parametrai
- E. Serijos numeris

Vaizdo kamera nuskaitykite **QR kodą**, kad iš programėlių parduotuvės atsisiųstumėte mūsų programėlę į savo išmanųjį įrenginį, ir vadovaukitės gautais nurodymais. Užregistruokite savo gaminį ir gaukite iš jo maksimalią naudą.

- Gaukite išsamią informaciją apie prietaisą, dokumentų ir straipsnių apie tai, kaip naudotis geriausiomis funkcijomis (naudojimo instrukcija taip pat pateikta adresu electrolux.com/manuals)
- Gaukite patarimų dėl naudojimo, informacijos apie trikdžių šalinimą, aptarnavimą ir remontą (taip pat pateikta adresu electrolux.com/support)
- Įsigykite priedų, eksploatacinių medžiagų ir originalių atsarginių dalių savo prietaisui (taip pat galite įsigyti adresu electrolux.com/shop)

4. TECHNINIAI DUOMENYS

Matmenys	Plotis / aukštis / bendras gylis	59.7 cm /84.7 cm /65.8 cm
Elektros prijungimas	Įtampa Bendroji galia Saugiklis Dažnis	230 V 2100 W 10 A 50 Hz
Apsaugos klasė. Apsauginis dangtis prietaisą apsaugo nuo kietųjų dalelių ir drėgmės, išskyrus nuo drėgmės neapsaugotą žemos įtampos įrangą.		IPX4
Tiekiamo vandens slėgis	Mažiausias Didžiausias	0,5 baro (0,05 MPa) 10 bar (1,0 MPa)
Vandens tiekimas ¹⁾		Šaltas vanduo
Didžiausias kiekis	„Cotton“	9.0 kg
Gręžimo greitis	Maksimalus gręžimo greitis	1551 aps./min
Tik Vengrijos rinkai Platintojo pavadinimas		Electrolux Lehel Kft. 1133 Budapest Váci út 80.

1) Prijunkite vandens įleidimo žarną prie vandens čiaupo su 3/4" sriegiu.

5. ĮRENGIMAS

⚠ ĮSPĖJIMAS!

Žr. saugos skyrius.

5.1 Išpakavimas

- Atidarykite dureles. Iš būgno išimkite visas dalis.

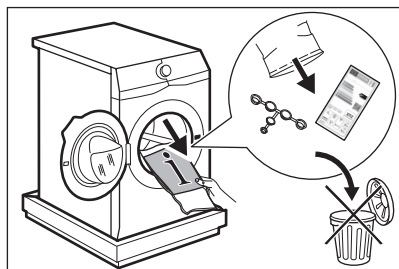

Priklausomai nuo prietaiso modelio tiekiami priedai gali skirtis.

- Padėkite pakuotę ant grindų, už prietaiso, ir atsargiai paverskite prietaisą ant nugarėlės. Nuimkite apsaugą nuo prietaiso apačios.

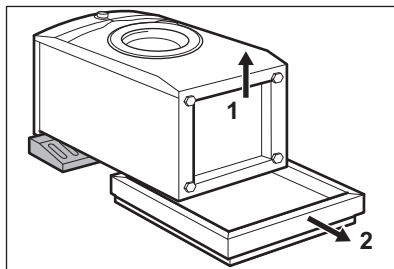

⚠ DĖMESIO

Neguldykite skalbyklės ant jos priekio.

- Vėl pastatykite prietaisą. Ištraukite maitinimo kabelį ir vandens išleidimo žarną iš žarnos laikiklių.

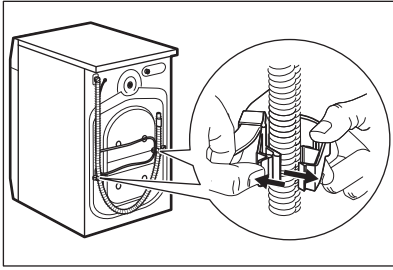

Iš žarnos galite ištekėti vandens. Vandens gali likti po skalbyklės tikrinimo gamyloje.

4. Išsukite tris gabenimo varžtus ir ištraukite plastikinius tarpiklius.

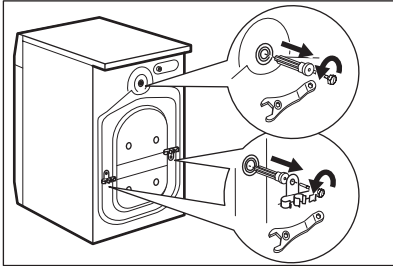

Rekomenduojame išsaugoti pakuotę ir gabenimui skirtus varžtus, jei ateityje prietaisą tektų gabenti.

5. Angas uždenkite plastikiniais dangteliais, kuriuos rasite maišelyje, kartu su naudojimo vadovu.

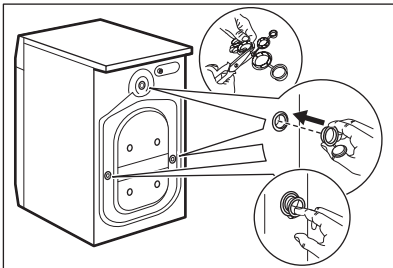

5.2 Informacija apie įrengimą

Pastatymas ir išlygiavimas

Tinkamai sureguliuokite prietaisą, kad jis veikdamas neviruotų, nekeltų triukšmo ir nejudėtų.

1. Prietaisą pastatykite ant kietų ir lygių grindų. Pastatykite prietaisą, taip, kad jis stovėtų horizontaliai ir stabiliai. Patikrinkite, ar prietaisas neličia sienos ir kitų baldų, o po prietaisu gali cirkuliuoti oras.
2. Prietaiso horizontalumą reguliuokite kojelėmis. Visos kojelės turi remtis į grindis.

⚠ ĮSPĖJIMAS!

Nekiškite po prietaiso kojelėmis kartono, medžio gabaliukų ar kitų medžiagų.

Vandens įleidimo žarna

⚠ DĖMESIO

Patikrinkite, ar žarnos nepažeistos ir ar jungtys sandarios. Nenaudokite ilginamųjų žarnų vandens įleidimo žarnai pailginti. Susisiekite su aptarnavimo centru dėl informacijos apie vandens padavimo žarnos keitimą.

1. Jei reikia, prijunkite vandens padavimo žarną prie įvado prietaiso nugarinėje dalyje. Paprastai ji montuojama gamyloje.

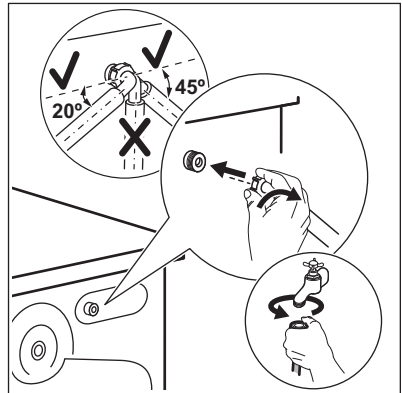

2. Nukreipkite ją kairėn ar dešinėn, atsižvelgdami į vandens čiaupo padėtį. Pasirūpinkite, kad vandens tiekimo žarna nebūtų vertikaloje padėtyje.
3. Jeigu reikia, atsukite varžlę, kad galėtumėte nustatyti tinkamą padėtį.
4. Kai kuriuose modeliuose gali būti vandens padavimo žarna su vandens

stabdymo prietaisu. Jis neleidžia vandeniui pratekėti dėl įprasto žarnos nusidėvėjimo. Jei sektorius langelyje rodo triktį A, užsukite vandens čiaupą ir dėl vandens žarnos pakeitimo susisieki su įgaliotuoju techninės priežiūros centru.

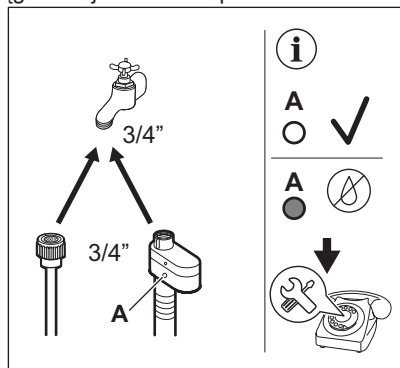

5. Prijunkite kitą ŠALTO vandens tiekimo žarnos galą prie šalto vandens čiaupo, su 3/4 colio sriegiu.

⚠️ ĮSPĖJIMAS!

Tiekiamo vandens temperatūra neturi viršyti 25 °C.

Vandens išleidimas

Vandens išleidimo žarna turi būti ne žemiau kaip 60 cm ir ne aukščiau kaip 100 cm nuo žemės.



Vandens išleidimo žarną galima pailginti iki 400 cm. Dėl atsarginės vandens išleidimo žarnos arba jos ilginamosios dalies susisieki su įgaliotuoju paslaugų centru.

Vandens išleidimo žarną galima prijungti skirtingais būdais.

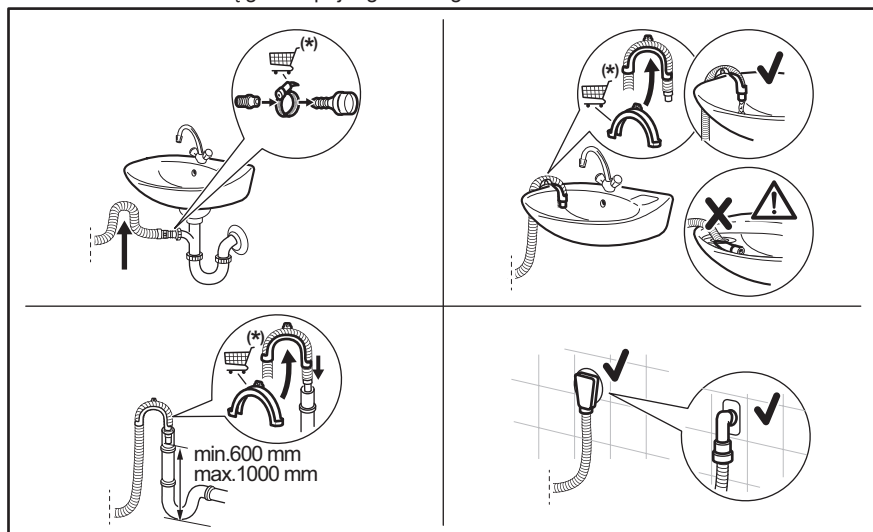

* Atsarginės dalys gali keistis be įspėjimo.

Vandens išleidimo žarna turi būti sulenkta į kilpą, kad į prietaisą iš kriauklės nepakliūtų purvinas vanduo.

Prijunkite vandens išleidimo žarną prie sifono ir pritvirtinkite spaustuviu. Vandens išleidimo žarna turi būti sulenkta į kilpą, kad į prietaisą iš kriauklės nepakliūtų purvinas vanduo.

Įkiškite žarną tiesiai į sienoje įrengtą nutekamąjį vamzdį ir pritvirtinkite ją spaustuviu.

Tvirtinimas prie kriauklės sifono be plastikinio kreiptuvo: įkiškite vandens išleidimo žarnos galą į sifoną ir pritvirtinkite veržikliu.

Nutekėjimo žarną galima sulenkti į U formą ir uždėti ant plastikinio laikiklio. Pakabinimas ant kriauklės krašto: pritvirtinkite kreiptuvą prie vandens čiaupo arba sienos.



Patikrinkite, ar iš prietaiso ištekant vandeniui plastikinis kreiptuvas nejuda, ir ar vandens išleidimo žarnos galas nėra panardintas į vandenį. Nešvarus vanduo gali patekti į prietaiso vidų. Priešus pirkite tik iš įgaliotojo tiekėjo.

Tvirtinimas prie nuotekų vamzdžio su alsuokliu – įkiškite vandens išleidimo žarnos galą tiesiai į išleidimo vamzdelį arba nutekamąjį vamzdį.



Vandens išleidimo žarnos galas turi būti nuolat vėdinamas, t. y., nuotekų vamzdžio vidinis skersmuo (min. 38 mm - min. 1,5 col.) turi būti didesnis už vandens išleidimo žarnos išorinį skersmenį.

5.3 Elektros prijungimas

Baigę įrengimo darbus, galite prijungti maitinimo kištuką prie maitinimo lizdo.

Techninių duomenų lentelėje ir skyriuje „Techniniai duomenys“ nurodyti reikalingi elektros parametrai. Įsitinkite, kad jie atitinka maitinimo galios parametrus.

Įvertinę visus prie elektros tinklo galimai prijungtus prietaisus patikrinkite, ar jūsų namų elektros tinklas pakankamo galingumo.

Prietaisąjunkite į žemintą elektros lizdą.

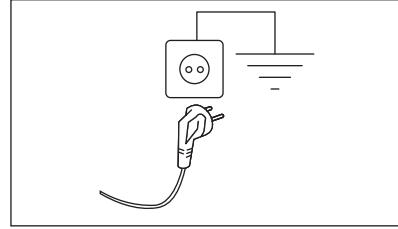

Elektros kabelis po prietaiso prijungimo turi būti lengvai pasiekiamas.

Dėl šio prietaiso elektros įrengimo darbų kreipkitės į mūsų įgaliotą aptarnavimo centrą.

Gamintojas neprisiima jokios atsakomybės už žalą ar sužalojimus, atsiradusius dėl čia nurodytų saugos taisyklių nesilaikymo.

6. VALDYMO SKYDELIS

6.1 Valdymo skydelio aprašymas

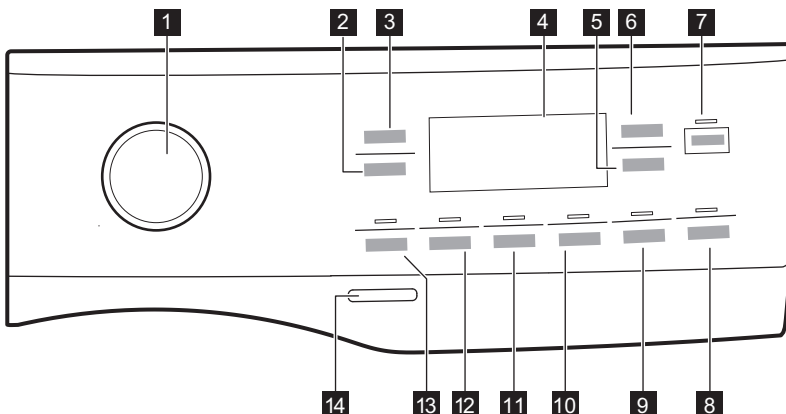



Parinktys negali būti pasirenkamos su visomis skalbimo programomis. Patikrinkite parinkčių ir skalbimo programų suderinamumą: žr. „Programos“, „Parinkčių ir programų suderinamumas“. Parinktis gali pašalinti viena kitą; šiuo atveju prietaisas neleis jums nustatyti kartu nesuderinamų parinkčių. Ekranas ir jutikliniai mygtukai visada privalo būti švarūs ir sausi.

- 1 Programos pasirinkimo ratukas
- 2 Grežimas jutiklinis mygtukas
- 3 Temperatūra jutiklinis mygtukas
- 4 Ekranas
- 5 Pradžios atidėjimas ir nuotolinio valdymo jutiklinis mygtukas
- 6 Time Manager jutiklinis mygtukas
- 7 Start/Pause jutiklinis mygtukas
- 8 Pods® mygtukas
- 9 GARAI LENGVAM LYGINIMUI jutiklinis mygtukas ir nuolatinė vaikų saugos užrakto parinktis 3s
- 10 Tyli jutiklinis mygtukas
- 11 Papildom. Skalavimas jutiklinis mygtukas
- 12 Dėmių šalinimas jutiklinis mygtukas
- 13 Pirminis skalbimas jutiklinis mygtukas
- 14 On/Off mygtukas

6.2 Ekranas

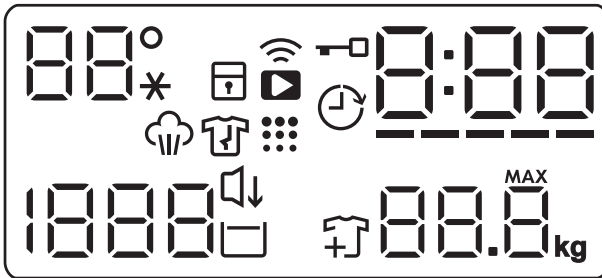

Temperatūros sritis:
 Temperatūros indikatorius.
 --* Šalto vandens indikatorius.



Vaikų saugos užrakto indikatorius.













„Wi-Fi“ ryšio indikatorius.



Nuotolinio paleidimo indikatorius.



Užrakinėtų durelių indikatorius.

	Atidėto paleidimo indikatorius.
	Skaitmeninis indikatorius gali rodyti: <ul style="list-style-type: none"> • Programos trukmę (pvz., 2:40). • Atidėto paleidimo laiką (pvz. 2h). • Ciklo pabaigą (0:00). • Įspėjamąjį kodą (pvz., E20). • Klaidos indikatorių (- - -). • Kai dirbate su APP: APP AP (prieigos taškas), UPd (vyksta atnaujinimas). Žr. skyrių „Wi-Fi“ prijungimo nustatymas“. • Bendro prietaiso veikimo laiko indikatorius. Daugiau informacijos rasite skyriuje „Nustatymai“, poskyryje „Veikimo valandų skaitiklis“.
	Time Manager indikatorius.
	Garų ciklo indikatorius.
	Neglamžymo fazės indikatorius.
	Būgno valymo indikatorius Tai rekomendacija atlikti būgno valymą.
	Grėžimo sritis: Grėžimo greičio indikatorius - - - Išjungto grėžimo indikatorius. Grėžimo fazė išjungta.
	Tyli indikatorius.
	Skalavimo sulaikymo indikatorius.
	Skalbinių papildymo indikatorius [sižiebta skalbimo fazės pradžioje, kai vis dar galima sustabdyti prietaisą ir pridėti daugiau skalbinių.
	Didžiausio skalbinių kiekio indikatorius (žr. skyrių „SensiCare System Skalbinių kiekio nustatymas“). MAX mirksės, kai skalbinių kiekis viršys didžiausią leistiną pasirinktos programos skalbinių kiekį.

7. RATUKAS IR MYGTUKAI

7.1 Įžanga



Parinktys / funkcijos negali būti pasirenkamos su visomis skalbimo programomis. Patikrinkite parinkčių / funkcijų ir skalbimo programų suderinamumą programų lentelėje. Parinktis / funkcija gali pašalinti viena kitą; šiuo atveju prietaisas neleis jums nustatyti nesuderinamų parinkčių / funkcijų.

7.2 On/Off

Paspauskite šį mygtuką kelias sekundes, kad įjungtumėte arba išjungtumėte prietaisą. Įjungiant arba išjungiant prietaisą girdėsis du skirtingi garso signalai.

Kadangi budėjimo funkcija automatiškai išjungia prietaisą po kelių minučių siekiant sumažinti energijos sąnaudas, jums gali tekti vėl įjungti prietaisą.

Išsamesnės informacijos rasite skyriaus „Kasdienis naudojimas“ paragrafe „Budėjimo funkcija“.

7.3 Programos pasirinkimo ratukas

Programą galite pasirinkti sukdamį programos pasirinkimo ciferblatą.

7.4 Temperatūra

Pasirinkus skalbimo programą, prietaisas automatiškai nustato numatytąją temperatūrą.



Pakartotinai lieskite šį mygtuką, kol ekrane bus rodoma pageidaujamos temperatūros vertė.

Jeigu ekrane rodomi indikatoriai , prietaisas nešildo vandens.

7.5 Gręžimas

Kai pasirenkate programą, prietaisas automatiškai parenka numatytąjį gręžimo greitį.

Kelis kartus palieskite šį mygtuką, kad:

- **Pakeiskite gręžimo greitį.** Ekrane bus rodomas tik pasirinktai programai priimtino gręžimo intensyvumo parinktys.
- Nustatykite parinktį „**Be gręžimo**“ . Pasirinkite šią funkciją, jei norite išjungti visus gręžimo ciklus. Ekrane bus matomas indikatorius . Suveiks tik pasirinktos skalbimo programos vandens išleidimo ciklas. Pasirinkite šią funkciją jei skalbiate plonus ir glėžnus audinius. Kai kurios skalbimo programos skalavimo ciklo metu naudoja daugiau vandens.
- Įjunkite parinktį „**Skalavimo sulaikymas**“ .

Galutinis gręžimo ciklas nebus vykdomas. Po paskutinio skalavimo vanduo iš būgno neišleidžiamas, todėl skalbiniai mažiau susiglamžo. Skalavimo programos pabaigoje būgne lieka vandens.

Šviečia indikatorius . Durelės lieka užrakintos, o būgnas reguliaru intervalu pasisuka, kad skalbiniai mažiau susiglamžytų. Jei norite atrakinti dureles, turite išleisti vandenį.

Jeigu spustelėsite mygtuką Start/Pause , prietaisas įvykdys gręžimo ciklą ir išleis vandenį.



Prietaisas automatiškai išleidžia vandenį maždaug po 18 val.

7.6 Pirminis skalbimas

Šia parinktimi skalbimo programą galite papildyti pamirkymo ciklu.

Virš jutiklinio mygtuko įsijungia atitinkamas indikatorius.

Naudokite šią parinktį, norėdami pridėti pirminio skalbimo fazę skalbiant 30 °C temperatūroje prieš skalbimo fazę.

Rekomenduojame naudotis šia parinktimi, jei skalbiate labai suteptus skalbinius, ypač jei juose yra smėlio, daug dulkių, purvo ar kitų kietųjų dalelių.



Naudojant šias parinktis gali pailgėti programos trukmė.

7.7 Dėmių šalinimas

Norėdami įtraukti į programą dėmių šalinimo fazę, palieskite šį mygtuką.

Virš jutiklinio mygtuko įsijungia atitinkamas indikatorius.

Naudokitės šia parinktimi, kad pašalintumėte sunkiai įveikiamas dėmes.

Jei naudojate šią parinktį, į skyrelį  įpilkite dėmių šalinimo priemonės.



Ši parinktis šiek tiek pailgina programos trukmę.

Šios parinkties negalima pasirinkti skalbiant žemesnėje kaip 40 °C temperatūroje.

7.8 Pastovi Papildom. Skalavimas

Šia parinktimi prie pasirinktos skalbimo programos galima pridėti kelias skalavimo fazes.

Naudokite šią parinktį žmonėms, kurie yra alergiški skalbimo priemonių likučiams ir kurių oda jautri.



Ši parinktis pailgina programos trukmę.

Įsijungia atitinkamas indikatorius, esantis virš jutiklinio mygtuko, ir lieka šviesti per kitus ciklus, kol ši parinktis neišjunginama.

7.9 GARAI LENGVAM LYGINIMUI



Šia parinktimi pridėdama garinimo fazę, o po jos seka trumpa neglamžymo fazė baigiantis skalbimo programai.





Garinimo fazė sumažina audinių susiglamžymą ir palengvina drabužių lyginimą.

Virš jutiklinio mygtuko įsijungia atitinkamas indikatorius.

Garinimo fazės metu indikatorius  nuolat šviečia.



Naudojant šią parinktį gali pailgėti programos trukmė.

Programai pasibaigus ekrane įsijungs , išsijungs indikatorius  ir nuolat švies indikatorius  ir LED lemputė Start/Pause . Būgnas maždaug 30 minučių sklandžiai juda panaudojant garus. Palietę bet kurį mygtuką išjungsite skalbinių susiglamžymą mažinančią funkciją ir atrakinsite dureles, o prietaisas parinks prieš tai nustatytą programą.

Jei norite nutraukti susiglamžymą mažinantį ciklą, taip pat galite:

- Kelias sekundes palaikykite paspaustą mygtuką On/Off , kad įjungtumėte arba išjungtumėte prietaisą.
- Programų pasirinkimo rankenėlės pasukimas į kitą padėtį.



Naudojant mažą skalbinių kiekį galima pasiekti geresnių rezultatų.

7.10 Tyli

Palieskite šį mygtuką, kad įjungtumėte / išjungtumėte parinktį Tyli .

Tarpinė ir galutinė gręžimo fazės nevykdomos ir programa baigiama paliekant vandenį būgne. Tai padeda sumažinti susiglamžymą.

Ekrane rodomas indikatorius . Durelės lieka užrakintos. Būgnas reguliariai sukasi, kad sumažintų susiglamžymą. Norėdami atidaryti dureles, privalote išleisti vandenį.

Kadangi programa yra labai tyli, ją galima naudoti naktį, kai elektros energija yra pigesnė. Pasirinkus kai kurias programas, skalavimui naudojama daugiau vandens.

Jeigu paliesite mygtuką Start/Pause , prietaisas vykdys tik vandens išleidimo fazę.



Prietaisas automatiškai išleidžia vandenį maždaug po 18 valandų.

7.11 Pods®

Palieskite šį mygtuką, kad įjungtumėte arba išjungtumėte funkciją Pods®.

Kai įjungsite, išsižiebs atitinkamas indikatorius.

Laikykitės kapsulių gamintojo nurodymų dėl dozavimo ir laikymo.

Į skalbimo priemonės stalčiuko skyrelį Pods® dėkite ne daugiau dviejų tablečių ar vienos dozės ruošinių.

Funkcija išliks aktyvi ir kitiems ciklams kol jos neišjungsite, išskyrus atvejus, kai ji nėra suderinama su pasirinkta programa.

7.12 Pradžios atidėjimas

Šiuo mygtuku galite atidėti programą vėlesniam laikui.

Kelias kartus palieskite mygtuką, iki nustatysite pageidaujama atidėto paleidimo laiką. Su kiekvienu paspaudimu laiko nustatymas padidės 1 val., daugiausiai iki 20 valandų.

Ekrane rodomas indikatorius ir pasirinktas atidėjimo laikas. Palietus mygtuką Start/Pause , prietaisas pradės laiko atskaitą ir durelės užsirakins.

Pradžios atidėjimas taip pat nustato nuotolinį paleidimą : daugiau informacijos rasite skyriuje „Wi-Fi“ prijungimo nustatymas“.

7.13 Time Manager

Šia parinktimi galite sumažinti programos trukmę, atsižvelgiant į skalbinių kiekį ir jų nešvarumą.

Nustačius skalbimo programą, ekrane rodoma numatytoji jos trukmė ir ----- brūkšniai.

Palieskite mygtuką Time Manager , kad sumažintumėte programos trukmę pagal savo poreikius. Ekrane matysite naują programos trukmę, o brūkšnelių skaičius atitinkamai sumažės:

----- tinka dideliame vidutiniškai suteptų skalbinių kiekiui (pilnas būgnas).

---- greitas ciklas dideliame mažai suteptų skalbinių kiekiui (pilnas būgnas).

-- labai greitas ciklas mažesniame lengvai suteptų skalbinių kiekiui (pusė būgno).

- trumpiausias ciklas nedideliame skalbinių kiekiui atšviežinti.

Funkcija Time Manager galima tik su lentelėje nurodytomis programomis.

indikatorius

	Medvilnė	Sintetika
----- 1)	■	■
----	■	■
---	■	■
--	■	■
-	■	■

1) Numatytosios visų programų trukmės.

Time Manager su garinimo programomis

Jei nustatysite garų programą, šis mygtukas leis pasirinkti tris garinimo lygius ir atitinkamai pakeisti programos trukmę:

- --- – intensyviausias;
- -- – vidutinis;
- - – mažiausias.

7.14 Start/Pause

Palieskite Start/Pause mygtuką, kad paleistumėte, pristabdytumėte arba nutrauktumėte vykdomą programą.











 piktograma reiškia, kad galite sustabdyti ciklą ir įdėti arba išimti drabužius. Daugiau informacijos rasite skyriuje „Durelių atidarymas. Drabužių įdėjimas“.

8. NUOSTATOS

8.1 Nustatymai



Kai spaudžiate mygtukų derinį, **nepakreipkite** savo pirštų žemyn. Po mygtukais esantys jutikliai yra jautrūs ir gali kliudyti jums pasirinkti.

FUNKCIJOS	MYGTUKŲ DERINYS	APRAŠAS
Vaikų saugos užraktas	GARAI LENGVAM LYGINIMUI 	Naudodamiesi šia funkcija apsaugosite prietaisą nuo vaikų. Laikykite nuspaukę mygtuką, kol ekrane užsidegs / užges  indikatorius.
Garsiniai signalai	Pirminis skalbimas  - Dėmių šalinimas 	Šia parinktimi galite įjungti arba išjungti garso signalus. Mygtukus nuspaukę palaikykite maždaug 2 sekundes. Jei garso signalus išjungsite, prietaiso gedimo atveju jie vis tiek veiks.
Veikimo valandų skaitiklis	Dėmių šalinimas  - Papildom. Skalavimas 	Bendrą prietaiso veikimo laiką valandomis galima pamatyti įjungus prietaisą. Šis skaitiklis skaičiuoja ciklų veikimo laiką (tačiau neskaičiuojamos pauzės ar atidėto paleidimo laikai). Mygtukus nuspaukę palaikykite kelias sekundes. Po 3 sekundžių ekrane matysite, kiek valandų prietaisas jau veikė, pvz., jei prietaisas veikė 1276 valandas, ekrane iš pradžių 2 sekundes matysite užrašą Hr, tada 2 sekundes skaičių 12 (tūkstančius ir šimtus), o pabaigoje 76 (dešimtis ir vienetus).
Gamykliniai nustatymai	Tyli  - GARAI LENGVAM LYGINIMUI 	Ši funkcija leidžia atkurti numatytąsias gamyklines parinktis. Norėdami įjungti šią funkciją, vienu metu palieskite mygtukus ir palaikykite kelias sekundes. Ekrane maždaug 5 sekundes matysite  - - -.

9. PRIEŠ NAUDOJANT PIRMAKART



Išrengiant ar prieš naudodami pirmąkart prietaise galite pastebėti šiek tiek vandens. Siekiant užtikrinti, kad prietaisas klientams būtų pristatytas geros veikiančios būklės ir nekeltų problemų, prietaisas gamykloje tikrinamas, todėl jame gali likti vandens.

1. Patikrinkite, ar visi gabenimo varžtai išimti iš prietaiso.
2. Patikrinkite, ar yra elektros maitinimas ir ar atsuktas vandens čiaupas.

3. Įpilkite 2 litrus vandens į skalbimo priemonių skyrelį pažymėtą

Taip įjungsite vandens išleidimo sistemą.

4. Įpilkite nedidelį kiekį skalbimo priemonės į skyrelį pažymėtą

5. Parinkę aukščiausią temperatūrą nustatykite ir paleiskite programą medvilnei skalbti, tačiau skalbinių į būgną nedėkite.

Ši procedūra padeda iš būgno ir korpuso pašalinti įvairius nešvarumus.

10. PROGRAMOS

10.1 Programėlė ir papildomos paslėptos programos

Mūsų programėlė suteikia jums **platų papildomų paslėptų programų pasirinkimą**. Susiekite prietaisą su App ir galėsite pasirinkti geriausiai jūsų poreikius atitinkančią programą.



Programų pavadinimai gali būti keičiami be išankstinio įspėjimo priklausomai nuo rinkos reikalavimų.





Programėlėje galite peržiūrėti kiekvienos programos išsamų aprašą.

Training Gear	Užuolaidos	Džinsai
Pūkinė striukė	Pagalvės	Kūdikių drabužiai
Futbolo/regbio apranga	Rankšluosčiai	Lininiai drabužiai
Slidinėjimo apranga	Gyvūnų plaukų pašalinimas	Greita
Bėgimo batai	Lengvas lyginimas	Garai - kašmyro vilna
Patalynė XL	Antialerginė su garų faze	Marškiniai
		Skalbyklės valymas

10.2 Programų lentelė

Skalbimo programos

Programa	Programos aprašymas
QuickCare 69min	Medvilnė ir mišrūs sintetiniai audiniai. Puikiai tinka kasdieniam greitam skalbimui, geresnei audinių priežiūrai ir puikiems rezultatams skalbiant vos 30 °C temperatūroje.
Medvilnė	Balti ir spalvoti medvilniniai audiniai. Idealiai tinka normaliai ar stipriai sutep tiems skalbiniams.
Sintetika	Sintetiniai arba mišrūs audiniai. Vidutiniškai sutepti.

Programa	Programos aprašymas
Ploni audiniai	Gležni audiniai, pavyzdžiui, akrilas, viskozė ir mišrūs. Vidutiniškai sutepti.
 Vilna/Silkas	Skalbyklėje skalbiami vilnoniai, rankomis skalbiami vilnoniai ir kiti audiniai pažymėti „skalbti rankomis“. ¹⁾
Greitoji 20 min.	Mažai sutepti arba vieną kartą naudoti medvilniniai ir sintetiniai audiniai.
Garinimo programa  su „FreshScent“ sistema	
Garinimo programą galima naudoti drabužių susiglamžymui mažinti ²⁾ kuriuos tereikia atnaujinti, norint išvengti skalbimo. Audinių plaušeliai atlaisvinami ir tai vėliau palengvina lyginimą. Programai pasibaigus, greitai išimkite skalbinius iš būgno ³⁾ Garinimo programose nenumatyti jokie higieniniai ciklai. Nenustatykite šios programos šioms gaminiams:	
<ul style="list-style-type: none"> • skalbiniams, netinkantiems džiovinti džiovyklėje; • skalbiniams, valomiems tik cheminiu būdu. 	
Electrolux kvapas. Jeigu naudosite šią specialią priemonę, skalbiniai kvėpės kaip ką tik išskalbti. Atidžiai perskaitykite su kvėpalais pateiktą instrukciją. Kai dedate mažesnę skalbinių kiekį, sumažinkite kvapo dozę. Mygtuku Time Manager galite sumažinti programos trukmę, jei skalbinius reikia skalbti šaltame vandenyje.	
NEGALIMA: <ul style="list-style-type: none"> • kvapu apdorotų drabužių džiovinti džiovyklėje. Jis išgaruos; • naudoti kvapo kitais tikslais, nei nurodyta; • naudoti kvapo naujiems drabužiams. Naujuose drabužiuose gali būti likusių apdailos junginių, kurie nesuderinami su kvapu. 	
<div style="text-align: center;"></div> <p>Kvapų buteliukų galite įsigyti internetinėje parduotuvėje Electrolux arba iš įgaliotojo prekybos atstovo.</p>	
 Atnaujinimas/Lyginimas garais	Medvilnė, sintetika ir maišyti skalbiniai. Specialus garinimo ciklas be skalbimo, skirtas paruošti išdžiovintus skalbinius lyginimui arba atnaujinti tik kartą naudotus skalbinius. Ši programa sumažina skalbinių susiglamžymą ir kvapus, bei atlaisvina audinių pluoštą. Nenaudokite jokių skalbimo priemonių.
Grėžimas/Vandens išleidimas	Skalbinių grėžimas ir vandens išpylimas iš būgno. Visi audiniai, išskyrus vilninius ir gležnus.
Skalavimas	Visi audiniai, išskyrus vilną ir labai gležnus audinius. Skalbinių skalavimo ir grėžimo programa. Numatytasis grėžimo greitis taikomas su medvilnės skalbimo programomis. Grėžimo greitį sumažinkite atsižvelgdami į skalbinių rūšį. Jeigu norite pridėti skalavimo ciklą (-ų), nustatykite Papildom. Skalavimas parinkti. Jei pasirenkamas mažas grėžimo greitis, prietaisas skalauja švelniai, o grėžia trumpai.
Sportinė apranga	Sportinė apranga, sintetinio pluošto audiniai, pvz., poliesteris, poliesterio-elastano mišiniai, poliamidas. Tinka praktiškai ir kūno nešvarumams nuo techninių sportui skirtų audinių pašalinti.
Antklodė	Speciali programa, skirta sintetinėms arba natūralių plunksnų antklodėms, lovatiesėms ir pan. Naudokite gležniems audiniams (pvz., vilnai) skirtą skystą skalbiklį

Programa**Programos aprašymas**



Lauko apranga



Nenaudokite audinių minkštiklio ir patikrinkite, ar ploviklio dalytuve nėra audinių minkštiklio likučių.

Viršutiniai drabužiai, speciali apranga, sporto drabužiai, vandens nepraleidžiančios, orui pralaidžios striukės, žieminės striukės su išimamu arba išsegamu vilnoniu pamušalu. Rekomenduojamas skalbinių kiekis – 2.0 kg.

Šią programą taip pat galima naudoti kaip apsaugos nuo vandens atkūrimo fazę, specialiai sukurtą drabužiams su hidrofobine danga. Norėdami atlikti apsaugos nuo vandens atkūrimo fazę, darykite toliau nurodytus veiksmus:

- Į  skyrelį pripilkite skalbiklio.
- Į audinių minkštiklio skyrelį įpilkite specialios audiniams skirtos priemonės, atkuriančios apsaugos nuo vandens savybes .
- Sumažinkite skalbinių kiekį iki 1.0 kg.



Norėdami pagerinti apsaugos nuo vandens savybes, džiovinkite skalbinius džiovyklėje, pasirinkę Lauko apranga džiovimo programą (jei tokia programa įdiegta ir jeigu drabužių etiketėje nėra draudimo tai daryti).



Antibakterinė

Balti medvilniniai skalbiniai. Veiksminga skalbimo programa su garinimu pašalina daugiau nei 99,99 % bakterijų ir virusų. **4)** Viso skalbimo ciklo metu palaikoma virš 60 °C temperatūra; papildomas audinių pluošto garinimo ciklas ir patbulintas skalavimo ciklas užtikrina likusių skalbimo priemonių ir mikroorganizmų pašalinimą. Ši programa taip pat užtikrina žiedadulkių ir kitų alergizuojančių dalelių pašalinimą.





Eco 40-60

Mažų elektros sąnaudų ciklas medvilnei skalbti. Sumažina temperatūrą ir padidina trukmę puikiems skalbimo rezultatams pasiekti.

- 1) Šio ciklo metu būgnas sukasi lėtai ir skalbia švelniai. Gali atrodyti, kad būgnas nesisuka arba sukasi netinkamai, bet tai su šia programa normalu.
- 2) Garinimo programa nepašalinami ypač intensyvūs kvapai.
- 3) Po apdorojimo garais skalbiniai gali būti drėgni. Padžiauokite skalbinius kelioms minutėms.
- 4) Išbandyta su „Staphylococcus aureus“, „Enterococcus faecium“, „Candida albicans“, „Pseudomonas aeruginosa“ ir „MS2 Bacteriophage“; bandymus 2021 m. atliko nepriklausoma laboratorija „Swissatest Testmaterialien AG“ (tyrimo ataskaitos Nr. 202120117).

Programos temperatūra, didžiausias gręžimo greitis ir skalbinių kiekis

Programa	Numatytoji temperatūra Temperatūros diapazonas	Gręžimo greičio atskaita Gręžimo greičio intervalas	Didžiausias kiekis
QuickCare 69min	30 °C 60–30 °C	1600 aps./min. 1600 – 400 aps./min	5.0 kg
Medvilnė	40 °C 90 °C – šaltas	1600 aps./min. 1600–400 aps./min	9.0 kg

Programa	Numatytoji temperatūra Temperatūros diapazonas	Gręžimo greičio atskaita Gręžimo greičio intervalas	Didžiausias kiekis
Sintetika	30 °C 60 °C – šaltas	1200 aps./min 1200–400 aps./min	4.0 kg
Ploni audiniai	30 °C 40 °C – šaltas	800 aps./min. 1200–400 aps./min	2.0 kg
 Vilna/Silkas	40 °C 40 °C – šaltas	1200 aps./min 1200 – 400 aps./min	1.5 kg
Greitoji 20 min.	30 °C 40–30 °C	1200 aps./min. 1600–400 aps./min	3.0 kg
 Atnaujinimas/Lyginimas garais	-	-	1.0 kg
Gręžimas/Vandens išleidimas	-	1600 aps./min. 1600–400 aps./min	9.0 kg
Skalavimas	-	1600 aps./min. 1600–400 aps./min	9.0 kg
Sportinė apranga	30 °C 60 °C – šaltas	1200 aps./min. 1200 – 400 aps./min.	4.0 kg
Antklodė	30 °C 60 °C – šaltas	800 aps./min. 800 – 400 aps./min.	3.0 kg
 Lauko apranga	30 °C 40 °C – šaltas	1200 aps./min 1200–400 aps./min	2.0 kg ¹⁾ 1.0 kg ²⁾
 Antibakterinė	60 °C	1600 aps./min. 1600–400 aps./min	9.0 kg
Eco 40-60	40 °C ³⁾	1600 aps./min 1600 – 400 aps./min	9.0 kg

1) Skalavimo programa.

2) Skalavimo programa ir apsaugos nuo vandens savybių atkūrimo fazė.

3) Remiantis Europos Komisijos Reglamentu ES 2019/2023 ir Ukrainos dekretu 834/2023. Šią 40 °C programą galima naudoti įprastai suteptiems medvilniniams skalbiniams, kuriuos leidžiama skalbti kartu 40 °C ar 60 °C temperatūros vandenyje.



Informacija apie pasiekiamą skalbinių temperatūrą, programos trukmę ir kitus duomenis pateikta skyriuje „Sąnaudų vertės“. Energijos sąnaudų atžvilgiu veiksmingiausias programos paprastai yra tos, kurioms naudojama žemesnė temperatūra ir kurių trukmė ilgesnė.

10.3 Woolmark Premium Wool Care – Mėlyna



Bendrovė „The Woolmark Company“ išbandė ir patvirtino šios skalbyklės vilnos skalbimo ciklo tinkamumą vilnioniams gaminiams, kurių etiketėse nurodyta „skalbti rankomis“, jei laikomasi gaminio etiketėje ir šios skalbyklės gamintojo instrukcijoje pateiktų nurodymų.
M1230

10.4 Parinkčių suderinamumas su programomis

	QuickCare 69min	Medvilnė	Sintetika	Ploni audiniai	Viilna/Šilkas	Greitoji 20 min.	Atnaujijimas/Lyginimas garais	Gręžimas/Vandens išleidimas Skalavimas	Sportinė apranga	Antklodė	Lauko apranga	Antibakterinė	Eco 40-60
Gręžimas	■	■	■	■	■	■	■	■	■	■	■	■	■
Skalavimo sulaikymas	■	■	■	■	■			■	■		■	■	■
Tyloji		■	■	■					■				
Be gręžimo	■	■	■	■	■		■ ¹⁾	■	■	■	■	■	■
Dėmių šalinimas ²⁾		■	■						■			■	
Pirminis skalbimas		■	■						■				

QuickCare 69min	Medvilnė	Sintetika	Ploni audiniai	 Vilna/Šilkas	Greitoji 20 min.	 Atnaujinimas/Lyginimas garais	Gręžimas/Vandens išleidimas	Skalavimas	Sportinė apranga	Antklodė	 Lauko apranga	 Antibakterinė	Eco 40-60
-----------------	----------	-----------	----------------	--	------------------	---	-----------------------------	------------	------------------	----------	---	---	-----------



Time Manager ³⁾

■ ■ ■



Papildom. Skalavimas

■ ■ ■ ■ ■ ■ ■ ■



GARAI LENGVAM LYGINIMUI⁴⁾

■ ■ ■ ■ ■ ■ ■ ■

PODS®

■ ■ ■ ■ ■ ■ ■ ■ ■ ■ ■ ■ ■ ■



Pradžios atidėjimas

■ ■ ■ ■ ■ ■ ■ ■ ■ ■ ■ ■ ■ ■ ■ ■

- 1) Jeigu pasirinksite „Be gręžimo“, prietaisas tik išleis vandenį.
- 2) Šios parinktys negalima pasirinkus žemesnę nei 40 °C temperatūrą.
- 3) Jeigu pasirinksite trumpiausią programos laiką, rekomenduojame sumažinti skalbinių kiekį. Galite skalbti ir didelį kiekį skalbinių, tačiau skalbimo kokybė bus prastesnė.
- 4) Šios parinktys negalima pasirinkus žemesnę nei 40 °C temperatūrą.

Plovimo programos atitinkančios skalbimo priemonės

Programa	Universalūs milteliai ¹⁾	Universalios skysta skalbimo priemonė	Skysta skalbimo priemonė spalvotiems skalbiniams	Gležni vilnoniai skalbiniai	Speciali
QuickCare 69min	--	▲	▲	--	--
Medvilnė	▲	▲	▲	--	--
Sintetika	▲	▲	▲	--	--
Ploni audiniai	--	--	--	▲	▲

Programa	Universalūs milteliai 1)	Universali skysta skalbimo priemonė	Skysta skalbimo priemonė spalvotiems skalbiniams	Gležni vilnoniai skalbiniai	Speciali
Vilna/Šilkas	--	--	--	▲	▲
Greitoji 20 min.	--	▲	▲	--	--
Sportinė apranga	--	▲	▲	--	▲
Antklodė	--	--	--	▲	▲
Lauko apranga	--	--	--	▲	▲
Antibakterinė	▲	▲	--	--	▲
Eco 40-60	▲	▲	▲	--	--

1) Skalbant aukštesnėje nei 60 °C temperatūroje rekomenduojama naudoti skalbimo miltelius.

▲ = rekomenduojama

-- = nerekomenduojama

11. 📶 „WI-FI“ NUSTATYMAS

Šiame skyriuje aprašoma, kaip prijungti prietaisą prie „Wi-Fi“ tinklo ir susieti su mobiliaisiais įrenginiais.

Naudodami šią funkciją galite gauti pranešimus, stebėti ir valdyti prietaisą mobiliuoju įrenginiu.

Gamykliniuose nustatymuose „Wi-Fi“ yra išjungtas.

Jei norite susieti prietaisą ir naudoti papildomas funkcijas, atlikite toliau nurodytus žingsnius.

- Įjunkite belaidį tinklą.
- Mobilųjį prietaisą prijunkite prie belaidžio tinklo.

„Wi-Fi“ modulio parametrai

Dažnis	2.412–2.472 GHz Europos rinkai
Protokolas	IEEE 802.11b/g/n
Maksimali galia	< 20 dBm
Užšifravimas	WPA, WPA2, WPA3

11.1 QR kodas vardinėje lentelėje

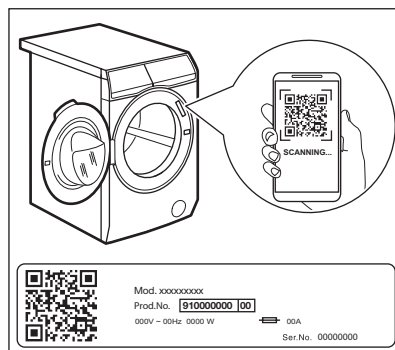

QR kodu galima pasinaudoti dviem būdais:

- Naudodami programėlėje įdiegtą vaizdo kameros funkciją nuskaitykite QR kodą, iš programėlių parduotuvės atsisiųskite mūsų programėlę ir vadovaukitės gautais nurodymais.
- Mobiliojo telefono susiejimas su prietaisu, siekiant palengvinti procesą. QR kodą nuskaitykite naudodami mūsų programėlėje įdiegtą QR skaitytuvą.

11.2 Diegimas ir konfigūravimas: App



App leidžia kontroliuoti skalbimą per mobiliąjį įrenginį.

Turi daugybę programų, naudingų funkcijų ir informacijos apie gaminį, tinkamai pritaikytos prietaisui. Programėlėje galite pasirinkti prietaiso valdymo skydelyje jau prieinamas programas ir naudotis papildomomis programomis, kurios prieinamos tik iš mobiliojo įrenginio.

Papildomos programos einant laikui gali pasikeisti, atsiradus naujoms programėlės versijoms.

Asmeniškai pritaikyta skalbinių priežiūra – viskas iš mobiliojo įrenginio.

Kai prie programos jungiate prietaisą, būkite netoli jo su savo mobiliuoju įrenginiu.

Patikrinkite, ar jūsų mobilusis įrenginys prijungtas prie belaidžio tinklo.

1. Savo išmaniajame įrenginyje eikite į „App Store“ arba nuskaitykite QR kodą (žr. *skirsnį „QR kodas vardinėje lentelėje“*).
2. Atsisiųskite ir įdiekite mūsų programėlę.
3. Patikrinkite, ar įjungėte prietaise „Wi-Fi“ ryšį. Jeigu ne, skaitykite kitą paragrafą „Prietaiso belaidžio ryšio konfigūravimas“.
4. Paleiskite programą. Pasirinkite šalį bei kalbą ir prisijunkite su savo el. pašto adresu ir slaptažodžiu. Jeigu neturite paskyros, susikurkite ją vadovaudamiesi App pateiktai nurodymais.
5. Laikykites programoje pateikiamų nurodymų dėl prietaiso registracijos ir konfigūravimo.

11.3 Prietaiso belaidžio ryšio konfigūravimas

1. Norėdami įjungti prietaisą, kelias sekundes palaikykite nuspauštą On/Off  mygtuką. Palaukite maždaug 10 sekundžių, prieš tęsdami belaidį konfigūravimą.
2. Programų pasirinkimo rankenėle pasirinkite programą.
3. Vienu metu kelias sekundes paspauskite ir palaikykite nuspauždę mygtukus Time

Manager ir Pradžios atidėjimas, kol pasigirs spragtelėjimas. Atleiskite mygtukus. Ekране 5 sekundes matysite

On ir pradės mirksėti  indikatorius.

Paleidžiamas belaidis modulis.



Įsitikinkite, kad programa paruošta ryšiu.

4. Maždaug po 10 sekundžių ekrane matysite AP (prieigos tašką).



Prieigos taškas bus atviras maždaug 5 minutes.

5. Sukonfigūruokite App išmaniajame įrenginyje ir laikydamiesi nurodymų prijunkite prietaisą prie „Wi-Fi“ tinklo.
6. Jeigu sukonfigūruotos prijungimo galimybės, kai vėl rodomas informacijos apie programą ekranas, ekrane bus rodomas indikatorius .





Kaskart įjungus prietaisą, prietaisui prireiks maždaug 10 sekundžių automatiškai prisijungti prie tinklo. Kai indikatorius  nustoja mirksėti, ryšys yra užmegztas.

Norėdami išjungti belaidį ryšį, sukonfigūravę prisijungimą, vienu metu kelias sekundes palaikykite nuspaustus mygtukus Time Manager ir Pradžios atidėjimas, kol išgirsite pirmąjį garsinį signalą. Atleiskite mygtukus. Ekране 5 sekundes bus matomas **OFF**.



Jeigu išjungsitė ir vėl įjungsitė prietaisą, belaidis ryšys automatiškai išsijungs.

Norėdami pašalinti belaidžio ryšio prisijungimo duomenis, kelis sekundes palaikykite paspaudę mygtukus Time Manager ir Pradžios atidėjimas, iki išgirsite antrąjį garsinį signalą: Ekране kelias sekundes matysitė užrašą **---**.

11.4 Nuotolinis paleidimas

Ši funkcija suteikia galimybę ciklą paleisti nuotoliniu būdu.





Jei programai paleisti paspaudžiate mygtuką Start/Pause , nuotolinis valdymas įsijungia automatiškai; skalbimo programą taip pat galima paleisti nuotoliniu būdu. Kai durelės atidarytos, ši funkcija neveikia.

Jeį programa įdiegta ir yra veikiantis belaidis ryšys, galite aktyvinti nuotolinio paleidimo funkciją:

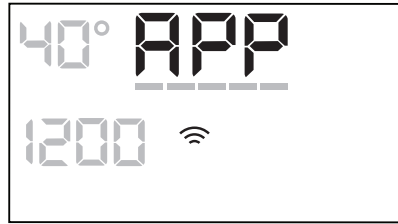
1. Palieskite mygtuką Nuotolinis paleidimas ; ekране kelias sekundes mirksės indikatorius **APP**.





2. Kol mirksi indikatorius palieskite mygtuką Start/Pause , kad įjungtumėte nuotolinio paleidimo funkciją. **APP** Programų suvestinės ekране rodomi indikatoriai  ir  ir durelės yra užrakintos. Dabar programą galėsite paleisti nuotoliniu būdu.



Palietę mygtuką Start/Pause , indikatoriu **APP** nustojus mirksėti, paleisitė nustatytą programą, tačiau nuotolinio paleidimo neįjungsitė.

Norėdami išjungti nuotolinio paleidimo funkciją, palieskite mygtuką Nuotolinis

paleidimas  ir patvirtinkite mygtuku Start/Pause .

11.5 Atnaujinimas belaidžiu būdu

Programėlė gali paraginti atlikti prietaiso atnaujinimą.

Atnaujinimą galima atlikti tik per programėlę.

Programai veikiant programėlė informuos, kad atnaujinimas bus pradėtas programai pasibaigus.

Atnaujinimo metu prietaiso ekране rodoma **UPD**.

Neišjunkite prietaiso ir neištraukite jo kištuko, kai jis atnaujinamas.

Prietaisą vėl bus galima naudoti baigus atnaujinimą be jokio pranešimo apie sėkmingą atnaujinimą.

Jeigu įvyksta klaida, prietaiso ekране rodoma **ERR**: paspauskite bet kurį mygtuką arba pasukite rankenėlę, kad prietaisas vėl įprastai veiktų.

12. KASDIENIS NAUDOJIMAS

⚠ ĮSPĖJIMAS!

Žr. saugos skyrius.

12.1 Prietaiso įjungimas

1. Maitinimo laido kištuką įjunkite į tinklo lizdą.
2. Atsukite vandens čiaupą.
3. Norėdami įjungti prietaisą, kelias sekundes palaikykite nuspaustą On/Off

Ⓛ mygtuką.

Pasigirs trumpas signalas.

12.2 Skalinių įdėjimas

1. Atidarykite prietaiso dureles.
2. Pakratykite skalbinius prieš dėdami į prietaisą.
3. Skalbinius į būgną dėkite po vieną. Nepridėkite per daug skalbinių į būgną.
4. Gerai uždarykite dureles.

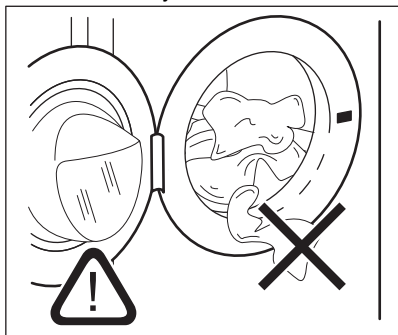

⚠ DĖMESIO

Įsitinkinkite, kad uždarydami jas neprispaudėte skalbinių. Jei taip atsitiktų, gali pratekėti vanduo arba galite pažeisti skalbinių audinius.

⚠ DĖMESIO

Skalbiant alyvos, tepalo dėmes gali susigadinti prietaiso guminės dalys.

12.3 Skalavimo priemonių ir priedų pildymas rankomis

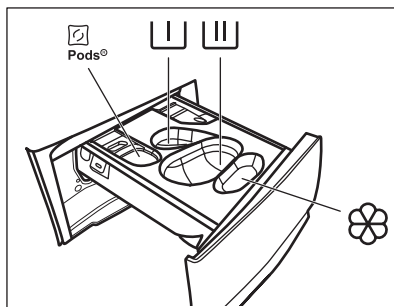

 – skyrelis skalavimo priemonės kapsulėms (iki 2 kapsulių). Jei naudojate tabletes būtinai įjunkite funkciją Pods®.



– mirkymo ciklo skyrelis (tik milteliams).



– skalavimo ciklo skyrelis (tik milteliams).



Jei ketinate naudoti šį skyrelį, būtinai išjunkite funkciją Pods®.



Jei naudojate skalavimo skystį, įdėkite jam skirtą indelį .



– audinių minkštiklio ir kitų skystų priemonių (pvz. krakmolo) skyrelis.

MAX – visuomet laikykitės ant skalavimo priemonės pakuotės pateiktų nurodymų, tačiau rekomenduojame niekada neviršyti nurodyto didžiausio kiekio (**MAX**). Šis kiekis užtikrins geriausias skalavimo rezultatus.





Po skalavimo ciklo, jeigu reikia, pašalinkite visus skalavimo priemonių likučius iš skalavimo priemonių dalytuvo.

Laikykitės šių nurodymų

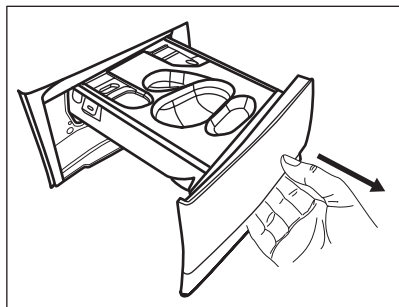
1. Atidarykite skalavimo priemonės dalytuvą.



2. Jei renkatės mirkymo ciklą, skalbimo miltelius supilkite į skyrelį .
 3. Pagrindiniam skalbimo ciklui skyrelį pasirinkite pagal naudojamos skalbimo priemonės tipą.
- a) Į skyrelį  įpilkite skalbimo miltelių.

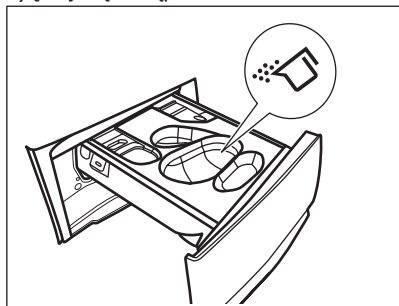

- b) Į tą patį skyrelį įdėkite atitinkamą indelį  ir įpilkite skalbimo skysčio.

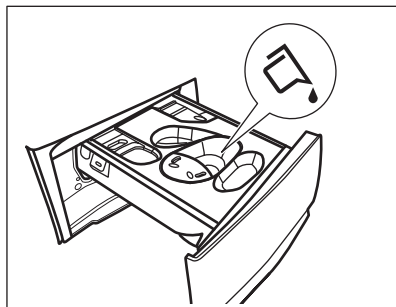
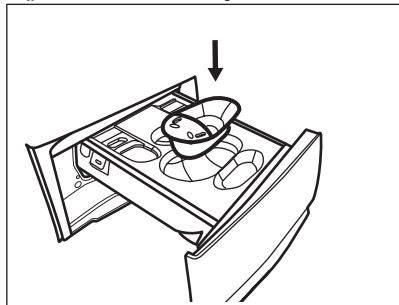

- c) Į skyrelį  įdėkite tabletes. Būtinai įjunkite funkciją Pods®.

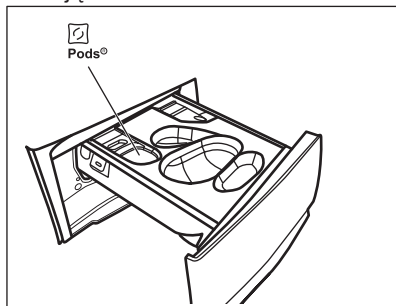

4. Į skyrelį  įpilkite audinių minkštiklio.
5. Uždarykite ploviklio dalytuvą.

12.4 Programos nustatymas

1. Sukdami programų pasirinkimo ratuką pasirinkite norimą skalbimo programą. Įsijungs atitinkamos programos indikatorius.

Eco 40-60 – tai programa, kurią atitinka energijos vartojimo duomenų lipduke nurodyta informacija.

Mirksės Start/Pause  mygtuko indikatorius.

Ekrane rodoma orientacinė programos trukmė, maksimalus nustatytai programai nurodytas skalbinių kiekis (tik kelias sekundes), numatytoji temperatūra, numatytasis gręžimo greitis ir skalbimo fazės indikatoriai (kai galimi).

2. Norėdami pakeisti temperatūrą ir (arba) gręžimo greitį, palieskite atitinkamus mygtukus.
3. Galite rinktis vieną ar iš karto kelias papildomas funkcijas. Ekrane įsijungs

susiję indikatoriai ir atitinkamai pasikeis pateikiama informacija.



Jeigu pasirinkti **negalima**, suskambės garso signalas.

12.5 Programos paleidimas

Palieskite Start/Pause mygtuką, kad paleistumėte programą.

Atitinkamas indikatorius nustos mirksėti ir švies nuolat.

Durėlės užsirakins ir programa prasidės.

Ekrane matysite indikatorių, rodantį .



Vandens išleidimo siurblys trumpai veikia, prieš prietaisą pripildant vandeniu.

12.6 Atidėtas programos paleidimas

1. Paspauskite mygtuką Pradžios atidėjimas

tiek kartų, kad valdymo skydelyje pamatytumėte pageidaujamą atidėto įjungimo laiką. Ekrane rodomas indikatorius .

2. Palieskite mygtuką Start/Pause . Prietaiso durėlės užsirakins ir prasidės atidėto paleidimo atskaita. Valdymo skydelyje matysite indikatorių, rodantį .

Pasibaigus pasirinktam laikui programa pasileis automatiškai.

Atidėto paleidimo atšaukimas prasidėjus laiko atskaitai

Jei norite atšaukti atidėtą paleidimą, atlikite šiuos veiksmus:

1. Palieskite mygtuką Start/Pause , kad prietaisą sustabdytumėte. Pradės mirksėti atitinkamas indikatorius.
2. Palieskite mygtuką Pradžios atidėjimas tiek kartų, kad valdymo skydelyje matytumėte , o indikatorius išsijungtų.
3. Norėdami nedelsiant paleisti programą, dar kartą palieskite mygtuką Start/Pause .

Atidėto paleidimo keitimas prasidėjus laiko atskaitai

Jei norite pakeisti atidėtą paleidimą, atlikite šiuos veiksmus:

1. Palieskite mygtuką Start/Pause , kad prietaisą sustabdytumėte. Pradės mirksėti atitinkamas indikatorius.
2. Paspauskite mygtuką Pradžios atidėjimas tiek kartų, kad valdymo skydelyje pamatytumėte pageidaujamą atidėto įjungimo laiką.
3. Dar kartą palieskite mygtuką Start/Pause , kad pradėtumėte naują laiko atskaitą.

12.7 SensiCare System skalbinių kiekio nustatymas



Ekrane rodoma programos trukmė numatyta **vidutiniam arba dideliam skalbinių kiekiui**.

Palietus Start/Pause mygtuką, maksimalaus nurodyto skalbinių kiekio indikatorius išsijungs, o SensiCare System pradės skalbinių svorio nustatymą:

1. Prietaisas per 30 sekundžių nustatys skalbinių kiekį. Programose, kur galima Time Manager, šios fazės metu Time Manager juostose , žemiau laikrodžio, bus rodoma paprasta animacija. Būgnas šiek tiek pasisuks.
2. Programos trukmė atitinkamai bus pakoreguota, ji gali pailgėti arba sutrumpėti. Dar po 30 sekundžių prasidės vandens pripildymo etapas.

Nustačius skalbinių svorį, **jei būgnas yra perkrautas**, ekrane mirksės **MAX** indikatorius:

Jei taip nutiktų, per 30 sek. galima sustabdyti programą ir išimti kelis skalbinius.

Išėmę kelis drabužius palieskite Start/Pause mygtuką, kad dar kartą paleistumėte programą. SensiCare ciklą galima kartoti ne daugiau trijų kartų (žr. 1 punktą).

Dėmesio! Jeigu skalbinių kiekio nesumažinsite, skalbimo programa įsijungs nepaisant per didelio skalbinių kiekio. Tokiu atveju skalbiniai gali likti tinkamai neišskalbti.



Maždaug po 20 min programos trukmė gali pasikeisti priklausomai nuo to, kiek vandens sugeria skalbiniai.





SensiCare aptikimas vykdomas tik su pilnomis skalbimo programomis, kurių trukmė nėra sutrumpinta Time Manager mygtuku.



SensiCare System galimas ne visose programose, pvz.: Vilna/Silkas, Skalavimas, ir trumpųjų ciklų programose.



12.8 Programos pertraukimas ir parinkčių keitimas

Kai programa vykdoma, galite keisti **tik kelias** parinktis:

1. Palieskite mygtuką Start/Pause . Mirksi atitinkamas indikatorius.
2. Pakeiskite parinktį. Ekrane pateikiama informacija atitinkamai pasikeičia.
3. Dar kartą palieskite mygtuką Start/Pause .

Skalbimo programa tęsiama toliau.



12.9 Paleistos programos atšaukimas

1. Norėdami atšaukti programą ir išjungti prietaisą, paspauskite mygtuką On/Off .
 2. Norėdami įjungti prietaisą, vėl paspauskite mygtuką On/Off .
- Dabar galite pasirinkti naują programą.



Jeigu SensiCare fazė jau atlikta ir vanduo jau pilamas, nauja programa paleidžiama **nekartojant SensiCare fazės**. Vanduo ir skalbimo priemonė neišleidžiami, kad būtų išvengta švaistymo. Ekrane rodoma maksimali programos trukmė atnaujinama maždaug kas 20 minučių paleidus naują programą.

Taip pat galima atšaukti ir kitu būdu:

1. Palieskite mygtuką Start/Pause .
2. Pasukite pasirinkimo rankenėlę ties padėtimi „Atkūrimas“ .
3. Palaukite 1 sekundę. Ekrane matysite .

Dabar galite pasirinkti naują programą.

12.10 Durelių atidarymas. Drabužių įdėjimas



Jeigu šviečia piktograma , visada galite atidaryti dureles.

Kol veikia vykdoma programa arba atidėtas paleidimas, prietaiso durelės yra užrakintos. Ekrane matysite indikatorius, rodantį .



Jeigu temperatūra yra per aukšta, per daug vandens būgne ir (arba) būgnas vis dar sukasi, jūs neturite atidaryti durelių.

Norėdami įdėti arba išimti drabužius:

1. Palieskite mygtuką Start/Pause . Ekrane išsijungia susijęs durelių užrakinimo indikatorius.
2. Atidarykite prietaiso dureles. Jeigu reikia, pridėkite arba išimkite drabužius. Uždarykite dureles ir palieskite mygtuką Start/Pause .

Programa ar atidėto paleidimo funkcija toliau vykdoma.

12.11 Programos pabaiga

Pasibaigus programai, prietaisas išsijungia automatiškai. Suveikia garsinis signalas (jeigu įjungtas). Ekrane matysite .

Išsijungs mygtuko Start/Pause  indikatorius.

Durelės atsirakins, o indikatorius  išsijungs.

1. Norėdami išjungti prietaisą, paspauskite mygtuką On/Off .

Pasibaigus programai prietaisas automatiškai išsijungia po penkių minučių.







Vėl įjungus prietaisą, valdymo skydelyje matysite ankstesnės programos pabaigą. Norėdami nustatyti naują ciklą, pasirinkite naują programų parinktį.

2. Ištraukite iš prietaiso skalbinius.
3. Įsitikinkite, kad būgnas tuščias.
4. Palikite dureles ir skalbimo priemonių stalčiuką atidarytus, kad neatsirastų pelėsis ir nemalonūs kvapas.



12.12 Vandens išleidimas pasibaigus ciklui

Jeigu pasirinkote programą arba parinktį, kurios atveju po paskutinio skalavimo vanduo iš būgno neišleidžiamas, programa yra baigta, tačiau:



- Laiko srityje rodoma , o ekrane rodomos užrakintos durelės .
- Pradės mirksėti mygtuko Start/Pause  indikatorius.
- Būgnas vis dar reguliariai pasukamas, kad skalbiniai nesusiglamžytų.
- Durelės liks užrakintos.
- Jeigu norite atidaryti dangtį, išleiskite vandenį:

1. Jeigu reikia, palieskite mygtuką Grėžimas , kad sumažintumėte prietaiso rekomenduojamą grėžimo greitį.

2. Paspauskite mygtuką Start/Pause : prietaisas išleis vandenį ir prasidės grėžimo ciklas.

Parinkties skalavimo sulaikymo indikatorius  arba  išnyksta.





Jeigu nustatėte Tyli , ir paspaudėte mygtuką Start/Pause  grėžimo greitis nepasikeis, o prietaisas tik išleis vandenį.

3. Programai pasibaigus ir užrakintų durelių indikatoriu  užgesus, galite atidaryti dureles.

4. Norėdami išjungti prietaisą kelias sekundes palaikykite paspaustą mygtuką On/Off .

12.13 Budėjimo funkcija

Budėjimo funkcija automatiškai išjungs prietaisą, kad sumažėtų energijos sąnaudos, jei:

- prietaiso nenaudojate 5 minutes ir nevykdoma jokia programa. Jei prietaisą norite vėl aktyvuoti, paspauskite On/Off  mygtuką.
- Praėjus 5 minutėms nuo skalbimo programos pabaigos. Jei prietaisą norite vėl įjungti, paspauskite On/Off  mygtuką. Ekrane rodoma paskutinės programos pabaiga. Norėdami nustatyti naują ciklą, pasirinkite naują programų parinktį.

Jeigu ratukas pasukamas į padėtį „Atkurti“

- , prietaisas automatiškai išsijungia po 30 sekundžių.



Jeigu nustatėte programą ar parinktį, kuriai pasibaigus vanduo paliekamas būgne, budėjimo funkcija **neišjungs** prietaiso, kad suveiktų priminimas dėl vandens išleidimo.



Nuotolinis valdymas slopina budėjimo parinktį, bet po 15 minučių prietaise įjungiamas tinklo budėjimo režimas ir ekrane rodomas tik indikatorius .

13. VALYMAS IR PRIEŽIŪRA

ĮSPĖJIMAS!

Žr. saugos skyrius.

13.1 Reguliaraus valymo grafikas

Reguliariai valykite prietaisą, kad juo galėtumėte ilgiau naudotis.

Kiekvieną kartą pasinaudoję prietaisu palikite dureles ir ploviklio dozatorių šiek tiek pravirus, kad prietaiso vidus vėdintųsi ir neatsirasėtų pelėsis ar blogas kvapas.

Jeigu prietaisu ilgesnį laiką nesinaudosite, užsukite vandens čiaupą ir atjunkite prietaisą nuo maitinimo tinklo.

Orientacinis profilaktinio valymo tvarkaraštis:

Kalkių nuosėdų šalinimas	Du kartus per metus
Profilaktinis skalbimo ciklas	Vieną kartą per mėnesį
Valyti durelių sandarinimo gumas	Kas du mėnesius
Valyti būgną	Kas du mėnesius
Valyti skalbimo priemonės dalytuvą	Kas du mėnesius
Valyti išleidimo siurblio filtrą	Du kartus per metus
Valyti vandens tiekimo žarną ir vožtuvo filtrą	Du kartus per metus

Šiuose paragrafuose paaiškinama, kaip turėtumėte valyti kiekvieną dalį.

13.2 Pašalinių daiktų išėmimas



Prieš vykdydami ciklą, įsitikinkite, kad kišenės būtų tuščios, o visi laisvi elementai surišti. Žr. „Patarimai“, „Skalbinių kiekis“.

Išimkite visus pašalinius daiktus (pavyzdžiui, metalines sąvaržėles, sagas, monetas ir pan.), kuriuos galite rasti durelių tarpiklyje, filtruose ir būgne. Žr. „Dviejų juostelių durelių sandariklis“, „Būgno valymas“, „Vandens

išleidimo siurblio valymas“ ir „Vandens įleidimo žarnos ir vožtuvo filtro valymas“. Jeigu reikia, kreipkitės į įgaliotąjį techninės priežiūros centrą.

13.3 Valymas iš išorės

Prietaisą valykite tik švelniu muilu ir šiltu vandeniu. Kruopščiai nusauskite visus paviršius.

Nenaudokite šveitimo kempinių arba bet kokios braižančios medžiagos.

DĖMESIO

Valymui nenaudokite alkoholio, tirpiklių arba cheminių priemonių.

DĖMESIO

Nevalykite metalinių paviršių chloro pagrindo plovikliu.

13.4 Kalkių nuosėdų šalinimas



Jei jūsų buitinis vanduo yra vidutiniškai kietas arba kietas, rekomenduojame naudoti skalbimo mašinoms skirtą vandens minkštinimo priemonę.

Reguliariai tikrinkite, ar būgne nėra kalkių nuosėdų.

Įprastose skalbimo priemonėse jau yra vandens minkštinimo medžiagų, bet mes rekomenduojame kartkartėmis atlikti ciklą su tuščiu būgnu ir kalkių nuosėdų šalinimo priemone.



Visuomet vadovaukitės nurodymais, pateiktais ant šios priemonės pakuotės.

13.5 Profilaktinis skalbimo ciklas

Dėl kartotinio ir ilgalaikio žemos temperatūros ir trumpų programų naudojimo gali susidaryti skalbimo priemonių nuosėdų, likti pūkų, pradėti augti bakterijos ir būgno viduje susidaryti plonas mikroorganizmų sluoksnis. Dėl to gali atsirasti blogas kvapas ir pelėsis.

Norėdami pašalinti šias nuosėdas ir išvalyti prietaiso vidų, bent kartą per mėnesį atlikite techninės priežiūros skalbimo ciklą:

1. Išimkite visus skalbinius iš būgno.
2. Vykdykite programą medvilnei skalbti, parinkę aukščiausią temperatūrą ir pripylę nedaug skalbiamųjų miltelių arba, jeigu yra, vykdykite programą Skalbyklės valymas.

13.6 Durelių tarpiklis

Šis prietaisas suprojektuotas su **savaime išsivalančia vandens išleidimo sistema**, leidžiančia nuo drabužių atsiskyrusius pūkelius išleisti kartu su vandeniu. Reguliariai tikrinkite sandariklį. Ciklo pabaigoje galima atgauti monetas, sagas, kitus mažus daiktus.

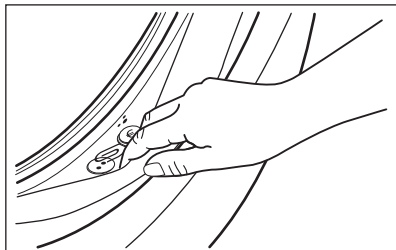

Valykite jį, kai reikia, naudodami kreminę valymo priemonę su amoniaku, nebraižydami sandariklio paviršiaus.



Visuomet vadovaukitės nurodymais, pateiktais ant šios priemonės pakuotės.

13.7 Būgno valymas

Reguliariai tikrinkite būgną, kad nesusidarytų nepageidaujama nuosėdų.

Rūdžių nuosėdų ant būgno gali atsirasti dėl rūdijančių svetimkūnių, kurių yra geležingame vandentiekio vandenyje

Išvalykite būgną nerūdijančiajam plienui valyti skirtais specialiais valikliais.



Visuomet vadovaukitės nurodymais, pateiktais ant šios priemonės pakuotės. Nevalykite būgno rūgštiniais kalkių šalinimo gaminiais, šveičiamosiomis priemonėmis su chloru arba plieniniais šveitikliais.

Kruopštus valymas:

1. Išvalykite būgną nerūdijančiajam plienui valyti skirtais specialiais valikliais.



Visuomet vadovaukitės nurodymais, pateiktais ant šios priemonės pakuotės.

2. Išimkite visus skalbinius iš būgno.
3. Vykdykite trumpą programą medvilnei skalbti tuščiu būgno, parinkę aukščiausią temperatūrą ir pripylę nedaug skalbiamųjų miltelių arba, jeigu yra, vykdykite programą Skalbyklės valymas. Jei prietaisą galite prijungti prie „Wi-Fi“ tinklo, naudodamiesi programėle galėsite atsisiųsti specialiąją programą Skalbyklės valymas.
4. Į tuščią būgną rankomis įdėkite nedidelį kiekį skalbiamųjų miltelių ar specialaus gaminio, kad išplautumėte likučius.



Kartais skalbimo ciklo pabaigoje ekrane gali būti rodoma piktograma : tai yra rekomendacija atlikti būgno valymą. Atlikus būgno valymą, piktograma išnyksta.

13.8 Skalbimo priemonės dalytuvo valymas

Norėdami pašalinti skalbimo priemonių ar audinių minkštiklio likučius ir skalbimo priemonių stalčiuke išvengti pelėsio, reguliariai atlikite šią valymo procedūrą:

1. Atidarykite skalbimo priemonės dalytuvą. Paspauskite skląstį žemyn, kaip parodyta paveikslėlyje, ir ištraukite jį.

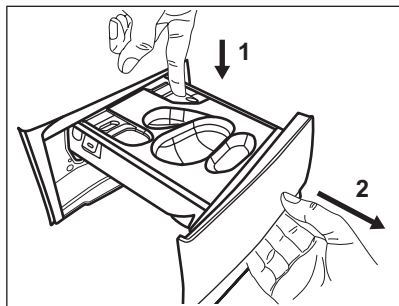

2. jei įdėtas skystos skalbimo priemonės rezervuaras, ištraukite jį.

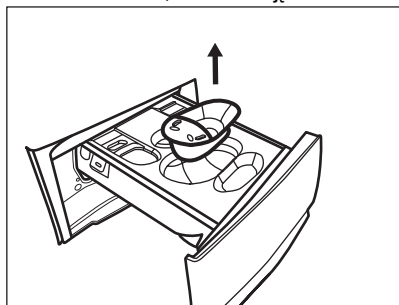

3. Pakelkite viršutinį skyrių dangtelį, kad jį galėtumėte nuimti.

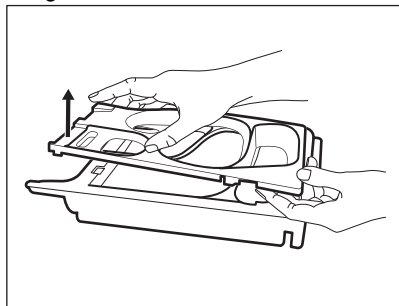

4. Po tekančiu vandeniu išplaukite skalbimo priemonės stalčiuką ir išimamas jo dalis.

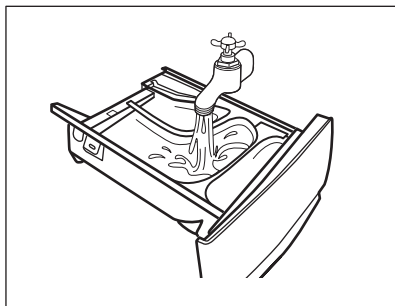

5. Viršutinėje ir apatinėje griovelio dalyje neturi likti nė trupučio skalbimo priemonės. Išėmai valyti naudokite mažą šepetėlį.

⚠ DĖMESIO

Nenaudokite aštrių objektų ar metalinių šepetėlių ir kempinių.

Viršutinėje ir apatinėje griovelio dalyje neturi likti nė trupučio skalbimo priemonės. Išėmai valyti naudokite mažą šepetėlį.

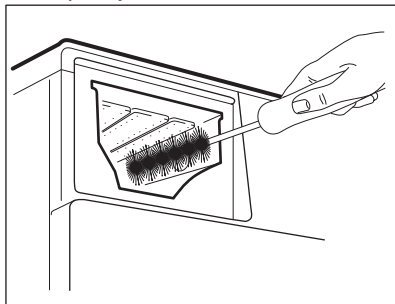

6. Apverskite dalytuvo viršutinę pusę žemyn ir atidarykite apatinį dangtelį, kaip parodyta paveikslėlyje: pirmiausia ištraukite šoninius skirtukus į išorę, tada nuimkite apatinį dangtelį.

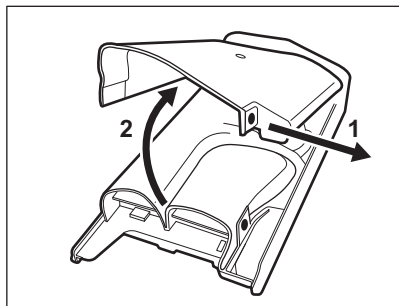

7. Patikrinkite, ar iš konvejerio buvo pašalinti visi skalbimo priemonės likučiai. Naudokite tik minkštas drėgnas šluostes.
8. Vėl uždėkite apatinį dangtį, sulygiuodami jo skyles su stalčiaus kabliukais, kaip parodyta paveikslėlyje. Darykite, kol išgirsite spragtelėjimą.

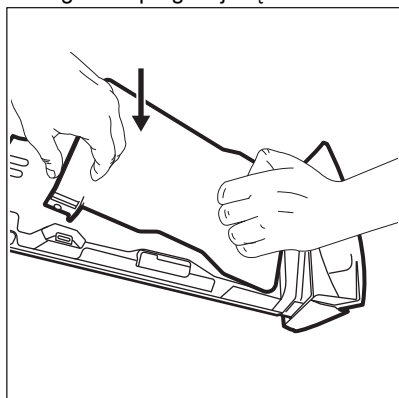

⚠ DĖMESIO

Paspauskite apatinį dangtelį, kaip parodyta paveikslėlyje. Patikrinkite, ar jis tinkamai uždarytas.

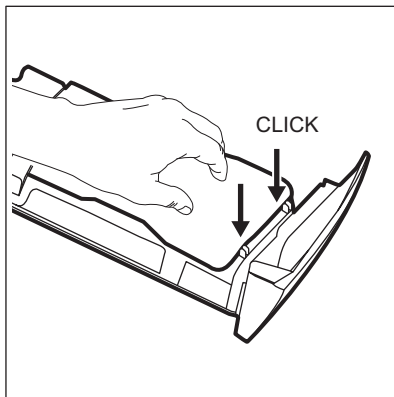

9. Vėl surinkite stalčių:
 - a. Uždėkite apatinį dangtį ir spauskite, kol pasigirs spragtelėjimas.
 - b. Uždėkite apatinį dangtelį ir paspauskite, kol išgirsite spragtelėjimą.
 - c. Jeigu reikia, įdėkite skystos skalbimo priemonės indelį.
10. Įdėkite skalbimo priemonės stalčiuką ir kreipiamuosius bėgelius ir uždarykite. Paleiskite skalavimo programą su tuščiu būgnu.

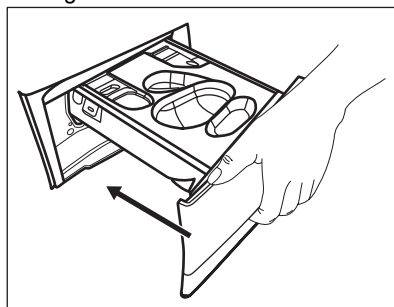

13.9 Išleidimo siurblio filtro valymas

⚠ ĮSPĖJIMAS!

Ištraukite elektros laido kištuką iš sieninio lizdo.

i

Reguliariai tikrinkite vandens išleidimo siurblio filtrą ir įsitikinkite, kad jis švarus.

Išvalykite drenažinio siurblio filtrą, jei:

- Iš prietaiso neišbėga vanduo.
- Būgnas nesisuka.
- Dėl užstrigusios drenažo plūdės prietaisas skleidžia neįprastą triukšmą.
- Ekrane rodomas įspėjamasis kodas **E20**.

⚠ ĮSPĖJIMAS!

- Nebandykite išimti filtro, kol prietaisas veikia.
- Nevalykite siurblio, jeigu prietaise esantis vanduo yra karštas. Palaukite, kol vanduo atvės

Siurblio filtrą valykite taip, kaip nurodyta tolesnėse schemose.

Išimdami filtrą, turėkite šluostę, kuria galėtumėte iškart iššluostyti vandenį, jei išbėgs.

1. Atidarykite siurblio dangtelį.

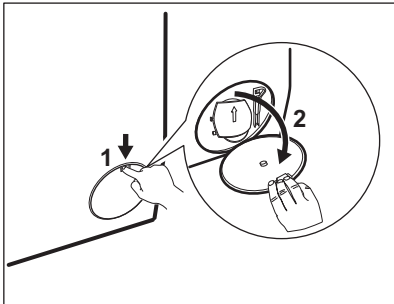

2. Po išleidimo siurbliu padėkite tinkamą indą, į kurį galėtų ištekti vanduo.
3. Nuleiskite išleidimo lataką žemyn. Išimdami filtrą, turėkite šluostę, kuria galėtumėte iškart iššluostyti vandenį, jei išbėgs.

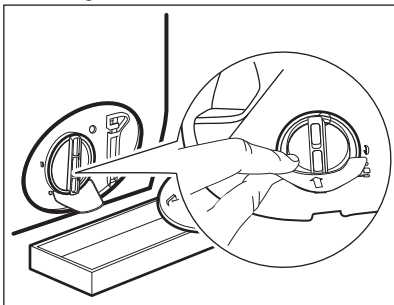

4. Pasukite filtrą 180 laipsnių kampu prieš laikrodžio rodyklę, kad jį atsuktumėte, bet jo paties neištraukite. Tegul vanduo teka.

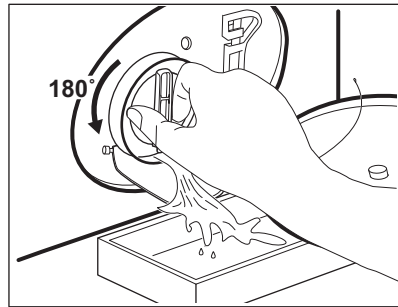

5. Kai dubuo bus pilnas vandens, vėl užsukite filtrą ir išpilkite vandenį iš indo.
6. Kartokite 4 ir 5 veiksmus, kol vanduo nustos tekėti.
7. Pasukite filtrą prieš laikrodžio rodyklę, kad jį išimtumėte.

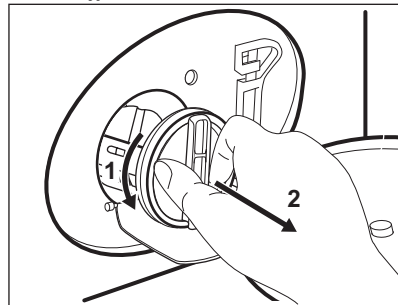

8. Jeigu reikia, iš filtro išėmos pašalinkite pūkus ir daiktus.
9. Patikrinkite, ar pasukta siurblio sparnuotė laisvai sukasi. Jeigu ne, kreipkitės į įgijotąjį techninės priežiūros centrą.

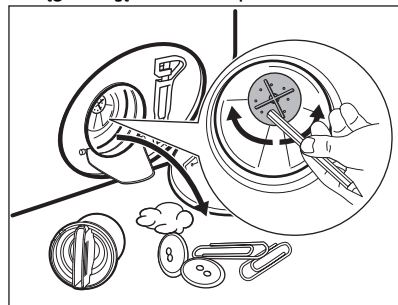

10. Išplaukite filtrą vandeniu iš čiaupo.

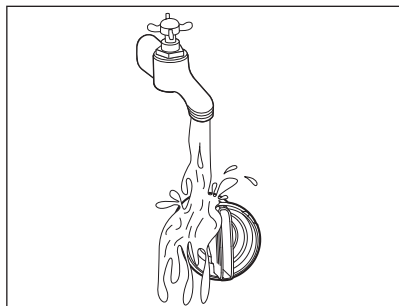

11. Įdėkite filtrą atgal į specialius kreiptuvus, pasukę jį pagal laikrodžio rodyklę. Būtinai tinkamai užveržkite filtrą, kad nebūtų nuotėkio.

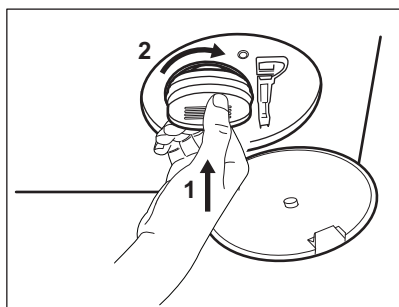

12. Uždenkite siurblio dangtelį.

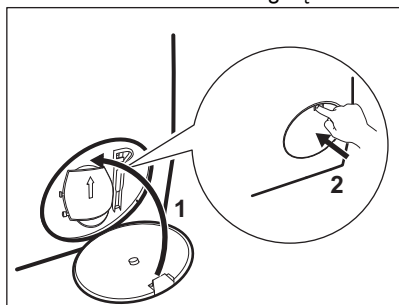

Išleidę vandenį avariniu būdu, privalote vėl įjungti vandens išleidimo sistemą:

- a. Į pagrindinį skalbimo priemonių stalčiaus skyrių įpilkite 2 litrus vandens.
- b. Paleiskite programą, kad išleistumėte vandenį.

13.10 Vandens tiekimo žarnos ir vožtuvo filtro valymas

Kartkartėmis rekomenduojama valyti abu įleidimo žarnos ir vožtuvo filtrus, kad būtų pašalintos per laiką susikaupusios nuosėdos:

1. Nuimkite vandens įleidimo žarną nuo čiaupo ir išvalykite filtrą.

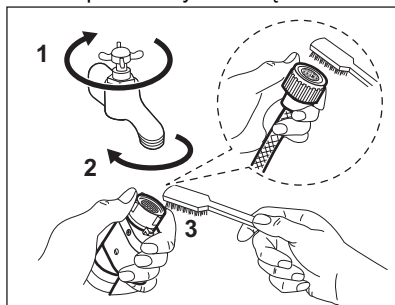

2. Nuimkite vandens įleidimo žarną nuo prietaisą, atsukę veržlę.

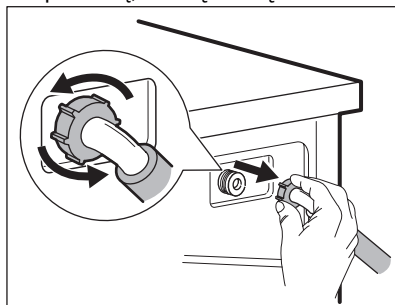

3. Prietaiso gale esantį vožtuvo filtrą valykite dantų šepetėliu.

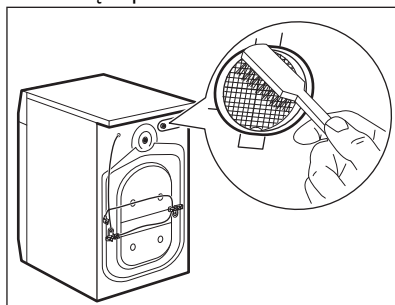

4. Kai vėl jungsite žarną prie prietaiso galo, pasukite ją kairėn arba dešinėn (ne vertikaliajoje padėtyje), atsižvelgdami į savo vandens čiaupo padėtį.

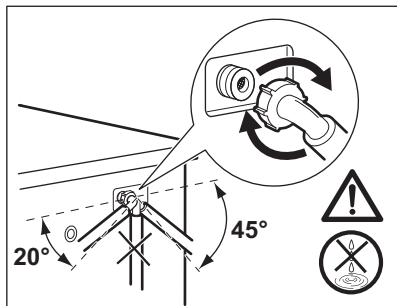

13.11 Avarinis vandens išleidimas

Jeigu prietaisas negali išleisti vandens, atlikite tą patį procesą, aprašytą paragrafe „Vandens išleidimo siurblio valymas“. Jeigu reikia, išvalykite siurblį.

Išleidę vandenį avariniu būdu, privalote vėl įjungti vandens išleidimo sistemą:

1. Pilkite 2 litrus vandens į ploviklio dalytuvą pagrindinį skalbimo skyrių.
2. Paleiskite programą, kad vanduo būtų išleistas.

13.12 Apsauga nuo užšalimo

Jeigu prietaisas įrengtas tokioje vietoje, kur temperatūra gali nukristi apie 0 °C ir žemiau, išleiskite vandens išleidimo žarnosje ir vandens išleidimo siurblyje likusį vandenį.

1. Ištraukite maitinimo laido kištuką iš elektros lizdo.
2. Užsukite vandens čiaupą.
3. Įdėkite abu vandens išleidimo žarnos galus į indą ir palaukite, kol vanduo ištekės iš žarnos.
4. Išvalykite vandens išleidimo siurblį. Žr. skyrių, kaip išleisti vandenį avariniu būdu.
5. Kai vandens išleidimo siurblys tuščias, vėl prijunkite vandens išleidimo žarną.

⚠ ĮSPĖJIMAS!

Jeigu vėl norėsite naudoti prietaisą, įsitinkinkite, kad aplinkos temperatūra būtų aukštesnė nei 0 °C.

Gamintojas neatsako už žalą, padarytą dėl žemos temperatūros.

14. TRIKČIŲ ŠALINIMAS

⚠ ĮSPĖJIMAS!

Žr. saugos skyrius.

14.1 Klaidų kodai ir galimi sutrikimai

Nepavyksta įjungti prietaiso arba prietaisas netikėtai nustoja veikęs. Iš pradžių pabandykite problemas sprendimą rasti patys (žr. lenteles).

⚠ ĮSPĖJIMAS!

Prieš atlikdami bet kokią patikrą, išjunkite prietaisą.

Tam tikrų sutrikimų atveju valdymo skydelyje matysite klaidos kodą, o

Start/Pause  mygtukai gali pradėti mirksėti:



Jeigu prietaisas perkrautas, išimkite kelis skalbinius iš būgno ir (arba) laikydami prispaustas dureles palieskite mygtuką Start/Pause, kad indikatorius  išsijungtų (žr. toliau pateiktą pav.).

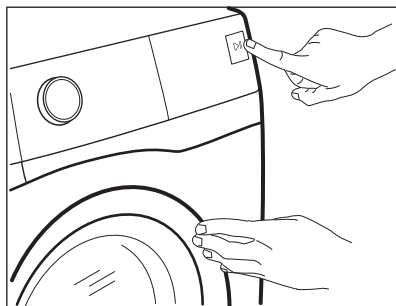

Gedimas

Sprendimas

E10

Prietaisas nepripildo vandeni.

- Patikrinkite, ar atidarytas vandens čiaupas
- Patikrinkite, ar pakankamas tiekiamo vandens slėgis. Susisiekiate su vietine vandens tiekimo kompanija.
- Patikrinkite, ar neužsikimšęs vandens čiaupas.
- Patikrinkite, ar vandens tiekimo žarna nėra susiraizgiusi, pažeista ar užsilenkusi.
- Patikrinkite, ar vandens tiekimo žarna tinkamai prijungta prie įvado.
- Patikrinkite, ar neužsikimšę vandens tiekimo žarnos ir vožtuvo filtrai. Žr. skyrių „Valymas ir priežiūra“.

E20

Iš prietaiso neišbėga vanduo.

- Patikrinkite, ar neužsikimšo praustuvo čiaupas.
- Patikrinkite, ar vandens tiekimo žarna nėra susiraizgiusi ar užsilenkusi.
- Patikrinkite, ar neužsikimšęs vandens išleidimo filtras. Jei reikia, išvalykite filtrą. Žr. skyrių „Valymas ir priežiūra“.
- Patikrinkite, ar vandens išleidimo žarna tinkamai sujungta.
- Jei pasirinkote programą be vandens išleidimo, papildomai pridėkite vandens išleidimo fazę. Jeigu tarp pasirinkamų programų nėra vandens išleidimo programos, ją galite pasirinkti programėle.
- Jei pasirinksite programą, kuri nesibaigia vandens išleidimu, papildomai pridėkite vandens išleidimo fazę.

E40

Prietaiso durelės atidarytos arba uždarytos netinkamai.



- Patikrinkite, ar tinkamai uždarytos durelės

E91

Vidinė triktis. Nėra ryšio tarp prietaiso elektroninių elementų.

- Programa nebuvo tinkamai baigta arba prietaisas per anksti išsijungė. Išjunkite ir vėl įjunkite prietaisą.
- Jeigu vėl rodomas įspėjamasis kodas, kreipkitės į įgaliotąjį techninės priežiūros centrą.

Jeigu ekrane rodomi kiti įspėjamieji kodai, išjunkite ir įjunkite prietaisą. Jeigu problema kartojasi, kreipkitės į įgaliotąjį techninės priežiūros centrą. Kitų prietaiso gedimų ar sutrikimų atveju sprendimų ieškokite toliau pateiktoje lentelėje.

Problema	Sprendimas
Programa nepasileidžia.	<ul style="list-style-type: none"> Patikrinkite, ar maitinimo laido kištukas prijungtas prie elektros maitinimo tinklo. Patikrinkite, ar tinkamai uždarytos prietaiso durelės Patikrinkite, ar saugiklio dėžėje esantis saugiklis neperdegė. Įsitikinkite, kad tikrai palietėte Start/Pause  Jeigu nustatytas atidėtas paleidimas, atšaukite paleidimo nustatymą arba palaukite, kol bus baigta atgalinė laiko atskaita. Išjunkite apsaugos nuo vaikų užrakto funkciją, jeigu ji įjungta. Patikrinkite tinkamai pasukta programų pasirinkimo rankenėlė.
Prietaisas prisipildo vandeniū, o tada vanduo iš karto išteka.	<ul style="list-style-type: none"> Patikrinkite, ar vandens išleidimo vožtuvas tinkamoje padėtyje. Galbūt žarna įrengta per žemai. Žr. skyrių „Įrengimo instrukcija“.
Neveikia gręžimo fazė arba skalbimo ciklas trunka ilgiau nei įprastai.	<ul style="list-style-type: none"> Pasirinkite gręžimo programą. Jeigu tarp pasirinkamų programų nėra vandens išleidimo programos, ją galite pasirinkti programėle. Patikrinkite, ar neužsikimšęs vandens išleidimo filtras. Jei reikia, išvalykite filtrą. Žr. skyrių „Valymas ir priežiūra“. Pakoreguokite skalbinių kiekį ir paleiskite gręžimo programą dar kartą. Šią triktį gali sukelti išsibalansavusi prietaiso padėtis.
Ant grindų yra vandens.	<ul style="list-style-type: none"> Patikrinkite, ar sandarios vandens žarnų jungtys. Patikrinkite, ar nepažeistos vandens tiekimo ir išleidimo žarnos. Patikrinkite, ar naudojate tinkamą plovimo priemonę ir reikiamą jos kiekį.
Nepavyksta atidaryti prietaiso durelių.	<ul style="list-style-type: none"> Patikrinkite, ar nebuvo pasirinkta programa, kurios pabaigoje vanduo neišleidžiamas. Patikrinkite, ar skalbimo programa baigėsi. Jeigu būgne yra vandens, pasirinkite vandens išleidimo arba gręžimo programą. Jeigu tarp pasirinktinių programų nėra gręžimo ir vandens išleidimo, jas galite paleisti programėle. Patikrinkite, ar prietaisas gauna elektros maitinimą. Galimai prietaisas sugedo. Kreipkitės į įgaliotąjį techninės priežiūros centrą Pasirūpinkite, kad Remote Start Mode nebūtų įjungta. Išjunkite jį.
Ekrane nėra belaidžio ryšio indikatorius  .	<ul style="list-style-type: none"> Patikrinkite belaidžio ryšio signalą. Patikrinkite, ar įjungtas belaidis ryšys. Žr. „Skalbyklės belaidžio ryšio konfigūravimas“ – „Wi-Fi nustatymas“. Patikrinkite namų tinklą ir maršrutizatorių. Iš naujo paleiskite maršrutizatorių. Belaidžio ryšio trikčių atveju kreipkitės į mobiliojo tinklo operatorių.

Problema	Sprendimas
Programėlė negali prisijungti prie prietaiso.	<ul style="list-style-type: none"> • Patikrinkite belaidžio ryšio signalą. • Patikrinkite, ar jūsų išmanusis įrenginys prijungtas prie belaidžio tinklo. • Patikrinkite namų tinklą ir maršrutizatorių. • Iš naujo paleiskite maršrutizatorių. • Belaidžio ryšio trikčių atveju kreipkitės į mobiliojo tinklo operatorių. • Prietaisą arba išmanųjį įrenginį reikia vėl konfigūruoti, nes įdiegtas naujas maršrutizatorius arba pasikeitė jo konfigūracija.
Programėlė dažnai nesusijungia su prietaisu.	<ul style="list-style-type: none"> • Patikrinkite, ar belaidžio ryšio signalas pasiekia prietaisą. Pamėginkite perkelti maršrutizatorių arčiau prietaiso arba praplėskite ryšio diapazoną. • Patikrinkite, ar belaidžio ryšio signalui netrukdo mikrobangos. Išjunkite mikrobangų krosnelę. Pabandykite vienu metu nenaudoti mikrobangų krosnelės ir nuotolinio valdymo.
Ekране matysite  . Visi mygtukai, išskyrus On/Off  , bus neaktyvūs.	<ul style="list-style-type: none"> • Prietaisas parsišunčia prieinamais atnaujinimais. Palaukite, kol bus baigtas atnaujinimo procesas. Jeigu išjungsite prietaisą atnaujinimo metu, jis tęs atnaujinimą, kai jį vėl įjungsite.
Prietaisas kelia neįprastą triukšmą ir vibruoja.	<ul style="list-style-type: none"> • Patikrinkite, ar prietaisas stabilus. Žr. skyrių „Įrengimo instrukcija“. • Patikrinkite, ar pašalinote visus pakavimo elementus ir (arba) gabenimui skirtus varžtus. Žr. skyrių „Įrengimo instrukcija“. • Pridėkite daugiau skalbinių. Skalbinių kiekis gali būti per mažas.
Prietaisui veikiant ilgėja arba trumpėja programos trukmė.	<ul style="list-style-type: none"> • SensiCare System funkcija keičia programos trukmę priklausomai nuo skalbinių tipo ir kiekio. Žr. skyrių „Kasdienis naudojimas“ – „SensiCare System skalbinių kiekio nustatymas“.
Skalbimo rezultatai netenkina.	<ul style="list-style-type: none"> • Padidinkite skalbimo priemonės kiekį arba naudokite kitą skalbimo priemonę. • Prieš skalbimą įdėkite specialios dėmių šalinimo priemonės. • Patikrinkite, ar pasirinkote tinkamą temperatūrą. • Sumažinkite skalbinių kiekį.
Skalbimo ciklo metu būgne per daug putų.	<ul style="list-style-type: none"> • Sumažinkite skalbimo priemonės, tablečių arba vienos dozės ruošinių kiekį.
Po skalbimo ciklo dalytuvo stalčiuje lieka skalbimo priemonės.	<ul style="list-style-type: none"> • Įsitinkite, kad skalbimo priemonės dalytuvą naudojote pagal šiame naudotojo vadove pateiktus nurodymus. • Naudokite tik tas priemones, kurių galiojimo laikas nepasibaigęs. Laikykite jas originalioje uždarytoje dėžutėje, kaip nurodo gamintojas. Tiesioginis aplinkos poveikis gali pakeisti jų savybes, kai jas naudosite skyrelyje Pods®, ypač jei kartu naudositės kai kuriomis specifinėmis funkcijomis (pvz., Pradžios atidėjimas).

Patikrinę, įjunkite prietaisą. Prietaisas toliau tęs anksčiau pradėtą programą.

Jeigu problema kartojasi, kreipkitės į techninio aptarnavimo centrą.

Duomenys, kuriuos būtina pateikti techninės priežiūros centrui, nurodyti techninių duomenų lentelėje.

15. SAŪNAUDŲ VERTĖS

15.1 Komentaras



Kartu su prietaisu pateiktas energijos duomenų lipdukas su QR kodu, kuris yra nuoroda į ES EPREL duomenų bazėje saugomą informaciją apie prietaiso eksploatacines charakteristikas. Išsaugokite energijos duomenų lentelę kartu su naudotojo vadovu ir visais kitais su šiuo prietaisu tiekiamais dokumentais.

Tą pačią informaciją kaip ir techninių duomenų lentelėje taip pat galite rasti EPREL puslapyje <https://eprel.ec.europa.eu>, kur turėsite nurodyti prietaiso modelio pavadinimą ir gaminio numerį.



Vertės ir programos trukmė gali skirtis, atsižvelgiant į skirtingas sąlygas (pvz., kambario temperatūrą, vandens temperatūrą ir slėgį, skalbinių kiekį ir rūšį, maitinimo įtampą) ir taip pat, jei pakeisite programos numatytąją parinktį.

15.2 Pagal Komisijos reglamentą (ES) 2019/2023 ir visus naujus papildomus standartus, taikomus bendradarbiaujančiose rinkose (*)

Eco 40-60 programa	kg	kWh	Litrai	hh:mm	% 1)	°C	aps./ min.2)
Pilna įkrova	9.0	0.820	55.0	03:40	52.00	35.0	1551
Pusė įkrovos	4.5	0.540	45.0	02:35	52.00	33.0	1551
Ketvirtis įkrovos	2.5	0.185	38.0	02:30	54.00	23.0	1551

1) Likutinė drėgmė pasibaigus gręžimo fazei. Kuo didesnis gręžimo greitis, tuo didesnis triukšmas ir mažesnė likutinė drėgmė.

2) Maksimalus gręžimo greitis.

15.3 Įprastos programos



Šios vertės yra tik orientacinio pobūdžio.

Programa	kg	kWh	Litrai	hh:mm	% 1)	°C	aps./ min.2)
Medvilnė ³⁾ 90 °C	9.0	2.700	90.0	04:05	44.00	85.0	1600
Medvilnė 60 °C	9.0	1.600	85.0	03:50	44.00	55.0	1600

Programa	kg	kWh	Litrai	hh:mm	% 1)	°C	aps./ min. 2)
Medvilnė ⁴⁾ 20 °C	9.0	0.350	85.0	03:00	44.00	20.0	1600
Sintetika 40 °C	4.0	0.800	55.0	02:15	35.00	40.0	1200
Ploni audiniai ⁵⁾ 30 °C	2.0	0.400	60.0	01:05	35.00	30.0	1200
Vilna 30 °C	1.5	0.300	65.0	01:05	30.00	30.0	1200

(*) JK Reglamentas dėl su energija susijusių gaminių ekologinio projektavimo ir informacijos apie energiją; Ukrainos dekretas Nr. 834/2023; AS/NZS2040 ir AS/NZS6400
Temperatūros ir apkrovos nustatomos automatiškai ir gali būti nematomos visų modelių atveju.

- 1) Likutinė drėgmė pasibaigus gręžimo fazei. Kuo didesnis gręžimo greitis, tuo didesnis triukšmas ir mažesnė likutinė drėgmė.
- 2) Gręžimo greičio indikatorius.
- 3) Tinka skalbti labai nešvarius tekstilės gaminius.
- 4) Tinka skalbti nestipriai suteptus medvilninius, sintetinius ir maišytus audinius.
- 5) Skalavimo ciklas truks tiek pat, kiek ir nestipriai suteptų skalbinių ciklas.

Energijos sąnaudos skirtingais režimais

Išjungta (W)	Budėjimas (W)	Atidėtas palei- dimas (W)	Veikimas tink- le budėjimo režimu (W)
0,50	0,50	4,00	2,00 ¹⁾

Ilgiausias laikas iki išjungimo / budėjimo režimo yra 15 minučių.

- 1) Funkcijos energijos sąnaudos per metus siekia maždaug 17,5 kWh. Jei norite išjungti šią funkciją, žr. skyrių „Susiejimas per „Wi-Fi““.

16. SPARTUSIS VADOVAS

16.1 Kasdienis naudojimas

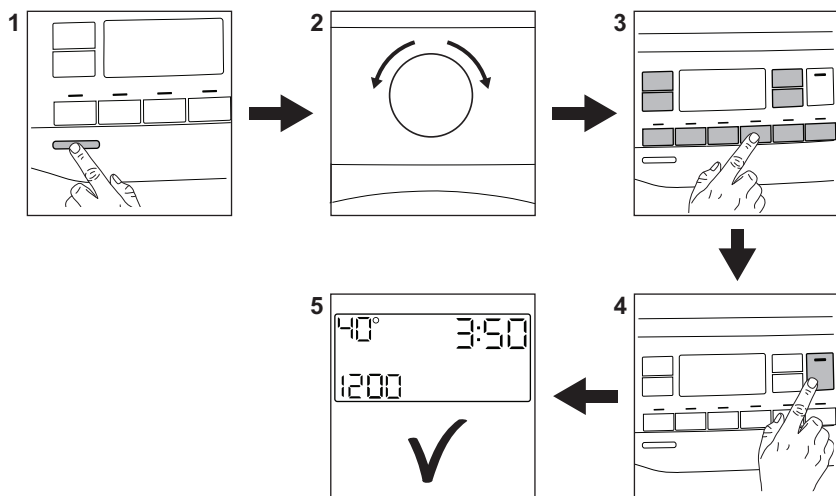



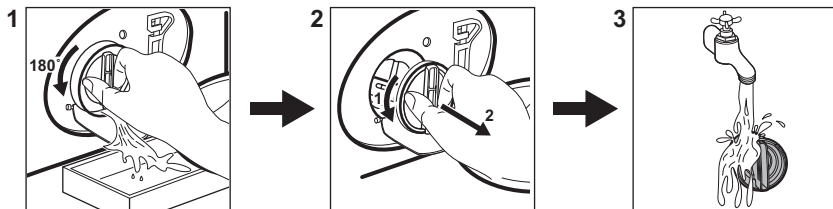

- Maitinimo laido kištuką įjunkite į tinklo lizdą.
- Atsukite vandens čiaupą.
- Paspauskite mygtuką **On/Off** ① (1), kad įjungtumėte prietaisą.
- Pasukite programų pasirinkimo ratuką, kad nustatytumėte norimą programą (2).
- Nustatykite norimas parinktis atitinkamais jutikliniais mygtukais (3).
- Sudėkite skalbinius po vieną į būgną, neviršydami maksimalaus rekomenduojamo skalbinių kiekio. Uždarykite dureles ir įsitinkinkite, kad nebūtų skalbinių tarp sandariklio ir durelių.
- Įpilkite skalbimo ir kitų priemonių į atitinkamus skalbimo priemonių skyrelius. Jeigu naudojate tabletes, įjunkite Pods® parinktį
- Norėdami pradėti programą, palieskite mygtuką **Start/Pause** ▶|| (4).
- Prietaisas pradeda veikti.
- Programai pasibaigus, išimkite skalbinius.
- Paspauskite mygtuką **On/Off** ①, kad išjungtumėte prietaisą.

16.2 Išleidimo siurblio filtro valymas



Reguliariai išvalykite filtrą ir, ypač, jei ekrane rodomas įspėjamasis kodas **E20**.

16.3 Programos

Programos	Skalbinių įkrova	Gaminio aprašymas
QuickCare 69min	5.0 kg	Medvilniniai ir sintetiniai skalbiniai. Ši programa leidžia greitai pasiekti puikių skalbimo rezultatų.
Medvilnė	9.0 kg	Balti ir spalvoti medvilniniai audiniai. Idealiai tinka normaliai ar stipriai suteptiems skalbiniams.
Sintetika	4.0 kg	Sintetiniai arba mišrūs audiniai.
Ploni audiniai	2.0 kg	Gležni audiniai, pavyzdžiui, akrilas, viskozė, poliesteris.
 Vilna/Šilkas	1.5 kg	Skalbyklėje ar rankomis skalbiami vilnoniai ir gležni audiniai.
Greitoji 20 min.	3.0 kg	Mažai sutepti arba tik kartą naudoti medvilniniai ir sintetiniai audiniai.
 Atnaujinimas/Lyginimas garais	1.0 kg	Susiglamžę medvilniniai ir sintetiniai skalbiniai.
Gręžimas/Vandens išleidimas	9.0 kg	Skalbinių gręžimas ir vandens išpylimas iš būgno. Visi audiniai, išskyrus vilnonius ir gležnus.
Skalavimas	9.0 kg	Visi audiniai, išskyrus vilną ir labai gležnus audinius. Skalavimo ir gręžimo programa.
Sportinė apranga	4.0 kg	Sportinė apranga, sintetinio pluošto audiniai , pvz., poliesteris, poliesterio-elastano mišiniai, poliamidas. Tinka praktiškai ir kūno nešvarumams nuo techninių sportui skirtų audinių pašalinti.
Antklodė	3.0 kg	Sintetinėms, natūralių plunksnų ir pūkinėms antklodėms, drabužiams su pamušalu ar kamšalu, antklodėms.
 Lauko apranga	2.0 kg ¹⁾ 1.0 kg ²⁾	Šiuolaikiški sportiniai lauko drabužiai.
 Antibakterinė	9.0 kg	Balti medvilniniai skalbiniai. Ši skalbimo programa pašalina daugiau nei 99,99 % bakterijų ir virusų. ³⁾ Ji taip pat užtikrina alergizuojančių dalelių kiekio sumažinimą.
Ekonomiška 40–60	9.0 kg	Mažų elektros sąnaudų ciklas medvilnei skalbti. Sumažina temperatūrą ir padidina trukmę puikiems skalbimo rezultatams pasiekti.

1) Skalavimo programa.

2) Skalavimo programa ir apsaugos nuo vandens savybių atkūrimo fazė.

3) Išbandyta su: „Staphylococcus aureus“, „Enterococcus faecium“, „Candida albicans“, „Pseudomonas aeruginosa“ ir „MS2 Bacteriophage“; bandymų 2021 m. atliko nepriklausoma laboratorija „Swissatest Testmaterialien AG“ (bandymų ataskaitos Nr. 202120117).

Prietaiso prikrovimas iki **maksimalaus pajėgumo, nurodyto kiekvienai programai,**

padeda sumažinti energijos ir vandens sąnaudas.

Skalbimo programos atitinkančios skalbimo priemonės

Programa	Universalūs milteliai 1)	Universali skysta skalbimo priemonė	Skysta skalbimo priemonė spalvotiems skalbiniais	Gležni vilniniai skalbiniai	Speciali
QuickCare 69min	--	▲	▲	--	--
Medvilnė	▲	▲	▲	--	--
Sintetika	▲	▲	▲	--	--
Ploni audiniai	--	--	--	▲	▲
Vilna/Šilkas	--	--	--	▲	▲
Greitoji 20 min.	--	▲	▲	--	--
Sportinė apranga	--	▲	▲	--	▲
Antklodė	--	--	--	▲	▲
Lauko apranga	--	--	--	▲	▲
Antibakterinė	▲	▲	--	--	▲
Eco 40-60	▲	▲	▲	--	--

1) Skalbiant aukštesnėje nei 60 °C temperatūroje rekomenduojama naudoti skalbimo miltelius.

▲ = rekomenduojama

-- = nerekomenduojama

16.4 Skalbimo priemonės rūšis ir kiekis.

- Naudokite tik specialiai skalbyklėms skirtas skalbimo ir kitas priemones: Visų pirma, laikykitės šių bendro pobūdžio taisyklių:
 - skalbimo milteliai (taip pat tabletės ir vienos dozės ruošiniai) visiems audinių tipams, išskyrus gležnus audinius. Geriau naudokite skalbiamuosius miltelius su balikliu baltiems skalbiniais ir skalbinių dezinfekavimui,
 - skysti skalbikliai (įskaitant vienos dozės skalbiklius), skirti žemos temperatūros programoms (iki 60 °C), visų tipų audiniams arba specialiai tik vilnai.
- Nemaišykite skirtingo tipo skalbimo priemonių.

- Šiais atvejais naudokite mažiau skalbimo priemonės:
 - skalbiate nedidelį kiekį skalbinių;
 - skalbiniai sutepti nestipriai.
 - skalbiant susidaro daug putų.

Nepakankamas skalbimo priemonės kiekis gali lemti:

- netenkinančius skalbimo rezultatus;
- skalbiniai gali papildėti;
- riebaluotus drabužius;
- pelėsius prietaise.

Per didelis skalbimo priemonės kiekis gali lemti:

- pernelyg didelį putojimą;
- blogesnį skalbimo poveikį;
- nepakankamą skalavimą;
- didesnį poveikį aplinkai.

16.5 Reguliarus valymo grafikas

Reguliariai valykite prietaisą, kad juo galėtumėte ilgiau naudotis.

Kiekvieną kartą pasinaudoję prietaisu palikite dureles ir skalbiklio dozatorių šiek tiek

pravirus, kad prietaiso vidus vėdintųsi ir pasišalintų drėgmę.

Jeigu prietaisu ilgesnį laiką nesinaudosite, užsukite vandens čiaupą ir atjunkite prietaisą nuo maitinimo tinklo.

Orientacinis profilaktinio valymo tvarkaraštis:

Kalkių nuosėdų šalinimas	Du kartus per metus
Profilaktinis skalbimo ciklas	Vieną kartą per mėnesį
Valyti durelių sandarinimo gumas	Kas du mėnesius
Valyti būgną	Kas du mėnesius
Valyti skalbimo priemonės dalytuvą	Kas du mėnesius
Valyti išleidimo siurblio filtrą	Du kartus per metus
Valyti vandens tiekimo žarną ir vožtuvo filtrą	Du kartus per metus

Reguliariai tikrinkite, ar būgne nėra kalkių nuosėdų. Rekomenduojame retkarčiais paleisti ciklą tuščiu būgnu, naudojant kalkių šalinimo priemonę.

Pašalinių daiktų išėmimas



Prieš vykdydami ciklą, įsitikinkite, kad kišenės būtų tuščios, o visi laisvi elementai surišti.

Išimkite visus pašalinius daiktus (pavyzdžiui, metalines sąvaržėles, sagas, monetas ir pan.), kuriuos galite rasti durelių tarpiklyje, filtruose ir būgne. Jeigu reikia, kreipkitės į įgaliotąjį techninės priežiūros centrą.

Durelių tarpinė

Šis prietaisas suprojektuotas su **savaime išsivalančia vandens išleidimo sistema**, leidžiančia nuo drabužių atsiskyrusius pūkelius išleisti kartu su vandeniu. Reguliariai tikrinkite sandariklį ir, jei reikia, išvalykite, kaip aprašyta toliau pateiktoje schemoje. Ciklo pabaigoje galima atgauti monetas, sagas, kitus mažus daiktus.

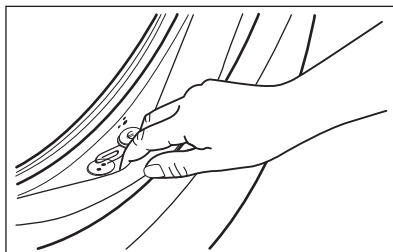

Valykite jį, kai reikia, naudodami kreminę valymo priemonę su amoniaku, nebraižydami sandariklio paviršiaus.

Jeigu reikia, iš filtro išėmos pašalinkite pūkus ir daiktus.

16.6 „Wi-Fi“ nustatymas

Šiame skyriuje aprašoma, kaip prijungti prietaisą prie „Wi-Fi“ tinklo ir susieti su mobiliaisiais įrenginiais.

Naudodami šią funkciją galite gauti pranešimus, stebėti ir valdyti prietaisą mobiliuoju įrenginiu.

Gamykliniuose nustatymuose „Wi-Fi“ yra išjungtas.

Jei norite susieti prietaisą ir naudoti papildomas funkcijas, atlikite toliau nurodytus žingsnius.

- Įjunkite belaidį tinklą.
- Mobilųjį prietaisą prijunkite prie belaidžio tinklo.

„Wi-Fi“ modulio parametrai	
Dažnis	2.412–2.472 GHz Europos rinkai
Protokolas	IEEE 802.11b/g/n
Maksimali galia	< 20 dBm
Užšifravimas	WPA, WPA2, WPA3

Prietaiso belaidžio ryšio konfigūravimas

1. Norėdami įjungti prietaisą, kelias sekundes palaikykite nuspaustą On/Off mygtuką. Palaukite maždaug 10 sekundžių, prieš tęsdami belaidį konfigūravimą.



2. Programų pasirinkimo rankenėle pasirinkite programą.
3. Vienu metu kelias sekundes paspauskite ir palaikykite nuspaudę mygtukus Time Manager ir Pradžios atidėjimas , kol pasigirs spragtelėjimas. Atleiskite mygtukus. Ekране 5 sekundes matysite

 ir pradės mirksėti  indikatorius.

Paleidžiamas belaidis modulis.



Išsitikinkite, kad programa paruošta ryšiui.

4. Maždaug po 10 sekundžių ekране matysite  (prieigos tašką). Prieigos taškas bus atviras maždaug 5 minutes.
5. Sukonfigūruokite App išmaniajame įrenginyje ir laikydamiesi nurodymų prijunkite prietaisą prie „Wi-Fi“ tinklo.
6. Jeigu sukonfigūruotos prijungimo galimybės, kai vėl rodomas informacijos apie programą ekranas, ekране bus rodomas indikatorius .



Kaskart įjungus prietaisą, prietaisui prireiks maždaug 10 sekundžių automatiškai prisijungti prie tinklo. Kai indikatorius  nustoja mirksėti, ryšys yra užmegztas.

Jei sukonfigūravę prisijungimą, vienu metu paspauskite Time Manager ir Pradžios atidėjimas mygtukus bei palaikykite kelias sekundes, iki išgirsite pirmąjį garsinį signalą. Atleiskite mygtukus. Ekране 5 sekundes bus matomas **OFF**.



Jeigu išjungsite ir vėl įjungsite prietaisą, belaidis ryšys automatiškai išsijungs.

Norėdami pašalinti belaidžio ryšio prisijungimo duomenis, kelias sekundes palaikykite paspaudę mygtukus Time Manager ir Pradžios atidėjimas, iki išgirsite antrąjį garsinį signalą. Ekране kelias sekundes matysite  simbolį.

17. APLINKOS APSAUGA

Atiduokite perdirbti medžiagas, pažymėtas simboliu . Išmeskite pakuotę į atitinkamą atliekų surinkimo konteinerį, kad ji būtų perdirbta. Tausokite aplinką ir žmonių sveikatą – tinkamai rūšiuokite elektros ir elektronikos prietaisų atliekas. Prietaisų

nemeskite kartu su buitinėmis atliekomis, jei jie pažymėti ženklu . Priduokite šį gaminį vietiniame atliekų surinkimo punkte arba susisiekite su savivaldybės atstovais dėl papildomos informacijos.







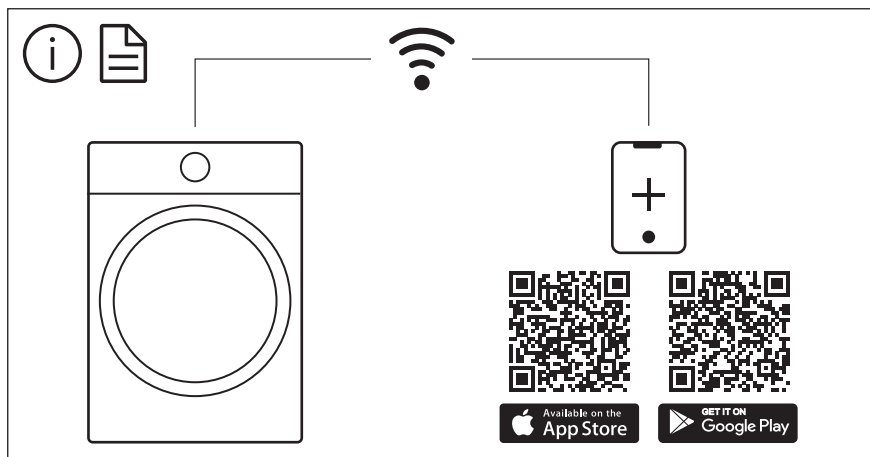

The software in this product contains components that are based on free and open source software. Electrolux gratefully acknowledges the contributions of the open software and robotics communities to the development project.

To access the source code of these free and open source software components whose license conditions require publishing, and to see their full copyright information and applicable license terms, please visit: <http://electrolux.opensoftwarerepository.com> (folder NIUS)