



KOBCS31Z

LV Lietošanas instrukcija | **Tvaika cepeškrāsns**

2

LT Naudojimo instrukcija | **Garinė orkaitė**

29



Laipni lūdzam Electrolux pasaulē! Pateicamies jums, ka iegādājāties mūsu ierīci.



saņemtu lietošanas ieteikumus un brošūras, kā arī traucējummeklēšanas, servisa un remonta informāciju:

www.electrolux.com/support

Izmaiņu tiesības rezervētas.

SATURS

1. DROŠĪBAS INFORMĀCIJA.....	2
2. DROŠĪBAS NORĀDĪJUMI.....	4
3. IZSTRĀDĀJUMA APRAKSTS.....	7
4. VADĪBAS PANELIS.....	7
5. PIRMS PIRMĀS LIETOŠANAS REIZES.....	9
6. IZMANTOŠANA IKDIENĀ.....	10
7. PULKSTEŅA FUNKCIJAS.....	12
8. AUTOMĀTISKĀS PROGRAMMAS.....	14
9. PIEDERUMU LIETOŠANA.....	15
10. PAPILDFUNKCIJAS.....	17
11. IETEIKUMI UN PADOMI.....	18
12. KOPŠANA UN TĪRĪŠANA.....	21
13. PROBLĒMRISINĀŠANA.....	24
14. ENERGOEFEKTIVITĀTE.....	26
15. APSVĒRUMI PAR VIDES AIZSARDZĪBU.....	28

1. ⚠ DROŠĪBAS INFORMĀCIJA

Pirms ierīces uzstādīšanas un lietošanas rūpīgi izlasiet pievienotos norādījumus. Ražotājs neatbild par savainojumiem un bojājumiem, kas radušies ierīces nepareizas uzstādīšanas vai izmantošanas rezultātā. Glabājiet šīs instrukcijas drošā, pieejamā vietā, lai tās varētu izmantot nākotnē.

1.1 Bērnu un neaizsargātu personu drošība

- Šo ierīci drīkst izmantot bērni no 8 gadu vecuma un cilvēki ar ierobežotām fiziskām, sensorām vai garīgām spējām vai pieredzes un zināšanu trūkumu atbildīgas personas uzraudzībā vai, ja tie ir informēti par ierīces drošu lietošanu un izprot potenciālos riskus. Bērniem no līdz 8 gadu

- vecumam un personām ar ļoti plašu un sarežģītu invaliditāti jāliedz piekļuve ierīcei, ja vien tos nepārtraukti neuzrauga.
- Bērni jāuzrauga, lai viņi nerotaļātos ar ierīci.
 - Neļaujiet bērniem tuvoties iepakojumam un atbrīvojieties no tā pienācīgā veidā.
 - UZMANĪBU: Ierīce un tās pieejamās detaļas lietošanas laikā sakarst. Neļaujiet bērniem un mājdzīvniekiem atrasties ierīces tuvumā, kad tā tiek lietota vai atdziest.
 - Ja ierīcei ir bērnu drošības ierīce, tā jāaktivizē.
 - Bērni nedrīkst tīrīt ierīci un veikt tās apkopi bez uzraudzības.

1.2 Vispārīgā drošība

- Šī ierīce paredzēta tikai ēdiena gatavošanai.
- Šī ierīce ir izstrādāta tikai izmantošanai mājās apstākļos un telpās.
- Šo ierīci var izmantot birojos, viesnīcu viesu numuros, pansiju viesu numuros, lauku viesu mājās un citās līdzīgās uzturēšanās vietās, kurās izmantošana nepārsniedz (vidējo) mājsaimniecības lietošanas intensitāti.
- Ierīces uzstādīšanu un vada nomaiņu drīkst veikt tikai kvalificēts speciālists.
- Nelietojiet ierīci pirms tās iebūvēšanas.
- Pirms visu veidu apkopes veikšanas atvienojiet ierīci no elektrotīkla.
- Ja elektrības vads ir bojāts, lai izvairītos no elektrības trieciena riska, tas jānomaina ražotājam, pilnvarotam servisa centram vai citam kvalificētam speciālistam.
- UZMANĪBU: Pirms spuldzes nomaiņas pārlicinieties, ka ierīce ir izslēgta, lai izvairītos no strāvas trieciena iespējamības.
- UZMANĪBU: Ierīce un tās pieejamās detaļas lietošanas laikā sakarst. Nepieskarieties sildelementiem un ierīces iekšienes virsmai.
- Vienmēr izmantojiet cimodus, lai izņemtu vai ievietotu papildpiederumus vai gatavošanas traukus.

- Lietojiet tikai šai ierīcei paredzēto ēdiena sensoru (temperatūras sensoru).
- Lai izņemtu plauktu balstus, vispirms pavelciet nost no sānu sienām plauktu balsta priekšpusi, un tad aizmugurējo daļu. Uzstādiet plauktu atbalstus, veicot iepriekšminētās darbības pretējā secībā.
- Ierīces tīrīšanai neizmantojiet tvaika tīrītāju.
- Plīts virsmas stikla durvju tīrīšanai neizmantojiet raupjus, abrazīvus tīrīšanas līdzekļus vai asus metāla skrāpjus, jo tie var saskrāpēt virsmas, un tādējādi stikls var saplīst.

2. DROŠĪBAS NORĀDĪJUMI

2.1 Uzstādīšana

BRĪDINĀJUMS!

Ierīci drīkst uzstādīt tikai sertificēti speciālisti.

- Noņemiet visu iesaiņojumu.
- Neuzstādiet un nelietojiet bojātu ierīci.
- Ievērojiet kopā ar ierīci piegādātās uzstādīšanas norādes.
- Vienmēr uzmanīgi pārvietojiet ierīci, jo tā ir smaga. Vienmēr izmantojiet drošības cimdus un slēgtus apavus.
- Nevelciet ierīci aiz roktura.
- Uzstādiet ierīci drošā un atbilstošā vietā, kas atbilst uzstādīšanas prasībām.
- Nodrošiniet starp blakus uzstādītām ierīcēm piemērotu attālumu.
- Pirms ierīces uzstādīšanas pārliecinieties, ka būs iespējams brīvi atvērt tās durvis.
- Ierīce ir aprīkota ar elektrisku dzesēšanas sistēmu. Tā ir jādarbina ar elektrības padevi.
- Iebūvētajai ierīcei jāatbilst standarta DIN 68930 stabilitātes prasībām.

Skapīša minimālais augstums (skapīša zem darba virsmas minimālais augstums)	578 (600) mm
-----------------------------------------------------------------------------	--------------

Skapīša platums	560 mm
-----------------	--------

Skapīša dziļums	550 (550) mm
-----------------	--------------

Ierīces priekšpuses augstums	594 mm
Ierīces aizmugures augstums	576 mm
Ierīces priekšpuses platums	595 mm
Ierīces aizmugures platums	559 mm
Ierīces dziļums	567 mm
Ierīces iebūvēšanas dziļums	546 mm
Ierīces dziļums ar atvērtām durvīm	1027 mm
Ventilācijas atveres minimālais izmērs. Atvere apakšējā aizmugurējā daļā	560x20 mm
Strāvas kabeļa garums. Kabelis tiek novietots aizmugurējā labajā stūrī	1500 mm
Montāžas skrūves	4x25 mm

2.2 Elektrotīkla savienojums

BRĪDINĀJUMS!

Ugunsgrēka un elektrošoka risks!

- Elektrības padeves pieslēgšana jāveic sertificētam elektriķim.
- Ierīcei jābūt iezemētai.

- Pārliecinieties, ka tehnisko datu plāksnītē norādītie parametri atbilst elektrotīkla parametriem.
- Vienmēr izmantojiet pareizi uzstādītu un drošu kontaktlīgzdū.
- Nelietojiet daudzkontakta adapterus vai pagarinātājus.
- Rīkojieties uzmanīgi, lai nesabojātu kontaktspraudni un kabeli. Ja iekārtas elektropadeves kabeli nepieciešams nomainīt, to jāveic tuvākajā autorizētajā servisa centrā.
- Neļaujiet strāvas kabeļiem saskarties ar ierīces durvīm vai nišu zem ierīces vai atrasties to tuvumā, it īpaši, ja tā darbojas vai durvis ir karstas.
- Daļas, kas nodrošina aizsardzību pret elektrošoku no strāvu vadošiem un izolētajiem elementiem, jānostiprina tā, lai tos nevarētu noņemt bez instrumentiem.
- Pieslēdziet kontaktspraudni kontaktlīgzdai tikai uzstādīšanas beigās. Pārbaudiet, vai pēc uzstādīšanas kontaktspraudnim var brīvi piekļūt.
- Ja kontaktlīgзда ir vaļīga, neievietojiet tajā kontaktspraudni.
- Nekad neatslēdziet ierīci no tīkla, velkot aiz strāvas kabeļa. Vienmēr velciet aiz kontaktspraudņa.
- Ir jāizmanto atbilstošas izolācijas ierīces: automātslēdži, drošinātāji (no turētājiem izskrūvējami drošinātāji), zemējuma noplūdes automātslēdži un savienotāji.
- Elektroinstalācijā jābūt izolācijas ierīcei, kas ļauj atvienot ierīci no visiem elektrotīkla poliem. Izolācijas ierīcē atstarpei starp kontaktiem jābūt vismaz 3 mm.
- Šī ierīce ir aprīkota ar barošanas vadu un kontaktdakšu.

2.3 Lietošana

BRĪDINĀJUMS!

Pastāv traumu, apdegumu, elektrošoka vai sprādziena risks.

- Nemainiet šī produkta specifikāciju.
- Pārliecinieties, ka ierīces ventilācijas atveres nav nosprostotas.
- Lietošanas laikā neatstājiet ierīci bez uzraudzības.

- Izslēdziet ierīci pēc katras lietošanas reizes.
- Ievērojiet piesardzību, atverot ierīces durvis, kamēr tā darbojas. Var notikt karsta gaisa izplūšana.
- Nelietojiet ierīci ar mitrām rokām, vai ja ierīce nonākusi saskarē ar ūdeni.
- Nepielietojiet spiedienu uz cepeškrāsns durvīm.
- Nelietojiet ierīci kā darba virsmu vai uzglabāšanai paredzētu virsmu.
- Atveriet ierīces durvis piesardzīgi. Izmantojot sastāvdaļas, kas satur spirtu, var rasties spirta tvaiku un gaisa maisījums.
- Neļaujiet dzirkstelēm vai atvērta liesmai nonākt saskarē ar ierīci, kad atverat durvis.
- Lūdzu, vienmēr izmantojiet stiklu un brukas, kas paredzētas konservēšanai.
- Neievietojiet ierīcē un neglabājiet tās tuvumā vai uz tās viegli uzliesmojošas vielas vai ar viegli uzliesmojošām vielām piesūcinātus priekšmetus.

BRĪDINĀJUMS!

Pastāv ierīces bojājumu risks.

- Lai novērstu emaljas bojājumus vai krāsas maiņu:
 - neievietojiet cepeškrāsns traukus vai citus priekšmetus nepastarpināti uz ierīces grīdas.
 - nenovietojiet alumīnija foliju nepastarpināti uz ierīces grīdas;
 - neļējiet ūdeni karstā ierīcē.
 - neatstājiet ierīcē mitrus traukus un produktus pēc gatavošanas beigām.
 - ievērojiet piesardzību, izņemot vai ievietojot papildaprīkojumu.
- Emaljas vai nerūsējošā tērauda krāsas maiņa neietekmē ierīces darbību.
- Mitrām kūkām izmantojot dziļo pannu. Augļu sulas var radīt paliekošus traipus.
- Vienmēr gatavojiet pārtiku ar aizvērtām ierīces durvīm.
- Ja ierīce ir uzstādīta aiz mēbeļu paneļa (piemēram, aiz durvīm), pārliecinieties, ka ierīces darbības laikā šīs durvis nekad nav aizvērtas. Aiz aizvērtā mēbeļu paneļa var uzkrāties siltums un mitrums un attiecīgi izraisīt ierīces, iebūvētās mēbeles vai grīdas bojājumus. Neaizveriet mēbeļu

paneli līdz ierīce pēc lietošanas nav pilnīgi atdzisusi.

2.4 Aprūpe un tīrīšana

BRĪDINĀJUMS!

Pastāv traumu, ugunsgrēka vai ierīces bojājumu risks.

- Pirms apkopes izslēdziet ierīci un atvienojiet to no elektrotīkla.
- Pārliecinieties, vai ierīce ir auksta. Pastāv risks, ka stikla paneli var iepļīst.
- Ja durvju stikla paneli tiek bojāti, nomainiet tos nekavējoties. Sazinieties ar pilnvaroto servisa centru.
- Noņemot durvis no ierīces, rīkojieties uzmanīgi. Durvis ir smagas!
- Regulāri tīriet ierīci, lai novērstu virsmas materiāla sabojāšanos.
- Tīriet ierīci ar mitru mīkstu drānu. Izmantojiet tikai neitrālus mazgāšanas līdzekļus. Neizmantojiet abrazīvus izstrādājumus, abrazīvus sūkļus, šķīdinātājus vai metāla priekšmetus.
- Ja lietojat cepeškrāsns tīrīšanai paredzētus aerosolus, ievērojiet ražotāja drošības norādījumus, kas atrodami uz iepakojuma.

2.5 Gatavošana ar tvaiku

BRĪDINĀJUMS!

Pastāv apdegumu un ierīces bojājumu risks.

- Izplūstošais tvaiks var izraisīt apdegumus:
 - Atverot ierīces durvis, kad ir aktivizēta funkcija, rīkojieties uzmanīgi. Var izplūst tvaiks.

- Pēc gatavošanas ar tvaiku atveriet ierīces durvis piesardzīgi.

2.6 Iekšējais apgaismojums

BRĪDINĀJUMS!

Elektrošoka risks.

- Informācija par šajā produktā esošo lampu (lampām) un atsevišķi nopērkamajām rezerves lampām: Šīs lampas ir paredzētas ekstremāliem fiziskajiem apstākļiem, piemēram, temperatūrai, vibrācijai, mitrumam, mājsaimniecības ierīcēs vai paredzētas informēšanai par ierīces darbības statusu. Tās nav paredzētas citiem lietošanas veidiem un nav piemērotas mājsaimniecības telpu apgaismojumam.
- Šis ražojums satur gaismas avotu, kura energoefektivitātes klase ir G.
- Izmantojiet tikai tādu pašu specifikāciju spuldzes.

2.7 Serviss

- Lai salabotu ierīci, sazinieties ar pilnvarotu servisa centru.
- Izmantojiet tikai oriģinālās rezerves daļas.

2.8 Utilizācija

BRĪDINĀJUMS!

Pastāv traumu un nosmakšanas risks.

- Sazinieties ar vietējās pašvaldības iestādēm, lai noskaidrotu, kā utilizēt ierīci.
- Atvienojiet ierīci no strāvas padeves.
- Nogrīziet strāvas kabeli netālu no ierīces un utilizējiet to.

3. IZSTRĀDĀJUMA APRAKSTS

3.1 Vispārējs pārskats

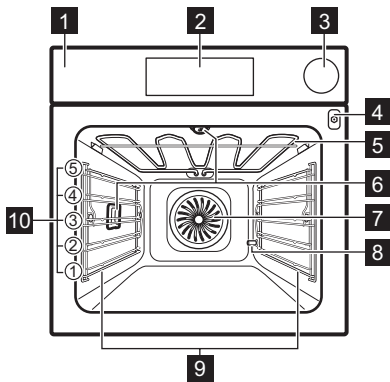

- 1 Vadības panelis
- 2 Elektroniskais programmētājs
- 3 Ūdens atvilktnie
- 4 Termozondes kontaktpunkts
- 5 Sildelements
- 6 Lampa
- 7 Ventilators
- 8 Atkaļķošanas izvadcaurule

- 9 Plaukta atbalsts, izņemams
- 10 Plauktu līmeņi

3.2 Papildpiederumi

- **Restots plaukts**
Kūku veidnēm, karstumizturīgiem traukiem, cepamtraukiem, gatavošanas traukiem/formām.
- **Cepamā Paplāte**
Mitrām kūkām, ceptiem izstrādājumiem, maizei, lieliem cepešiem, saldētām maltītēm un pilošo šķidrumu savākšanai, piem., taukiem no ēdiena gatavošanas uz restotā plaukta.
- **Grila/cepmā panna**
Paredzēts(-a) apbrūnināšanai un cepšanai vai kā paliktis tauku savākšanai.
- **Termozonde**
Lai kontrolētu gatavošanu pēc temperatūras ēdiena iekšpusē.
- **Teleskopiskās vadotnes**
Lai vieglāk ieliktu un izņemtu paplātes un restoto plauktu.

4. VADĪBAS PANELIS

4.1 Vadības paneļa pārskats

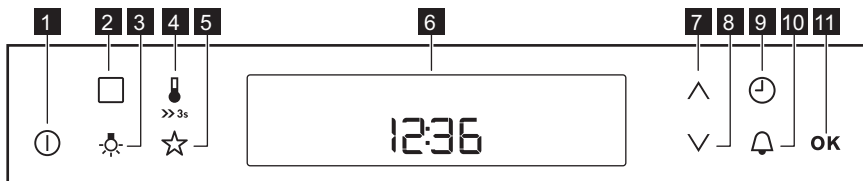

Ierīces vadībai izmantojiet sensora laukus.

Sensora taustiņš	Funkcija	Apraksts
1	⓪	IESLĒGTS / IZSLĒGTS Lai ieslēgtu un izslēgti iekārtu.

Sensora taustiņš	Funkcija	Apraksts
2		Iespējas Lai iestatītu karsēšanas funkciju, tīrīšanas funkciju vai automātisko programmu.
3		Cepeškrāsns apgaismojums Lai ieslēgtu un izslēgtu cepeškrāsns lampu.
4		Temperatūra Lai iestatītu vai pārbaudītu temperatūru. Arī lai iestatītu vai pārbaudītu Termozone temperatūru.
5		Mana izlases programma Lai saglabātu izlases programmu. Izmantojiet to, lai piekļūtu uzreiz savai izlases programmai, arī tad, kad ierīce izslēgta.
6	-	Displejs Rāda ierīces pašreizējos iestatījumus.
7		Uz augšu Pārvietošanās izvēlnē uz augšu un uz leju.
8		Uz leju Pārvietošanās izvēlnē uz leju.
9		Pulkstenis Pulksteņa funkciju iestatīšana
10		Laika atgādinājums Lai iestatītu Laika atgādinājums.
11	OK	Labi Izvēles un iestatījumu apstiprināšana.

4.2 Displejs

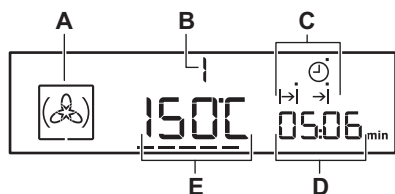

- A. Karsēšanas funkcijas apzīmējums
- B. Karsēšanas funkcijas / programmas numurs
- C. Pulksteņa funkciju indikatori (skatiet tabulu "Pulksteņa funkcijas")
- D. Pulkstenis / atlikušā karstuma displejs
- E. Temperatūra / Diennakts laika displejs

Citi indikatori displejā:

	Automātiskā programma Iespējams izvēlēties automātisko programmu.
	Mana izlases programma Darbojas izlase.
---	Karsēšanas / atlikušā karstuma indikators Rāda cepeškrāsns pašreizējos iestatījumus.
	Temperatūra Iespējams apskatīt un mainīt temperatūru.



Iekšējās temperatūras sensors

Iekšējās temperatūras sensors ir pievienots iekšējās temperatūras sensora kontaktligzdai.



Laika atgādinājums

Laika atgādinājuma funkcija darbojas.



Ūdens atvilktnes indikators

Rāda ūdens līmeni.

h / min

Darbojas pulksteņa funkcija.

4.3 Sakarsēšanas indikators

Izslēdzot karsēšanas funkciju, parādās _____. Joslas norāda, ka cepeškrāsns temperatūra palielinās vai samazinās.

Kad cepeškrāsns sasniegusi iestatīto temperatūru, joslas displejā izdziest.



5. PIRMS PIRMĀS LIETOŠANAS REIZES

BRĪDINĀJUMS!

Skatiet sadaļu "Drošība".

5.1 Iepriekšēja karsēšana un tīrīšana

Pirms ierīces pirmās lietošanas reizes un nonākšanas saskarē ar ēdienu iepriekš uzkaršējiet tukšu ierīci. Ierīce var izdalīt nepatīkamu aromātu un dūmus. Iepriekšējās karsēšanas laikā vēdiniet telpu.

1. No ierīces izņemiet piederumus un noņemamos plauktu balstus.
2. Iestatiet funkciju . Iestatiet maksimālo temperatūru. Ļaujiet ierīcei darboties 1 st.
3. Iestatiet funkciju . Iestatiet maksimālo temperatūru. Ļaujiet ierīcei darboties 15 min.
4. Iestatiet funkciju . Iestatiet maksimālo temperatūru. Ļaujiet ierīcei darboties 15 min.
5. Izslēdziet ierīci un uzgaidiet, līdz tā atdziest.
6. Tīriet ierīci un piederumus tikai ar mikrošķiedras drānu, siltu ūdeni un maigu tīrīšanas līdzekli.
7. Ievietojiet piederumus un izņemamos plauktu balstus atpakaļ to sākotnējā vietā.

5.2 Ūdens cietības pakāpes iestatīšana

Pieslēdzot ierīci elektrotīklam, jums ir jāiestata ūdens cietības pakāpe.

Izmantojiet tvaika aprīkojuma komplektā iekļauto testa strēmeli.





1. Ievietojiet testa strēmeli krāna ūdenī uz aptuveni 1 s. Nenovietojiet testa strēmeli zem tekoša ūdens.
2. Sakratiet testēšanas papīru, lai atbrīvotos no jebkāda liekā ūdens.
3. Pēc 1 min nosakiet ūdens cietības pakāpi, izmantojot tālāk sniegto tabulu.
4. Iestatiet ūdens cietības pakāpi izvēlnē: Iestatījumi . Skatiet sadaļu "Papildfunkcijas", izmantojot Iestatījumu izvēlni.

Testa strēmeles krāsas turpina mainīties. Pārbaudiet ūdens cietību 1 min pēc testēšanas.

Jūs varat mainīt ūdens cietības pakāpi izvēlnē: Iestatījumi .

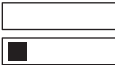
Tālāk esošajā tabulā ir norādīts ūdens cietības diapazons (dH) ar atbilstošu kalcija nogulšņu līmeni un ūdens kvalitātes klasifikāciju. Koriģējiet ūdens cietības pakāpi saskaņā ar tabulu.

Ja ūdens cietības pakāpe ir 4, piepildiet ūdens atvilktni ar negāzētu pudelēs pildītu ūdeni.





Ūdens cietība		Testa strēmele	Kalcija nogulsnes (mmol/l)	Kalcija nogulsnes (mg/l)	Ūdens klasifikācija
Pakāpe	(dH)				
1	0 - 7		0 - 1.3	0 - 50	mīksts
2	8 - 14		1.4 - 2.5	51 - 100	vidēji ciets
3	15 - 21		2.6 - 3.8	101 - 150	ciets
4	≥ 22		≥ 3,9	≥ 151	ļoti ciets







6. IZMANTOŠANA IKDIENĀ







BRĪDINĀJUMS!

Skatiet sadaļu "Drošība".

6.1 Karsēšanas funkcijas

Cepeškrāsns funkcija	Lietošana
 Karsēšana ar ventilatoru	Ēdiena vienlaicīgai cepšanai un kaltēšanai līdz pat trīs plauktu līmenī. Iestādiet par 20 līdz 40 °C zemāku temperatūru nekā funkcijai Tradicionālā gatavošana.
 Picas funkcija	Picas cepšanai. Kārtīgai apbrūnināšanai, lai padarītu kraukšķīgu apakšu.
 Lēnā gatavošana	Mīkstu, sulīgu ceptu ēdienu pagatavošana.
 Tradicionālā gatavošana	Ēdiena gatavošana un cepšana viena plaukta līmenī.
 Saldēta pārtika	Pusfabrikātu kraukšķīguma panākšanai, piem., kartupeļiem frī, kartupeļu kroketēm vai pildītām pankūciņām.

Cepeškrāsns funkcija	Lietošana
 Infratermiskā grilēšana	Lielākus cepeša gabalu un mājputnu gaļas ar kauliem cepšanai vienā plaukta līmenī. Sacepumu gatavošana un apbrūnināšana.
 Grils	Plānu produktu grilēšanai un maizes grauздēšanai.
 Ātrā grilēšana	Plānu produktu grilēšanai lielā daudzumā un maizes grauздēšanai.
 Siltuma uzturēšana	Ēdiena uzturēšana siltumā. Lūdzu, ņemiet vērā, ka daži ēdieni var turpināt cepties un izžūt, ja paliek siltumā. Nepieciešamības gadījumā nosedziet ēdienus.
 Apakškarsēšana	Kūku ar kraukšķīgu pamatni cepšanai un pārtikas konservēšanai.
 Atkausēšana	Ēdiena atkausēšanai (dārzeņi un augļi). Atkausēšanas laiks ir atkarīgs no sasaldētās pārtikas daudzuma un izmēra.

Cepeškrāsns funkcija	Lietošana
 <p>Ventil. kars. ar mitrumu</p>	<p>Šī funkcija ir paredzēta enerģijas taupīšanai gatavošanas laikā. Izmantojot šo funkciju, temperatūra ierīces iekšpusē var atšķirties no iestatītās temperatūras. Tiek izmantots atlikušais siltums. Sildīšanas jaudu var samazināt. Plašāka informācija pieejama nodaļā "Ikdienas lietošana" sniegtajās piezīmēs par: Ventil. kars. ar mitrumu.</p>
 <p>Maizes cepšana</p>	<p>Izmantojiet šo funkciju, lai pagatavotu maizi un bulciņas ar svaiģumu, krāsu un garozas spīdumu kā profesionāla konditora izpildījumā.</p>
 <p>Ēdiena uzsildīšana ar tvaiku</p>	<p>Ēdiena atkārtota uzsildīšana ar tvaiku ļauj novērst virsmas izžūšanu. Karstums izplatās lēni un vienmērīgi, ļaujot tam iegūt tādu garšu un smaržu, kā tikko pagatavotam ēdienam. Šo funkciju var izmantot ēdiena uzsildīšanai tieši uz šķīvja. Jūs varat vienlaikus atkārtoti uzsildīt vairākus šķīvjus, izmantojot dažādus plauktu līmeņus.</p>
 <p>Zems mitrums</p>	<p>Maizes cepšanai, lielu gaļas gabalu cepšanai un atdzesētu vai saldētu ēdienu uzsildīšanai.</p>
 <p>Augsts mitrums</p>	<p>Ēdieniem ar augstu mitruma saturu, karaliskajam olu krēmam un teriņēm, kā arī zivju vārīšanai.</p>
 <p>Tikai tvaicēšana</p>	<p>Dārzenu, zivju, kartupeļu, rīsu, makaronu un īpašu piedevu pagatavošanai.</p>

i Dažu cepeškrāsns funkciju darbības laikā apgaismojums var izslēgties automātiski, temperatūrai nokrītot zem 60 °C.

6.2 Ieslēgtas piezīmes. Ventil. kars. ar mitrumu

Šī funkcija tika izmantota, lai atbilstu energoefektivitātes klases un ekodizaina prasībām (saskaņā ar EU 65/2014 un EU



66/2014). Pārbaudes saskaņā ar: IEC/EN 60350-1.

Cepeškrāsns durvīm jābūt aizvērtām cepšanas laikā, lai funkcija netiktu pārtraukta un cepeškrāsns darbotos ar vislielāko iespējamo energoefektivitāti.



Izmantojot šo funkciju, lampa automātiski izslēdzas pēc 30 sekundēm.

Gatavošanas norādījumus skatiet nodaļas Ventil. kars. ar mitrumu sadaļā "Ieteikumi un padomi". Vispārīgus elektroenerģijas taupīšanas ieteikumus skatiet nodaļas "Energoefektivitāte" sadaļā "Elektroenerģijas taupīšanas padomi".

6.3 Karsēšanas funkcijas iestatīšana

1. Ieslēdziet cepeškrāsni ar . Displejā ir redzama iestatītā temperatūra, simbols un karsēšanas funkcijas numurs.
2. Nospiediet  vai , lai iestatītu karsēšanas funkciju.
3. Nospiediet OK vai arī cepeškrāsns automātiski ieslēgsies pēc 5 sekundēm. Ieslēdzot cepeškrāsni un neiestatot nevienu karsēšanas funkciju vai programmu, cepeškrāsns automātiski izslēdzas pēc 20 sekundēm.

6.4 Temperatūra iestatīšana

Nospiediet  vai , lai mainītu temperatūru ar soli 5 °C. Kad cepeškrāsns sasniedz iestatīto temperatūru, atskan skaņas signāls un izdziest uzkarsēšanas indikators.

6.5 Temperatūra pārbaude

Jūs varat pārbaudīt cepeškrāsns pašreizējo temperatūru funkcijas vai programmas darbības laikā.

1. Nospiediet . Displejs rāda temperatūru cepeškrāsni.
2. Nospiediet OK vai arī pēc 5 sekundēm displejā būs atkal redzama iestatītā temperatūra.

6.6 Ātrā uzsilšana iestatīšana

Neievietojiet cepeškrāsnī ēdienu, kad darbojas funkcija Ātrā uzsilšana.

Funkcija Ātrā uzsilšana ir pieejama tikai dažām karsēšanas funkcijām. Iestatījumu izvēlnē ieslēdzot iespēju Kļūmes skaņa, ja iestatītajai funkcijai nav pieejama iespēja Ātrā uzsilšana, atskan skaņas signāls. Skatiet nodaļu "Papildfunkcijas", izmantojot iestatījumu izvēlni.

Ātrā uzsilšana samazina cepeškrāsns uzkaršēšanas laiku.

Lai ieslēgtu iespēju Ātrā uzsilšana, turiet nospiestu  ilgāk nekā 3 sekundes. Ieslēdzot iespēju Ātrā uzsilšana, displejā parādās mirgojošas joslās.

6.7 Iestatīšana Gatavošana ar tvaiku



Ūdens atvilktnes vāks atrodas vadības panelī.

BRĪDINĀJUMS!

Izmantojiet tikai aukstu krāna ūdeni. Neizmantojiet filtrētu (no minerālvielām attīrītu) vai destilētu ūdeni. Neizmantojiet citu veidu šķidrumus. Nepiepildiet ūdens atvilktni ar uzliesmojošiem vai spirtu saturošiem šķidrumiem.

1. Nospiediet ūdens atvilktnes vāku, lai to atvērtu.
2. Uzpildiet ūdens atvilktni ar aukstu ūdeni līdz maksimālajam līmenim (aptuveni 950 ml), līdz atskan skaņas signāls vai displejā parādās paziņojums. Ūdens padeve pietiks aptuveni 50 minūtēm. Neuzpildiet ūdens atvilktni pāri tās maksimālās ietilpības atzīmei. Pastāv

ūdens noplūdes, pārplūšanas un mēbeļu bojājumu risks.

3. Ievietojiet ūdens atvilktni tās sākotnējā pozīcijā.
4. Ieslēdziet cepeškrāsni.
5. Iestatiet tvaika karsēšanas funkciju un temperatūru.
6. Nepieciešamības gadījumā iestatiet funkciju Darb. laiks  vai Beigu laiks .

Tvaiks sāk parādīties apmēram pēc 2 minūtēm. Cepeškrāsnij sasniedzot iestatīto temperatūru, atskan skaņas signāls.

Kad atvilktnē beidzas ūdens, atskan skaņas signāls, un ir jāuzpilda ūdens atvilktnē, lai varētu turpināt gatavošanu ar tvaiku, kā aprakstīts iepriekš.

Gatavošanas laika beigās atskan skaņas signāls.

7. Ieslēdziet cepeškrāsni.
8. Kad gatavošana ar tvaiku ir pabeigta, iztukšojiet ūdens atvilktni. Skatiet tīrīšanas funkciju Tvertnes iztukšošana.

UZMANĪBU!

Cepeškrāsns ir karsta. Pastāv apdedzināšanās risks. Uzmanieties, iztukšojot ūdens atvilktni.

9. Pēc gatavošanas ar tvaiku tilpnes apakšā var uzkrāties tvaika kondensāts. Kad cepeškrāsns ir atdzisusi, vienmēr nosusiniet tilpnes apakšū. Ļaujiet cepeškrāsnij pilnībā atdzist, turot tās durvis atvērtas.

Lai paātrinātu izžūšanu, jūs varat aizvērt cepeškrāsns durvis un uzkaršēt to, izmantojot funkciju Karsēšana ar ventilatoru, 150 °C temperatūrā aptuveni 15 minūtes.

7. PULKSTEŅA FUNKCIJAS



7.1 Pulksteņa funkciju tabula

	Diennakts laika parādīšana un mainīšana.
Diennakts laiks	Diennakts laiku var mainīt tikai tad, kad ierīce ieslēgta.



Ierīces darbības ilguma iestatīšana.

Darb. laiks

	Ierīce izslēgšanās laika iestatīšana.
	Lai apvienotu funkcijas Darb. laiks un Beigu laiks.
	Laika atskaites iestatīšana. Šī funkcija neietekmē ierīces darbību. Funkciju Laika atgādinājums var iestatīt jebkurā laikā, pat tad, ja cepeškrāsns ir izslēgta.
00:00 Laika skaitīšanas taimeris	Lai iestatītu laika skaitīšanu, kas parāda, cik ilgi darbojas ierīce. Tas ieslēdzas tiklīdz ierīce uzsāk karsēšanu. Funkcija Laika skaitīšanas taimeris nav ieslēgta, ja ir iestatīts Darb. laiks un Beigu laiks. Šī funkcija neietekmē ierīces darbību.

7.2 Diennakts laiks iestatīšana

Pēc ierīces pirmās pieslēgšanas elektrotīklam, uzgaidiet, līdz displejā parādās **h** un "12:00". Mirgo "12".

1. Nospiediet \wedge vai \vee , lai iestatītu stundas.
2. Nospiediet **OK**.
3. Nospiediet \wedge vai \vee , lai iestatītu minūtes.
4. Nospiediet **OK**.

Displejā ir redzama jaunā iestatītā laika vērtība.

Lai mainītu diennakts laiku, atkārtoti nospiediet \odot , līdz sāk mirgot \odot .

7.3 Darb. laiks iestatīšana

1. Iestatiet sildīšanas funkciju un temperatūru.
2. Vairākkārt nospiediet \odot , līdz sāk mirgot $\rightarrow|$.
3. Nospiediet \wedge vai \vee , lai iestatītu minūtes iespējai Darb. laiks.
4. Nospiediet **OK** vai Darb. laiks automātiski ieslēgsies pēc 5 sekundēm.
5. Nospiediet \wedge vai Darb. laiks, lai iestatītu stundas iespējai \vee .
6. Nospiediet **OK** vai Darb. laiks automātiski ieslēgsies pēc 5 sekundēm.

Kad iestatītais laiks beidzies, 2 minūtes skan skaņas signāls. Displejā mirgo $\rightarrow|$ un laika iestatījums. Cepeškrāsns izslēdzas.

7. Pieskarieties jebkuram sensora laukum, lai izslēgtu signālu.
8. Izslēdziet cepeškrāsni.

7.4 Beigu laiks iestatīšana

1. Iestatiet karsēšanas funkciju un temperatūru.
2. Vairākkārt nospiediet \odot , līdz sāk mirgot $\rightarrow|$.
3. Nospiediet \wedge vai \vee , lai iestatītu Beigu laiks, un pēc tam nospiediet **OK**. Vispirms jāiestata minūtes, pēc tam stundas.

Kad iestatītais laiks beidzies, 2 minūtes skan skaņas signāls. Displejā mirgo $\rightarrow|$ un laika iestatījums. Cepeškrāsns izslēdzas automātiski.

4. Pieskarieties jebkuram sensora laukum, lai izslēgtu signālu.
5. Izslēdziet cepeškrāsni.

7.5 Atliktais starts iestatīšana

1. Iestatiet karsēšanas funkciju un temperatūru.
2. Vairākkārt nospiediet \odot , līdz sāk mirgot $\rightarrow|$.
3. Nospiediet \wedge vai \vee , lai iestatītu minūtes iespējai Darb. laiks.
4. Nospiediet **OK**.
5. Nospiediet \wedge vai Darb. laiks, lai iestatītu stundas iespējai \vee .
6. Nospiediet **OK**.

Displejā sāk mirgot $\rightarrow|$.

7. Nospiediet \wedge vai \vee , lai iestatītu Beigu laiks, un pēc tam nospiediet **OK**. Vispirms jāiestata minūtes, pēc tam stundas.

Cepeškrāsns vēlāk ieslēdzas automātiski, darbojas iestatīto laiku Darb. laiks un pārstāj darboties iestatītajā iespējā Beigu laiks. Beidzoties iestatītajam darbības laikam, 2 minūtes atskan skaņas signāls. Displejā mirgo $\rightarrow|$ un laika iestatījums. Cepeškrāsns izslēdzas automātiski.

- Pieskarieties jebkuram sensora laukam, lai izslēgtu signālu.
- Izslēdziet cepeškrāsni.



Kad ir ieslēgta funkcija Atliktais starts, displejā ir redzams karsēšanas funkcijas simbols $\rightarrow|$ ar punktu un $\rightarrow|$. Punkts norāda, aktivizēto pulksteņa funkciju displejā Pulkstenis / atlikušais siltums.

7.6 Laika atgādinājums iestatīšana

- Nospiediet . Displejā mirgo un "00".
- Lai pārslēgtos starp iespējām, nospiediet . Vispirms iestatiet sekundes, pēc tam minūtes un stundas.

- Nospiediet \wedge vai \vee , lai iestatītu Laika atgādinājums, un , lai apstiprinātu izvēli.
- Nospiediet OK vai Laika atgādinājums ieslēgsies automātiski pēc 5 sekundēm. Beidzoties iestatītajam laikam, 2 minūšu garumā atskan skaņas signāls un displejā mirgo 00:00 un .
- Pieskarieties jebkuram sensora laukam, lai izslēgtu signālu.

7.7 Laika skaitīšanas taimeris iestatīšana

- Lai atiestatītu Laika skaitīšanas taimeris, vairākkārt nospiediet \vee un \wedge .
- Kad displejā redzams "00:00", Laika skaitīšanas taimeris atkal sāk skaitīt laiku.

8. AUTOMĀTISKĀS PROGRAMMAS



BRĪDINĀJUMS!

Skatiet sadaļu "Drošība".

Katram ēdienam šajā apakšizvēlnē ir ieteikta funkcija un temperatūra. Jūs varat mainīt laiku un temperatūru.

8.1 Automātisko programmu saraksts

Programma	
1	TRADICIONĀLI DĀRŽENĪ
2	KARTUPEĻU SACEPUMS
3	BALDMAIZE
4	APVĀRĪTA ZIVS (FORELE)
5	LIELLOPA GAĻAS ČEPETIS
6	VESELA VISTA
7	PICA
8	MAFINI
9	LORĒNAS KIŠS

8.2 Automātisko programmu lietošana

- Aktivizējiet ierīci.
- Nospiediet . Displejā ir redzams automātiskās programmas (1 – 9) numurs.
- Nospiediet \wedge vai \vee , lai atlasītu automātisko programmu.
- Nospiediet OK vai uzgaidiet piecas sekundas, līdz ierīce automātiski uzsāk darbu.
- Beidzoties iestatītajam laikam, atskan skaņas signāls divu minūšu garumā. Mirgo simbols $\rightarrow|$.
- Pieskarieties jebkuram sensora laukam, lai pārtrauktu skaņas signāla darbību.
- Deaktivizējiet ierīci.

8.3 Lietošana: automātiskās programmas ar ēdiena svara ievadīšanu

Iestatot gaļas svaru, ierīce aprēķina cepšanas ilgumu.

- Aktivizējiet ierīci.
- Nospiediet .

- Nospiediet \wedge vai \vee , lai iestatītu svara programmu. Displejā parādās cepšanas laiks, darbības ilguma simbols $\rightarrow|$, noklusētais svars, mērvienība (kg, g).
- Nospiediet OK vai iestatījumi saglabājas automātiski pēc piecām sekundēm. Ierīce aktivizējas.
- Jūs varat mainīt noklusēto svara vērtību, izmantojot \wedge vai \vee . Nospiediet OK.
- Beidzoties iestatītajam laikam, atskan skaņas signāls divu minūšu garumā. Mirgo $\rightarrow|$.
- Pieskarieties jebkuram sensora laukam, lai pārtrauktu skaņas signāla darbību.
- Deaktivizējiet ierīci.

8.4 Iestatīšana — automātiskās programmas ar Termozonde

Ēdiena iekšējā temperatūra ir noklusēta vērtība, un tā ir fiksēta programmās, kurās

tiek izmantots iekšējās temperatūras sensors. Programmas darbība beidzas, kad ierīce sasniedz iestatīto iekšējo temperatūru.

- Aktivizējiet ierīci.
- Pieskarieties \square .
- Instalējiet iekšējās temperatūras sensoru. Skatiet sadaļu "Iekšējās temperatūras sensors".
- Nospiediet \wedge vai \vee , lai iestatītu programmu iekšējās temperatūras sensoram. Displejā tiek attēlots ēdiena gatavošanas laiks, $\rightarrow|$ un \curvearrowright .
- Nospiediet OK vai iestatījumi saglabājas automātiski pēc piecām sekundēm. Beidzoties iestatītajam laikam, atskan skaņas signāls divu minūšu garumā. Mirgo $\rightarrow|$.
- Pieskarieties sensora laukam vai atveriet durvis, lai apturētu skaņas signāla darbību.
- Deaktivizējiet ierīci.

9. PIEDERUMU LIETOŠANA

BRĪDINĀJUMS!

Skatiet sadaļu "Drošība".

9.1 Papildpiederumu ievietošana

Neliela iedobe augšpusē palielina drošību. Šis iedobes arī palīdz novērst saskāšanās. Augstā mala ap plauktu neļauj ēdiena gatavošanas traukiem noslidēt no plaukta.

Restots plaukts

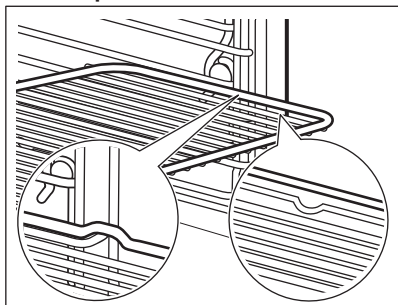

Ievietojiet plauktu starp cepeškrāsns līmeņa vadotnes stieniem

Cepamā Paplāte / Cepamā panna

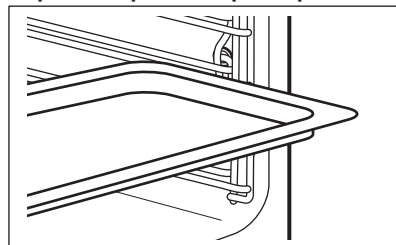

Iebīdiet cepamo paplāti starp plauktu atbalsta režģa vadotnēm.

9.2 Iekšējās temperatūras sensors

Iespējams iestatīt divu veidu temperatūras: cepeškrāsns temperatūru ēdiena iekšējo temperatūru.

Termozondes sensors mēra temperatūru gaļas iekšpusē. Kad gaļa ir iestatītajā temperatūrā, ierīce izslēdzas.

⚠ UZMANĪBU!

Izmantojiet tikai komplektācijā esošo temperatūras sensoru vai pareizas rezerves daļas.



Gatavošanas laikā temperatūras sensoram ir jāpaliek gaļā un pieslēgtam ligzdai.

1. Aktivizējiet ierīci.
2. Ielieciet temperatūras sensora smaili (ar uz roktura) tieši gaļas vidū.
3. Ievietojiet temperatūras sensora spraudni ligzdā, kas atrodas ierīces priekšpusē.

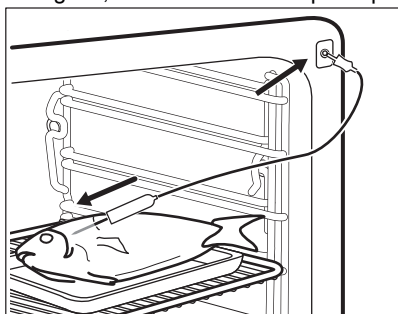

Displejā redzams mirgojošs un iestatītā produkta iekšējā temperatūra. Temperatūra ir 60 °C pirmajai darbībai un pēdējā iestatītā vērtība katrai nākamajai darbībai.



Ievietojot temperatūras sensora spraudni ligzdā, tiek atcelti pulksteņa funkciju iestatījumi.

4. Pieskarieties vai , lai iestatītu produkta iekšējo temperatūru.
5. Pieskarieties vai iestatījumi saglabājas automātiski pēc 5 sekundēm.



Ēdiena iekšējo temperatūru var iestatīt tikai tad, kad mirgo . Ja pirms iekšējās temperatūras iestatīšanas displejā redzams , bet tas nemirgo, pieskarieties un vai , lai iestatītu jaunu vērtību.

6. Iestatiet cepeškrāsns funkciju un temperatūru.

Displejā redzama pašreizējā iekšējā temperatūra un uzkarsēšanas simbols . Kamēr ierīce aprēķina aptuveno darbības laiku, displejā tiek rādīts pagājušais laiks. Pēc pirmā aprēķina displejā redzams aptuvenais gatavošanas laika ilgums. Ierīce turpina aprēķināt darbības ilgumu gatavošanas laikā. Pēc noteikta laika displejā tiek rādīts jauns darbības ilgums.



Kad gatavojat ar iekšējās temperatūras sensoru, varat mainīt temperatūru, kas redzama displejā. Kad temperatūras sensors ievietots ligzdā un cepeškrāsns funkcija un temperatūra ir iestatīta, displejā redzama ēdiena pašreizējā iekšējā temperatūra.

Atkārtoti pieskarieties , lai redzētu pārējās trīs temperatūras:

- iestatītā ēdiena iekšējā temperatūra
- pašreizējā cepeškrāsns temperatūra;
- pašreizējā ēdiena iekšējā temperatūra.

Kad gaļa sasniegusi iestatīto iekšējo temperatūru, divas minūtes atskan skaņas signāls un mirgo iestatītā iekšējā temperatūras vērtība un . Ierīces izslēdzas.

7. Pieskarieties sensora laukam, lai izslēgtu skaņas signālu.
8. Izņemiet iekšējās temperatūras sensoru no ligzdas un izņemiet gaļu no ierīces.

BRĪDINĀJUMS!

Ievērojiet piesardzību, izņemot iekšējās temperatūras sensoru. Tas ir karsts. Pastāv apdedzināšanās risks.

10. PAPILDFUNKCIJAS

10.1 Funkcijas Mana izlase lietošana

Lietojiet šo funkciju, lai saglabātu savus visbiežāk lietotos temperatūras un laika iestatījumus cepeškrāsns funkcijai vai programmai.

1. Iestatiet temperatūru un laiku cepeškrāsns funkcijai vai programmai.
2. Turiet piespiestu  ilgāk par trijām sekundēm. Atskanēs skaņas signāls.
3. Izslēdziet ierīci.

• Lai aktivizētu funkciju, pieskarieties . Ierīce aktivizē jūsu izlasi.





Kad šī funkcija darbojas, jūs varat mainīt laiku un temperatūru.

• Lai deaktivizētu funkciju, pieskarieties . Ierīce deaktivizē jūsu izlasi.

10.2 Bērnu drošības funkcijas lietošana

Bērnu drošības funkcija neļauj nejauši ieslēgt cepeškrāsns.

1. Turiet nospiestu  trīs sekundes, lai izslēgtu cepeškrāsns.
2. Turiet vienlaikus nospiestu  un  divas sekundes.

Atskan skaņas signāls.



Displejā parādās **SAFE**.

Lai izslēgtu bērnu drošības funkciju, atkārtojiet 2. darbību.

10.3 Funkciju bloķēšanas lietošana

Funkciju var ieslēgt tikai tad, kad cepeškrāsns darbojas.

Funkcijas bloķēšana neļauj nejauši nomainīt cepeškrāsns funkcijas.

1. Lai ieslēgtu funkciju, ieslēdziet cepeškrāsns.
2. Ieslēdziet cepeškrāsns funkciju vai iestatījumu.
3. Turiet nospiestu  un  vienlaicīgi 2 sekundes.

Atskan skaņas signāls.

Slēdzene parādās displejā.







Lai izslēgtu funkciju bloķēšanu, atkārtojiet 3. darbību.



Cepeškrāsns var izslēgt, kad ieslēgta funkciju bloķēšana. Izslēdzot cepeškrāsns, funkciju bloķēšana izslēdzas.

10.4 Iestatījumu izvēlnes lietošana

Iestatījumu izvēlne ļauj jums aktivizēt vai deaktivizēt funkcijas galvenajā izvēlnē. Displejs rāda SET un iestatījuma numuru.

Apraksts	Iestatāmā vērtība
 Atlikušā siltuma indikators	IESLĒGTS / IZSLĒGTS
 Taustiņu skaņas signāls ¹⁾	KLIKŠKIS/ PĪKSTIENS/ IZSL
 Kļūmes skaņa	IESLĒGTS / IZSLĒGTS
 Demonstrācijas režīms	Aktivizācijas kods: 2468
 Displeja spilgtums	ZEMS/ VIDĒJS/ AUGSTS
 Ūdens cietība	1 - 4
 Tīrīšanas atgādinājums	IESLĒGTS / IZSLĒGTS

Apraksts	Iestatāmā vērtība
8 Apkopes izvēlne	-
9 Atjaunot iestatījumus	JĀ / NĒ

1) IESL./IZSL. sensoru lauka skaņu nevar izslēgt.

1. Turiet piespiestu 3 sekunžu garumā. Displejā redzams SET1 un mirgo "1".
2. Nospiediet \wedge vai \vee , lai iestatītu sekunžu rādījumu.
3. Nospiediet OK.
4. Lai mainītu iestatījuma vērtību, piespiediet \wedge vai \vee .
5. Nospiediet OK.

Lai izietu no iestatījumu izvēlnes, nospiediet

vai nospiediet un turiet nospiestu .

10.5 Automātiskā izslēgšanās

Drošības nolūkos, kad karsēšanas funkcija ir aktīva un nekādi iestatījumi nav mainīti, ierīce automātiski izslēgsies pēc noteikta laika perioda.

(°C)	(st)
30 - 115	12.5
120 - 195	8.5
200 - 230	5.5

11. IETEIKUMI UN PADOMI



Skatiet sadaļu "Drošība".

11.1 Gatavošanas ieteikumi

Tabulās uzrādītā temperatūra un cepšanas laiki ir tikai orientējoši. Tie ir atkarīgi no receptēm un izmantoto sastāvdaļu kvalitātes un daudzuma.

Jūsu ierīce var cept un gatavot ēdienu citādāk nekā jūsu iepriekšējā ierīce. Tālāk redzamajos padomos attēloti ieteicamie

Ja plānojat izmantot karsēšanas funkciju ilgāk par ierīces automātisku izslēgšanās laiku, iestatiet gatavošanas laiku. Skatiet nodaļu "Pulksteņa funkcijas".

Automātiskā izslēgšanās nedarbojas ar šādām funkcijām: Apgaismojums (lampa), Termozonde, Darb. laiks, Atliktais starts, Beigu laiks, Lēnā gatavošana.

10.6 Displeja spilgtums

Displeja spilgtumam ir divi režīmi:

- nakts spilgtums - kad ierīce deaktivizēta, displeja spilgtums samazinās laikā no plkst. 22.00 līdz 06.00;
- dienas spilgtums:
 - ja ierīce aktivizēta;
 - ja nakts spilgtuma režīma darbības laikā jūs pieskaraties sensora laukam (izņemot IESLĒGT/ IZSLĒGT), displejs atgriežas dienas spilgtuma režīmā uz nākamajām 10 sekundēm;
 - ja ierīce deaktivizēta un jūs iestatāt laika atgādinājumu. Kad laika atgādinājuma funkcijas darbība beidzas, displejs atgriežas nakts spilgtuma režīmā.

10.7 Dzesēšanas ventilators

Ierīces darbības laikā dzesēšanas ventilators automātiski uztur ierīces virsmas vēsas. Izslēdzot ierīci, dzesēšanas ventilators var turpināt darboties, līdz ierīce būs atdzisusi.

temperatūras, gatavošanas laika un plauktu pozīciju iestatījumi noteiktiem ēdienu veidiem.

Skatiet cepšanas pozīcijas no cepeškrāsns apakšas.

Ja nevarat atrast iestatījumus konkrētai receptei, meklējiet tai līdzīgu.

Lai uzzinātu enerģijas taupīšanas padomus, skatiet nodaļu "Energoefektivitāte".

Tabulās izmantotie simboli:



Ēdiena veids

	Karsēšanas funkcija
	Temperatūra
	Papildpiederums
	Tvertne (Gastronorm)
	Svars (kg)
	Plaukta līmenis
	Gatavošanas laiks (min)

11.2 Ventil. kars. ar mitrumu - ieteicamie piederumi



Lietojiet tumšas krāsas un neatstarojošas formas un traukus. Tiem ir labāka siltuma

absorbēšanas spēja nekā gaišas krāsas un atstarojošiem traukiem.

- **Picas paplāte** – tumša, neatstarojoša, diametrs 28 cm
- **Cepamā paplāte** – tumša, neatstarojoša, diametrs 26 cm
- **Podiņi** – keramiski, diametrs 8cm, augstums 5 cm
- **Augļu pīrāga forma** – tumša, neatstarojoša, diametrs 28 cm

11.3 Ventil. kars. ar mitrumu





Labāka rezultāta gūšanai ievērojiet laikus, kas uzskaitīti tabulā.





	°C		
Makaronu sacepums	200 - 220	45 - 55	3
Kartupeļu sacepums	180 - 200	70 - 85	3
Musaka	170 - 190	70 - 95	3
Lazanja	180 - 200	75 - 90	3
Kaneloni	180 - 200	70 - 85	3
Maizes pudiņš	190 - 200	55 - 70	3
Rīsu pudiņš	170 - 190	45 - 60	3
Ābolu kūka ar biskvītūkas mīklas maisījumu (apaļā kūkas veidne)	160 - 170	70 - 80	3
Baltmaize	190 - 200	55 - 70	3

11.4 Informācija pārbaudes iestādēm





Pārbaudes saskaņā ar: EN 60350, IEC 60350.

Cepšana vienā līmenī – cepšana formās

		°C		
Biskvītūka bez taukvielām	Karsēšana ar ventilatoru	160	45 - 60	2
Biskvītūka bez taukvielām	Tradicionālā gatavošana	160	45 - 60	2
Ābolu pīrāgs, 2 veidnes Ø20 cm	Karsēšana ar ventilatoru	160	55 - 65	2





		°C		
Ābolu pīrāgs, 2 veidnes Ø20 cm	Tradicionālā gatavošana	180	55 - 65	1
Smilšu mīkla	Karsēšana ar ventilatoru	140	25 - 35	2
Smilšu mīkla	Tradicionālā gatavošana	140	25 - 35	2

Cepšana vienā līmenī – biskvīti

		°C		
Kūciņas, 20 paplātē 1)	Karsēšana ar ventilatoru	150	20 - 30	3
Kūciņas, 20 paplātē 1)	Tradicionālā gatavošana	170	20 - 30	3





1) Iepriekš uzkaršējiet tukšu ierīci.

Cepšana vairākos līmeņos – biskvīti

		°C		
Smilšu mīkla	Karsēšana ar ventilatoru	140	25 - 45	2 / 4
Kūciņas, 20 paplātē, 1)	Karsēšana ar ventilatoru	150	25 - 35	1 / 4
Biskvīt kūka bez taukvielām	Karsēšana ar ventilatoru	160	45 - 55	2 / 4
Ābolu pīrāgs, 1 veidne katrā režģī (Ø 20 cm)	Karsēšana ar ventilatoru	160	55 - 65	2 / 4

1) Iepriekš uzkaršējiet tukšu ierīci.





Grils





		°C		
Karstmaize 1)	Grils	maks.	1 - 2	5
Liellopa steiks 2)	Grils	maks.	24 - 30	4

1) Iepriekš uzkaršējiet tukšu ierīci 5 minūtes.

2) Iepriekš uzkaršējiet tukšu ierīci 5 minūtes. Apgrīziet gatavošanas laika vidū.

Ātrā grilēšana

		°C			
			1. puse	2. puse	
Burgeri 1)	Ātrā grilēšana	maks.	8 - 10	6 - 8	4

		°C		
			1. puse	2. puse
Karstmaize 1)	Ātrā grilēšana	maks.	1 - 3	1 - 3
				4





1) Iepriekš uzkaršējiet tukšu ierīci 3 minūtes.

11.5 Informācija pārbaudes iestādēm

Testi funkcijai: Tikai tvaicēšana.

Pārbaudes saskaņā ar IEC 60350.

Iestatiet temperatūru uz 99 °C.

				
Brokoļi 1)	1 x 1/2 perforēts	0.3	3	13 - 15
Brokoļi 1)	2 x 1/2 perforēts	2 x 0,3	2 un 4	13 - 15
Brokoļi 1)	1 x 1/2 perforēts	maks.	3	15 - 18
Zirņi, saldēti 2)	2 x 1/2 perforēts	2 x 1,3	2 un 4	Līdz temperatūra aukstākajā punktā sasniedz 85 °C.

1) Novietojiet cepamo paplāti pirmā plaukta līmenī. Iepriekš uzkaršējiet tukšu ierīci.

2) Novietojiet cepamo paplāti pirmā plaukta līmenī.

12. KOPŠANA UN TĪRĪŠANA

BRĪDINĀJUMS!

Skatiet sadaļu "Drošība".

12.1 Piezīmes par tīrīšanu

Tīrīšanas līdzekļi

- Tīriet ierīces priekšdaļu tikai ar mikrošķiedras drānu, kas iemērcta siltā ūdenī ar saudzīgu mazgāšanas līdzekli.
- Metāla virsmu tīrīšanai izmantojiet tīrīšanas šķīdumu.
- Traipu tīrīšanai izmantojiet saudzīgu mazgāšanas līdzekli.

Lietošana ikdienā

- Iztīriet ierīces iekšpusi pēc katras lietošanas reizes. Tādu vai citu pārtikas palieku uzkrāšanās var izraisīt ugunsgrēku.

- Neuzglabājiet ēdienu ierīcē ilgāk par 20 minūtēm. Pēc katras lietošanas reizes nosusiniet ierīces iekšpusi tikai ar mikrošķiedras drānu.

Papildpiederumi

- Tīriet visus papildpiederumus pēc katras lietošanas un ļaujiet tiem nožūt. Izmantojiet tikai mikrošķiedras drānu, kura iemērcta siltā ūdenī ar saudzīgu mazgāšanas līdzekli. Nemazgājiet papildpiederumus trauku mazgājamajā mašīnā.
- Netīriet piedegumdrošos papildpiederumus ar abrazīviem tīrīšanas līdzekļiem vai asiem priekšmetiem.

12.2 Plauktu balstu

Izņemiet plauktu balstus, lai iztīrītu ierīci.

1. Izslēdziet ierīci un uzgaidiet, līdz tā atdziest.
2. Uzmanīgi velciet plauktu balstus uz augšu un ārā no priekšējā fiksatora.
3. Pavelciet plaukta atbalsta priekšējo galu prom no sānu sienas.
4. Izvelciet balstus no priekšējā fiksatora.

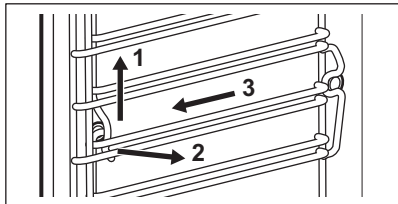

Uzstādiet plauktu balstus pretējā secībā.

Teleskopiskās vadotnes atlikušajām tapām jābūt vērstiem uz priekšu.

12.3 Apakšizvēlne: Tīrīšana

Apakšizvēlne ar tīrīšanas funkcijām ir zem sensora lauka .

S1	Tvertnes iztukšošana Atlikušā ūdens novadīšana no ūdens atvilktnes pēc tvaika funkcijas izmantošanas.
S2	Tīrīšana ar tvaiku Ierīces tīrīšana, izmantojot programmu ar tvaiku.
S3	Atkaļķošana Tvaika ģenerators kontūra tīrīšana kaļķakmens nogulsņu likvidēšanai.
S4	Skalošana Tvaika ģenerators kontūra skalošana un tīrīšana pēc biežas tvaika funkciju izmantošanas.

12.4 Izmantošana. Tvertnes iztukšošana – S1

Tīrīšanas funkcija iztukšo atlikušo ūdeni no ūdens atvilktnes. Izmantojiet šo funkciju pēc tvaika gatavošanas funkcijas.

1. Pārbaudiet, vai ir ierīce ir atdzisusi.
2. Izņemiet no cepeškrāsns visus piederumus un izņemamos plauktu balstus.
3. Izslēdziet ierīci.
4. Novietojiet cepamo pannu pirmā plaukta līmenī.

5. Vairākas reizes nospiediet , līdz displejā ir redzams S1.

6. Nospiediet OK.

Ilgums: 6 min

7. Kad funkcija beidz darboties, izņemiet cepamo pannu no ierīces.

Kad šī funkcija darbojas, lampa ir izslēgta.

12.5 Izmantošana. Tīrīšana ar tvaiku – S2

1. Pārbaudiet, vai ir ierīce ir atdzisusi.
2. Izņemiet no cepeškrāsns visus piederumus.
3. Noīriet cepeškrāsns iekšpusē apakšu un iekšējo durvju stiklu ar mīkstu drānu, kas samitrināta siltā ūdenī ar saudzīgu mazgāšanas līdzekli.
4. Piepildiet ūdens atvilktni līdz maksimālajam līmenim (aptuveni 950 ml ūdens), līdz atskan signāls vai displejā tiek parādīts ziņojums.
5. — vairākas reizes nospiediet, līdz displejā ir redzams Atlasiet S2.

Ilgums: 30 min

Kad šī funkcija darbojas, lampa ir izslēgta. Beidzoties tīrīšanas ciklam, atskan signāls.

6. Nospiediet jebkuru simbolu, lai izslēgtu signālu.
7. Izslēdziet ierīci.
8. Kad ierīce ir atdzisusi, izslaukiet cepeškrāsns iekšpusi ar mīkstu drānu.
9. Atstājiet cepeškrāsns durvis atvērtas un uzgaidiet, līdz tās iekšpuse izžūst.

12.6 Tīrīšanas atgādinājums

Kad parādās atgādinājums, ieteicama tīrīšana.

Izmantojiet funkciju: S2.

Jūs varat iespējot un atspējot atgādinājumu izvēlnē: Iestatījumi .

12.7 Izmantošana. Atkaļķošana – S3

Kad darbojas tvaika ģenerators, ierīces iekšpusē uzkrājas kaļķakmens nogulsnes, jo ūdens satur kalciju. Tas var negatīvi ietekmēt tvaika kvalitāti, tvaika ģenerators veiktspēju un ēdiena kvalitāti. Lai to novērstu, jāveic tvaika ģenerators kontūrs jāattīra no kaļķakmens nogulsnēm.

1. Pārbaudiet, vai ir ierīce ir atdzisusi.

2. Izņemiet no cepeškrāsns visus piederumus un izņemamos plauktu balstus.
3. Pārbaudiet, vai ūdens atvilktnē ir tukša. Nepieciešamības gadījumā iestatiet funkciju Tvertnes iztukšošana – S1.
4. Ieslēdziet ierīci.
5. Novietojiet cepamo pannu pirmā plaukta līmenī.
6. Ielejiet ūdens atvilktnē 250 ml atkaļķošanas līdzekļa.
7. Piepildiet atlikušo ūdens atvilktnes daļu ar ūdeni līdz maksimālā līmeņa atzīmei, līdz atskan signāls vai displejā tiek parādīts ziņojums.
8. Vairākas reizes nospiediet , līdz displejā ir redzams S3.

Ilgums: 1 st 40 min

9. Kad funkcija beidz darboties, izņemiet cepamo pannu no ierīces.

Kad šī funkcija darbojas, lampa ir izslēgta.

10. Kad ierīce ir atdzisusi, nosusiniet tās iekšpusi ar mīkstu drānu.
11. Atstājiet cepeškrāsns durvis atvērtas un uzgaidiet, līdz cepeškrāsns iekšpuse izžūst.
12. Ieslēdziet funkciju: Skalošana. Skatiet sadaļu "Kopšana un tīrīšana. Skalošana — S4".

Ja pēc atkaļķošanas procesa ierīcē saglabājas kaļķakmens nogulsnes, displejā parādīsies norādījums atkārtot procedūru.

12.8 Atkaļķošanas atgādinājums

Ir divu veidu atgādinājumi par ierīces atkaļķošanu. Atkaļķošanas atgādinājumu nevar atspējot.

- Neobligātais atgādinājums iesaka jums atkaļķot ierīci.
- Obligātais atgādinājums uzliek jums par pienākumu veikt atkaļķošanu. Ja jūs neveicat cepeškrāsns atkaļķošanu, kad darbojas obligātais atgādinājums, tvaika funkcijas ir atspējotas.

Kad atgādinājums ir aktīvs S3, displejā mirgo . Šie atgādinājumi ieslēdzas ik reizes, kad tiek ieslēgta ierīce.

12.9 Izmantošana. Skalošana – S4

1. Pārbaudiet, vai ir ierīce ir atdzisusi.

2. Izņemiet no cepeškrāsns visus piederumus un izņemamos plauktu balstus.
3. Ieslēdziet ierīci.
4. Novietojiet cepamo pannu pirmā plaukta līmenī.
5. Piepildiet ūdens atvilktni ar ūdeni līdz maksimālajam līmenim, līdz atskan signāls vai displejā tiek parādīts ziņojums.
6. Vairākas reizes nospiediet , līdz displejā ir redzams S4.

Ilgums: 30 min

7. Kad šī funkcija darbojas, lampa ir izslēgta. Kad funkcija beidz darboties, izņemiet cepamo pannu no ierīces.
8. Ieslēdziet ierīci un uzgaidiet, līdz tā atdziest. Atstājiet cepeškrāsns durvis atvērtas un uzgaidiet, līdz cepeškrāsns iekšpuse izžūst.

12.10 Durvju noņemšana un uzstādīšana

Lai nofīrītu durvis un iekšējos stikla paneļus, jūs varat tās atvienot no ierīces. Dažādiem ierīces modeļiem ir atšķirīgs stikla paneļu skaits.

BRĪDINĀJUMS!

Durvis ir smagas.

UZMANĪBU!

Apejieties ar stiklu uzmanīgi, jo īpaši priekšējā paneļa malū tuvumā. Stikls var saplīst.

1. Atveriet durvis līdz galam.
2. Pilnībā piespiediet abu durvju eņģu stiprinājuma sviras **A**.

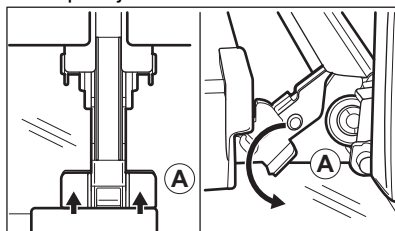

3. Aizveriet cepeškrāsns durvis līdz pirmajai atvēršanas pozīcijai (aptuvenais leņķis: 70°).

4. Turiet durvis ar vienu roku katrā pusē un velciet tās augšupvērstā leņķī prom no cepeškrāsns.
5. Novietojiet durvis uz cietas virsmas, kas pārklāta ar mīkstu drānu, tā, lai ar drānu saskartos to ārpusē.
6. Turiet durvju augšdaļā esošo apmali **B** no abām pusēm un bīdiet to uz iekšpusi, lai atbrīvotu spraudņa bīvi.

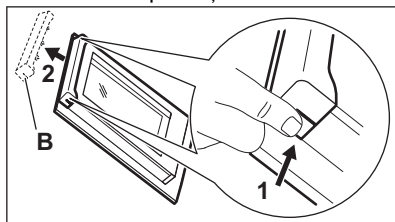

7. Pavelciet durvju apmali uz priekšu, lai to izceltu.
8. Turiet durvju stikla paneļus aiz to augšējās malas un velciet tos ārā no vadotnēm vienu pēc otra virzienā uz augšu.

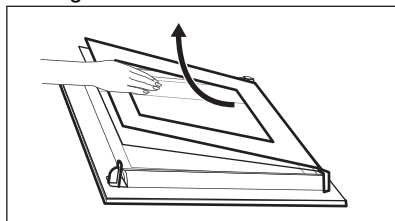

9. Noīriiet stikla paneli ar ūdeni un ziepēm. Uzmanīgi nosusiniet stikla paneli. Nemazgājiet stikla paneļus trauku mazgājamajā mašīnā.
- Pēc tīrīšanas veiciet iepriekš minētās darbības apgrieztā secībā. Vispirms uzstādiat mazāko paneli, pēc tam lielāko paneli un durvis.

Stikla paneļiem jābūt ievietotiem pareizā pozīcijā, pretējā gadījumā durvju virsma var pārkarst.

12.11 Spuldzes maiņa

⚠ BRĪDINĀJUMS!

Elektrošoka risks.
Lampa var būt karsta.

1. Izslēdziet ierīci un uzgaidiet, līdz tā atdziest.
2. Atvienojiet ierīci no strāvas padeves.
3. Novietojiet drānu uz cepeškrāsns grīdas.

Augšējā lampa

1. Pagrieziet stikla pārsegu, lai to izņemtu.

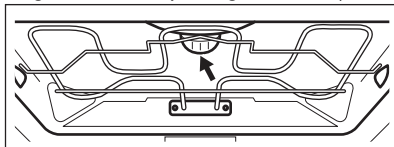

2. Noņemiet metāla gredzenu un noīriiet stikla pārsegu.
3. Nomainiet cepeškrāsns lampu ar piemērotu 300 °C siltumizturīgu cepeškrāsns lampu.
4. Nostipriniet metāla gredzenu uz stikla apvalka un uzstādiat to.

Sānu lampa



1. Lai iegūtu piekļuvi lampai, izņemiet kreisās puses plaukta balstu.
2. Noīriiet stikla pārsegu.
3. Nomainiet cepeškrāsns lampu ar piemērotu 300 °C siltumizturīgu cepeškrāsns lampu.
4. Uzstādiat kreiso plaukta balstu.

13. PROBLĒMRISINĀŠANA

⚠ BRĪDINĀJUMS!

Skatiet sadaļu "Drošība".

13.1 Ko darīt, ja ...

Problēma	Iespējamais cēlonis	Risinājums
Cepeškrāsni nevar ieslēgt vai lietot.	Cepeškrāsns nav pieslēgta elektrotīklam vai nav pieslēgta pareizi.	Pārbaudiet, vai cepeškrāsns ir pareizi pievienota strāvas piegādei (skatiet pieslēguma diagrammu).
Cepeškrāsns nesakarst.	Cepeškrāsns ir deaktivizēta.	Ieslēdziet cepeškrāsni.
Cepeškrāsns nesakarst.	Nav iestatīts pulkstenis.	Iestatiet pulksteni.
Cepeškrāsns nesakarst.	Nav iestatīti nepieciešamie iestatījumi.	Pārlicinieties, vai iestatījumi ir pareizi.
Cepeškrāsns nesakarst.	Aktivizēta automatiskās izslēgšanās funkcija.	Skatiet sadaļu "Automātiskā izslēgšanās".
Cepeškrāsns nesakarst.	Bērnu drošības funkcija ir ieslēgta.	Skatiet sadaļu "Bērnu drošības funkcijas lietošana".
Cepeškrāsns nesakarst.	Izdedzis drošinātājs.	Pārlicinieties, vai ierīces darbības traucējumi ir saistīti ar drošinātāju. Ja drošinātājs atkārtoti izdeg, sazinieties ar kvalificētu elektriķi.
Lampa nedarbojas.	Lampa ir bojāta.	Nomainiet spuldzi.
Izslēgtā stāvoklī displejs nerāda laiku.	Displejs ir deaktivizēts.	Lai atkal aktivizētu displeju, vienlaikus pieskarieties  un  .
Nedarbojas termozondes sensors.	Termozondes spraudkontakts nav pareizi ievietots ligzdā.	Ievietojiet termozondes spraudkontaktu pēc iespējas dziļāk ligzdā.
Ēdiena gatavošanai nepieciešams pārāk ilgs laiks, vai arī tas tiek pagatavots pārāk ātri.	Temperatūra ir pārāk zema vai pārāk augsta.	Ja nepieciešams, noregulējiet temperatūru. Ievērojiet rokasgrāmatā sniegtās norādes.
Tvaiki un kondensāts nosēžas uz ēdiena un cepeškrāsns tilpnē.	Ēdieni cepeškrāsnī atstāti pārāk ilgi.	Pabeidzot gatavošanu, neatstājiet ēdienus cepeškrāsnī ilgāk par 15 - 20 minūtēm.
Displejā ir redzams kods "C2".	Jūs vēlaties ieslēgt Atkausēšanas funkciju, bet neizņēmāt termozondes spraudni no ligzdas.	Izņemiet termozondes kontaktdakšu no sienas kontaktligzdas.
Displejs rāda kļūdas kodu, kas nav tabulā.	Notikusi kļūme elektrosistēmā.	<ul style="list-style-type: none"> Izslēdziet cepeškrāsni, izmantojot mājas elektrosistēmas drošinātāju vai drošinātāju kārbas aizsargslēdzi, un tad atkal ieslēdziet to. Ja displejā atkārtoti parādās kļūdas kods, sazinieties ar klientu apkalpošanas centru.
Atkalpošanas process tiek pārtraukts tā darbības laikā.	Ir bijis strāvas padeves pārtraukums.	Atkārtojiet to.
Atkalpošanas process tiek pārtraukts tā darbības laikā.	Funkciju pārtrauca pats lietotājs.	Atkārtojiet to.

Problēma	Iespējamais cēlonis	Risinājums
Pēc atkalķošanas procesa grilā/cepešpannā nav ūdens.	Jūs nepiepildījāt ūdens atvilktni līdz maksimālajam līmenim.	Pārļiecinieties, ka atkalķošanas līdzeklis/ūdens ir ūdens atvilktnē. Atkārtojiet to.
Pēc atkalķošanas cikla cepeškrāsns tilpnes apakšā ir netīrs ūdens.	Grils/cepešpanna atrodas nepareizajā plaukta līmenī.	Savāciet ūdens atliekas un atkalķošanas līdzekli cepeškrāsns apakšā. Novietojiet grilu/cepešpannu pirmajā cepšanas līmenī.
Tīrīšanas funkcija tiek pārtraukta tās darbības laikā.	Ir bijis strāvas padeves pārtraukums.	Atkārtojiet to.
Tīrīšanas funkcija tiek pārtraukta tās darbības laikā.	Funkciju pārtrauca pats lietotājs.	Atkārtojiet to.
Tīrīšanas funkcijas darbības beigās cepeškrāsns tilpnes apakšā ir pārāk daudz ūdens.	Jūs izsmidzinājāt pārāk daudz mazgāšanas līdzekļa ierīces iekšpusē pirms tīrīšanas cikla aktivizēšanas.	Pārklājiet visu cepeškrāsns tilpnes iekšpusi ar plānu mazgāšanas līdzekļa kārtu. Vienmērīgi izsmidziniet mazgāšanas līdzekli.
Tīrīšanas procesa rezultāts nav apmierinošs.	Tvaika tīrīšanas funkcijas sākotnējā temperatūra cepeškrāsns iekšpusē bija pārāk augsta.	Atkārtojiet ciklu. Palaidiet ciklu, kad ierīce ir auksta.
Tīrīšanas procesa rezultāts nav apmierinošs.	Jūs neizņēmat sānu režģus, pirms tīrīšanas procesa sākšanas. Tie var novadīt siltumu uz cepeškrāsns sienām un mazināt tīrīšanas efektivitāti.	Izņemiet sānu režģus no ierīces un atkārtojiet funkciju.
Tīrīšanas procesa rezultāts nav apmierinošs.	Jūs neizņēmat piederumus no ierīces, pirms tīrīšanas procesa sākšanas. Tie var negatīvi ietekmēt tvaika ciklu un mazināt tā efektivitāti.	Izņemiet piederumus no ierīces un atkārtojiet funkciju.
Cepeškrāsns ir ieslēgta un nesa- karst. Ventilators nedarbojas. Dis- plejā tiks parādīts "Demo".	Ieslēgts demo režīms.	Skatiet sadaļu "Iestatījumu izvēlnes lietošana" sadaļā "Papildfunkcijas".

13.2 Servisa dati

Ja nevarat rast risinājumu, sazinieties ar ierīces izplatītāju vai pilnvarotu servisa centru.

Servisa centram nepieciešamie dati norādīti uz tehnisko datu plāksnītes. Tehnisko datu plāksnīte atrodas uz ierīces iekšpusē priekšējā rāmja. Nenoņemiet ierīces iekšpusē esošo tehnisko datu plāksnīti.

Ieteicams datus pierakstīt šeit:	
Modelis (MOD)
Izstrādājuma Nr. (PNC)
Sērijas numurs (S.N.)

14. ENERGOEFEKTIVITĀTE

14.1 Produkta informācijas lapa un produkta informācija atbilstoši ES Enerģijas marķējuma un ekodizaina noteikumiem

Piegādātāja nosaukums

Electrolux

Modeļa identifikācija	KOBBS31Z 944032142
Energoefektivitātes indekss	81.0
Energoefektivitātes klase	A+
Energoapatēriņš pie standarta jaudas slodzes tradicionālajā režīmā	1.09 kWh/ciklā
Energoapatēriņš pie standarta jaudas slodzes piespiedu ventilatora režīmā	0.68 kWh/ciklā
Kameru skaits	1
Siltuma avots	Elektrība
Skaļums	70 l
Cepeškrāsns veids	Iebūvējama cepeškrāsns
Svars	37.5 kg

IEC/EN 60350-1 — Elektroierīces gatavošanai mājāsaimniecībā — 1. daļa: Plīts, cepeškrāsns, tvaika cepeškrāsns un grīli — veikspējas mērīšanas metodes.

14.2 Produkta informācija par enerģijas patēriņu un maksimālo laiku, kas nepieciešams, lai sasniegtu attiecīgo zemas jaudas režīmu

Jaudas patēriņš gaidstāves režīmā	0.8 W
Maksimālais laiks, kas nepieciešams, lai aprīkojums automātiski sasniegtu attiecīgo zemas jaudas režīmu	20 min

14.3 Elektroenerģijas taupīšanas padomi

Tālāk norādīto padomu ievērošana palīdzēs ietaupīt enerģiju ierīces lietošanas laikā.

Pārbaudiet, vai ierīces darbības laikā tās durvis ir pareizi aizvērtas. Gatavošanas laikā neviriniet ierīces durvis pārāk bieži.

Raugieties, lai durvju blīve būtu tīra, un gādājiet, lai tā būtu labi nofiksēta savā pozīcijā.

Izmantojiet metāla traukus un tumšus, neatstarojošus traukus un konteinerus, lai uzlabotu elektroenerģijas taupīšanu.

Pirms gatavošanas iepriekš neuzkarsējiet ierīci, ja vien tas nav īpaši norādīts.

Uzturiet pēc iespējas īsākus pārtraukumus starp cepšanas reizēm, ja gatavojat vairākus ēdienus vienā piegājienā.

Gatavošana ar ventilatoru

Ja iespējams, elektroenerģijas taupīšanas nolūkā izmantojiet gatavošanas funkcijas.

Atlikušais siltums

Ja gatavošanas ilgums pārsniedz 30 minūtes, samaziniet ierīces temperatūru līdz minimumam 3–10 minūtes pirms gatavošanas laika beigām. Ierīcē atlikušais siltums turpinās gatavot tajā ievietoto ēdienu.

Izmantojiet atlikušo siltumu, lai saglabātu ēdiena siltumu vai uzsildītu citus ēdienus.

Izslēdzot ierīci, displejā tiek attēlots atlikušais siltums.

Dažu ierīces funkciju gadījumā, ja ir aktivizēta programma ar funkciju Darb. laiks un gatavošanas laiks pārsniedz 30 minūtes, karsēšanas elementi automātiski izslēdzas ātrāk.

Ēdiena siltuma uzturēšana

Izvēlieties zemāko iespējamo temperatūras iestatījumu, lai izmantotu atlikušo siltumu un saglabātu ēdiena siltu. Atlikušā siltuma indikators vai temperatūra tiek parādīta displejā.

Gatavošana ar izslēgtu cepeškrāsns apgaismojumu

Gatavošanas laikā izslēdziet cepeškrāsns apgaismojumu. Ieslēdziet to tikai tad, kad nepieciešams.



Ventil. kars. ar mitrumu

Šī funkcija paredzēta enerģijas taupīšanai gatavošanas laikā.

Izmantojot šo funkciju, apgaismojums automātiski izslēdzas pēc 30 sekundēm. Jūs

varat to ieslēgt atkārtoti, taču šī darbība samazinās paredzamo elektroenerģijas ietaupījumu.

Displeja izslēgšana

Jūs varat izslēgt displeju. Vienlaikus nospiediet un turiet nospiestu  un . Lai to ieslēgtu, veiciet šo soli atkārtoti.

15. APSVĒRUMI PAR VIDES AIZSARDZĪBU

Nododiet otrreizējai pārstrādei materiālus ar simbolu . Ievietojiet iepakojuma materiālus atbilstošajos konteineros to otrreizējai pārstrādei. Palīdziet aizsargāt apkārtējo vidi un cilvēku veselību, atkārtoti pārstrādājot elektrisko un elektronisko iekārtu atkritumus.

Neizmetiet ierīces, kas apzīmētas ar šo simbolu , kopā ar mājsaimniecības atkritumiem. Nododiet izstrādājumu vietējā otrreizējās pārstrādes punktā vai sazinieties ar vietējo pašvaldību.

Sveiki atvykę į „Electrolux“ pasaulį! Dėkojame, kad išsirinkote mūsų prietaisą.



Čia rasite naudojimo patarimų, brošiūrų, informacijos apie triukčių šalinimą, aptarnavimą ir remontą:
www.electrolux.com/support

Galimi pakeitimai.

TURINYS

1. SAUGOS INFORMACIJA.....	29
2. SAUGOS INSTRUKCIJOS.....	31
3. GAMINIO APRAŠYMAS.....	34
4. VALDYMO SKYDELIS.....	34
5. PRIEŠ NAUDODAMI PIRMĄ KARTĄ.....	36
6. KASDIENIS NAUDOJIMAS.....	37
7. LAIKRODŽIO FUNKCIJOS.....	39
8. AUTOMATINĖS PROGRAMOS.....	41
9. PRIEDŲ NAUDOJIMAS.....	42
10. PAPILDOMOS FUNKCIJOS.....	43
11. PATARIMAI.....	45
12. VALYMAS IR PRIEŽIŪRA.....	48
13. TRIUKČIŲ ŠALINIMAS.....	51
14. ENERGIJOS EFEKTYVUMAS.....	53
15. APLINKOS APSAUGA.....	54

1. ⚠ SAUGOS INFORMACIJA

Prieš įrengdami ir naudodami šį prietaisą, atidžiai perskaitykite pateiktą instrukciją. Gamintojas neatsako už sužalojimus ar žalą, patirtą dėl netinkamo prietaiso įrengimo ar naudojimo. Instrukciją visada laikykite saugioje ir pasiekiamoje vietoje, kad prireikus galėtumėte pasižiūrėti.

1.1 Vaikų ir pažeidžiamų žmonių sauga

- Vyresni nei 8 metų vaikai ir asmenys, turintys fizinių, jutiminių arba protinių sutrikimų, arba asmenys, kuriems trūksta patirties ar žinių, šį prietaisą gali naudoti tik prižiūrimi kitų arba gavę nurodymus, kaip saugiai naudotis prietaisu, jei jie supranta su prietaiso naudojimu susijusius pavojus. Mažesnių nei 8 metų vaikų ir asmenų, turinčių labai sunkią

ir sudėtingą negalią, negalima be priežiūros leisti būti šalia prietaiso.

- Vaikus būtina nuolat prižiūrėti ir užtikrinti, kad jie nežaistų su buitinais prietaisais.
- Visas pakuotės medžiagas saugokite nuo vaikų ir tinkamai pašalinkite.
- DĖMESIO! Prietaisas ir jo pasiekiamos dalys naudojimo metu įkaista. Neleiskite vaikams ir naminiams gyvūnams būti šalia prietaiso jam veikiant arba vėstant.
- Jeigu prietaise yra apsaugos nuo vaikų įtaisas, jį reikia suaktyvinti.
- Vaikai be priežiūros negali atlikti prietaiso valymo ir naudotojo priežiūros darbų.

1.2 Bendrieji saugos reikalavimai

- Šis prietaisas yra skirtas tik maistui gaminti.
- Tai buitinis prietaisas, skirtas naudoti patalpose, vienam šeimos ūkiui.
- Šį prietaisą galima naudoti biuruose, viešbučių kambariuose, nakvynės ar svečių namuose, sodybose ar kitoje panašioje aplinkoje, kur prietaiso naudojimo intensyvumas neviršija buitinio (vidutinio) naudojimo.
- Šį prietaisą įrengti ir pakeisti jo laidą privalo tik kvalifikuotas specialistas.
- Nenaudokite prietaiso, prieš jo įrengimą balduose.
- Prieš vykdydami techninės priežiūros darbus, atjunkite prietaisą nuo maitinimo.
- Pasirūpinkite, kad pažeistą maitinimo laidą pakeistų tik gamintojas, jo įgalioto techninės priežiūros centro darbuotojai arba atitinkamos kvalifikacijos specialistai – kitaip gali kilti elektros smūgio pavojus.
- DĖMESIO: Pasirūpinkite, kad prieš keičiant lempuotę prietaisas būtų išjungtas, kitaip galimas elektros smūgis.
- DĖMESIO: Prietaisas ir jo pasiekiamos dalys naudojimo metu įkaista. Būkite atsargūs ir nelieskite kaitinimo elementų ar prietaiso ertmės paviršių.

- Pagalbinius reikmenis arba indus iš orkaitės traukite ir į ją dėkite mūvėdami karščiui atsparias pirštines.
- Naudokite tik šiam prietaisui rekomenduojamą maisto (kepimo) termometrą.
- Jei norite išimti padėklų laikiklius, pirmiausia iš šoninių sienelių ištraukite laikiklio priekį, o po to galą. Padėklų laikiklius atgal sudėkite priešinga tvarka.
- Nenaudokite garintuvo prietaisui valyti.
- Durelių stiklo nevalykite šiurkščiu šveičiamuoju valikliu ar aštriomis metalinėmis grandyklėmis, nes galite subraižyti paviršių ir dėl to stiklas gali sudužti.

2. SAUGOS INSTRUKCIJOS

2.1 Įrengimas

ĮSPĖJIMAS!

Šį prietaisą įrengti privalo tik atitinkamos kvalifikacijos specialistas.

- Nuimkite visas pakavimo medžiagas.
- Neįrenkite ir nenaudokite sugadinto prietaiso.
- Vadovaukitės su prietaisu pateiktomis įrengimo instrukcijomis.
- Visada būkite atsargūs, kai perkeliate prietaisą, nes jis yra sunkus. Visada mūvėkite apsaugines pirštines ir avėkite uždarą avalynę.
- Netraukite šio prietaiso už rankenos.
- Įrenkite prietaisą saugioje ir tinkamoje vietoje, atitinkančioje įrengimo reikalavimus.
- Būtina paisyti minimalių atstumų iki kitų prietaisų ir spintelėlių.
- Prieš montuodami prietaisą patikrinkite, ar prietaiso dureles galima laisvai atidaryti.
- Prietaise įrengta elektrinė aušinimo sistema. Ji turi būti prijungta prie elektros maitinimo šaltinio.
- Įmontuojamasis prietaisas privalo atitikti standarte DIN 68930 numatytus stabilumo reikalavimus.

Minimalus spintelės aukštis (po darbastaliu)	578 (600) mm
----------------------------------------------	--------------

Spintelės plotis	560 mm
Spintelės gylis	550 (550) mm
Prietaiso priekinės dalies aukštis	594 mm
Prietaiso galinės dalies aukštis	576 mm
Prietaiso priekinės dalies plotis	595 mm
Prietaiso galinės dalies plotis	559 mm
Prietaiso gylis	567 mm
Prietaiso įmontavimo gylis	546 mm
Gylis su atidarytomis durelėmis	1027 mm
Minimalus ventilacijos angos dydis. Anga prietaiso nugarėlės apačioje	560x20 mm
Pagrindinio maitinimo kabelio ilgis. Kabelis yra prietaiso nugarėlės dešiniajame kampe	1500 mm
Montavimo varžtai	4x25 mm

2.2 Elektros prijungimas

ĮSPĖJIMAS!

Pavojus sukelti gaisrą ir gauti elektros smūgį.

- Visus elektros prijungimus privalo atlikti kvalifikuotas elektrikas.
- Prietaisą privaloma įžeminti.
- Įsitikinkite, kad parametrai techninių duomenų plokštelėje atitinka maitinimo tinklo elektros vardinius duomenis.
- Visada naudokite tinkamai įrengtą įžemintą saugųjį elektros lizdą.
- Nenaudokite daugiakanalių adapterių ir ilginamųjų laidų.
- Būkite atsargūs, kad nesugadintumėte elektros kištuko ir maitinimo laido. Jei reikėtų pakeisti maitinimo laidą, tai turi padaryti mūsų įgaliojatis techninės priežiūros centras.
- Saugokite, kad maitinimo laidai nelieštų ir nebūtų arti prietaiso durelių arba nišos po prietaisu, ypač kai jis veikia arba durelės yra karštos.
- Dalių su įtampa ir izoliuotų dalių apsauga nuo smūgių turi būti pritvirtinta taip, kad nebūtų galima nuimti be įrankių.
- Elektros kištuką į tinklo lizdąjunkite tik tuomet, kai visiškai pabaigsite įrengimą. Įsitikinkite, kad įrengus prietaisą, elektros laido kištuką būtų lengva pasiekti.
- Jeigu tinklo lizdas atsilaisvinęs, nejunkite kištuko.
- Norėdami išjungti prietaisą, netraukite už maitinimo laido. Visada traukite paėmę už elektros kištuko.
- Naudokite tik tinkamus izoliavimo įtaisus: liniją apsaugančius automatinius jungiklius, saugiklius (įsukami saugikliai turi būti išimami iš jų laikiklio), įžeminimo nuotėkio atjungiamuosius įtaisus ir kontaktorius.
- Elektros instaliacija privalo turėti izoliavimo įtaisą, kuris leidžia atjungti prietaisą nuo maitinimo tinklo ties visais poliais. Tarp izoliavimo įtaiso kontaktų turi būti mažiausiai 3 mm pločio tarpelis.
- Prietaisas tiekiamas su pagrindiniu maitinimo laidu ir kištuku.

2.3 Naudojimas

ĮSPĖJIMAS!

Sužalojimo, nudegimų ir elektros smūgio arba sprogo pavojus.

- Nebandykite pakeisti šio prietaiso techninių savybių.
- Pasirūpinkite, kad ventiliacinės angos nebūtų užblokuotos.
- Nepalikite įjungto prietaiso be priežiūros.
- Po kiekvieno naudojimo prietaisą išvalykite.
- Atidarydami veikiančio prietaiso dureles būkite atsargūs. Iš vidaus gali išsiveržti įkaitintas oras.
- Nelieskite prietaiso drėgnomis rankomis arba jei prietaisas liečiasi su vandeniu.
- Nespauskite atidarytų durelių.
- Nenaudokite prietaiso, kaip darbinio paviršiaus ar daiktams laikyti.
- Atsargiai atidarykite prietaiso dureles. Naudojant maisto produktus su alkoholiu, gali susidaryti alkoholio ir oro mišinys.
- Atidarydami dureles pasirūpinkite, kad šalimais nebūtų kibirkščių ar atviros ugnies šaltinių.
- Konservavimui visada naudokite tik tam tinkamus stiklainius ir indus.
- Šalia prietaiso, į prietaisą arba ant jo nedėkite degių medžiagų arba degiomis medžiagomis sudrėkintų daiktų.

ĮSPĖJIMAS!

Pavojus sugadinti prietaisą.

- Emalės apsauga nuo pažeidimų ir išblukimo:
 - Nedėkite orkaitėms skirtų indų ar kitų objektų tiesiai ant prietaiso dugno.
 - Nedėkite aliuminio folijos tiesiai ant prietaiso ertmės dugno;
 - Nepilkite vandens tiesiai į įkaitusį prietaisą.
 - Nelaikykite prietaise paruoštų drėgnų patiekalų ir maisto produktų.
 - Būkite atsargūs montuodami arba išimdami prietaiso priedus.
- Emalio ar nerūdijančiojo plieno išblukimas neturi poveikio prietaiso veikimui.
- Drėgniems pyragams kepti naudokite gilų kepimo indą. Vaisių sultys palieka dėmes, kurias sudėtinga pašalinti.

- Maistą visuomet gaminkite uždare prietaiso dureles.
- Jeigu prietaisas įrengtas už baldo plokštės (pvz., durelių), pasirūpinkite, kad prietaisui veikiant durelės visada būtų atidarytos. Už durelių gali kauptis karštis ir drėgmė, kurie gali pakenkti prietaisui, baldams ar grindims. Neuždarykite durelių, kol po naudojimo prietaisas visiškai neatauš.

2.4 Priežiūra ir valymas

ĮSPĖJIMAS!

Pavojus susižaloti, sukelti gaisrą ir sugadinti prietaisą.

- Prieš vykdydami priežiūros darbus išjunkite prietaisą ir ištraukite maitinimo laido kištuką iš elektros lizdo.
- Patikrinkite, ar prietaisas atvėsus. Gali sutrūkti stiklo plokštės.
- Nedelsdami pakeiskite durelių stiklo plokštės, jeigu jos pažeistos. Kreipkitės į įgaliotąjį techninės priežiūros centrą.
- Būkite atsargūs, kai išimate prietaiso dureles. Durelės yra sunkios!
- Reguliariai valykite prietaisą, kad apsaugotumėte paviršių nuo nusidėvėjimo.
- Valykite prietaisą drėgna, minkšta šluoste. Naudokite tik neutralius ploviklius. Nenaudokite šveičiamųjų produktų, šveitimo kempinių, tirpiklių arba metalinių grandyklių.
- Jeigu naudojate orkaitės purškiklį, laikykitės ant pakuotės pateiktų saugumo nurodymų.

2.5 Troškinimas garuose

ĮSPĖJIMAS!

Pavojus nusideginti ir sugadinti prietaisą.

- Išsiveržę garai gali sukelti nudegimus:

- Veikiant šiai funkcijai, būkite atsargūs atidarydami prietaiso dureles. Garai gali išsiveržti.
- Atsargiai atidarykite prietaiso dureles po troškinimo garuose.

2.6 Vidinis apšvietimas

ĮSPĖJIMAS!

Elektros smūgio pavojus.

- Šio gaminio viduje esanti (-čios) lemputė (-ės) ir atskirai parduodamos atsarginės lemputės: Šios lemputės turi atlaikyti ekstremalias fizines sąlygas buitiniuose prietaisuose, pavyzdžiui, temperatūrą, vibraciją, drėgmę, arba yra skirtos informuoti apie prietaiso veikimo būseną. Jos nėra skirtos naudoti kitoms paskirtims ir netinka patalpoms apšviesti.
- Šiame gaminyje yra šviesos šaltinis, kurio energijos vartojimo efektyvumo klasė G.
- Naudokite tik tų pačių techninių duomenų lemputes.

2.7 Paslauga

- Dėl prietaiso remonto kreipkitės į įgaliotąjį techninės priežiūros centrą.
- Naudokite tik originalias dalis.

2.8 Išmetimas

ĮSPĖJIMAS!

Pavojus susižeisti arba uždusti.

- Norėdami sužinoti, kaip tinkamai utilizuoti prietaisą, susisiekite su atitinkama savivaldybės įstaiga.
- Ištraukite laido kištuką iš elektros tinklo lizdo.
- Nupjaukite maitinimo laidą prie pat prietaiso ir tinkamai utilizuokite.

3. GAMINIO APRAŠYMAS

3.1 Bendroji apžvalga

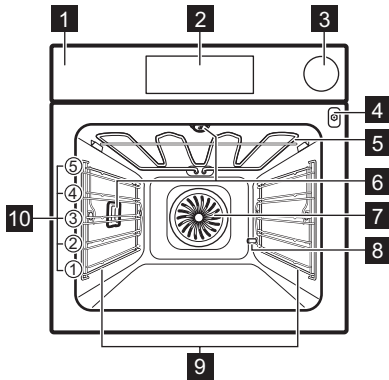

- 1 Valdymo skydelis
- 2 Elektroninis programavimas
- 3 Stalčius vandeniui
- 4 Maisto termometro lizdas
- 5 Šildymo elementas
- 6 Lempūtė
- 7 Ventilatorius

- 8 Kalkių nuosėdų šalinimo vamzdis
- 9 Lentynos atrama, išimama
- 10 Lentynos vietos

3.2 Priedai

- **Grotelės**
Pyragų kepimo formoms, orkaitės indams, kepsnių ir kitiems maisto ruošimo indams.
- **Kepimo skarda**
Drėgniems pyragams, kepiniams, duonai, dideliems kepsniams, šaldytiems produktams ir varvantiems skysčiams surinkti, pvz., riebalams, maistą kepant ant vielinės lentynėlės.
- **Grilio / skrudinimo skarda**
Kepti ir skrudinti arba riebalams surinkti.
- **Maisto termometras**
Skirta kontroliuoti maisto ruošimą atsižvelgiant į temperatūrą maisto produkto viduje.
- **Teleskopiniai bėgeliai**
Kad padėklus ir grotelės būtų lengviau įdėti ir išimti.

4. VALDYMO SKYDELIS

4.1 Valdymo skydelio apžvalga



Prietaisą valdykite jutikliniais mygtukais.

Jutiklinis laukelis	Funkcija	Aprašymas
1	IJUNGIMAS / IŠJUNGIMAS	Prietaisui įjungti ir išjungti.
2	Parinktys	Nustato kaitinimo, valymo ar automatinę programą.

Jutiklinis laukelis	Funkcija	Aprašymas	
3		Orkaitės apšvietimas	Orkaitės lemputei įjungti ir išjungti.
4		Temperatūra	Temperatūrai nustatyti arba tikrinti. Taip pat leidžia nustatyti arba patikrinti Maisto termometras temperatūrą.
5		Mano mėgstamiausia programa	Nustato mėgstamiausią programą. Galite tiesiogiai pasiekti mėgstamiausią programą, net kai prietaisas išjungtas.
6	-	Ekranas	Parodo esamas prietaiso nuostatas.
7		Aukštyn	Meniu punktas aukštyn.
8		Žemyn	Meniu punktas žemyn.
9		Laikrodis	Laikrodžio funkcijoms nustatyti.
10		Laikmatis	Nustato Laikmatis.
11	OK	Gerai	Pasirinkimui arba nustatymui patvirtinti.

4.2 Ekranas

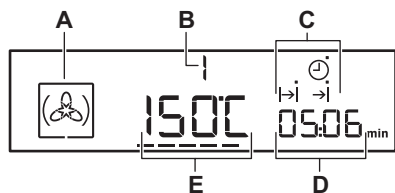

- A. Kaitinimo funkcijos simbolis
- B. Kaitinimo funkcijos / programos numeris
- C. Laikrodžio funkcijų indikatoriai (žr. lentelę „Laikrodžio funkcijos“)
- D. Laikrodis / likutinės šilumos rodinys
- E. Temperatūros / paros laiko ekranas

Kiti ekrano indikatoriai:

	Automatinė programa Galite pasirinkti automatinę programą.
	Mano mėgstamiausia programa Veikia mėgstamiausia programa.
---	Įkaitimo / likutinės šilumos indikatorius Rodo orkaitės temperatūrą.
	Temperatūra Galite patikrinti arba pakeisti temperatūrą.
	Kepimo termometras Kepimo termometras yra kepimo termometro lizde.
	Laikmatis Veikia minučių laikmačio funkcija.

Vandens stalčiaus indikatorius
Rodo vandens lygį.

h / min Veikia laikrodžio funkcija.

4.3 Įkaitinimo indikatorius

Jeigu įjungiate kaitinimo funkciją, rodomas ---. Juostos rodo, kad temperatūra orkaitės viduje kyla arba krenta.

Kai orkaitė pasiekia nustatytą temperatūrą, juostos ekrane užgęsta.



5. PRIEŠ NAUDODAMI PIRMĄ KARTĄ

ĮSPĖJIMAS!

Žr. saugos skyrius.

5.1 Pirminis išankstinis įkaitinimas ir valymas

Prieš naudodami ir dėdami maistą pirmą kartą, pakaitinkite tuščią prietaisą. Prietaisas gali skleisti nemalonų kvapą ir dūmus. Išankstinio įkaitinimo metu vėdinkite patalpą.

1. Iš prietaiso išimkite visus priedus ir išimamas lentynų atramas.
2. Nustatykite funkciją . Nustatykite didžiausią temperatūrą. Įjunkite prietaisą ir palaukite 1 val.
3. Nustatykite funkciją . Nustatykite didžiausią temperatūrą. Įjunkite prietaisą ir palaukite 15 min.
4. Nustatykite funkciją . Nustatykite didžiausią temperatūrą. Įjunkite prietaisą ir palaukite 15 min.
5. Išjunkite prietaisą ir palaukite kol atvės.
6. Prietaisą ir jo priedus valykite tik mikropluošto šluoste, suvilgyta šilto vandens ir švelnaus ploviklio tirpale.
7. Sudėkite priedus ir išimamas lentynų atramas atgal į jų pradines padėtis.

5.2 Vandens kietumo lygio nustatymas

Prijungę prietaisą prie elektros tinklo turite nustatyti vandens kietumo lygį.

Naudokite garinimo rinkinyje esantį tikrinimo lapelį.





1. Įmerkite testavimo lapelį į vandenį ir palaikykite maždaug 1 sek. Nekiškite tikrinimo lapelio po tekančiu vandeniu.
2. Nukratykite vandenį nuo testavimo lapelio.
3. Po 1 min patikrinkite vandens kietumą toliau pateiktoje lentelėje.
4. Nustatykite vandens kietumo lygį šiame meniu: Nustatymai. Naudodamiesi nustatymų meniu žr. skyrių „Papildomos funkcijos“.

Testavimo lapelių spalvos pradės toliau keistis. Per 1 min po testo patikrinkite vandens kietumą dar kartą.

Galite pakeisti vandens kietumo lygio nustatymą šiame meniu: Nustatymai.

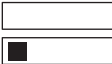
Toliau lentelėje matysite vandens kietumo lygio intervalą (dH), atitinkamą kalkių nuosėdų lygį ir vandens kokybę. Pakeiskite vandens kietumo lygio nustatymą vadovaudamiesi lentelėje pateiktais duomenimis.

Jei vandens kietumo lygis 4, į stalčių vandeniui įpilkite buteliuose parduodamą minkštą geriamąjį vandenį.









Vandens kietumas		Tikrinimo lapelis	Kalcio nuosėdos (mmol/l)	Kalcio nuosėdos (mg/l)	Vandens klasifikacija
Lygis	(dH)				
1	0 - 7		0 - 1.3	0 - 50	minkštas
2	8 - 14		1.4 - 2.5	51 - 100	vidutiniškai kietas
3	15 - 21		2.6 - 3.8	101 - 150	kietas
4	≥ 22		≥ 3,9	≥ 151	labai kietas









6. KASDIENIS NAUDOJIMAS

⚠ ĮSPĖJIMAS!

Žr. saugos skyrius.

6.1 Kaitinimo funkcijos

Orkaitės funkcija	Paskirtis
 Konvekcinis kepinimas	Skirta vienu metu kepti ir maistui džiovinti trijuose lygiuose. Nustatykite 20–40 °C žemesnę temperatūrą, nei Apatinis + viršutinis kaitinimas.
 Picos programa	Kepti picą. Intensyviai skrudinti ir traškiam pagrindui paruošti.
 Lėtas ruošimas	Švelniems ir sultingiems kepsniams ruošti.
 Apatinis + viršutinis kaitinimas	Kepti ir skrudinti maistą vienoje lentynos padėtyje.
 Šaldytas maistas	Traškiems pusfabrikačiams ruošti, pvz., gruzdintoms bulvytėms, keptoms bulvytėms ar rytietiškiems suktinukams.
 Turbo grilis	Skirta didesniems mėsos arba paukštienos su kaulais gabalams kepti viename lygyje. Apkepams ruošti ir skrudinti.
 Grilis	Ploniems maisto gabalėliams ir duonos skrebučiams kepti grilyje.
 Greitasis kepinimas grilyje	Dideliems smulkių maisto gabalėlių kiekiams ir duonos skrebučiams kepti grilyje.

Orkaitės funkcija	Paskirtis
 Šilumos palaikymas	Palaikyti šiltą maistą. Atminkite, kad palaikant tam tikrų patiekalų šilumą jie ir toliau keps bei ims sausėti. Jei reikia, patiekalus uždenkite.
 Apatinis kaitinimas	Kepti pyragus traškiu pagrindu ir konservuoti maistą.
 Atšildymas	Atitirpinti maistą (daržoves ir vaisius). Atitirpimo laikas priklauso nuo užšaldymo maisto kiekio.
 Drėgnas konvek. kepinimas	Ši funkcija ruošiant maistą padeda taupyti energiją. Naudojantis šia funkcija temperatūra prietaise gali skirtis nuo nustatytos. Išnaudojamas perteklinis karštis. Kaitinimo galią galima sumažinti. Daugiau informacijos rasite skyriuje „Kasdienis naudojimas“, Pastabos apie: Drėgnas konvek. kepinimas.
 Duonos kepinimas	Naudokite šią funkciją duonai ir bandelėms kepti, kad pasiektumėte geriausią traškumą, spalvą ir blizgesį.
 Pašildymas garais	Jei patiekalus pašildysite garais, jų paviršius neišsausės. Karštis švelniai ir vienodai pasiskirsto, todėl sukuriama ką tik pagaminto maisto skonis ir kvapas. Šią funkciją galima naudoti maistui šildyti tiesiog lėkštėje. Naudojamiesi skirtingomis grotelių padėtimis vienu metu galite šildyti daugiau nei vieną lėkštę.
 Drėgmė maža	Skirta duonai ir dideliems mėsos gabalams kepti arba atvėsintų ir užšaldytų produktų atšildymui.
 Drėgmė didelė	Skirta patiekalams, kuriems ruošti reikia daug drėgmės, pvz., saldus kremas „Royal“, vyniotiniai ar žuvis virimas ant nedidelės ugnies.

Orkaitės funkcija	Paskirtis
-------------------	-----------



Kepimas garuose
(100)

Daržovėms, žuviai, bulvėms, ryžiams, makaronams arba specialiam garnyrui ruošti.



Pasirinkus kai kurias orkaitės funkcijas, lemputė gali išsijungti automatiškai temperatūrai nukritus žemiau 60 °C.

6.2 Pastabos: Drėgnas konvek. kepimas

Ši funkcija naudota vertinant energijos sąnaudų efektyvumo klasę ir atitikimą ekologiniams reikalavimams (kaip numato EU 65/2014 ir EU 66/2014). Patikros pagal: IEC/EN 60350-1.

Gaminant maistą orkaitės durelės turi būti uždarytos, kad funkcija nebūtų nutraukta ir veikta efektyviausiai.

Naudojant šią funkciją, lemputė automatiškai išsijungs po 30 sekundžių.

Nurodymus dėl maisto gaminimo rasite skyriuje „Patarimai“, Drėgnas konvek. kepimas. Rekomendacijas, kaip taupyti energiją, rasite skyriuje „Energijos efektyvumas“, „Energijos taupymo patarimai“.

6.3 Kaip nustatyti Kaitinimo funkcijos

1. Įjunkite orkaitę naudodami . Ekране matysite nustatytą temperatūrą, kaitinimo funkcijos simbolį ir numerį.
2. Paspauskite arba , kad nustatytumėte kaitinimo funkciją.
3. Paspauskite arba orkaitė įsijungs po 5 sekundžių.

Jei orkaitę įjungsite nepasirinkę kaitinimo funkcijos ar programos, po 20 sekundžių orkaitė automatiškai išsijungs.

6.4 Kaip nustatyti Temperatūra

Paspauskite arba , jei norite pakeisti temperatūrą. Keitimo žingsnis: 5 °C.

Kai orkaitė pasiekia nustatytą temperatūrą, pasigirsta signalas, o įkaitinimo indikatorius išsijungia.

6.5 Kaip patikrinti: Temperatūra

Jei funkcija arba programa įjungta, galite patikrinti orkaitės temperatūrą.

1. Paspauskite . Ekране matysite orkaitės temperatūrą.
2. Paspauskite arba palaukite 5 sekundes ir ekrane pamatysite temperatūros nustatymą.

6.6 Kaip nustatyti Greitas įkaitinimas

Nedėkite maisto į orkaitę, kai veikia greitojo įkaitinimo funkcija.

Greitojo įkaitinimo funkciją galima naudoti tik su tam tikromis kaitinimo funkcijomis. Jeigu nustatymų meniu įjungta klaidos signalo funkcija, signalas suveiks, kai greitasis įkaitinimas nebus galimas su pasirinkta funkcija. Naudodamiesi nustatymų meniu žr. skyrių „Papildomos funkcijos“.

Greitasis įkaitinimas sutrumpina įkaitinimo laiką.

Norėdami įjungti greitąjį įkaitinimą, palaikykite paspaudę mygtuką 3 sekundes.

Jei įjungsite greitąjį įkaitinimą, ekrane mirksės indikacinės juostelės.

6.7 Kaip nustatyti Maisto ruošimas garuose

Vandens stalčiuko dangtelį rasite valdymo skydelyje.

ĮSPĖJIMAS!

Naudokitės tik šaltu vandentiekio vandeniu. Nenaudokite filtruoto (deminerizuoto) arba distiliuoto vandens. Kitų skysčių nenaudokite. Į vandens stalčiuką nepilkite degių ar alkoholinių skysčių.

1. Norėdami atidaryti vandens stalčiuką, paspauskite jo dangtelį.
2. Įpilkite į vandens stalčiuką šalto vandens iki didžiausio lygio žymos (maždaug 950 ml). Pasiekę ribą išgirsite garso

signalą arba ekrane pamatysite pranešimą.

Vandens turėtų pakakti maždaug 50 min. Nepilkite į stalčiuką daugiau vandens nei leistina. Vanduo gali pratekėti ir sugadinti baldus.

3. Įstumkite vandens stalčiuką į pradinę jo padėtį.
4. Įjunkite orkaitę.
5. Pasirinkite kaitinimo garuose funkciją ir temperatūrą.
6. Jei reikia, pasirinkite šias funkcijas:

Trukmė  arba Pabaigos laikas .

Garai pasirodys maždaug po 2 minučių. Orkaitei pasiekus nustatytą temperatūrą, pasigirs signalas.

Kai vandens stalčiuke vanduo baigiasi, suveikia signalas ir stalčiuką reikia vėl pripildyti, kad galėtumėte toliau naudotis ruošimo garuose funkcija.

Pasibaigus maisto gaminimo programai taip pat suveikia garsinis signalas.

7. Išjunkite orkaitę.
8. Baigę maisto ruošimą garuose iš vandens stalčiuko išpilkite visą likusį vandenį.
Žr. valymo funkcija: Bakelio ištuštinimas.

DĖMESIO





Orkaitė yra karšta. Atsargiai, galite nusideginti. Valydami vandens stalčiuką būkite atsargūs.

9. Po maisto ruošimo garuose orkaitės apačioje garai gali kondensuotis. Orkaitei atvėsus nepamirškite išsausinti ertmę. Palikite atviras prietaiso dureles, kad prietaiso vidus išdžiūtų.

Jeigu norite paspartinti džiovinimą, galite uždaryti dureles ir pakaitinti orkaitę naudodami Konvekcinis kepimas funkciją (150 °C, maždaug 15 minučių).







7. LAIKRODŽIO FUNKCIJOS

7.1 Laikrodžio funkcijų lentelė





 Paros laikas	Paros laikui rodyti ar keisti. Paros laiką pakeisti galima tik tada, kai prietaisas yra įjungtas.
 Trukmė	Nustatyti prietaiso veikimo trukmę.
 Pabaigos laikas	Nustatyti prietaiso išsijungimo laiką.
 Atidėtas paleidimas	Derinti Trukmė ir Pabaigos laikas funkciją.
 Laikmatis	Naudokite laiko atskaitai nustatyti. Ši funkcija prietaiso veikimui įtakos neturi. Funkciją Laikmatis galite nustatyti bet kada, net jei prietaisas yra išjungtas.
00:00 Laikmatis	Nustatyti atgalinį skaičiavimą, rodantį, kiek laiko veikia prietaisas. Jis įsijungia prietaisui pradėjus kaisti. Laikmatis nėra įjungtas, jeigu nustatyta Trukmė ir Pabaigos laikas. Ši funkcija prietaiso veikimui įtakos neturi.

7.2 Kaip nustatyti Paros laikas

Pirmą kartą prijungę prietaisą prie elektros šaltinio palaukite, kol ekrane pamatysite **h** ir **12:00**. Mirksės „12“.

1. Spauskite  arba , kad nustatytumėte valandas.
2. Paspauskite OK.
3. Spauskite  arba , kad nustatytumėte minutes.
4. Paspauskite OK.
Ekrane matysite naujai nustatytą laiką. Norėdami pakeisti paros laiką, paspauskite  kelis kartus, kol  nepradės mirksėti.

7.3 Kaip nustatyti Trukmė

1. Pasirinkite kaitinimo funkciją ir temperatūrą.
2. Kelis kartus paspauskite , kol nepradės mirksėti .
3. Paspauskite  arba , kad nustatytumėte Trukmė minutes.

4. Paspauskite Trukmė arba OK funkcija įsijungs po 5 sekundžių.
5. Paspauskite \wedge arba \vee , kad nustatytumėte Trukmė valandas.
6. Paspauskite Trukmė arba OK funkcija įsijungs po 5 sekundžių.
Pasibaigus nustatytam laikui, 2 minutes veiks garsinis signalas. Ekrane matysite mirksintį $\rightarrow|$ ir laiko nustatymą. Orkaitė išsijungs.
7. Norėdami išjungti signalą palieskite bet kurią jutiklinio skydelio sritį.
8. Išjunkite orkaitę.

7.4 Kaip nustatyti Pabaigos laikas

1. Pasirinkite kaitinimo funkciją ir temperatūrą.
2. Kelis kartus paspauskite \odot , kol nepradės mirksėti $\rightarrow|$.
3. Paspauskite \wedge arba \vee , kad nustatytumėte Pabaigos laikas ir paspauskite OK. Pirmiausia nustatysite minutes, o tada valandas.
Pasibaigus nustatytam laikui, 2 minutes veiks garsinis signalas. Ekrane matysite mirksintį $\rightarrow|$ ir laiko nustatymą. Orkaitė išsijungs automatiškai.
4. Norėdami išjungti signalą palieskite bet kurią jutiklinio skydelio sritį.
5. Išjunkite orkaitę.

7.5 Kaip nustatyti Atidėtas paleidimas

1. Pasirinkite kaitinimo funkciją ir temperatūrą.
2. Paspauskite \odot kol $\rightarrow|$ nepradės mirksėti.
3. Spauskite \wedge arba \vee , kad nustatytumėte Trukmė minutes.
4. Paspauskite OK.
5. Spauskite \wedge arba Trukmė, kad nustatytumėte \vee valandas.
6. Paspauskite OK.
Ekrane mirksės $\rightarrow|$.

7. Paspauskite \wedge arba \vee , kad nustatytumėte Pabaigos laikas ir paspauskite OK. Pirmiausia nustatysite minutes, o tada valandas.
Orkaitė įsijungs automatiškai, veiks ir išsijungs nustatytu laiku (Trukmė ir Pabaigos laikas). Ciklo pabaigoje įsijungs ir 2 minutes veiks garso signalas. Ekrane matysite mirksintį $\rightarrow|$ ir laiko nustatymą. Orkaitė išsijungs automatiškai.
8. Norėdami išjungti signalą palieskite bet kurią jutiklinio skydelio sritį.
9. Išjunkite orkaitę.



Jei Atidėtas paleidimas funkcija įjungta, ekrane matysite kaitinimo funkcijos simbolį, $\rightarrow|$ su tašku ir $\rightarrow|$. Taškas laikrodžio / temperatūros ekrane nurodys įjungtą funkciją.

7.6 Kaip nustatyti Laikmatis

1. Paspauskite \triangle .
Ekrane matysite mirksinčius \triangle ir „00“.
2. Jei norite pakeisti parinktį, paspauskite \triangle . Pirmiausia nustatykite sekundes, po to minutes, o tada valandas.
3. Spauskite \wedge arba \vee , kad nustatytumėte Laikmatis ir \triangle .
4. Paspauskite Laikmatis arba OK funkcija įsijungs po 5 sekundžių.
Pasibaigus nustatytam laikui, 2 minutes veiks garsinis signalas, o ekrane mirksės „00:00“ ir \triangle .
5. Norėdami išjungti signalą palieskite bet kurią jutiklinio skydelio sritį.

7.7 Kaip nustatyti Laikmatis

1. Norėdami atkurti Laikmatis kelis kartus paspauskite \vee ir \wedge .
2. Kai ekrane pasirodys užrašas „00:00“, Laikmatis prasidės laiko atskaita.

8. AUTOMATINĖS PROGRAMOS

ĮSPĖJIMAS!

Žr. saugos skyrius.

Kiekvienam patiekalui šiame papildomame meniu rekomenduojama funkcija ir temperatūra. Galite koreguoti laiką ir temperatūrą.

8.1 Automatinių programų sąrašas.

Programa	
1	DARŽOVĖS, TRADICINĖS
2	BULVIŲ PLOKŠTAINIS
3	BALTA DUONA
4	ŽEMOJE TEMPERATŪROJE RUOŠTA ŽUVIS (UPĖTAKIS)
5	JAUTIENOS KEPSNYS
6	VIŠČIUKAS, VISAS
7	PICA
8	KEKSIUKAI
9	KIŠAS

8.2 Kaip naudotis automatinėmis programomis.

1. Įjunkite prietaisą.
2. Palieskite .
Ekrane matysite automatinės programos numerį (1 – 9).
3. Norėdami pasirinkti automatinę programą palieskite \wedge arba \vee .
4. Palieskite OK arba palaukite ir po penkių sekundžių prietaisas įsijungs automatiškai.
5. Pasibaigus nustatytam laikui dvi minutes veiks garsinis signalas. Mirksės $\rightarrow|$ simbolis.
6. Paspauskite jutiklinį skydelį, kad išjungtumėte signalą.
7. Išjunkite prietaisą.

8.3 Kaip naudotis automatinėmis programomis, nurodant produktų svorį

Jei nurodysite ruošiamos mėsos svorį, prietaisas apskaičiuos ruošimo laiką.

1. Įjunkite prietaisą.
2. Palieskite .
3. Palieskite \wedge arba \vee , kad nustatytumėte svorio programą. Ekrane matysite maisto ruošimo laiką, trukmės simbolį $\rightarrow|$, numatytą svorio reikšmę ir matavimo vienetus (kg, g).
4. Paspauskite OK arba palaukite penkias sekundes ir nustatymai bus išsaugoti automatiškai.
Prietaisas įsijungs.
5. Numatytą svorio reikšmę galėsite pakeisti naudodami \wedge arba \vee . Palieskite OK.
6. Pasibaigus nustatytam laikui dvi minutes veiks garsinis signalas. Mirksės $\rightarrow|$.
7. Paspauskite jutiklinį skydelį, kad išjungtumėte signalą.
8. Išjunkite prietaisą.

8.4 Kaip nustatyti automatinės programos naudojant Maisto termometras

Maisto vidaus temperatūra programose, kuriose numatomas maisto termometro naudojimas, yra nustatyta. Programa pasibaigia pasiekus nustatytą maisto vidaus temperatūrą.

1. Įjunkite prietaisą.
2. Palieskite .
3. Prijunkite maisto termometrą. Žr. skyrių „Maisto termometras“.
4. Palieskite \wedge arba \vee , kad pasirinktumėte maisto ruošimo, naudojant maisto termometrą, programą.

Ekrane matysite maisto ruošimo laiką, $\rightarrow|$ ir .

5. Paspauskite **OK** arba palaukite penkias sekundes ir nustatymai bus išsaugoti automatiškai.

Pasibaigus nustatytam laikui dvi minutes veiks garsinis signalas. Mirksės **|→|**.

6. Norėdami išjungti signalą palieskite jutiklinį skydelį arba atidarykite dureles.
7. Išjunkite prietaisą.

9. PRIEDŲ NAUDOJIMAS

ĮSPĖJIMAS!

Žr. saugos skyrius.

9.1 Priedų naudojimas

Mažas įdubimas viršuje padidina saugumą. Įlinkiai taip pat apsaugo nuo apvirtimo. Aukšti lentynos krašteliai neleidžia indui nuslysti.

Grotelės

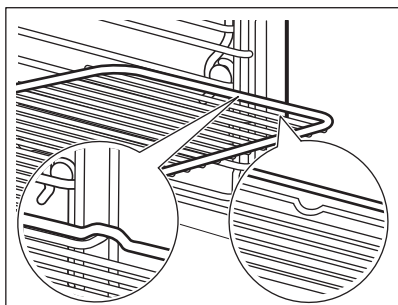

Įstumkite grotelės tarp lentynos laikiklių.

Kepimo skarda / Gili kepimo skarda

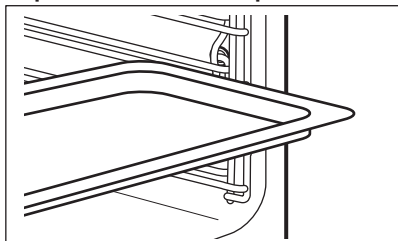

Įstumkite skardą tarp lentynos laikiklių.

9.2 Maisto termometras

Galima nustatyti dvi temperatūras: orkaitės temperatūrą ir temperatūrą patiekalo viduje.

Maisto termometras matuoja mėsos vidaus temperatūrą. Kai maistas pasiekia nustatytą temperatūrą, prietaisas išsijungia.

DĖMESIO

Naudokite tik pateiktąjį maisto termometrą arba tinkamas keičiamąsias dalis.

i

Pasirūpinkite, kad ruošiant maistą termometras liktų įkištas į patiekalą ir būtų prijungtas prie lizdo.

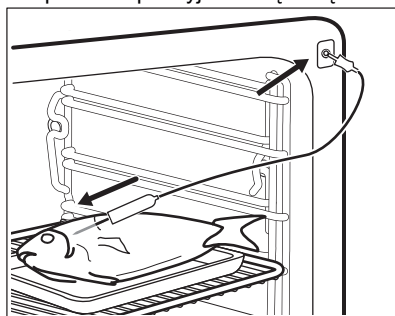

1. Įjunkite prietaisą.
2. Maisto termometro (su  žyma ant rankenėlės) galą įkiškite į mėsos vidurį.
3. Maisto termometro kištuką įkiškite į prietaiso priekyje esantį lizdą.







Ekране matysite mirksintį  ir numatytąją kepimo temperatūrą. 60 °C temperatūra pirmajam ciklui ir paskutinė nustatytoji vertė būsimeis ciklams.

i

Dėdami kepimo termometrą į lizdą, jūs atšaukiate laikrodžio funkcijų nuostatas.

- Norėdami pasirinkti temperatūrą, palieskite  arba .
- Palieskite **OK** arba palaukite 5 sekundes ir nustatymai išsisaugos automatiškai.



Mėsos temperatūrą galima nustatyti tik kai blykčioja . Jeigu prieš nustatydami kepimo temperatūrą ekrane matote nemirksintį , palieskite  ir  arba , kad nustatytumėte naują vertę.

- Nustatykite orkaitės funkciją ir temperatūrą.

Ekrane matysite pasirinktą temperatūrą ir kaitinimo simbolį .

Kol prietaisas skaičiuos apytikslę trukmę, ekrane rodomas skaitiklio laikas. Po pirmojo skaičiavimo ekrane matysite apytikslę kepimo trukmę.

Maisto gaminimo metu prietaisas ir toliau skaičiuos kepimo trukmę. Ekrane rodoma reikšmė periodiškai atsinaujins.



Jei gaminate naudodami maisto termometrą, galite pakeisti ekrane rodomą temperatūrą. Įkišę maisto termometro kištuką į lizdą ir pasirinkę orkaitės funkciją bei temperatūrą, ekrane matysite esamą patiekalo temperatūrą.

Kelias kartus palieskite , kad pamatytumėte tris kitus temperatūros nustatymus:

- nustatyta jutiklio temperatūra;
- orkaitės temperatūra;
- esama temperatūra patiekalo viduje.

Pasiekus nustatytą patiekalo temperatūrą, 2 minutes veiks garso signalas ir mirksės

kepimo temperatūros vertė bei .

Prietaisas išsijungia.

- Palieskite jutiklio sritį, kad išjungtumėte garsinį signalą.
- Ištraukite maisto termometrą iš lizdo ir išimkite patiekalą iš prietaiso.

ISPĖJIMAS!

Maisto temperatūros jutiklį traukite atsargiai. Jis bus įkaitęs. Atsargiai, galite nusideginti.

10. PAPILDOMOS FUNKCIJOS

10.1 Funkcijos „Mano mėgstamiausi“ naudojimas

Naudokite šią funkciją, norėdami įrašyti savo mėgstamiausias orkaitės funkcijas arba programos temperatūros ir laiko nuostatas.

- Nustatykite temperatūrą ir laiką orkaitės funkcijai arba programai.

- Palieskite ir palaikykite  ilgiau nei tris sekundes. Pasigirsta garso signalai.

- Išjunkite prietaisą.

- Norėdami įjungti šią funkciją**, palieskite . Prietaisas įjungia jūsų mėgstamiausią programą.



Kai veikia funkcija, galite keisti laiką ir temperatūrą.

- **Norėdami išjungti šią funkciją**, palieskite . Prietaisas išjungia jūsų mėgstamiausią programą.

10.2 Užrakto nuo vaikų naudojimas

Užraktas nuo vaikų apsaugo nuo atsitiktinio orkaitės naudojimo.

1. Paspauskite ir 3 sekundes palaikykite nuspauždę , kad išjungtumėte orkaitę.
2. Vienu metu paspauskite ir 2 sekundes palaikykite nuspauždę ir .

Suveiks garsinis signalas.

Ekrane matysite **SAFE**.

Norėdami išjungti vaikų saugos užrakto funkciją, pakartokite 2 veiksmą.

10.3 Mygtukų užrakto naudojimas

Funkciją galite įjungti tik tada, kai orkaitė veikia.

Funkcija „Mygtukų užraktas“ apsaugo nuo atsitiktinio orkaitės funkcijos pakeitimo.

1. Norėdami įjungti funkciją, įjunkite orkaitę.
2. Įjunkite orkaitės funkciją arba nuostatą.
3. Kartu palieskite ir palaikykite ir 2 sekundes.

Pasigirsta garso signalas.

Ekrane rodoma spyna.

Norėdami išjungti mygtukų užrakto funkciją, pakartokite 3 veiksmą.



Veikiant funkcijai „Mygtukų užraktas“, orkaitę galima išjungti. Kai išjungiate orkaitę, išsijungia ir mygtukų užrakto funkcija.

10.4 Nuostatų meniu naudojimas

Nuostatų meniu galite įjungti ar išjungti funkcijas pagrindiniame meniu. Ekrane rodoma SET ir nuostatos numeris.

	Aprašymas	Nustatyti vertė
1	Liekamojo karščio indikatorius	ĮJUNGIMAS / IŠJUNGIMAS
2	Mygtuko tonas ¹⁾	SPUSTELĖKITE / SIGNALAS / IŠJUNGTI
3	Klaidos signalas	ĮJUNGIMAS / IŠJUNGIMAS
4	Demonstracinis režimas	Aktyvavimo kodas: 2468
5	Ryškusmas	MAŽAS / VIDUTINIS / DIDELIS
6	Vandens kietumas	1 - 4
7	Priminimas apie valymą	ĮJUNGIMAS / IŠJUNGIMAS
8	Aptarnavimo meniu	-
9	Atkurti nuostatas	TAIP / NE

¹⁾ Negalima išjungti ĮJUNGIMO / IŠJUNGIMO jutiklinio skydelio garso signalo.

1. Nuspauskite ir palaikykite maždaug 3 sekundes.

Ekrane rodoma SET1 ir blykčioja „1“.



2. Spauskite arba , kad nustatytumėte nuostatą.
3. Paspauskite OK.
4. Paspauskite arba , kad pakeistumėte nuostatos vertę.
5. Paspauskite OK.

Norėdami išeiti iš nuostatų meniu, paspauskite arba paspauskite ir palaikykite .

10.5 Automatinis išsijungimas

Saugumo sumetimais prietaisas po kurio laiko išsijungia automatiškai, jeigu veikia kaitinimo funkcija ir nėra pakeičiamos nuostatos.

(°C)	(val)
30 - 115	12.5

 (°C)	 (val)
120 - 195	8.5
200 - 230	5.5

Jeigu ketinate naudotis kaitinimo funkcija ilgiau nei laikotarpį, po kurio suveikia automatinis išsijungimas, nustatykite maisto gaminimo trukmę. Žr. skyrių „Laikrodžio funkcijos“.

Automatinis išsijungimas neveiks, jei naudosite šias funkcijas: Apšvietimas, Maisto termometras, Trukmė, Atidėtas paleidimas, Pabaigos laikas, Lėtas ruošimas.

10.6 Ekranų šviesumas

Yra du ekranų šviesumo režimai:

- naktinis šviesumas: kai prietaisas yra išjungtas, ekranų šviesumas būna mažesnis nuo 22.00 iki 6.00 val.;

- dienis šviesumas:
 - kai prietaisas įjungtas;
 - jeigu paliesite bet kurį jutiklio lauką, kai veikia naktinio šviesumo funkcija (išskyrus ĮJUNGTA / IŠJUNGTA), ekranas persijungia į dieninio šviesumo režimą paskesnėms 10 sekundžių;
 - jei prietaisas yra išjungtas ir nustatėte laikmatį. Kai funkcija „Laikmatis“ baigia veikti, ekranas grįžta prie naktinio šviesumo.

10.7 Ventilatorius

Kai prietaisas veikia, aušinimo ventilatorius įsijungia automatiškai, kad prietaiso paviršiai išliktų vėsūs. Jei prietaisą išjungs, aušinimo ventilatorius veiks toliau, kol prietaisas neatvės.

11. PATARIMAI



Žr. saugos skyrius.

11.1 Gaminimo rekomendacijos

Lentelėse nurodytos temperatūros ir ruošimo laikai yra tik orientaciniai. Jie priklauso nuo receptų, naudojamų produktų kokybės ir kiekio.

Šis prietaisas gali kepti ir skrudinti kitaip, nei galbūt esate įpratę. Toliau pateikiamos rekomenduojamos temperatūros, gaminimo trukmės ir lentynos padėties nuostatos konkrečioms patiekalams.

Lentynų padėtys skaičiuojamos nuo orkaitės dugno.

Jei nerandate konkretaus recepto nustatymų, vadovaukitės panašiais receptais.

Patarimus, kaip taupyti energiją, rasite skyriuje „Energijos efektyvumas“.

Lentelėse naudojami simboliai:



Maisto tipas



Kaitinimo funkcija



Temperatūra



Priedai



Talpyklė (Gastronorm)



Svoris (kg)



Lentynos padėtis



Maisto gaminimo trukmė (min)

11.2 Drėgnas konvek. kepimas – rekomenduojami priedai



Naudokite tamsius ir šviesos neatspindinčius indus bei padėklus. Jie geriau sugeria karštį, nei šviesūs ir šviesą atspindintys indai.

- **Picos skarda** – tamsi, neatspindinti, skersmuo 28 cm
- **Kepimo indas** – tamsus, neatspindintis, skersmuo 26 cm

- **Kepimo indeliai** – keramikiniai, skersmuo 8 cm, aukštis 5 cm
- **Kepimo forma** – tamsi, neatspindinti, skersmuo 28 cm

11.3 Drėgnas konvek. kepimas





Laikykitės toliau lentelėje nurodytų rekomendacijų, kad gautumėte geriausius rezultatus.

	°C		
Makaronų plokštainis	200 - 220	45 - 55	3
Bulvių plokštainis	180 - 200	70 - 85	3
Musaka	170 - 190	70 - 95	3
Lazanija	180 - 200	75 - 90	3
Įdaryti makaronai kaneloni	180 - 200	70 - 85	3
Duonos pudingas	190 - 200	55 - 70	3
Ryžių pudingas	170 - 190	45 - 60	3
Biskvitinės tešlos obuolių pyragas (apvali kepi- mo forma)	160 - 170	70 - 80	3
Balta duona	190 - 200	55 - 70	3





11.4 Informacija bandymų laboratorijoms





Patikros pagal: EN 60350, IEC 60350.

Kepimas viename lygyje – kepimas kepimo formose

		°C		
Biskvitinis pyragas be riebalų	Konvekcinis kepimas	160	45 - 60	2
Biskvitinis pyragas be riebalų	Apatinis + viršutinis kaiti- nimas	160	45 - 60	2
Obuolių pyragas, 2 kepimo formas Ø 20 cm	Konvekcinis kepimas	160	55 - 65	2
Obuolių pyragas, 2 kepimo formas Ø 20 cm	Apatinis + viršutinis kaiti- nimas	180	55 - 65	1
Trapios tešlos kepiniai	Konvekcinis kepimas	140	25 - 35	2
Trapios tešlos kepiniai	Apatinis + viršutinis kaiti- nimas	140	25 - 35	2





Kepimas viename lygyje – sausainiai

		°C		
Pyragaičiai, 20 vienetų padėk- le 1)	Konvekcinis kepimas	150	20 - 30	3

		°C		
Pyragaičiai, 20 vienetų padėkle 1)	Apatinis + viršutinis kaitinimas	170	20 - 30	3





1) Įkaitinkite prietaisą.

Kepimas keliuose lygiuose – sausainiai

		°C		
Trapios tešlos kepiniai	Konvekcinis kepimas	140	25 - 45	2 / 4
Pyragaičiai, 20 vienetų padėkle, 1)	Konvekcinis kepimas	150	25 - 35	1 / 4
Biskvitinis pyragas be riebalų	Konvekcinis kepimas	160	45 - 55	2 / 4
Obuolių pyragas, 1 kepimo forma grotelėms (Ø 20 cm)	Konvekcinis kepimas	160	55 - 65	2 / 4

1) Įkaitinkite prietaisą.





Grilis

		°C		
Skrebutis 1)	Grilis	maks.	1 - 2	5
Jautienos kepsnys 2)	Grilis	maks.	24 - 30	4

1) Pakaitinkite tuščią prietaisą 5 minutes.

2) Pakaitinkite tuščią prietaisą 5 minutes. Laikui įpusėjus apverskite.

Greitas kepimas grilyje

		°C			
			Pirma pusė	Antra pusė	
Mėsainiai 1)	Greitas kepimas grilyje	maks.	8 - 10	6 - 8	4
Skrebutis 1)	Greitas kepimas grilyje	maks.	1 - 3	1 - 3	4





1) Pakaitinkite tuščią prietaisą 3 minutes.

11.5 Informacija bandymų laboratorijoms

Funkcijos Kepimas garuose (100) bandymai.

Bandymai pagal IEC 60350 standartą.

Nustatykite 99 °C temperatūrą °C.

				
Brokoliai 1)	1 x 1/2 perforuota	0.3	3	13 - 15
Brokoliai 1)	2 x 1/2 perforuota	2 x 0,3	2 ir 4	13 - 15
Brokoliai 1)	1 x 1/2 perforuota	maks.	3	15 - 18
Žirniai, šaldyti 2)	2 x 1/2 perforuota	2 x 1,3	2 ir 4	Šalčiausioje vietoje temperatūra turi pasiekti 85 °C.

1) Padėkite kepimo padėklą pirmoje lentynos padėtyje. Įkaitinkite prietaisą.

2) Padėkite kepimo padėklą pirmoje lentynos padėtyje.

12. VALYMAS IR PRIEŽIŪRA

ĮSPĖJIMAS!

Žr. saugos skyrius.

12.1 Pastabos dėl valymo

Valymo priemonės

- Prietaiso priekį valykite mikropluošto šluoste, suvilgyta šilto vandens ir švelnaus ploviklio tirpale.
- Metalinius paviršius valykite valymo tirpalu.
- Dėmes valykite švelniu plovikliu.

Kasdienis naudojimas

- Po kiekvieno naudojimo išvalykite prietaiso vidų. Riebalų kaupimasis ar kiti likučiai gali sukelti gaisrą.
- Maisto prietaise nelaikykite ilgiau nei 20 minučių. Po kiekvieno naudojimo nusausinkite prietaiso vidų naudodami tik mikropluošto šluostę.

Priedai

- Visus priedus valykite kiekvieną kartą panaudoję ir palikite juos išdžiūti. Valykite tik mikropluošto šluoste, suvilgyta šilto vandens bei švelnaus ploviklio tirpale. Neplaukite priedų indaplovėje.
- Priedams su nesvylančia danga valyti nenaudokite šveičiamojo valiklio ar aštrių daiktų.

12.2 Lentynų atramų

Išimkite lentynų atramas ir išvalykite prietaisą.

1. Išjunkite prietaisą ir palaukite kol atvės.

2. Lentynų atramas atsargiai pakelkite į viršų ir ištraukite iš priekinių laikiklių.
3. Atitraukite lentynos atramos priekinę dalį nuo šoninės sienelės.
4. Ištraukite atramas iš galinių laikiklių.

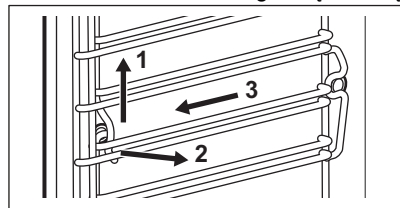

Padėklų laikiklius atgal sudėkite priešinga tvarka.

Ištraukiamų bėgelių atraminiai kaiščiai turi būti atsukti į priekį.

12.3 Papildomas meniu, skirtas: Valymas

Papildomas meniu su valymo funkcijomis yra po jutiklio lauku .

S1 Bakelio ištuštinimas

Likusio vandens pašalinimo iš vandens stalčiaus procedūra panaudojus garų funkciją.

S2 Valymas garais

Prietaiso valymas garais.

S3 Kalkių nuosėdų šalinimas

Garų generatoriaus sistemos kalkių valymo procedūra.

S4 Skalavimas

Garų generatoriaus sistemos plovimo ir skalavimo procedūra, taikoma dažnai naudojamam garų funkcijomis.

12.4 Kaip naudoti: Bakelio ištuštinimas–S1

Valymo procedūros metu iš vandens stalčiaus pašalinamas likęs vanduo. Naudokite šią funkciją po maisto ruošimo garuose.

1. Patikrinkite, ar atvėsusios prietaiso durelės.
 2. Išimkite visus priedus ir išimamas lentynų atramas.
 3. Įjunkite prietaisą.
 4. Gilų kepimo indą įdėkite pirmoje lentynos padėtyje.
 5. Paspauskite kelis kartus, kol ekrane nepamatysite S1.
 6. Paspauskite OK.
- Trukmė: 6 min
7. Funkcijos ciklui pasibaigus, išimkite gilų indą.

Veikiant šiai funkcijai, lemputė nešviečia.

12.5 Kaip naudoti: Valymas garais–S2

1. Patikrinkite, ar atvėsusios prietaiso durelės.
2. Išimkite visus priedus iš orkaitės.
3. Orkaitės vidų ir durelių stiklą valykite švelnia šluoste, sudrėkinta šiltu vandeniu ir plovikliu.
4. Pripildykite stalčiuką vandeniui iki maksimalaus lygio (maždaug 950 ml vandens), kol pasigirs signalas arba ekrane bus rodomas pranešimas.
5. – paspauskite kelis kartus, kol ekrane pamatysite „Pasirinkti S2“.

Trukmė: 30 min

Veikiant šiai funkcijai, lemputė nešviečia.

Valymo ciklui pasibaigus išgirsite signalą.

6. Norėdami išjungti signalą, paspauskite bet kurį simbolį.
7. Išjunkite prietaisą.
8. Prietaisui atvėsus nusauskite orkaitės vidų minkšta šluoste.
9. Palikite orkaitės dureles atidarytas ir palaukite, kol vidus išdžius.

12.6 Priminimas apie valymą

Suveikus priminimo indikatoriumi, laikas atlikti valymą.

Naudokite funkciją: S2.

Priminimo indikatorių galite įjungti arba išjungti: Nustatymai .

12.7 Kaip naudoti: Kalkių nuosėdų šalinimas–S3

Veikiant garintuvui viduje kaupiasi kalkių nuosėdos (nes vandenyje yra kalcio). Susikaupusios kalkių nuosėdos gali pakenkti garintuvo veikimui ir maisto kokybei. Kad taip nenutiktų, išvalykite iš garų generatoriaus sistemos kalkių nuosėdas.

1. Patikrinkite, ar atvėsusios prietaiso durelės.
2. Išimkite visus priedus ir išimamas lentynų atramas.
3. Patikrinkite, ar vandens stalčiukas tuščias. Jei reikia, įjunkite šią funkciją: Bakelio ištuštinimas–S1.
4. Įjunkite prietaisą.
5. Gilų kepimo indą įdėkite pirmoje lentynos padėtyje.
6. Į stalčiuką vandeniui įpilkite 250 ml kalkių nuosėdų šalinimo priemonės.
7. Į stalčiuką vandeniui pripilkite vandens iki didžiausio lygio žymos. Išgirsite garsinį signalą arba ekrane pamatysite atitinkamą pranešimą.
8. Paspauskite kelis kartus, kol ekrane nepamatysite S3.

Trukmė: 1 val 40 min

9. Funkcijos ciklui pasibaigus, išimkite gilų indą.

Veikiant šiai funkcijai, lemputė nešviečia.

10. Prietaisui atvėsus nusauskite jo vidų minkšta šluoste.
11. Palikite orkaitės dureles atidarytas ir palaukite, kol jos vidus išdžius.
12. Įjunkite funkciją: Skalavimas. Skyriuje „Valymas ir priežiūra“ žr. „Kaip naudotis: skalavimas – S4“.

Jeigu po kalkių nuosėdų šalinimo prietaise lieka kalkių likučių, ekrane paraginama pakartoti procedūrą.

12.8 Priminimas atlikti kalkių nuosėdų šalinimą

Prietaiso kalkių nuosėdų šalinimui skirti du priminimai. Priminimo dėl kalkių nuosėdų šalinimo išjungti negalima.

- Paprastas priminimas – rekomenduoja atlikti prietaiso kalkių nuosėdų šalinimą.
- Griežtas priminimas – įpareigoja atlikti prietaiso kalkių nuosėdų šalinimą. Jei gavę griežtą priminimą neatliksite prietaiso kalkių nuosėdų šalinimo, neveiks garų funkcijos.

Kai priminimai yra įjungti, ekrane blykčioja S3. Šie priminimai suveikia kiekvieną kartą, kai išjungiате prietaisą.

12.9 Kaip naudoti: Skalavimas–S4

1. Patikrinkite, ar atvėsusios prietaiso durelės.
 2. Išimkite visus priedus ir išimamas lentynų atramas.
 3. Įjunkite prietaisą.
 4. Gilų kepimo indą įdėkite pirmoje lentynos padėtyje.
 5. Į vandens stalčiuką įpilkite vandens. Pasigirs signalas arba ekrane pasirodys pranešimas apie pasiektą didžiausią leistiną lygį.
 6. Paspauskite kelis kartus, kol ekrane nepamatysite S4.
- Trukmė:** 30 min
7. Veikiant šiai funkcijai, lemputė nešviečia. Funkcijos ciklui pasibaigus, išimkite gilų indą.
 8. Išjunkite prietaisą ir palaukite kol atvės. Palikite orkaitės dureles atidarytas ir palaukite, kol jos vidus išdžius.

12.10 Durelių išėmimas ir įdėjimas

Dureles ir vidines stiklo plokštes galite išimti ir išvalyti. Skirtinguose modeliuose stiklo plokščių skaičius gali skirtis.

⚠ ĮSPĖJIMAS!

Durelės sunkios.

⚠ DĖMESIO

Stiklo plokštes valykite atsargiai, ypač prie priekinės plokštės briaunų. Galite įskelti arba sudaužyti stiklą.

1. Iki galo atidarykite dureles.
2. Iki galo nuspauskite suveržiamąsias dviejų durelių vyrių svirtis **A**.

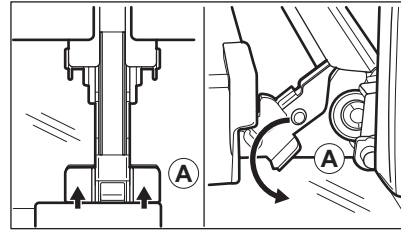

3. Priverkite orkaitės dureles iki pirmos atidarymo padėties (maždaug: 70°kampu).
4. Laikykite suėmę dureles už abiejų kraštų ir traukite jas į viršų ir tolyn nuo orkaitės.
5. Padėkite dureles išorine puse ant minkšto audinio, pakloto ant lygaus ir tvirto pagrindo.
6. Laikydami durelių apdailą **B** abiejuose kraštuose paspauskite ją į vidų, kad atsilaisvintų tarpinė.

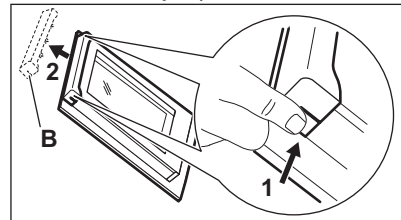

7. Patraukite durelių apdailą į save, kad nuimtumėte.
8. Po vieną suimkite durelių stiklo plokštes už viršutinės briaunos ir ištraukite iš šoninių kreiptuvų.

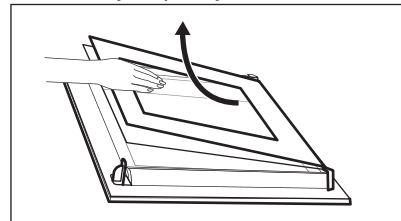

9. Stiklo plokštes plaukite vandeniu ir muilu. Atsargiai nusausinkite stiklo plokštes. Neplaukite stiklo dalių indaplovėje. Išvalę pasiruoškite sudėti plokštes atgal ta pačia tvarka. Pirmiausia įdėkite mažesnę plokštę, po to didesnę ir dureles.

Įsitinkinkite, kad tinkamai sudėjote stiklo plokštes, antraip durelių paviršius gali perkaisti.

12.11 Lemputės keitimas

⚠ ĮSPĖJIMAS!

Elektros smūgio pavojus.
Lemputė gali būti karšta.

1. Išjunkite prietaisą ir palaukite kol atvės.
2. Atjunkite prietaisą nuo elektros tinklo.
3. Padėkite ant orkaitės dugno šluostę.

Viršutinė lemputė

1. Pasukite stiklinį gaubtelį ir nuimkite jį.

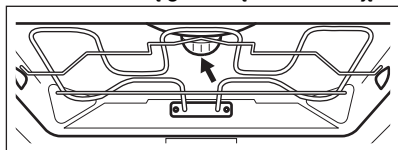

2. Nuimkite metalinį žiedą ir išvalykite stiklinį gaubtelį.
3. Orkaitės lemputę pakeiskite atitinkama 300 °C temperatūrai atsparia lempute.
4. Įkiškite metalinį žiedą į stiklinį gaubtelį ir jį įtaisykite.

Šoninė lemputė

1. Išimkite kairiąją lentynėlę, kad pasiektumėte lemputę.
2. Išvalykite stiklinį gaubtelį.
3. Orkaitės lemputę pakeiskite atitinkama 300 °C temperatūrai atsparia lempute.
4. Sumontuokite kairės lentynėlės atramą.



13. TRIKČIŲ ŠALINIMAS

⚠ ĮSPĖJIMAS!

Žr. saugos skyrius.

13.1 Ką daryti, jeigu...

Triktis	Galima priežastis	Atitaisymo būdas
Orkaitės nepavyksta įjungti arba valdyti.	Orkaitė neprijungta arba netinkamai prijungta prie elektros tinklo.	Patikrinkite, ar orkaitė tinkamai prijungta prie maitinimo tinklo (žr. prijungimo schemą, jeigu yra).
Orkaitė nekaista.	Orkaitė yra išjungta.	Ijunkite orkaitę.
Orkaitė nekaista.	Nenustatytas laikrodis.	Nustatykite laikrodį.
Orkaitė nekaista.	Nenustatytos būtinos nuostatos.	Patikrinkite, ar nuostatos yra tinkamos.
Orkaitė nekaista.	Suaktyvintas automatinis išjungimas.	Žr. skyrių „Automatinis išjungimas“.
Orkaitė nekaista.	Ijungtas apsaugos nuo vaikų užraktas.	Žr. skyrių „Apsaugos nuo vaikų užrakto naudojimas“.
Orkaitė nekaista.	Perdegė saugiklis.	Patikrinkite, ar veikimas sutriko dėl saugiklio. Jeigu saugiklis pakartotinai perdega, kreipkitės į kvalifikuotą elektriką.

Triktis	Galima priežastis	Atitaisymo būdas
Lemputė nešviečia.	Perdegusi lemputė.	Pakeiskite lemputę.
Kai prietaisas yra išjungtas, ekrane nerodomas laikas.	Ekranas yra išjungtas.	Vienu metu pakartotinai spauskite  ir  , kad vėl įjungtumėte ekraną.
Maisto termometras neveikia.	Netinkamai įkištas maisto termometro kištukas į lizdą.	Kuo giliau įkiškite maisto termometro kištuką į lizdą.
Patiekalai kepa per ilgai arba per trumpai.	Per žema arba per aukšta temperatūra.	Jeigu reikia, sureguliuokite temperatūrą. Laikykitės naudojimo instrukcijoje pateiktų nurodymų.
Ant maisto produktų ir orkaitės viduje kaupiasi garai ir kondensatas.	Pernelyg ilgam palikote patiekalą orkaitėje.	Baigę gaminti, nepalikite patiekalų orkaitėje ilgiau negu 15–20 minučių.
Ekране rodoma „C2“.	Norėjote paleisti atšildymo funkciją, bet neištraukėte maisto termometro kištuko iš lizdo.	Ištraukite maisto termometro kištuką iš lizdo.
Ekране rodomas klaidos kodas, kurio nėra šioje lentelėje.	Įvyko elektros gedimas.	<ul style="list-style-type: none"> Išjunkite orkaitę namų saugikliu arba apsauginiu jungikliu skirstomojoje saugiklių dėžutėje ir vėl įjunkite. Jeigu ekrane vėl rodomas klaidos kodas, kreipkitės į klientų aptarnavimo skyrių.
Kalkių šalinimo procesas nutraukiamas jo nebaigus.	Nutrūko elektros tiekimas.	Pakartokite šį procesą.
Kalkių šalinimo procesas nutraukiamas jo nebaigus.	Naudotojas išjungė funkciją.	Pakartokite šį procesą.
Po kalkių šalinimo proceso grilio / kepimo inde nėra vandens.	Nepripildėte vandens stalčiaus iki maksimalaus lygio.	Patikrinkite, ar vandens stalčiuje yra kalkių šalinimo priemonės / vandens. Pakartokite šį procesą.
Po kalkių šalinimo ciklo ertmės viduje yra nešvaraus vandens.	Grilio / kepimo indas padėtas ant netinkamos lentynos.	Pašalinkite likusį vandenį ir kalkių šalinimo priemonę iš orkaitės apačios. Padėkite grilio / kepimo indą ant pirmos lentynos.
Valymo funkcija pertraukiama jos nebaigus.	Nutrūko elektros tiekimas.	Pakartokite šį procesą.
Valymo funkcija pertraukiama jos nebaigus.	Naudotojas išjungė funkciją.	Pakartokite šį procesą.
Pasibaigus valymo funkcijai, ertmės apačioje yra per daug vandens.	Prieš įjungdami valymo ciklą, į prietaisą įpurškėte per daug ploviklio.	Padenkite visas ertmės dalis plonu ploviklio sluoksniu. Vienodai užpurškite ploviklį.
Prasti valymo proceso rezultatai.	Per aukšta valymo garais funkcijos pradinė orkaitės temperatūra.	Pakartokite šį ciklą. Vykdykite ciklą, kai prietaisas yra šaltas.

Triktis	Galima priežastis	Atitaisymo būdas
Prasti valymo proceso rezultatai.	Prieš pradėdami valymo procesą, neišėmėte šoninių grotelių. Jos gali perduoti karštį sienelėms ir sumažinti valymo veiksmingumą.	Išimkite šonines grotelles iš prietaiso ir pakartokite šią funkciją.
Prasti valymo proceso rezultatai.	Prieš pradėdami valymo procesą, neišėmėte priedų iš prietaiso. Jie gali pabloginti valymo garais ciklą ir sumažinti jo veiksmingumą.	Išimkite priedus iš prietaiso ir pakartokite šią funkciją.
Prietaisas įjungtas, bet nekaista. Neveikia ventiliatorius. Ekrane rodoma "Demo".	Įjungtas demonstracinis režimas.	Žr. skyrelį „Nustatymų meniu naudojimas“ skyriuje „Papildomos funkcijos“.

13.2 Naudojimo informacija

Jeigu patiems problemos pašalinti nepavyksta, kreipkitės į prekybos atstovą arba įgaliojantį techninės priežiūros centrą.

Duomenys, kuriuos būtina pateikti techninės priežiūros centrui, nurodyti techninių duomenų lentelėje. Techninių duomenų lentelę rasite ant priekinio prietaiso ertmės rėmo. Nebandykite nuimti prie prietaiso pritvirtintos duomenų lentelės.

Rekomenduojame duomenis užsirašyti čia:

Modelis (MOD.)
Prekės numeris (PNC)
Serijos numeris (S.N.)

14. ENERGIJOS EFEKTYVUMAS

14.1 Informacijos apie gaminį lapas parengtas vadovaujantis ES ekologinio projektavimo ir energetinio ženklavimo reglamentų nuostatomis

Tiekėjo pavadinimas	Electrolux
Modelio identifikatorius	KOB3S31Z 944032142
Energijos efektyvumo rodyklė	81.0
Energijos vartojimo efektyvumo klasė	A+
Suvartojamos energijos kiekis taikant standartinę apkrovą ir režimą	1.09 kWh/ciklas
Suvartojamos energijos kiekis taikant standartinę apkrovą ir ventiliatoriaus režimą	0.68 kWh/ciklas
Angų skaičius	1
Šilumos šaltinis	Elektra
Signalų garsumas	70 l
Orkaitės tipas	Integruotoji orkaitė
Masė	37.5 kg

IEC/EN 60350-1 Buitiniai elektriniai virimo ir maisto gaminimo prietaisai. 1 dalis: Įprastos ir garinės orkaitės ir griliai. - Eksploatacinių charakteristikų matavimo metodai.

14.2 Informacija apie gaminio energijos suvartojimą ir laiką, per kurį pasiekiamas taikomas mažos galios režimas

Energijos sąnaudos budėjimo režimu	0.8 W
Laikas, per kurį automatiškai pasiekiamas taikomas mažos galios režimas	20 min

14.3 Patarimai, kaip taupyti energiją

Šie patarimai padės taupyti energiją naudojant prietaisą.

Prieš įjungdami prietaisą patikrinkite, ar prietaiso durelės yra tinkamai uždarytos. Gamindami maistą be reikalo neatidarinkite prietaiso durelių. Durelių sandariklis privalo būti švarus ir tinkamai užfiksuotas.

Naudokite metalinius ir tamsius, šviesos neatspindinčias kepimo formas ir indus, kad sutaupytumėte daugiau energijos.

Prieš gamindami maistą prietaiso nešildykite, nebent būtų aiškiai nurodyta kitaip.

Jei vienu metu ruošiate kelis patiekalus, tarp kepimų darykite kuo trumpesnes pertraukas.

Maisto gaminimas naudojant ventiliatorių

Jei įmanoma, gamindami maistą naudokite ventiliatorių, taip taupysite energiją.

Liekamasis karštis

Jei maisto gaminimo trukmė ilgesnė nei 30 min., likus 3–10 min. iki gaminimo pabaigos prietaiso temperatūrą sumažinkite iki minimumo. Maisto gaminimo procesas ir toliau tęsis dėl likutinio prietaiso karščio.

Naudokite likutinį karštį pašildyti kitus patiekalus.

Jei išjungsite prietaisą, valdymo skydelyje matysite likutinio karščio reikšmę.

Jeigu aktyvinama Trukmė programa ir maisto gaminimo trukmė ilgesnė nei 30 min., kai kurių prietaiso funkcijų atveju kaitinimo elementai automatiškai išsijungs anksčiau.

Patiekalų laikymas šilumoje

Pasirinkite žemiausios temperatūros nustatymą ir naudokite likutinį karštį, kad palaikytumėte patiekalų šilumą. Ekrane matysite likutinio karščio indikatorių arba temperatūrą.

Maisto gaminimas išjungus apšvietimą



Gamindami maistą apšvietimą išjunkite. Įjunkite jį tik tuomet, kai to reikės.

Drėgnas konvek. kepimas

Funkcija skirta taupyti energiją gaminant maistą.

Jei naudosite šią funkciją, lemputė automatiškai išsijungs po 30 sek. Galite vėl įjungti lemputę, tačiau taip sunaudosite daugiau energijos.

Ekrano išjungimas

Ekranas galite išjungti. Vienu metu paspauskite ir palaikykite  ir . Jei norite įjungti, pakartokite šį veiksmą.

15. APLINKOS APSAUGA

Atiduokite perdirbti medžiagas, pažymėtas šiuo ženklu . Išmeskite pakuotę į atitinkamą atliekų surinkimo konteinerį, kad ji būtų perdirbta. Padėkite saugoti aplinką bei žmonių sveikatą ir surinkti bei perdirbti elektros ir elektronikos prietaisų atliekas.

Neišmeskite šiuo ženklu  pažymėtų prietaisų kartu su kitomis buitinėmis atliekomis. Atiduokite šį gaminį į vietos atliekų surinkimo punktą arba susisiekite su vietos savivaldybe dėl papildomos informacijos.



electrolux.com

867380973-A-092024



CE