

KVLAE00WT



LT Mikrobangų kombinuotoji krosnelė

Naudojimo instrukcija



# MES GALVOJAME APIE JUS

Dėkojame, kad įsigijote „Electrolux“ prietaisą. Išsirinkote gaminį, kuriame atsispindi šios srities profesionalų per dešimtmečius sukauptą patirtį ir naujovės. Pažangus ir stilingas prietaisas sukurtas specialiai jums. Kad ir ką gamintumėte, kiekvieną kartą būsite tikri dėl nepriekaištingo rezultato.

Sveiki atvykę į „Electrolux“ pasaulį.

Apsilankykite mūsų interneto svetainėje.



Čia rasite naudojimo patarimų, brošiūrų, informacijos apie trikčių šalinimą, aptarnavimą ir remontą:

[www.electrolux.com/support](http://www.electrolux.com/support)



Užregistruokite savo gaminį ir naudokitės papildomomis paslaugomis:

[www.registerelectrolux.com](http://www.registerelectrolux.com)



Jūsų prietaisui skirtų priedų, nusidėvintųjų ir originalių atsarginių dalių ieškokite čia:

[www.electrolux.com/shop](http://www.electrolux.com/shop)



Daugiau receptų, patarimų, nurodymų dėl trikčių ir kitos informacijos rasite **My Electrolux Kitchen** programėlėje.



## KLIENTŲ APTARNAVIMAS IR TECHNINĖ PRIEŽIŪRA

Visada naudokite originalias atsargines dalis.

Kreipdamiesi į įgaliotąjį aptarnavimo centrą įsitinkinkite, kad galite nurodyti šią informaciją: prietaiso modelis, PNC, serijos numeris.

Šią informaciją galima rasti techninių duomenų plokštėje.

 Įspėjimo / perspėjimo ir saugos informacija

 Bendroji informacija ir patarimai

 Aplinkosaugos informacija

## TURINYS

<b>1. SAUGOS INFORMACIJA.....</b>	<b>4</b>	<b>3. GAMINIO APRAŠYMAS.....</b>	<b>11</b>
1.1 Vaikų ir pažeidžiamų žmonių sauga.....	4	3.1 Bendroji apžvalga.....	11
1.2 Bendrieji saugos reikalavimai.....	5	3.2 Priedai.....	11
<b>2. SAUGOS INSTRUKCIJOS.....</b>	<b>7</b>	<b>4. VALDYMO SKYDELIS.....</b>	<b>12</b>
2.1 Įrengimas.....	7	4.1 Valdymo skydelio apžvalga.....	12
2.2 Elektros prijungimas.....	8	4.2 Ekranas.....	13
2.3 Naudojimas.....	9	<b>5. PRIEŠ NAUDODAMI PIRMĄ KARTĄ.....</b>	<b>14</b>
2.4 Priežiūra ir valymas.....	9	5.1 Pirminis valymas.....	14
2.5 Stiklinių indų naudojimas.....	10	5.2 Pirmasis prijungimas.....	14
2.6 Vidinis apšvietimas.....	10	5.3 Belaidis ryšys  .....	14
2.7 Paslauga.....	10	5.4 Programinės įrangos licencijos.....	15
2.8 Išmetimas.....	11		

<b>6. KASDIENIS NAUDOJIMAS.....</b>	<b>15</b>	<b>10.5 Maisto gaminimo lentelės patikros įstaigoms.....</b>	<b>32</b>
6.1 Kaip nustatyti: Kaitinimo funkcijos.....	15	<b>11. VALYMAS IR PRIEŽIŪRA.....</b>	<b>33</b>
6.2 Kaip nustatyti Mikrobangų funkcijos.....	16	11.1 Pastabos dėl valymo.....	33
6.3 Kaip naudoti: Greitasis mikrobangų krosnelės įjungimas .....	17	11.2 Kaip išimti: Lentynų atramos .....	34
6.4 Kaip nustatyti: Kepimo vadovas.....	17	11.3 Kaip pakeisti: Lemputė.....	34
6.5 Kaitinimo funkcijos.....	18	<b>12. TRIKČIŲ ŠALINIMAS.....</b>	<b>35</b>
<b>7. LAIKRODŽIO FUNKCIJOS.....</b>	<b>21</b>	12.1 Ką daryti, jeigu.....	35
7.1 Laikrodžio funkcijų aprašymas.....	21	12.2 Kaip valdyti: Klaidų kodai.....	36
7.2 Kaip nustatyti Laikrodžio funkcijos.....	22	12.3 Naudojimo informacija.....	37
<b>8. PRIEDŲ NAUDOJIMAS.....</b>	<b>25</b>	<b>13. ENERGIJOS EFEKTYVUMAS.....</b>	<b>38</b>
8.1 Priedų naudojimas.....	25	13.1 Energijos taupymas.....	38
<b>9. PAPILDOMOS FUNKCIJOS.....</b>	<b>26</b>	<b>14. MENIU STRUKTŪRA.....</b>	<b>38</b>
9.1 Kaip įrašyti: Mėgstamiausios.....	26	14.1 Meniu.....	38
9.2 Automatinis išsijungimas.....	27	14.2 Papildomas meniu, skirtas: Parinktys..	39
9.3 Ventilatorius.....	27	14.3 Papildomas meniu, skirtas: Prisijungimo nustatymai.....	39
9.4 Mechaninis durelių užraktas.....	27	14.4 Papildomas meniu, skirtas: Pasirinkim	40
9.5 Kaip naudoti: Mechaninis durelių užraktas.....	28	14.5 Papildomas meniu, skirtas: Aptarnavim	40
<b>10. PATARIMAI.....</b>	<b>29</b>	as.....	40
10.1 Gaminimo rekomendacijos.....	29	<b>15. TAI PAPRASTA!.....</b>	<b>41</b>
10.2 Rekomendacijos dėl mikrobangų .....	29	<b>16. APLINKOS APSAUGA.....</b>	<b>42</b>
10.3 Tinkami mikrobangų krosnei indai ir medžiagos .....	30		
10.4 Rekomenduojamos galios nuostatos skirtingos rūšies maistui.....	31		

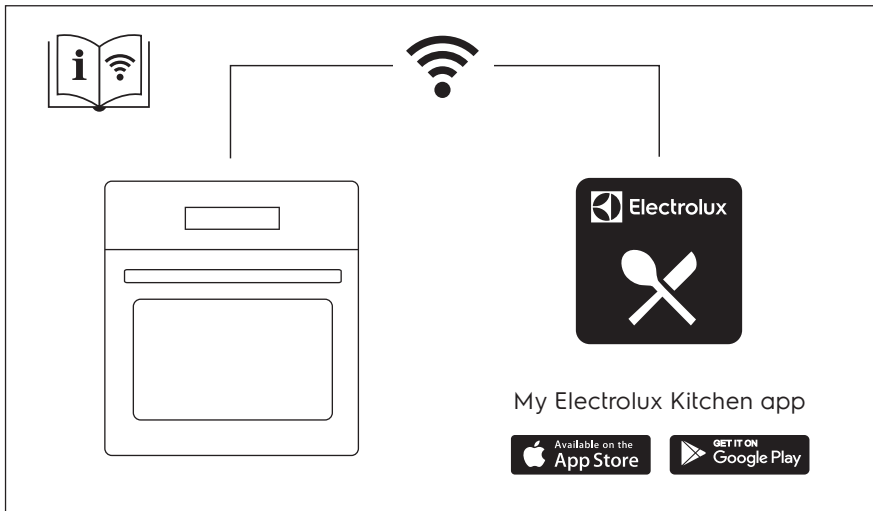

Galimi pakeitimai.

## 1. ⚠ SAUGOS INFORMACIJA

---

Prieš įrengdami ir naudodami šį prietaisą, atidžiai perskaitykite pateiktą instrukciją. Gamintojas neatsako už sužalojimus ar žalą, patirtą dėl netinkamo prietaiso įrengimo ar naudojimo. Instrukciją visada laikykite saugioje ir pasiekiamoje vietoje, kad prireikus galėtumėte pasižiūrėti.

### 1.1 Vaikų ir pažeidžiamų žmonių sauga

- Vyresni nei 8 metų vaikai ir asmenys, turintys fizinių, jutiminių arba protinių sutrikimų, arba asmenys, kuriems trūksta patirties ar žinių, šį prietaisą gali naudoti tik prižiūrimi kitų arba gavę nurodymus, kaip saugiai naudotis prietaisu, jei jie supranta su prietaiso naudojimu susijusius pavojus. Mažesnių nei 8 metų vaikų ir asmenų, turinčių labai sunkią ir sudėtingą negalią, negalima be priežiūros leisti būti šalia prietaiso.

- Būtina visą laiką prižiūrėti vaikus ir užtikrinti, kad jie nežaistų su šiuo buitiniu prietaisu ar mobiliaisiais įrenginiais su My Electrolux Kitchen .
- Visas pakuotės medžiagas saugokite nuo vaikų ir tinkamai pašalinkite.
- DĖMESIO! Prietaisas ir jo pasiekiamos dalys naudojimo metu įkaista. Neleiskite vaikams ir naminiams gyvūnams būti šalia prietaiso jam veikiant arba vėstant.
- Jeigu prietaise yra apsaugos nuo vaikų įtaisas, jį reikia suaktyvinti.
- Vaikai be priežiūros negali atlikti prietaiso valymo ir naudotojo priežiūros darbų.

### 1.2 Bendrieji saugos reikalavimai

- Šis prietaisas yra skirtas tik maistui gaminti.
- Tai buitinis prietaisas, skirtas naudoti patalpose, vienam šeimos ūkiui.
- Šį prietaisą galima naudoti biuruose, viešbučių kambariuose, nakvynės ar svečių namuose ir kitoje panašioje aplinkoje, kur prietaiso naudojimo intensyvumas neviršija įprasto buitinio naudojimo.
- Šį prietaisą įrengti ir pakeisti jo laidą privalo tik kvalifikuotas specialistas.
- Nenaudokite prietaiso, prieš jo įrengimą balduose.
- Prieš vykdydami techninės priežiūros darbus, atjunkite prietaisą nuo maitinimo.
- Pasirūpinkite, kad pažeistą maitinimo laidą pakeistų tik gamintojas, jo įgalioto techninės priežiūros centro darbuotojai arba atitinkamos kvalifikacijos specialistai – kitaip gali kilti elektros smūgio pavojus.
- DĖMESIO: Pasirūpinkite, kad prieš keičiant lempuotę prietaisas būtų išjungtas, kitaip galimas elektros smūgis.

- DĖMESIO: Prietaisas ir jo pasiekiamos dalys naudojimo metu įkaista. Būkite atsargūs ir nelieskite kaitinimo elementų ar prietaiso ertmės paviršių.
- Pagalbinis reikmenis arba indus iš orkaitės traukite ir į ją dėkite mūvėdami karščiui atsparias pirštines.
- Nejunkite mikrobangų funkcijos, jei prietaisas tuščias. Tarp metalinių į orkaitę įdėtų objektų gali susiformuoti elektros lankas.
- Gaminant mikrobangomis į vidų negalima dėti metalinių maisto ar gėrimų indų. Šis reikalavimas netaikomas, jeigu gamintojas nurodo, kokio dydžio ir formos metaliniuose induose esantį maistą galima ruošti mikrobangų krosnelėse.
- DĖMESIO! Jei pažeistumėte dureles arba durelių sandariklius, prietaiso nenaudokite, kol jo nesuremontuos kvalifikuotas specialistas.
- DĖMESIO! Tik kvalifikuoti specialistai gali vykdyti priežiūros ir remonto darbus, įskaitant dangčio, kuris apsaugo nuo mikrobangų energijos, nuėmimą.
- DĖMESIO! Nešildykite induose uždaryto maisto ar gėrimų. Gali įvykti sproginimas.
- Naudokite tik mikrobangų krosnelėms skirtus reikmenis.
- Kai maistą šildote plastmasiniuose arba popieriniuose induose, stebėkite prietaisą, nes tokie indai gali užsidegti.
- Prietaisas skirtas pašildyti maistą ir gėrimus. Maisto ar drabužių džiovinimas, šildančių pagalvėlių, šlepečių, kempinių, drėgnų šluosčių ir panašių objektų šildymas gali sukelti gaisrą ir sužaloti.
- Pastebėję iš prietaiso sklindančius dūmus, nedelsiant išjunkite prietaisą arba atjunkite jį nuo elektros maitinimo tinklo ir laikykite dureles uždarytas, kad liepsna negalėtų išplisti.
- Šildant gėrimus mikrobangomis galimas pavėluotas skysčio užvirimas ir išsiveržimas. Todėl imdami pašildytą gėrimą būkite atsargūs.

- Siekiant išvengti nudeginimų, prieš duodami vaikui ar kūdikiui pašildytą maisto buteliuką ar indelį, jo turinį sumaišykite arba suplakite ir patikrinkite temperatūrą.
- Prietaise nešildykite žalių ir kietai virtų kiaušinių su lukštais. Kiaušiniai gali sprogti kaitinimo metu arba jam pasibaigus.
- Jei norite išimti padėklų laikiklius, pirmiausia iš šoninių sienelių ištraukite laikiklio priekį, o po to galą. Padėklų laikiklius atgal sudėkite priešinga tvarka.
- Reguliariai valykite prietaisą ir pašalinkite iš jo visus maisto likučius.
- Nenaudokite garintuvo prietaisui valyti.
- Durelių stiklo nevalykite šiurkščiu šveičiamuoju valikliu ar aštriomis metalinėmis grandyklėmis, nes galite subraižyti paviršių ir dėl to stiklas gali sudužti.
- Jei tinkamai neprižiūrėsite prietaiso, jo paviršiai gali anksčiau nusidėvėti ir sukelti pavojų.

## 2. SAUGOS INSTRUKCIJOS

### 2.1 Įrengimas



#### **ĮSPĖJIMAS!**

Šį prietaisą įrengti privalo tik kvalifikuotas asmuo.

- Nuimkite visas pakavimo medžiagas.
- Neįrenkite ir nenaudokite sugadinto prietaiso.
- Vadovaukitės su prietaisu pateiktomis įrengimo instrukcijomis.
- Visada būkite atsargūs, kai perkeliate prietaisą, nes jis yra sunkus. Visada mūvėkite apsaugines pirštines ir avėkite uždarą avalynę.
- Netraukite šio prietaiso už rankenos.
- Įrenkite prietaisą saugioje ir tinkamoje vietoje, atitinkančioje įrengimo reikalavimus.
- Būtina paisyti minimalių atstumų iki kitų prietaisų ir spintelėlių.
- Prieš montuodami prietaisą patikrinkite, ar prietaiso dureles galima laisvai atidaryti.
- Prietaise įrengta elektrinė aušinimo sistema. Ji turi būti prijungta prie elektros maitinimo šaltinio.
- Įmontuojamasis prietaisas privalo atitikti standarte DIN 68930 numatytus stabilumo reikalavimus.

Minimalus spintelės aukštis (po darbataliu)	444 (460) mm
Spintelės plotis	560 mm

# SAUGOS INSTRUKCIJOS

Spintelės gylis	550 (550) mm
Prietaiso priekinės dalies aukštis	455 mm
Prietaiso galinės dalies aukštis	440 mm
Prietaiso priekinės dalies plotis	595 mm
Prietaiso galinės dalies plotis	559 mm
Prietaiso gylis	567 mm
Prietaiso įmontavimo gylis	546 mm
Gylis su atidarytomis durelėmis	882 mm
Minimalus ventiliacijos angos dydis. Anga prietaiso nugarėlės apačioje	560x20 mm
Pagrindinio maitinimo kabelio ilgis. Kabelis yra prietaiso nugarėlės dešiniajame kampe	1500 mm
Montavimo varžtai	3.5x25 mm

## 2.2 Elektros prijungimas



### **ĮSPĖJIMAS!**

Gaisro ir elektros smūgio pavojus.

- Visus elektros prijungimus privalo atlikti kvalifikuotas elektrikas.
- Prietaisą privaloma įžeminti.
- Įsitikinkite, kad parametrai techninių duomenų plokštelėje atitinka maitinimo tinklo elektros vardinius duomenis.
- Visada naudokite tinkamai įrengtą įžemintą saugųjį elektros lizdą.
- Nenaudokite daugiakanalių adapterių ir ilginamųjų laidų.
- Būkite atsargūs, kad nesugadintumėte elektros kištuko ir maitinimo laido. Jei reikėtų pakeisti maitinimo laidą, tai turi padaryti mūsų įgaliotasis techninės priežiūros centras.
- Saugokite, kad maitinimo laidai nelieštų ir nebūtų arti prietaiso durelių arba nišos po prietaisu, ypač kai jis veikia arba durelės yra karštos.
- Dalių su įtampa ir izoliuotų dalių apsauga nuo smūgių turi būti pritvirtinta taip, kad nebūtų galima nuimti be įrankių.
- Elektros kištuką į tinklo lizdą junkite tik tuomet, kai visiškai pabaigsite įrengimą. Įsitikinkite, kad įrengus prietaisą, elektros laido kištuką būtų lengva pasiekti.
- Jeigu tinklo lizdas atsilaisvinęs, nejunkite kištuko.
- Norėdami išjungti prietaisą, netraukite už maitinimo laido. Visada traukite paėmę už elektros kištuko.

- Naudokite tik tinkamus izoliavimo įtaisus: liniją apsaugančius automatinius jungiklius, saugiklius (įsukami saugikliai turi būti išimami iš jų laikiklio), žeminimo nuotėkio atjungiamuosius įtaisus ir kontaktorius.
- Elektros instaliacija privalo turėti izoliavimo įtaisą, kuris leidžia atjungti prietaisą nuo maitinimo tinklo ties visais poliais. Tarp izoliavimo įtaiso kontaktų turi būti mažiausiai 3 mm pločio tarpelis.
- Prietaisas tiekiamas su pagrindiniu maitinimo laidu ir kištuku.

## 2.3 Naudojimas



### **ĮSPĖJIMAS!**

Sužalojimo, nudegimų ir elektros smūgio arba sprogimo pavojus.

- Nebandykite pakeisti šio prietaiso techninių savybių.
- Pasirūpinkite, kad ventiliacinės angos nebūtų užblokuotos.
- Nepalikite įjungto prietaiso be priežiūros.
- Po kiekvieno naudojimo prietaisą išvalykite.
- Atidarydami veikiančio prietaiso dureles būkite atsargūs. Iš vidaus gali išsiveržti įkaitintas oras.
- Nelieskite prietaiso drėgnomis rankomis arba jei prietaisas liečiasi su vandeniu.
- Nespauskite atidarytų durelių.
- Nenaudokite prietaiso, kaip darbinio paviršiaus ar daiktams laikyti.
- Atsargiai atidarykite prietaiso dureles. Naudojant maisto produktus su alkoholiu, gali susidaryti alkoholio ir oro mišinys.
- Atidarydami dureles pasirūpinkite, kad šalimais nebūtų kibirkščių ar atviros ugnies šaltinių.
- Šalia prietaiso, į prietaisą arba ant jo nedėkite degių medžiagų arba degiomis medžiagomis sudrėkintų daiktų.
- Nesidalykite savo „Wi-Fi“ slaptažodžiu.
- Nenaudokite mikrobangų funkcijos prietaisui įšildyti.



### **ĮSPĖJIMAS!**

Pavojus sugadinti prietaisą.

- Emalės apsauga nuo pažeidimų ir išblukimo:
  - Nedėkite aliuminio folijos tiesiai ant prietaiso ertmės dugno;
  - Nepilkite vandens tiesiai į įkaitusį prietaisą.
  - Nelaikykite prietaise paruoštų drėgnų patiekalų ir maisto produktų.
  - Būkite atsargūs montuodami arba išimdami prietaiso priedus.
- Emalio ar nerūdijančio plieno išblukimas neturi poveikio prietaiso veikimui.
- Drėgniems pyragams kepti naudokite gilų kepimo indą. Vaisių sultys palieka dėmes, kurias sudėtinga pašalinti.
- Maistą visuomet gaminkite uždare į prietaiso dureles.
- Jeigu prietaisas įrengtas už baldo plokštės (pvz., durelių), pasirūpinkite, kad prietaisui veikiant durelės visada būtų atidarytos. Už durelių gali kauptis karštis ir drėgmė, kurie gali pakenkti prietaisui, baldams ar grindims. Neuždarykite durelių, kol po naudojimo prietaisas visiškai neatauš.

## 2.4 Priežiūra ir valymas



### **ĮSPĖJIMAS!**

Sužalojimo, gaisro arba prietaiso sugadinimo pavojus.

# SAUGOS INSTRUKCIJOS

- Prieš atlikdami priežiūros darbus, išjunkite prietaisą ir ištraukite maitinimo laido kištuką iš elektros tinklo lizdo.
- Patikrinkite, ar prietaisas atvėšęs. Gali sutrūkti stiklo plokštės.
- Nedelsdami pakeiskite durelių stiklo plokštės, jeigu jos pažeistos. Kreipkitės į įgaliotąjį techninės priežiūros centrą.
- Būkite atsargūs, kai išimate prietaiso dureles. Durelės yra sunkios!
- Po kiekvieno naudojimo įsitinkinkite, kad vidus ir durelės sausai nuvalytos. Prietaisui veikiant susidarę garai kondensuojasi ant orkaitės sienelių ir gali sukelti koroziją.
- Reguliariai valykite prietaisą, kad apsaugotumėte paviršių nuo nusidėvėjimo.
- Kai veikia mikrobangų funkcija, prietaise likę riebalai ir maistas gali sukelti gaisrą ir elektros kibirkščiavimą.
- Valykite prietaisą drėgna, minkšta šluoste. Naudokite tik neutralius ploviklius. Nenaudokite šveičiamųjų produktų, šveitimo kempinių, tirpiklių arba metalinių grandyklų.
- Jeigu naudojate orkaitės purškiklį, laikykitės ant pakuotės pateiktų saugumo nurodymų.

## 2.5 Stiklinių indų naudojimas

Nepakankamai rūpestingai tvarkant stiklinius indus, jie gali sudužti, nuskilti, suskilinėti arba stipriai susibraižyti:

- Nepilkite šalto vandens arba kitų skysčių ant stiklo indų, nes dėl staigaus temperatūros sumažėjimo, stiklas gali iškart sudužti. Stiklo šukės gali būti labai aštrios ir jas gali būti sunku surasti.
- Nedėkite karštų stiklo indų ant drėgno ar vėsaus paviršiaus, tiesiai ant stalviršio, metalinio paviršiaus ar į kriauklę ir neimkite karštų stiklo indų drėgna šluoste.
- Nenaudokite ir netaisykite jokių sudužusių, įskilusių ar stipriai subraižytų stiklo indų.
- Nenumeskite ir nesutrenkite stiklo indų į kietą daiktą ir nesuduokite virtuvės rykais į juos.
- Nekaitinkite tuščių arba beveik tuščių stiklinių indų mikrobangų krosnelėje ir neperkaitinkite aliejaus ar sviesto mikrobangų krosnelėje (naudokite minimalią maisto gaminimo trukmę).

Palaukite, kol karšti stikliniai indai atvės aušinimo stovė, ant puodkėlės arba sausos šluostės. Patikrinkite, ar stiklo indai yra pakankamai ataušę, prieš juos plaudami, dėdami į šaldytuvą ar šaldiklį.

Neimkite karštų stiklinių indų (tame tarpe indų su silikoniniais paėmimo paviršiais) be sausų puodkėlių.

Stenkitės netinkamai nenaudoti mikrobangų (t. y. neįjungti tuščios arba mažai įkrautos orkaitės).

## 2.6 Vidinis apšvietimas



### **ĮSPĖJIMAS!**

Pavojus gauti elektros smūgį.

- Šio gaminio viduje esanti (-čios) lemputė (-ės) ir atskirai parduodamos atsarginės lemputės: Šios lemputės turi atlaikyti ekstremalias fizines sąlygas buitiniuose prietaisuose, pavyzdžiui, temperatūrą, vibraciją, drėgmę, arba yra skirtos informuoti apie prietaiso veikimo būseną. Jos nėra skirtos naudoti kitoms paskirtims ir netinka patalpoms apšviesti.
- Šiame gaminyje yra šviesos šaltinis, kurio energijos vartojimo efektyvumo klasė G.
- Naudokite tik tų pačių techninių duomenų lemputes.

## 2.7 Paslauga

- Dėl prietaiso remonto kreipkitės į įgaliotąjį techninės priežiūros centrą.
- Naudokite tik originalias dalis.

## 2.8 Išmetimas



### ĮSPĖJIMAS!

Pavojus susižeisti arba uždusti.

- Norėdami sužinoti, kaip tinkamai utilizuoti prietaisą, susisiekite su atitinkama savivaldybės įstaiga.
- Ištraukite maitinimo laido kištuką iš maitinimo tinklo lizdo.
- Nupjaukite maitinimo laidą arti prietaiso ir pašalinkite jį.
- Nuimkite durelių skląstį, kad vaikai, ar naminiai gyvūnai neįstrigtų prietaiso viduje.

## 3. GAMINIO APRAŠYMAS

### 3.1 Bendroji apžvalga

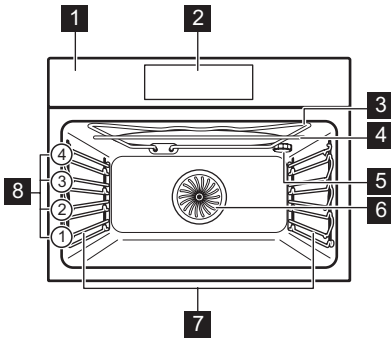

- 1 Valdymo skydelis
- 2 Ekranas
- 3 Šildymo elementas
- 4 Mikrobangų generatorius
- 5 Lemputė
- 6 Ventiliatorius
- 7 Lentynos atrama, išimama
- 8 Lentynos vietos

### 3.2 Priedai

#### Vielinė lentynėlė

Virtuvės reikmenims, pyragų formoms, pikaistuviams.

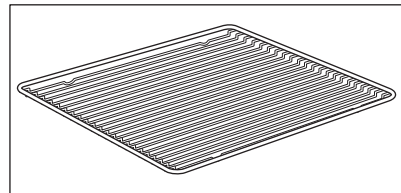

#### Kepimo skarda

Pyragams ir sausainiams kepti.

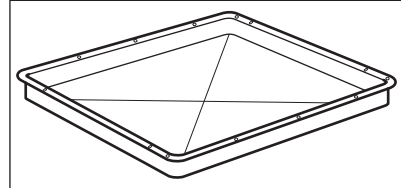

Stiklinė apatinė mikrobangų krosnelės plokštė  
Mikrobangų režimo naudojimas.

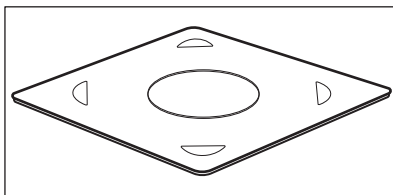

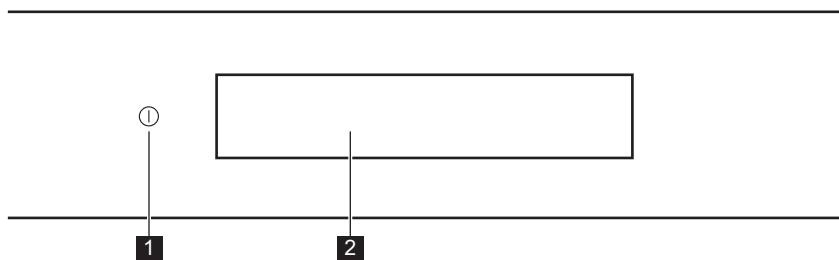

## 4. VALDYMO SKYDELIS

### 4.1 Valdymo skydelio apžvalga



<b>1</b>	Ijungta / Išjungta	Palaikykite paspaudę, kad įjungtumėte ar išjungtumėte prietaisą.
<b>2</b>	Ekranas	Parodo esamas prietaiso nuostatas.

 <b>Laikykite nuspaudę</b>	 <b>Perkelti</b>	 <b>Paspauskite ir palaikykite nuspaudę.</b>
Palieskite paviršių pirštu.	Braukite pirštu per paviršių.	Lieskite paviršių 3 sekundes.



## 4.2 Ekranas

<p>Diagram of the control panel showing various icons and text elements labeled A through K:</p> <ul style="list-style-type: none"> <li>A: Menu icon</li> <li>B: WiFi icon</li> <li>C: Time icon (10:50)</li> <li>D: Information icon</li> <li>E: Start/Stop icon</li> <li>F: Microwave icon</li> <li>G: Temperature/Time icon (170°C)</li> <li>H: Temperature/Time icon</li> <li>I: Range/Slider icon</li> <li>J: More options icon</li> <li>K: Keypad area</li> </ul>	<p>Ekranas su pasirinktu didžiausiu galimų funkcijų skaičiumi.</p> <ul style="list-style-type: none"> <li>A. Meniu / Atgal</li> <li>B. WiFi ryšys (ne visuose modeliuose)</li> <li>C. Paros laikas</li> <li>D. Informacija</li> <li>E. Laikmatis</li> <li>F. Greitasis mikrobangų krosnelės įjungimas</li> <li>G. PRADĖTI/SUSTABDYMAS</li> <li>H. Temperatūra / Mikrobangų krosnelės laikmatis</li> <li>I. Eigos juosta / Slankiklis</li> <li>J. Daugiau</li> <li>K. Kaitinimo funkcijos</li> </ul>
---	---

### Valdymo skydelio indikatoriai

<p><b>Pagrindiniai indikatoriai</b> – skirti naršyti valdymo skydelio meniu.</p>				
<p><b>OK</b> Patvirtinti pasirinkimą / nustatymą.</p>	<p> Patvirtinti pasirinkimą / nustatymą arba sugrįžti vienu meniu lygiu atgal.</p>	<p> Sugrįžti vienu meniu lygiu atgal / anuluoti paskutinį veiksmą.</p>	<p> Parinkims įjungti ir išjungti.</p>	
<p><b>Išpėjamas signalas pasibaigus laikui funkcijų indikatoriai</b> – pasibaigus nustatytam kepimo laikui, išgirsite garso signalą.</p>				
<p> Funkcija įjungta.</p>	<p> Funkcija įjungta. Kepimas sustabdomas automatiškai.</p>	<p> Išpėjamas signalas pasibaigus laikui išjungtas.</p>		
<p><b>Laikmačio indikatoriai</b></p>				
<p> Jei norite nustatyti funkciją: Atidėtas paleidimas.</p>	<p> Atšaukti nustatymą.</p>	<p> Laikmatis įsijungs, kai uždarysite prietaiso dureles.</p>	<p> Laikmatis paleidžiamas, kai prietaisas pasiekia nustatytą temperatūrą.</p>	<p> Laikmatis paleidžiamas pradėjus kepti.</p>
<p><b>WiFi ryšys indikatoriai</b> – prietaisą galima prijungti prie „Wi-Fi“.</p>				



# PRIŠ NAUDODAMI PIRMĄ KARTĄ

 WiFi ryšys ryšys įjungtas.	 WiFi ryšys ryšys išjungtas.
<b>Nuotolinis valdymas indikatorius</b> – prietaisą galima valdyti nuotoliniu būdu.	
 Nuotolinis valdymas yra įjungta.	

## 5. PRIŠ NAUDODAMI PIRMĄ KARTĄ

	<b>ĮSPĖJIMAS!</b> Žr. saugos skyrius.
--	--

### 5.1 Pirminis valymas

		
<b>1-as veiksmas</b>	<b>2-as veiksmas</b>	<b>3-ias veiksmas</b>
Iš prietaiso išimkite visus priedus ir išimamas lentynų atramas.	Prietaisą ir jo priedus valykite tik mikropluošto šluoste, suvilgta šilto vandens ir švelnaus ploviklio tirpale.	Į prietaisą sudėkite priedus ir išimamas lentynų atramas.

### 5.2 Pirmasis prijungimas



Pirmą kartą prisijungę ekrane matysite pasveikinimo pranešimą. Turite atlikti šiuos nustatymus: Kalba, Ekranų ryškumas, Įspėjamo signalo garsas, Paros laikas, belaidis ryšys.

### 5.3 Belaidis ryšys

Norėdami susieti prietaisą Jums prireiks:

- Internetinio belaidžio ryšio.
- Mobilaus prietaiso, prijungto prie to paties belaidžio tinklo.

<b>1-as veiksmas</b>	Atsisiųskite mobiliąją programėlę My Electrolux Kitchen ir vadovaukitės nurodymais.
----------------------	---

<b>2-as veiksmas</b>	Ijunkite prietaisą.
<b>3-as veiksmas</b>	Paspauskite  . Pasirinkite: Nustatymai / Prisijungimo nustatymai.
<b>4-as veiksmas</b>	 – pastumkite arba paspauskite, kad įjungtumėte: WiFi ryšys.
<b>5-as veiksmas</b>	Pasirinkite belaidį internetinį tinklą. Prietaiso belaidis modulis įsijungs po 90 sek.

Dažnis	2,4 GHz WLAN
	2412–2484 MHz
Protokolas	IEEE 802.11b DSSS/802.11g/n OFDM
Maksimali galia	EIRP < 20 dBm (100 mW)

## 5.4 Programinės įrangos licencijos

Šio gaminio programinės įrangos elementai yra atvirojo kodo ir nemokami. Electrolux dėkoja atvirojo programinio kodo ir robotikos bendruomenėms už jų indėlį.

Šių nemokamų programinės įrangos elementų atvirąjį programinį kodą, licencijas bei publikavimo ir autorių teisių sąlygas rasite adresu: <http://electrolux.opensoftwarerepository.com> (katalogas GTM3).

## 6. KASDIENIS NAUDOJIMAS



### ĮSPĖJIMAS!

Žr. saugos skyrius.

### 6.1 Kaip nustatyti: Kaitinimo funkcijos

<b>1-as veiksmas</b>	Ijunkite orkaitę.
<b>2-as veiksmas</b>	Pasirinkite kaitinimo funkciją. Ekrane matysite numatytąsias kaitinimo funkcijas. Norėdami pamatyti daugiau kaitinimo funkcijų, paspauskite: ● ● ●.

# KASDIENIS NAUDOJIMAS

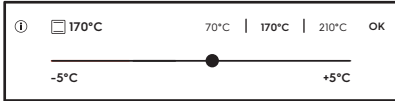
<b>3-ias veiksmas</b>	<p>Paspauskite: °C. Valdymo pultelyje matysite temperatūros nuostatas.</p> 
<b>4-ias veiksmas</b>	<p>Braukite pirštu per slankiklį, kad nustatytumėte temperatūrą.</p>
<b>5-ias veiksmas.</b>	<p>Paspauskite: OK.</p>
<b>6-ias veiksmas</b>	<p>Paspauskite: START .</p>
<p>STOP - paspauskite, kad išjungtumėte kaitinimo funkciją.</p>	
<b>7-ias veiksmas</b>	<p>Išjunkite orkaitę.</p>

## 6.2 Kaip nustatyti Mikrobangų funkcijas

<b>1-ias veiksmas</b>	<p>Išimkite visus priedus ir įjunkite prietaisą.</p>
<b>2-ias veiksmas</b>	<p>Pasirinkite kaitinimo mikrobangomis funkciją. Ekrane matysite numatytąsias kaitinimo funkcijas. Norėdami pamatyti daugiau kaitinimo funkcijų, paspauskite: ● ● ● .</p>
<b>3-ias veiksmas</b>	<p>Paspauskite: W. Valdymo skydelyje matysite mikrobangų galios nustatymą.</p>
<b>4-ias veiksmas.</b>	<p>Pirštu slankiklyje pasirinkite mikrobangų galią.</p>
<b>5-ias veiksmas.</b>	<p>Paspauskite: OK.</p>

<b>6-as veiksmas</b>	Paspauskite: START .
STOP – paspauskite, kad išjungtumėte funkciją.	
<b>7-as veiksmas</b>	Išjunkite prietaisą.

Didžiausia mikrobangų funkcijos naudojimo trukmė priklauso nuo pasirinktos mikrobangų galios:

MIKROBANGŲ GALIA W	DIDŽIAUSIA TRUKMĖ min
100 - 600	59:55
> 600	7



Jeigu atidarysite dureles, funkcija išsijungs. Norėdami paleisti dar kartą, paspauskite START .

## 6.3 Kaip naudoti: Greitasis mikrobangų krosnelės įjungimas



<b>1-as veiksmas</b>	Paspauskite ir palaikykite nuspaudę  . Mikrobangų krosnelė veikia 30 s.	
<b>2-as veiksmas</b>	Maisto gaminimo laikui pratęsti:	
	Ekrane paspauskite vieną iš laiko šaukinių.	Paspauskite besikeičiančią laiko vertę, kad įjungtumėte laiko slankiklį. Perkelkite ant slankiklio esantį tašką iki pasirinktos vertės.
Mikrobangų krosnelę galima bet kada įjungti naudojant: Greitasis mikrobangų krosnelės įjungimas.		

## 6.4 Kaip nustatyti: Kepimo vadovas

Kiekvienam patiekalui šiame papildomame meniu rekomenduojama funkcija ir temperatūra. Galite koreguoti laiką ir temperatūrą.





Kai kuriuos patiekalus taip pat galite gaminti naudodami:





- Pagal svorį

<b>1-as veiksmas</b>	Ijunkite orkaitę.
<b>2-as veiksmas</b>	Paspauskite:  .
<b>3-ias veiksmas</b>	Paspauskite:  . Įveskite: Kepimo vadovas.
<b>4-as veiksmas.</b>	Pasirinkite patiekalą arba maisto tipą.
<b>5-as veiksmas.</b>	Paspauskite: START .





## 6.5 Kaitinimo funkcijos

### STANDARTINĖS





Kaitinimo funkcija	Paskirtis
 <b>Grilis</b>	Ploniems maisto gabalėliams ir duonos skrebučiams kepti grilyje.
 <b>Terminis kepintuvas</b>	Skirta didesniems mėsos arba paukštienos su kaulais gabalams kepti viename lygyje. Tinka apkepams ir skrudinti.
 <b>Karšto oro srautas</b>	Skirta vienu metu kepti ir džiovinti dviejuose lygiuose. Nustatykite 20–40 °C mažesnę temperatūrą, nei gaminant Apatinis + viršutinis kaitinimas.
 <b>Šaldytas maistas</b>	Traškiems pusfabrikačiams ruošti (pvz., gruzdintoms bulvytėms, keptoms bulvytėms ar rytietiškiems suktinukams).

Kaitinimo funkcija	Paskirtis
 <p><b>Apatinis + viršutinis kaitinimas</b></p>	Kepti ir skrudinti maistą vienoje lentynos padėtyje.
 <p><b>Picos programa</b></p>	Kepti picą. Intensyviai skrudinti ir traškiam pagrindui paruošti.
 <p><b>Apatinis kaitinimas</b></p>	Kepti pyragus traškiu pagrindu ir konservuoti maistą.
 <p><b>Mikrobangos</b></p>	Galios diapazonas kaitinant ir ruošiant maistą: 100–1000 W



## SPECIALIOS FUNKCIJOS

Kaitinimo funkcija	Paskirtis
 <p><b>Konservavimas</b></p>	Skirta daržovių konservams (pvz., marinuotiems agurkams) ruošti.
 <p><b>Džiovinimas</b></p>	Džiovinti pjaustytus vaisius, daržoves ir grybus.
 <p><b>Lėkščių pašildymas</b></p>	Skirta lėkštėms pašildyti prieš patiekiant maistą.
 <p><b>Tešlos kildinimas</b></p>	Paspartinti mielinės tešlos kildinimą. Tešlos paviršius neišdžiūsta, o tešla išlieka elastinga.





# KASDIENIS NAUDOJIMAS

Kaitinimo funkcija	Paskirtis
 Apkepas "Au Gratin"	Lazanijai arba bulvių plokštainiui. Tinka apkepams ir skrudinti.
 Kepimas žemoje temperatūroje	Švelniems ir sultingiems kepsniams ruošti.
 Šilumos palaikymas	Palaikyti šiltą maistą.
 Duona	Naudokite šią funkciją traškiai, nuostabios spalvos ir blizgaus paviršiaus duonai ir bandelėms kepti.

## MIKROBANGOS

Kaitinimo funkcija	Paskirtis
 Atitirpinimas	Galios diapazonas atitirpinant mėsą, žuvį ar pyragus: 100–200 W
 Pašildymas	Galios diapazonas kaitinant pusfabrikačius ir greitai gendančius maisto produktus: 300–700 W
 Skysčiui	Gėrimų ar sriubų pašildymas. Galios diapazonas: 800–1000 W

## KOMBINUOTAS KEPIMAS

Kaitinimo funkcija	Paskirtis
 <p><b>Karštas oras + mikrobangos</b></p>	Kepimas vienoje lentynėlės padėtyje. Funkcija su padidinta mikrobangų galia: 100–600 W.
 <p><b>Virš. ir apat. kaitinimas + mikrobangos</b></p>	Maisto kepimas ir skrudinimas vienoje lentynos padėtyje. Funkcija su padidinta mikrobangų galia: 100–600 W.
 <p><b>Grilis + mikrobangos</b></p>	Maistui kepti ir skrudinti per trumpą laiką. Funkcija su padidinta mikrobangų galia: 100–600 W.
 <p><b>Grilis + ventiliatorius + mikrobangos</b></p>	Dideliems mėsos gabalams kepti viename lygyje, apkepams ir maisto paskrudinimui. Funkcija su padidinta mikrobangų galia: 100–600 W.



## 7. LAIKRODŽIO FUNKCIJOS

### 7.1 Laikrodžio funkcijų aprašymas

Laikrodžio funkcija	Paskirtis
Kepimo laikas	Maisto gaminimo trukmei nustatyti. Didžiausia trukmė 23 val. 59 min. Ilgiausia kombinuotų funkcijų (mikrobangų ir standartinės) trukmė: 119 min. 59 sek.
Pradžios laiko nustatymai	Nustatyti laikmačio paleidimo laiką.
Nutraukti veiksmą	Nustatyti funkciją, kuri įsijungia laikmačiui baigus veikti.
Atidėtas paleidimas	Nustatyti įjungimo ir (arba) gaminimo pabaigos laiką.
Laiko pratęsimas	Pratęsti gaminimo laiką.



# LAIKRODŽIO FUNKCIJOS

Laikrodžio funkcija	Paskirtis
Priminimas	Nustatyti atgalinės laiko atskaitos laiką. Daugiausiai 23 val. 59 min. Ši funkcija nedaro įtakos prietaiso veikimui.

Pradžios laiko nustatymai	Komentaras
-	Laikmatis paleidžiamas, kai jį įjungiate.
	Laikmatis paleidžiamas, kai uždarote dureles.
→	Laikmatis paleidžiamas pradėjus ruošti maistą.
	Laikmatis paleidžiamas, kai prietaisas pasiekia nustatytą temperatūrą.

Su mikrobangų funkcijomis negalima nustatyti Pradžios laiko nustatymai, Nutraukti veiksmą ar Atidėtas paleidimas.

## 7.2 Kaip nustatyti Laikrodžio funkcijas



Kaip nustatyti laikrodį	
1-as veiksmas	Paspauskite:  .
2-as veiksmas	Paspauskite: Nustatymai / Pasirinkimas / Paros laikas.
3-as veiksmas	Pastumkite ir paspauskite, kad nustatytumėte laikrodį. Paspauskite: OK arba  .

Kaip nustatyti gaminimo trukmę	
1-as veiksmas	Pasirinkite kaitinimo funkciją ir temperatūrą.
2-as veiksmas	Paspauskite:  .

## Kaip nustatyti gaminimo trukmę

<b>3-ias veiksmas</b>	Pastumkite ir paspauskite, kad nustatytumėte laikrodį. Paspauskite <b>OK</b> . Laikmatis iškart pradeda atgalinę atskaitą.
-----------------------	--

## Kaip pasirinkti maisto gaminio pradžios / pabaigos parinktį

<b>1-as veiksmas</b>	Pasirinkite kaitinimo funkciją ir temperatūrą.
<b>2-as veiksmas</b>	Paspauskite:  .
<b>3-ias veiksmas</b>	Paspauskite: ● ● ● .
<b>4-as veiksmas.</b>	Paspauskite: Pradžios laiko nustatymai / Nutraukti veiksmą.
<b>5-as veiksmas.</b>	Pasirinkite: Pradžios laiko nustatymai / Nutraukti veiksmą.
<b>6-as veiksmas</b>	Paspauskite: <b>OK</b> arba  .

## Kaip atidėti paleidimą ir gaminimo pabaigą

<b>1-as veiksmas</b>	Paspauskite:  .
<b>2-as veiksmas</b>	Pastumkite ir paspauskite, kad nustatytumėte laikrodį. Paspauskite <b>OK</b> .

# LAIKRODŽIO FUNKCIJOS

Kaip atidėti paleidimą, nenustačius gaminimo pabaigos	
1-as veiksmas	Pasirinkite kaitinimo funkciją ir temperatūrą.
2-as veiksmas	Paspauskite:  .
3-ias veiksmas	Paspauskite: ● ● ● .
4-as veiksmas.	Paspauskite: Atidėtas paleidimas.
5-as veiksmas.	Pasirinkite reikšmę. Paspauskite OK.

Kaip nustatyti papildomą laiką	
Kai lieka 10 % gaminimo laiko ir panašu, kad maistas per tą laiką nebus paruoštas, galite pratęsti gaminimo laiką. Jūs taip pat galite pakeisti orkaitės funkciją.	
1-as veiksmas	Paspauskite norimą laiko piktogramą, kad pratęstumėte gaminimo trukmę.
2-as veiksmas	Taip pat galite pasirinkti pageidaujama kaitinimo funkciją, kad ją pakeistumėte.
<b>Ką daryti, jeigu būtų geriau pakeisti papildomą laiką?</b>	
Papildomą laiką galima atkurti.	
1-as veiksmas	Paspauskite:  .
2-as veiksmas	Pasirinkite vertę ant slankiklio arba paspauskite vieną iš norimų laiko piktogramų, kad nustatytumėte laiką.

## Kaip nustatyti papildomą laiką

**3-ias  
veiks-  
mas**

Paspauskite: OK.

## Kaip pakeisti laikmačio nuostatus

**1-as  
veiks-  
mas**

Pasirinkite vertę ant slankiklio arba paspauskite pageidaujamą laiko vertę, kad pakeis-  
tumėte laikmačio vertę.

**2-as  
veiks-  
mas**

Paspauskite: OK.

Gamindami maistą jūs bet kada galite pakeisti nustatytą laiką.

## 8. PRIEDŲ NAUDOJIMAS



### **ĮSPĖJIMAS!**

Žr. saugos skyrius.

### 8.1 Priedų naudojimas

Naudokite tik tinkamus prikaistuvius ir kitas priemones. Žr. skyrių „Naudingi patarimai“, „Tinkami prikaistuviai ir kitos priemonės ruošimui mikrobangomis“.

Mažas įdubimas viršuje padidina saugumą. Įlinkiai taip pat apsaugo nuo apvirtimo. Aukštas lentynos kraštelis neleis prikaistuviui nuo jos nuslysti.

#### **Vielinė lentynėlė:**

Įstumkite groteles tarp lentynos laikiklių ir įsitikinkite, kad kojelės yra nukreiptos žemyn.

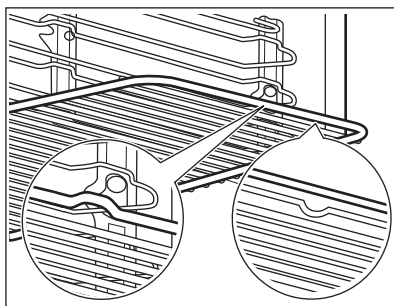

# PAPILDOMOS FUNKCIJOS

## Kepimo skarda:

Istumkite skardą tarp lentynos laikiklių.

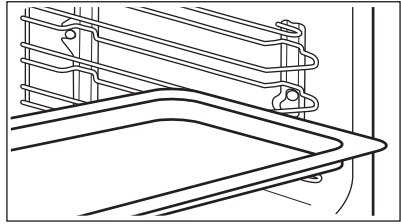

## Stiklinė apatinė mikrobangų krosnelės plokštė:

Apatinę stiklinę mikrobangų krosnelės lėkštę naudokite tik su mikrobangų funkcija. Ji nėra tinkama naudoti su kombinuotąja mikrobangų funkcija (pvz., mikrobangos ir grilis).

Padėkite priedą ertmės apačioje.

Maistą galite padėti tiesiogiai ant apatinės stiklinės mikrobangų krosnelės lėkštės.

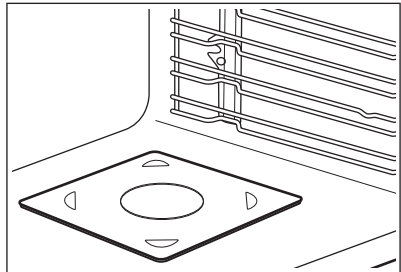



# 9. PAPILDOMOS FUNKCIJOS

## 9.1 Kaip įrašyti: Mėgstamiausios



Galite išsaugoti mėgstamas nuostatas, pavyzdžiui, kaitinimo funkciją, maisto gaminimo trukmę, temperatūrą arba valymo funkciją. Galite išsaugoti 3 mėgstamas nuostatas.

<b>1-as veiksmas</b>	Ijunkite prietaisą.
<b>2-as veiksmas</b>	Pasirinkite norimą nuostatą.
<b>3-as veiksmas</b>	Paspauskite  . Pasirinkite: Mėgstamiausios.
<b>4-as veiksmas.</b>	Pasirinkite: Išsaugoti esamus nustatymus.
<b>5-as veiksmas.</b>	Paspauskite + ir pridėkite nuostatą į sąrašą: Mėgstamiausios. Paspauskite OK.

-  – paspauskite nuostatai atkurti.
-  – paspauskite nuostatai atšaukti.

## 9.2 Automatinis išsijungimas

Siekiant užtikrinti saugumą, jei kaitinimo funkcija veikia, o nustatymų nekeičiate, po tam tikro laiko prietaisas išsijungia.

 (°C)	 (val.)
30 - 115	12.5
120 - 195	8.5
200 - 230	5.5

Automatinis išsijungimas neveiks, jei naudosite šias funkcijas: Orkaitės apšvietimas, Pabaiga, Kepimas žemoje temperatūroje.

## 9.3 Ventilatorius

Kai prietaisas veikia, aušinimo ventilatorius įsijungia automatiškai, kad prietaiso paviršiai išliktų vėsūs. Jei prietaisą išjungsitė, aušinimo ventilatorius veiks toliau, kol prietaisas neatvės.

## 9.4 Mechaninis durelių užraktas

Nusipirkus orkaitę durelių užraktas bus atrakinamas.

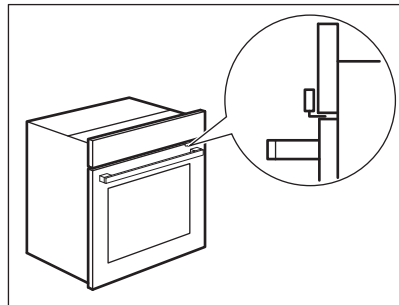

# PAPILDOMOS FUNKCIJOS

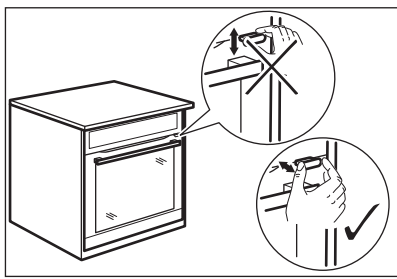
<p> <b>DĖMESIO</b> Netraukite durelių užrakto vertikalia kryptimi. Uždarydami orkaitės dureles durelių užrakto nespauskite.</p>	
--	---

## 9.5 Kaip naudoti: Mechaninis durelių užraktas

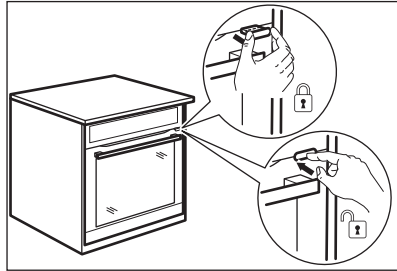
<p><b>1-as veiksmas</b></p>	<p>Norėdami užrakinti dureles, traukite durelių užraktą pirmyn, kol jis užsifiksuos.</p>
<p><b>2-as veiksmas</b></p>	<p>Norėdami atrakinti dureles, stumkite durelių užraktą atgal į skydelį.</p> 

### Užrakintų durelių atrakinimas

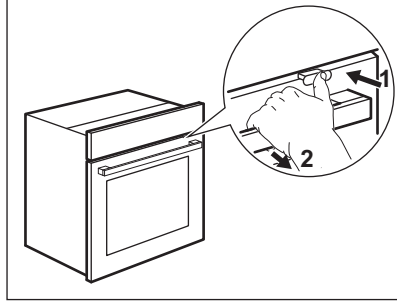
<p>Jūs galite atidaryti dureles, kai durelių užraktas yra užrakintas.</p>	
<p><b>1-as veiksmas</b></p>	<p>Šiek tiek pastumkite durelių užraktą ir atidarykite dureles, traukdami jas už rankenos.</p> 

Kai uždarote dureles, įsitikinkite, kad durelių užraktas liktų užrakintas.

## 10. PATARIMAI

### 10.1 Gaminimo rekomendacijos



Lentelėse nurodyta temperatūra ir ruošimo laikas yra tik orientaciniai. Jie priklauso nuo receptų, naudojamų produktų kokybės ir kiekio.

Šis prietaisas gali kepti ir skrudinti kitaip, nei esate įpratę su ankstesniu prietaisu. Toliau pateikiamos rekomenduojamos temperatūros, gaminimo trukmės ir lentynos padėties nuostatos konkrečioms patiekalams.

Jei nerandate nuostatų konkrečiam receptui, vadovaukitės panašiais receptais.

Daugiau maisto gaminimo rekomendacijų rasite mūsų interneto svetainėje maisto gaminimo lentelėse. Norėdami gauti patarimų dėl maisto gaminimo, pirmiausia išsiaiškinkite, koks yra prietaiso PNC numeris, nurodytas techninių duomenų lentelėje, ant prietaiso ertmės rėmo.

### 10.2 Rekomendacijos dėl mikrobangų

#### **Gaminkime!**

Padėkite maistą ant stiklinės lėkštės mikrobangų krosnelės apačioje.

Padėkite maistą ant lėkštės ertmės apačioje.

Apverskite ar pamaišykite maistą praėjus pusei numatyto atšildymo ar ruošimo laiko.

Skystus patiekalus kartais pamaišykite.

Prieš patiekdami, maistą pamaišykite.

Ruošdami ar šildydami maistą uždenkite.

Kai šildote gėrimus, įdėkite į butelį ar stiklinę šaukštą, kad geriau pasiskirstytų karštis.

Maisto produktus be pakuotės sudėkite į prietaisą. Supakuotus pusfabrikačius į prietaisą galima dėti tik jei jų pakuotė tinkama šildyti mikrobangų krosnelėje (žr. informaciją ant pakuotės).

#### **Maisto gaminimas mikrobangomis**

Gaminkite maistą uždengtą. Neuždengtą maistą gaminkite tik tada, jeigu norite, kad jis būtų su plutele.

Neperkepkite (nepervirkite) patiekalų pasirinkdami per didelę galią ir per ilgą trukmę. Maistas gali išdžiūti, pridegti arba gali kilti gaisras.

Nenaudokite prietaiso kiaušiniams su lukštais ir sraigėms kevaluose ruošti, nes šie produktai gali sprogti. Prieš pašildydami, pradurkite kepto kiaušinio trynį.

Prieš gamindami, keliose vietose pradurkite maistą arba nulupkite odeles.

Daržoves supjaustykite maždaug vienodo dydžio gabalėliais.

Išjungę prietaisą išimkite maistą ir kelias minutes palikite pastovėti, kad karštis tolygiai pasiskirstytų.

#### **Atšildymas mikrobangomis**

Padėkite užšaldytą nesuvyniotą maistą ant mažos apverstos lėkštutės su indu po ja arba ant atšildymui skirtų grotelių ar plastmasinio sietelio, kad atšilęs skystis galėtų nutekėti.

Vėliau atšilusius gabalėlius nuimkite.



Norėdami ruošti vaisius ir daržoves jų pirmiau neatšildę, galite naudoti didesnę mikrobangų galią.

## 10.3 Tinkami mikrobangų krosnelei indai ir medžiagos

Gaminimui mikrobangomis naudokite tik tinkamus pakeistusius ir medžiagas. Vadovaukitės toliau pateikta lentele.



Prieš naudodami patikrinkite pakeistusiu / medžiagu specifikacija.





Indų tipai ir jų medžiagos			
Stiklas ir porcelianas, kurį galima naudoti orkaitėje be jokių metalinių dalių, pvz., karščiui atsparus stiklas	✓	✓	✓
Karščiui neatsparus stiklas ir porcelianas be sidabro, aukso, platinos ar kitų metalo papuošimų	✓	X	X
Stiklas ir stiklo keramika, pagaminta iš orkaitėje tinkamos naudoti / šalčiui atsparios medžiagos	✓	✓	✓
Orkaitėje galimi naudoti keramikos ir moliniai indai be kvarco ar metalo dalių ir glazūros, kurioje būtų metalo	✓	✓	✓
Keramika, porcelianas ir moliniai indai su neglazūruota apačia arba mažomis skylutėmis, pvz., rankenose	X	X	X
Iki 200 °C karščiui atsparus plastikas	✓	✓	X
Kartonas, popierius	✓	X	X
Maistinė plėvelė	✓	X	X
Mikrobangoms atspari maisto plėvelė	✓	✓	X
Patiekalų skrudinimas metaliniame inde, pvz. emaliuotame, keetais	X	X	X

Indų tipai ir jų medžiagos			
Kepimo skardos, padengtos juodu laku arba silikonu	X	X	X
Kepimo padėklas	X	X	X
Vielinė lentynėlė	X	X	✓
Stiklinė mikrobangų krosnelės apatinė lėkštė	✓	✓	X
Prikaistuvius mikrobangų krosnlei, pvz., skrudinimo indas	X	✓	X

## 10.4 Rekomenduojamos galios nuostatos skirtingos rūšies maistui





Lentelėje pateikti duomenys yra tik orientaciniai.

700–1000 W	
 Skrudinimas ruošimo pradžioje	 Skysčių kaitinimas

500–600 W				
 Daržovių ruošimas	 Kiaušinių patiekalų ruošimas	 Troškinių virinimas	 Vienos porcijos pašildymas	 Užšaldytų maisto produktų atšildymas ir kaitinimas

300–400 W				
 Sūriui, šokoladui, sviestui tirpinti	 Ryžių virinimas	 Kūdikių maistelio pašildymas	 Greitai gendančių patiekalų ruošimas / šildymas	 Tęstinis ruošimas

## 100–200 W

 Duonos atšildymas	 Vaisių ir pyragų atšildymas	 Sūriui, grietinei, sviestui atšildyti	 Mėsai, žuviai atšildyti
--	--	--	--







## 10.5 Maisto gaminimo lentelės patikros įstaigoms

### Informacija bandymų laboratorijoms

Bandymai pagal IEC 60705 standartą.







Mikrobangų funkcija







Jeigu nenurodyta kitaip, naudokite vielinę lentynėlę.

	 POWER W				
Biskvitinis pyragas	600	0.475	Dugnas	8 - 9	Įpusėjus maisto gaminimo laikui pasukite talpyklą 1/4 apsisukimo.
Maltos mėsos kepsnys	400	0.9	1	25 - 27	Įpusėjus maisto gaminimo laikui pasukite talpyklą 1/4 apsisukimo.
Plakti kiaušiniai	500	1	2	30 - 33	-
Mėsos atšildymas	100	0.5	1	15	Įpusėjus nustatytam gaminimo laikui, mėsą reikia apversti.

Kombinuotoji mikrobangų funkcija

Naudokite vielinę lentynėlę.

		 POWER				
Pyragas, 0,7 kg	Virš. ir apat. kaitinimas + mikrobangos	100	200	2	23 - 27	Įpusėjus maisto gaminimo laikui pasukite talpyklą 1/4 apsisukimo.

						
Bulvių plokštainis, 1,1 kg	Karštas oras + mikrobangos	300	180	2	38 - 42	Įpusėjus maisto gaminimo laikui pasukite talpyklą 1/4 apsisukimo.
Viščiukas, 1,1 kg	Grilis + ventiliatorius + mikrobangos	400	230	1	35 - 40	Įdėkite mėsą į apvalų stiklinį indą, o įpusėjus maisto gaminimo laikui apverskite.



## 11. VALYMAS IR PRIEŽIŪRA



### ISPĖJIMAS!

Žr. saugos skyrius.

### 11.1 Pastabos dėl valymo

 <p><b>Valymo priemonės</b></p>	Prietaiso priekį valykite mikropluošto šluoste, suvilgyta šilto vandens ir švelnaus ploviklio tirpale.
	Metalinius paviršius valykite valymo tirpalu.
	Dėmes valykite švelniu plovikliu.
 <p><b>Kasdienis naudojimas</b></p>	Ertmę valykite po kiekvieno naudojimo. Riebalų kaupimasis ar kiti likučiai gali sukelti gaisrą. Prietaiso lubas kruopščiai nuvalykite nuo susikaupusių riebalų ir kitų nuosėdų.
	Maisto prietaise nelaikykite ilgiau nei 20 minučių. Po kiekvieno naudojimo ertmę šluostykite tik mikropluošto šluoste.
 <p><b>Priedai</b></p>	Visus priedus valykite kiekvieną kartą panaudoję ir palikite juos išdžiūti. Valykite tik mikropluošto šluoste, suvilgyta šilto vandens bei švelnaus ploviklio tirpale. Priedų indaplovėje plauti negalima.
	Priedų su neprikimbančia danga nevalykite šveičiamaisiais valikliais ar aštriais daiktais.

## 11.2 Kaip išimti: Lentynų atramas

Išimkite lentynų atramas ir išvalykite orkaitę.

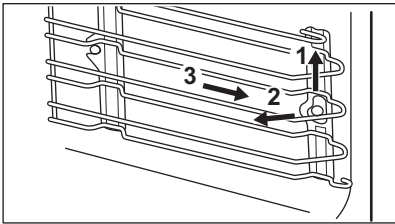
<b>1-as veiksmas</b>	Išjunkite orkaitę ir palaukite, kol ji atvės.	
<b>2-as veiksmas</b>	Lentynų atramas atsargiai ištraukite į viršų iš priekinių laikiklių.	
<b>3-as veiksmas</b>	Atitraukite lentynos atramos priekinę dalį nuo šoninės sienelės.	
<b>4-as veiksmas</b>	Ištraukite atramas iš galinių laikiklių.	
Padėklų laikiklius atgal sudėkite priešinga tvarka.		

## 11.3 Kaip pakeisti: Lemputė



### ĮSPĖJIMAS!

Pavojus gauti elektros smūgį.  
Lemputė gali būti karšta.

Halogeninę lempuotę visada suimkite skudurėliu, kad ant lempuotės neprisiviltų riebalų likučiai.

Prieš keisdami lempuotę:		
1-as veiksmas	2-as veiksmas	3-ias veiksmas
Išjunkite orkaitę. Palaukite, kol orkaitė atvės.	Atjunkite orkaitę nuo maitinimo tinklo.	Ertmės apačioje patieskite skudurėlį.

## Viršutinė lempuotė

<b>1-as veiksmas</b>	Pasukite stiklinį gaubtelį ir nuimkite jį.
<b>2-as veiksmas</b>	Išvalykite stiklinį gaubtelį.

<b>3-as veiksmas</b>	Orkaitės lempuotę pakeiskite atitinkama 300 °C karščiui atsparia lempute.
<b>4-as veiksmas</b>	Atgal prisukite stiklinį gaubtelį.



## 12. TRIKČIŲ ŠALINIMAS









### ĮSPĖJIMAS!

Žr. saugos skyrius.

### 12.1 Ką daryti, jeigu...



 <b>Prietaisas neįsijungia arba nekaista</b>	
 <b>Galima priežastis</b>	 <b>Veiksmai</b>
Prietaisas neprijungtas arba netinkamai prijungtas prie elektros maitinimo tinklo.	Patikrinkite, ar prietaisas tinkamai prijungtas prie elektros tinklo.
Nenustatytas laikrodis.	Nustatykite laikrodį; daugiau informacijos rasite Laikrodžio funkcijos skyriuje, „Kaip nustatyti: Laikrodžio funkcijos.“
Nevisiškai uždarytos durelės.	Pilnai uždarykite dureles.
Perdegė saugiklis.	Patikrinkite, ar neperdegė saugiklis. Jeigu gedi- mo pašalinti nepavyksta, kreipkitės į kvalifikuo- tą elektriką.
Prietaisas Vaikų saugos užraktas įjungta.	Žr. skyrių „Menui“. Papildomas meniu: Parink- tys.



 <b>Komponentai</b>	
 <b>Aprašymas</b>	 <b>Veiksmai</b>
Perdegė lemputė.	Pakeiskite lemputę. Daugiau informacijos rasite skyriuje „Valymas ir priežiūra“. Kaip pakeisti: Lemputė.

 <b>„Wi-Fi“ ryšio problemos</b>	
 <b>Galima priežastis</b>	 <b>Veiksmai</b>
Nėra belaidžio tinklo ryšys.	Patikrinkite, ar jūsų mobilusis įrenginys yra prijungtas prie belaidžio tinklo. Patikrinkite belaidį tinklą ir maršrutizatorių. Iš naujo paleiskite maršrutizatorių.
[diegtas naujas maršrutizatorius arba pasikeitė jo konfigūracija.	Norėdami vėl prietaisą susieti su mobiliuoju įrenginiu, perskaitykite skyrius „Prieš naudojant pirmą kartą“ ir „Belaidis ryšys“.
Silpnas belaidžio tinklo ryšys.	Maršrutizatorių perkelkite arčiau prietaiso.
Šalia prietaiso esanti mikrobangų krosnelė gali trikdyti belaidį ryšį.	Išjunkite mikrobangų krosnelę. Vienu metu nenaudokite kitos mikrobangų krosnelės ir prietaiso nuotolinio valdymo. Mikrobangų krosnelė sutrikdo „Wi-Fi“ signalą.



## 12.2 Kaip valdyti: Klaidų kodai

Kai atsiranda programinės įrangos klaida, ekrane rodomas klaidos pranešimas. Šiame skyrelyje rasite problemų, kurias galite išspręsti patys, sąrašą.

 <b>Kodas ir aprašymas</b>	 <b>Veiksmai</b>
F240, F439 – tinkamai neveikia ekrano jutikliniai laukai.	Nuvalykite ekrano paviršių. Įsitinkinkite, kad ant jutiklinių laukų nėra nešvarumų.

 <b>Kodas ir aprašymas</b>	 <b>Veiksmai</b>
F601 – signalo WiFi ryšys triktis.	Patikrinkite savo tinklo ryšį. Žr. skyrių „Prieš naudojantis pirmąkart“, „Belaidis ryšys“.
F604 – pirmas prisijungimas prie WiFi ryšys nepavyko.	Išjunkite ir vėl įjunkite prietaisą ir pamėginkite dar kartą. Žr. skyrių „Prieš naudojantis pirmąkart“, „Belaidis ryšys“.
F908 – prietaiso sistema negali prisijungti prie valdymo skydelio.	Išjunkite ir įjunkite prietaisą.

Kai ekrane rodomas vienas šių klaidos pranešimų, reiškia, kad sugedusi posistemė galėjo būti atjungta. Tokiu atveju kreipkitės į savo prekybos atstovą arba įgaliootąjį techninės priežiūros centrą. Įvykus vienai iš šių klaidų, likusios prietaiso funkcijos ir toliau veiks įprastai.

 <b>Kodas ir aprašymas</b>	 <b>Veiksmai</b>
F131 – per aukšta magnetrono jutiklio temperatūra.	Išjunkite prietaisą ir palaukite, kol jis atvės. Vėl įjunkite prietaisą.
F602, F603 – WiFi ryšys nepasiekiamas.	Išjunkite ir įjunkite prietaisą.

## 12.3 Naudojimo informacija

Jeigu patiems problemos pašalinti nepavyksta, kreipkitės į prekybos atstovą arba įgaliootąjį techninės priežiūros centrą.

Duomenys, kuriuos būtina pateikti techninės priežiūros centrui, nurodyti techninių duomenų lentelėje. Techninių duomenų lentelę rasite ant priekinio prietaiso ertmės rėmo. Nebandykite nuimti prie prietaiso pritvirtintos duomenų lentelės.

<b>Rekomenduojame duomenis užsirašyti čia:</b>	
Modelis (MOD.)	.....
Prekės numeris (PNC)	.....
Serijos numeris (S.N.)	.....

## 13. ENERGIJOS EFEKTYVUMAS

---

### 13.1 Energijos taupymas

Prieš įjungdami prietaisą patikrinkite, ar prietaiso durelės yra tinkamai uždarytos. Gamindami maistą be reikalo neatidarinkite prietaiso durelių. Durelių sandariklis privalo būti švarus ir tinkamai užfiksuotas.

Naudokite metalinius prikaistuvius, taip taupiau naudosite energiją (jei nenaudojate mikrobangų funkcijos).

Jei įmanoma, prieš gamindami maistą prietaiso iš anksto nekaitinkite.

Jei vienu metu ruošiate kelis patiekalus, tarp kepimų darykite kuo trumpesnes pertraukas.

#### **Maisto gaminimas naudojant ventiliatorių**

Jei įmanoma, gamindami maistą naudokite ventiliatorių, taip taupysite energiją.

#### **Liekamasis karštis**

Jeigu aktyvinama Trukmė programa ir maisto gaminimo trukmė ilgesnė nei 30 min., kai kurių prietaiso funkcijų atveju kaitinimo elementai automatiškai išsijungs anksčiau.

Ventiliatorius ir apšvietimas veiks toliau. Jei išjungsite prietaisą, valdymo skydelyje matysite likusiojo karščio reikšmę. Likusį karštį galite naudoti, kad maistas neatvėstų.

Jei maisto gaminimo trukmė ilgesnė nei 30 min., likus 3–10 min. iki gaminimo pabaigos prietaiso temperatūrą sumažinkite iki minimumo. Maisto gaminimo procesas ir toliau tęsis dėl likusiojo prietaiso karščio.

Naudokite likusįjį karštį kitiems patiekalams pašildyti.

#### **Patiekalų laikymas šilumoje**

Pasirinkite žemiausios temperatūros nustatymą ir panaudokite likusįjį karštį patiekalų šilumai palaikyti. Valdymo skydelyje matysite likusiojo karščio indikatorių arba temperatūrą.

#### **Maisto gaminimas išjungus apšvietimą**

Gamindami maistą apšvietimą išjunkite. Įjunkite jį tik tuomet, kai to reikės.

#### **Parengties režimas**

Po 2 min. įsijungs valdymo skydelio budėjimo režimas.

## 14. MENIU STRUKTŪRA

---

### 14.1 Meniu

Menu elementas	Paskirtis
Mėgstamiausios	Pateikiamas mėgstamiausių nuostatų sąrašas.
Kepimo vadovas	Pateikiamas automatinių programų sąrašas.
Parinktys	Kaip sukonfigūruoti prietaisą.

Menui elementas		Paskirtis
Nustatymai	Prisijungimo nustatymai	Tinklo konfigūracijai nustatyti.
	Pasirinkimas	Kaip sukonfigūruoti prietaisą.
	Aptarnavimas	Rodo programinės įrangos versiją ir sąrašą.

## 14.2 Papildomas meniu, skirtas: Parinkty

Papildomas meniu	Paskirtis
Orkaitės apšvietimas	Ijungia ir išjungia lempuotę.
Vidaus apšvietimo simbolio matomumas	Ekrane įsijungs lempuotės piktograma.
Vaikų saugos užraktas	Apsaugo nuo atsitiktinio prietaiso įjungimo. Kai funkcija įjungta, tekstas Vaikų saugos užraktas pasirodo ant ekrano kaip įjungiate orkaitę. Norėdami naudotis prietaisu, abėcėlės tvarka pasirinkite kodo raides.
Greitas įkaitinimas	Sutrumpinamas kaitinimo laikas. Naudojama tik su kai kuriomis prietaiso funkcijomis.

## 14.3 Papildomas meniu, skirtas: Prisijungimo nustatymai

Papildomas meniu	Aprašymas
WiFi ryšys	Ijungti ir išjungti: WiFi ryšys.
Nuotolinis valdymas	Nuotoliniam valdymui įjungti ir išjungti. Parinktis matoma tik kai ją įjungiate: WiFi ryšys.
Tinklas	Tinklo būsenai ir signalo galiai patikrinti: WiFi ryšys.
Nuotolinis valdymas	Kaip automatiškai įjungti nuotolinį valdymą paspaudus PRADETI. Parinktis matoma tik kai ją įjungiate: WiFi ryšys.
Atsijungti nuo tinklo	Kaip išjungti automatinį prietaiso prisijungimą prie susieto tinklo.

## 14.4 Papildomas meniu, skirtas: Pasirinkimas







Papildomas meniu	Aprašymas
Kalba	Parenka prietaiso kalbą.
Paros laikas	Nustato esamą laiką ir datą.
Laiko rodmuo	Ijungiamas ir išjungiamas laikrodis.
Laikrodžio stilius	Pakeičia rodomo laiko formatą.
Mygtukų tonai	Ijungia ir išjungia mygtukų garsus. Šių funkcijų signalų išjungti negalima: ①, STOP .
Ispėjamieji / klaidų signalai	Ijungia ir išjungia įspėjamųjų signalų tonus.
Ispėjamo signalo garsas	Nustato mygtukų ir signalų garsumą.
Ekrano ryškumas	Nustato ekrano ryškumą.





## 14.5 Papildomas meniu, skirtas: Aptarnavimas

Papildomas meniu	Aprašymas
Demonstracinis režimas	Aktyvavimo / išjungimo kodas: 2468
Licencija	Informacija apie licencijas.
Programinės įrangos versija	Informacija apie programinės įrangos versiją.
Atkurti visus nustatymus	Atkuriamos gamyklinės nuostatos.
Atkurti iššokančias žinutes	Atkuriami visi išskylantieji langai į originalias nuostatas.

## 15. TAI PAPRASTA!

Prieš naudodami pirmą kartą, turite nustatyti:			
Kalba	Ekrano ryškumas	Įspėjamo signalo garsas	Paros laikas

Susipažinkite su pagrindinėmis valdymo skydelio ir jo ekrano piktogramomis:						
 Įjungta / Išjungta	 Meniu / Atgal	 Informacija:	 Laikmatis	 Maisto termometras	START / STOP	 Daugiau

Pradėkite naudotis prietaisu				
Spartusis paleidimas	Įjunkite prietaisą ir pradėkite gaminti, naudodami funkcijos numatytąją temperatūrą ir laiką.	1-asis veiksmas	2-asis veiksmas	3-iasis veiksmas
		Paspauskite ir palaikykite nuspaudę  .	 ... – nustatykite prietaiso funkciją.	Paspauskite: START .
Spartusis išjungimas	Išjunkite prietaisą bet kada, nepriklausomai nuo to, kas rodoma ekrane.	 – paspauskite ir palaikykite paspaudę, kol prietaisas išsijungs.		
Spartusis MW paleidimas	Bet kada įjunkite mikrobangų funkciją nekeisdami numatytųjų nuostatų: 30 sek. / 1000 W.	Paspauskite:  .		

Gaminimo pradžia					
1-asis veiksmas	2-asis veiksmas	3-iasis veiksmas	4-asis veiksmas	5-asis veiksmas.	6-asis veiksmas

# TAI PAPRASTA!

Gaminimo pradžia					
①	☐ ...	°C	—●—	OK	START
– paspauski- te, kad įjung- tumėte prie- taisą.	– pasirinkite funkciją.	– paspauski- te, kad atver- tumėte tem- peratūros nustatymus.	– braukite pirštu per slankiklį, kad nustatytumė- te temperatū- rą.	– paspauski- te, kad pa- tvirtintumėte.	– paspauski- te, kad pra- dėtumėte ga- minti.

## Sužinokite, kaip greitai paruošti maistą

Naudokite automatines programas, kad greitai paruoštumėte patiekalą nekeisdami numaty-  
tųjų nuostatų:

Kepimo vado- vas	1-as veiksmas	2-as veiksmas	3-ias veiksmas	4-as veiks- mas
	Paspauskite: ①.	Paspauskite: ≡.	Paspauskite: ✂	Paspauskite ✂ Kepimo vadovas.

Maisto ruošimo trukmei nustatyti arba gaminimo funkcijai pakeisti naudokite sparčiąsias  
funkcijas.

Sparčiosios laikmačio nuostatos	1-as veiksmas	2-as veiksmas
Naudokitės sparčiojo pasirinkimo funkcija, kad pasirinktumėte dažniausiai naudojamas laikma- čio nuostatas.	Paspauskite: ⌚.	Pasirinkite norimą laikmačio reikšmę.
„10 % Finish Assist“ Naudokite „10% Finish Assist“ funkciją, jei iki pabaigos likus 10 % viso laiko norite pratęsti laiką arba pakeisti funkciją.	+1 min   +5 min   +10 min – pasirinkite norimo laiko pik- togramą, kad pratęstumėte ruošimo trukmę.	
	Funkcijos keitimas: Pasirinkite norimą funkciją: ☐ ☑ ☒ ...	

## 16. APLINKOS APSAUGA

Atiduokite perdirbti medžiagas, pažymėtas šiuo ženklu ♻️. Išmeskite pakuotę į atitinkamą  
atliekų surinkimo konteinerį, kad ji būtų perdirbta. Padėkite saugoti aplinką bei žmonių sveikatą  
ir surinkti bei perdirbti elektros ir elektronikos prietaisų atliekas. Neišmeskite šiuo ženklu ⌚  
pažymėtų prietaisų kartu su kitomis buitinėmis atliekomis. Atiduokite šį gaminį į vietos atliekų  
surinkimo punktą arba susisiekite su vietos savivaldybe dėl papildomos informacijos.



[www.electrolux.com/shop](http://www.electrolux.com/shop)



867370065-E-192023

