



Electrolux



electrolux.com/register



EW5W468WE

LT Naudojimo instrukcija | **Skalbyklė-džiovyklė**



Sveiki atvykę į „Electrolux“ pasaulį! Dėkojame, kad pasirinkote mūsų prietaisą.



Siekdami tausoti, mes mažiname popieriaus naudojimą ir visas naudojimo instrukcijas pateikiame internete. Raskite visą naudojimo instrukciją adresu electrolux.com/manuals



Gaukite naudojimo patarimų, brošiūrų, trikčių šalinimo, aptarnavimo ir remonto informacijos adresu electrolux.com/support



Jūsų prietaisui skirtų priedų, eksploatacinių medžiagų ir originalių atsarginių dalių ieškokite čia: electrolux.com/shop

Galimi pakeitimai.

TURINYS

1. SAUGOS INFORMACIJA.....	2
2. SAUGOS INSTRUKCIJA.....	6
3. GAMINIO APRAŠYMAS.....	8
4. TECHNINIAI DUOMENYS.....	9
5. MONTAVIMAS.....	9
6. VALDYMO SKYDELIS.....	13
7. PROGRAMOS.....	15
8. PARINKTYS.....	20
9. NUSTATYMAI.....	21
10. PRIEŠ NAUDOJANT PIRMĄ KARTĄ.....	22
11. KASDIENIS NAUDOJIMAS – TIK SKALBIMAS.....	22
12. KASDIENIS NAUDOJIMAS – TIK DŽIOVINIMAS.....	26
13. KASDIENIS NAUDOJIMAS – SKALBIMAS IR DŽIOVINIMAS.....	27
14. PŪKAI ANT AUDINIŲ.....	29
15. NAUDINGI PATARIMAI.....	29
16. VALYMAS IR PRIEŽIŪRA.....	32
17. GEDIMŲ ŠALINIMAS.....	36
18. SAŃAUDŲ VERTĖS.....	40
19. SPARTUSIS VADOVAS.....	42
20. APLINKOS APSAUGA.....	46

1. ⚠ SAUGOS INFORMACIJA



Prieš įrengdami ir naudodami prietaisą, atidžiai perskaitykite pateiktą instrukciją.

Gamintojas neatsako už sužalojimus ar nuostolius, patirtus dėl netinkamo prietaiso įrengimo ar naudojimo. Instrukciją visada laikykite saugioje ir pasiekiamoje vietoje, kad prireikus galėtumėte ją pasinaudoti.

1.1 Vaikų ir pažeidžiamų žmonių sauga

ĮSPĖJIMAS!

Pavojus uždusti, susižaloti ir sukelti nuolatinę negalią.

- Vyresni nei 8 metų vaikai ir asmenys, turintys fizinių, jutiminių arba protinių sutrikimų, arba asmenys, kuriems trūksta patirties ar žinių, šį prietaisą gali naudoti tik prižiūrimi kitų arba gavę nurodymus, kaip saugiai naudotis prietaisu, jei jie supranta su prietaiso naudojimu susijusius pavojus.
- Nuo 3 iki 8 metų vaikų ir asmenų, turinčių sunkią negalią, negalima palikti be priežiūros ir kitaip leisti pasiekti naudojamą prietaisą.
- Mažesnių nei 3 metų vaikų negalima palikti be priežiūros ar kitaip leisti pasiekti naudojamą prietaisą.
- Vaikus būtina prižiūrėti ir užtikrinti, kad jie su prietaisu nežaistų.
- Visas pakuotės medžiagas saugokite nuo vaikų ir tinkamai pašalinkite.
- Valymo priemonės laikykite vaikams nepasiekiamoje vietoje.
- Neleiskite nepilnamečiams vaikams ir gyvūnams būti šalia prietaiso atidarytomis durelėmis.
- Vaikai be priežiūros negali atlikti prietaiso valymo ir naudotojo priežiūros darbų.

1.2 Bendrieji saugos reikalavimai

- Tai buitinis prietaisas skirtas skalbti ir džiovinti tik tokius skalbinius, kurie tinkami skalbti ir džiovinti skalbyklėse-džiovyklėse.
- Nenaudokite džiovinimo funkcijos, jei skalbiniai buvo sutepti pramoninėmis cheminėmis medžiagomis.
- Tai buitinis prietaisas, skirtas naudoti patalpose, vienam šeimos ūkiui.
- Šį prietaisą galima naudoti biuruose, viešbučių kambariuose, nakvynės ar svečių namuose, sodybose ar

kitoje panašioje aplinkoje, kur prietaiso naudojimo intensyvumas neviršija buitinio (vidutinio) naudojimo.

- Nebandykite pakeisti šio prietaiso techninių savybių.
- Prietaisą montuokite atskirai arba po virtuvės stalu, jeigu užtenka vietos.
- Nemontuokite prietaiso už rakinamų durų, stumdomų durų ar durų su vyriais priešingoje pusėje. Taip pat pasirūpinkite, kad prietaiso durelės galėtų pilnai atsidaryti.
- Elektros kištuką į tinklo lizdą junkite tik tuomet, kai pabaigsite prietaiso įrengimą. Pasirūpinkite, kad būtų lengva pasiekti sumontuoto prietaiso elektros laido kištuką ir elektros maitinimo lizdą.
- Pasirūpinkite, kad apatinių ventiliacijos angų neblokėtų kilimai ar kitos grindų dangos.
- DĖMESIO: Prietaiso negalima jungti prie maitinimo per išorinį įjungimo įtaisą, pavyzdžiui, laikmatį ar kitą elektros grandinę, kurią komunalinės tarnybos reguliariai įjungia ir išjungia.
- Pasirūpinkite, kad prietaiso patalpoje būtų įrengta tinkama ventiliacija ir patalpoje nesikauptų iš dujas ar kitą kūrą deginančių prietaisų sklindančios dujos, ir neužsidegtų.
- Vėdinimo sistemos oras neturi patekti į buitinių prietaisų, deginančių dujas ar kitą kūrą, išmetamųjų dujų kanalą.
- Darbinis vandens slėgis vandens tiekimo taške turi būti nuo 0,5 baro (0,05 MPa) iki 10 barų (1,0 MPa).
- Didžiausia leistina prietaiso apkrova – 8 kg. Neviršykite kiekvienai programai numatytos didžiausios leistinos apkrovos (žr. skyrių „Programos“).
- Prietaisą prie vandentiekio junkite naujomis kartu su prietaisu gautomis arba įgaliotojo techninės priežiūros centro patvirtintomis žarnomis.
- Nenaudokite senų žarnų.
- Jei būtų pažeistas maitinimo laidas, jį gali pakeisti tik gamintojas, jo įgaliotasis techninės priežiūros centras arba panašios kvalifikacijos asmenys– antraip gali kilti elektros pavojus.

- Nuvalykite aplink prietaisą galimai susikaupusius pūkus ir pakuotės likučius.
- Maistiniu aliejumi, mineraline alyva, acetonu, spiritu, benzinu, žibalu, dėmių valikliu, terpentinu, vašku ar vaško valikliu išteptus skalbinius skalbkite atskirai, naudodami daugiau skalbimo priemonės, ir tik tada džiovinkite džiovyklėje.
- Prietaiso nenaudokite, jei jo elementai sutepti pramoninėmis cheminėmis medžiagomis.
- Džiovyklėje nedžiovinkite nešvarių skalbinių.
- Džiovyklėje nedžiovinkite porolono (lateksinio) kempinių, maudymosi kepuraičių, neperšlampamų audinių, gaminių su pamušalu, kimštų drabužių ar pagalvių.
- Audinių minkštiklius ar kitas panašias priemones naudokite tik vadovaudamiesi jų gamintojų instrukcijomis.
- Pasirūpinkite, kad į prietaisą nepakliūtų gaisrą galintys sukelti daiktai, pavyzdžiui, žiebtuvėliai ar degtukai.
- DĖMESIO! Džiovyklė išjunkite tik pasibaigus džiovinimo ciklui. Jei džiovyklę išjungsite anksčiau, skalbinius iš karto išimkite ir išsklaidykite, kad pašalintumėte susikaupusį karštį.
- Paskutinio plovimo ciklo metu skalbiniai nekaitinami (atvėsavimo ciklas), kad jam pasibaigus skalbiniai būtų apsaugoti nuo karščio pažeidimų.
- Nevalykite prietaiso didelio slėgio vandens purkštuvais ir (arba) garais.
- Išvalykite prietaisą drėgna šluoste. Naudokite tik neutralius ploviklius. Nenaudokite šveičiamųjų produktų, šveitimo kempinių, tirpiklių arba metalinių grandyklių.
- Prieš bet kokius techninės priežiūros darbus išjunkite prietaisą ir ištraukite maitinimo laido kištuką iš elektros lizdo.

2. SAUGOS INSTRUKCIJA

2.1 Įrengimas



Įrengimas turi atitikti galiojančias nacionalines taisykles.

- Vadovaukitės su prietaisu pateiktomis įrengimo instrukcijomis.
- Neįrenkite ir nenaudokite prietaiso ten, kur temperatūra gali būti žemesnė nei 0 °C, arba ten, kur jis gali būti veikiamas oro sąlygų.
- Perkeliant prietaisą visada laikykite vertikaliaje padėtyje.
- Pasirūpinkite, kad tarp prietaiso ir grindų vyktų oro cirkuliacija.
- Pašalinkite visas pakavimo medžiagas ir gabenimui skirtus varžtus.
- Grindys, ant kurių bus įrengtas prietaisas, turi būti plokščios, stabilios, atsparios karščiui ir švarios.
- Gabenimo varžtus laikykite saugioje vietoje. Jeigu prietaisą ateityje reikės perkelti, juos reikia įsukti, kad būgnas būtų užfiksuotas ir apsaugotas nuo vidinio sugadinimo.
- Visada būkite atsargūs, kai perkeliate prietaisą, nes jis yra sunkus. Visada mūvėkite apsaugines pirštines ir avėkite uždarą avalynę.
- Neįrenkite ir nenaudokite sugadinto prietaiso.
- Nestatykite prietaiso ten, kur prietaiso durelių negalima atidaryti iki galo.
- Sureguliuokite kojeles, kad tarp prietaiso ir grindų dangos būtų reikiamas tarpas.
- Pastatę prietaisą į nuolatinę jo vietą, gulsčiuuku patikrinkite, ar jis stovi lygiai. Jei jis stovi nelygiai, atitinkamai sureguliuokite jo kojeles.

2.2 Elektrinis jungimas



ĮSPĖJIMAS!

Pavojus sukelti gaisrą ir gauti elektros smūgį.

- DĖMESIO! Šį prietaisą reikia jungti prie įžeminto lizdo.

- Visada naudokite tinkamai įrengtą įžemintą saugųjį elektros lizdą.
- Nenaudokite daugiakanalių adapterių ir ilginamųjų laidų.
- Norėdami išjungti prietaisą, netraukite už maitinimo laido. Visada traukite paėmę už elektros kištuko.
- Nelieskite maitinimo laido arba elektros kištuko šlapiomis rankomis.

2.3 Vandens pajungimas

- Tiekiamo vandens temperatūra neturi viršyti 25 °C.
- Nepažeiskite vandens žarnų.
- Prieš jungdami prietaisą prie naujų ar ilgai nenaudotų vamzdžių, remontuotų arba naujų prietaisų (vandens skaitiklių ir pan.), palaukite kol pradės tekėti švarus ir skaidrus vanduo.
- Pirmą kartą naudodami prietaisą ir juo pasinaudoję patikrinkite, ar nėra vandens nuotėkių.
- Nenaudokite ilginamųjų žarnų vandens išleidimo žarnai pailginti. Dėl vandens tiekimo žarnos keitimo kreipkitės į įgaliotąjį techninės priežiūros atstovą.
- Išpakavę prietaisą galite pamatyti iš vandens išleidimo žarnos ištekantį vandenį. Taip yra todėl, kad gamykloje prietaisas buvo bandomas naudojant vandenį.
- Vandens išleidimo žarną galima pailginti iki 400 cm. Dėl kitos vandens išleidimo žarnos arba jos ilginamosios dalies kreipkitės į įgaliotąjį techninės priežiūros atstovą.
- Pasirūpinkite, kad įrengus prietaisą liktų prieiga prie čiaupo.

2.4 Naudojimas



ĮSPĖJIMAS!

Sužeidimo, elektros smūgio, gaisro, nudegimų arba prietaiso sugadinimo pavojus.

- Šalia prietaiso, į prietaisą arba ant jo nedėkite degių medžiagų arba degiomis medžiagomis sudrėkintų daiktų.

- Programai veikiant nelieskite durelių stiklo. Stiklas gali įkaišti.
- Prietaise nedžiovinkite apgadintų (suplėšytų, apspurusių) daiktų, kuriuose yra kamšalų arba užpildų.
- Jeigu skalbiant naudojote dėmių šalinimo priemonę, prieš paleisdami džiovinimo ciklą skalbinius dar kartą išskalaukite.
- Pasirūpinkite, kad nuo skalbinių būtų pašalinti visi metaliniai objektai.
- Džiovinkite tik šiame prietaise tinkamus džiovinti audinius. Vadovaukitės gaminio etiketėje pateiktais valymo nurodymais.
- Nelipkite ir nesisėskite ant atvirų prietaiso durelių.
- Prietaise nedžiovinkite varvančių drabužių.
- Saugokite prietaiso plastikines dalis nuo įkaitusių objektų.
- Prieš paleisdami džiovinimo programą, iš prietaiso išimkite skalbimo priemonės kamuoliuką (jeigu naudojamas).
- Jeigu ketinate naudoti nenutrūkstamą programą, skalbimo kamuoliuko nenaudokite.

2.5 Paslauga

- Dėl prietaiso remonto kreipkitės į įgaliotąjį techninės priežiūros centrą. Naudokite tik originalias dalis.
- Atkreipkite dėmesį, kad pačių arba neprofesionalus remontas gali turėti pasekmių saugai ir panaikinti garantiją.
- Nutraukus modelio gamybą, šių atsarginių dalių galima įsigyti bent 10 metų: variklį ir variklio šepetėlius, variklio ir būgno sąsajos mazgą, siurblius, amortizatorius ir spyruokles, skalbimo būgną, būgno kryžmę ir rutulinius guolius, šildytuvus ir

kaitinimo elementus, įskaitant šildymo siurblius, vamzdžius ir susijusią įrangą, žarnas, vožtuvus, filtrus, hermetikus, spausdintines plokštes, elektroninius ekranus, slėginius jungiklius, termostatus ir kitus jutiklius, programinę ir aparatinę įrangą, įskaitant atkūrimo, dureles, lankstus, sandariklius, durelių užrakinimo mazgą ir plastikines detales, pavyzdžiui, skalbimo priemonių dozatorių. Jūsų šalyje šis laikotarpis gali būti ilgesnis. Daugiau informacijos rasite mūsų internetinėje svetainėje.

- Įsidėmėkite, kad tam tikros šios atsarginės dalys yra prieinamos tik profesionaliems remonto specialistams ir kad ne visos atsarginės dalys yra aktualios visiems modeliams.
- Šio gaminio viduje esanti (-čios) lemputė (-ės) ir atskirai parduodamos atsarginės lemputės: Šios lemputės turi atlaikyti ekstremalias fizines sąlygas buitiniuose prietaisuose, pavyzdžiui, temperatūrą, vibraciją, drėgmę, arba yra skirtos informuoti apie prietaiso veikimo būseną. Jos nėra skirtos naudoti kitoms paskirtims ir netinka patalpoms apšviesti.

2.6 Šalinimas

- Atjunkite prietaisą nuo tinklo maitinimo ir vandentiekio.
- Nupjunkite maitinimo laidą prie pat prietaiso ir tinkamai utilizuokite.
- Išimkite durų velkę, kad vaikai arba naminiai gyvūnai neįstrigtų būgne.
- Prietaisą šalinkite pagal vietinius elektrinės ir elektroninės įrangos atliekų šalinimo reikalavimus.

3. GAMINIO APRAŠYMAS

3.1 Prietaiso apžvalga

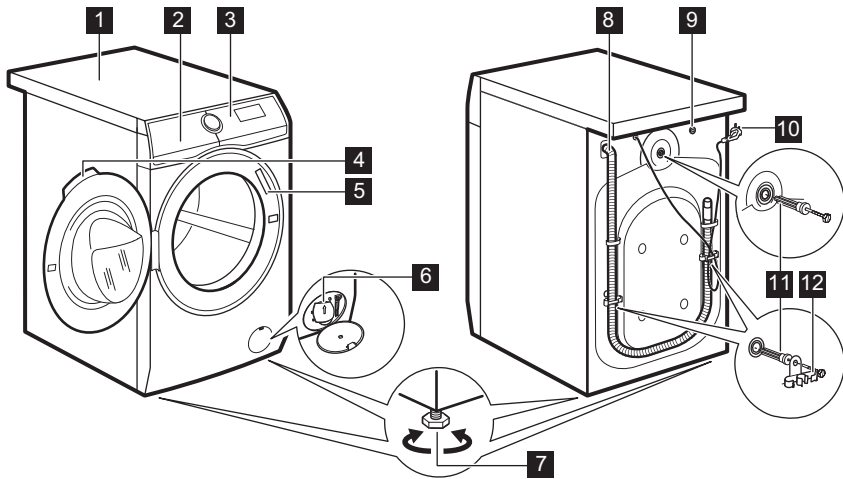

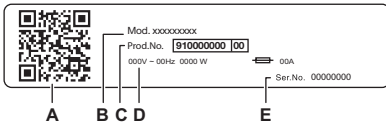

- | | |
|---|---|
| 1 Darbastalis | 8 Vandens išleidimo žarna |
| 2 Skalbiškio dalytuvas | 9 Vandens tiekimo žarnos jungtis |
| 3 Valdymo skydelis | 10 Elektros maitinimo laidas |
| 4 Durelių rankena | 11 Transportavimo varžtai |
| 5 Techninių duomenų plokštelė | 12 Žarnos atrama |
| 6 Vandens išleidimo siurblio filtras | |
| 7 Kojelės prietaisui išlyginti | |



Techninių duomenų lentelėje nurodyta:

- A. QR kodas
- B. Modelio pavadinimas
- C. Gaminio numeris
- D. Elektros parametrai
- E. Serijos numeris

Nuskaitykite ant prietaiso esantį **QR kodą**, kad užregistruotumėte savo gaminį ir išnaudotumėte visas jo galimybes.

-  Gaukite išsamią informaciją apie prietaisą, dokumentų ir straipsnių apie tai, kaip naudotis geriausiomis funkcijomis (naudojimo instrukcija taip pat pateikta adresu electrolux.com/manuals)
-  Gaukite patarimų dėl naudojimo, informacijos apie trikčių šalinimą, aptarnavimą ir remontą (taip pat pateikta adresu electrolux.com/support)
-  Įsigykite priedų, eksploatacinių medžiagų ir originalių atsarginių dalių savo prietaisui (taip pat galite įsigyti adresu electrolux.com/shop)

4. TECHNINIAI DUOMENYS

Matmenys	Plotis / aukštis / bendras gylis	59.7 cm /84.7 cm /55.7 cm
Elektros prijungimas	Įtampa Bendroji galia Saugiklis Dažnis	230 V 2 100 W 10 A 50 Hz
Apsaugos klasė. Apsauginis dangtis prietaisą apsaugo nuo kietųjų dalelių ir drėgmės, išskyrus nuo drėgmės neapsaugotą žemos įtampos įrangą.		IPX4
Vandens tiekimas ¹⁾		Šaltas vanduo
Tiekiamo vandens slėgis	Mažiausias Didžiausias	0,5 baro (0,05 MPa) 10 bar (1,0 MPa)
Didžiausias skalbinių kiekis	„Cotton“/ Medvilnė	8 kg
Didžiausias sausų skalbinių kiekis	„Cotton“	4 kg
	Sintetika	3 kg

1) Prijunkite vandens įleidimo žarną prie vandens čiaupo su 3/4" sriegiu.

5. MONTAVIMAS

ĮSPĖJIMAS!

Žr. saugos skyrius.

5.1 Išpakavimas

ĮSPĖJIMAS!

Prieš naudodami prietaisą pašalinkite visas pakuotės medžiagas ir gabenimo varžtus.

1. Mūvėkite pirštines. Nuimkite išorinę plėvelę. Jei reikia, panaudokite peiliuką.

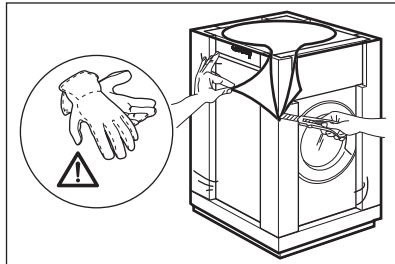

2. Nuimkite viršutinį kartoną ir pakavimo medžiagas.

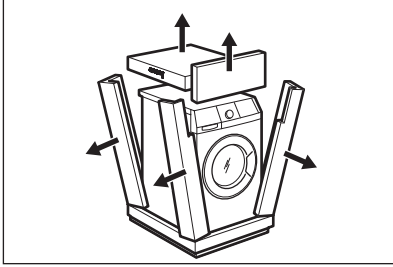

3. Nuimkite vidinę plėvelę.

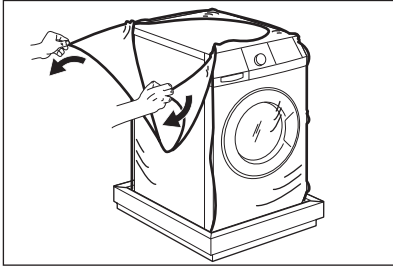

4. Atidarykite dureles. Išimkite iš durelių tarpinę apsauginę dalį ir visus daiktus iš būgno.

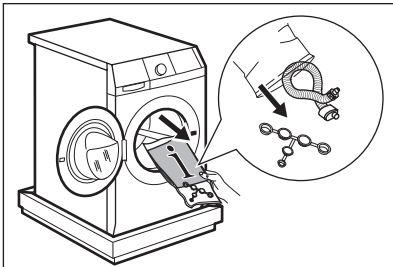

5. Padėkite vieną iš pakavimo elementų ant grindų už prietaiso. Atsargiai paguldykite prietaisą ant jo galinės pusės. Būkite atsargūs ir nepadėkite žarnų.

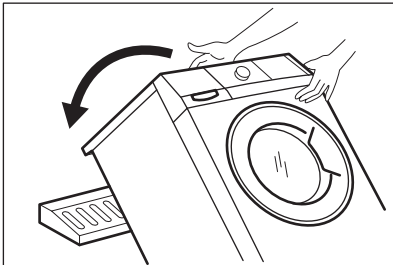

6. Nuimkite apsaugą nuo prietaiso apačios. Ištraukite prietaisą išlaikant jį vertikaliaje padėtyje.

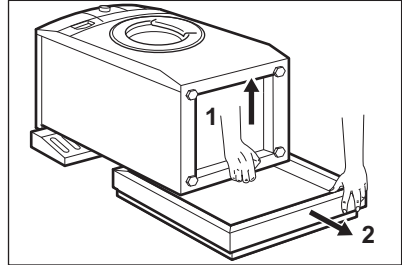

7. Ištraukite maitinimo laidą ir vandens išleidimo žarną iš žarnos laikiklių.

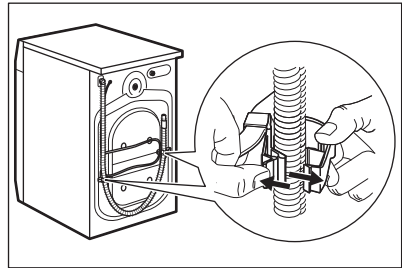

8. Atsukite tris varžtus veržliarakčiu. Ištraukite plastikinius tarpikius.

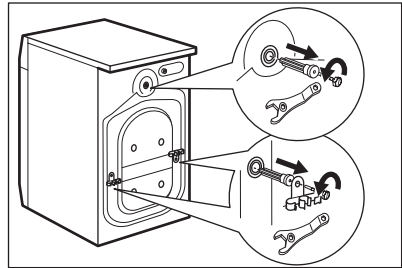

9. Įstatykite plastikinius dangtelius į angas. Šiuos dangtelius rasite naudotojo rankiniame maišelyje.

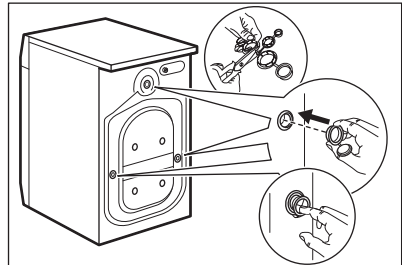



Rekomenduojame išsaugoti pakuotę ir gabenimui skirtus varžtus tam atvejui, jeigu ateityje prietaisą tectų gabenti.



Priklausomai nuo prietaiso modelio tiekiami priedai gali skirtis.

5.2 Informacija apie įrengimą

Pastatymas ir išlygiavimas

Tinkamai sureguliuokite prietaisą, kad jis veikdamas nevibruotų, nekeltų triukšmo ir nejudėtų.

1. Prietaisą pastatykite ant kietų ir lygių grindų. Pastatykite prietaisą, taip, kad jis stovėtų horizontaliai ir stabiliai. Patikrinkite, ar prietaisas noliečia sienos ir kitų baldų, o po prietaisu gali cirkuliuoti oras.
2. Prietaiso horizontalumą reguliuokite kojėlėmis. Visos kojėlės turi remtis į grindis.

ĮSPĖJIMAS!

Nekiškite po prietaiso kojėlėmis kartono, medžio gabaliukų ar kitų medžiagų.

Vandens įleidimo žarna

DĖMESIO

Patikrinkite, ar žarnos nepažeistos ir ar jungtys sandarios. Nenaudokite ilginamųjų žarnų vandens įleidimo žarnai pailginti. Susisiekite su aptarnavimo centru dėl informacijos apie vandens padavimo žarnos keitimą.

1. Jei reikia, prijunkite vandens padavimo žarną prie įvado prietaiso nugarinėje dalyje. Paprastai ji montuojama

gamykloje.

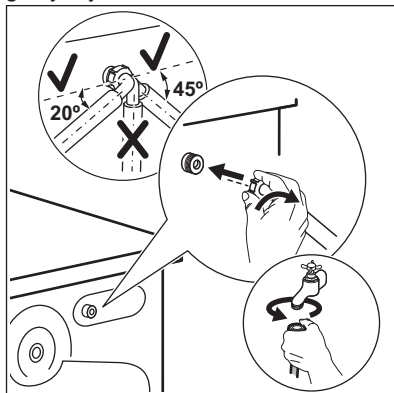

2. Nukreipkite ją kairėn ar dešinėn, atsižvelgdami į vandens čiaupo padėtį. Pasirūpinkite, kad vandens tiekimo žarna nebūtų vertikaloje padėtyje.
3. Jeigu reikia, atsukite varžlę, kad galėtumėte nustatyti tinkamą padėtį.
4. Kai kuriuose modeliuose gali būti vandens padavimo žarna su vandens stabdymo prietaisu. Jis neleidžia vandeniui pratekėti dėl įprasto žarnos nusidėvėjimo. Jei sektorius langelyje rodo triktį A, užsukite vandens čiaupą ir dėl vandens žarnos pakeitimo susisiekite su įgaliotuoju techninės priežiūros centru.

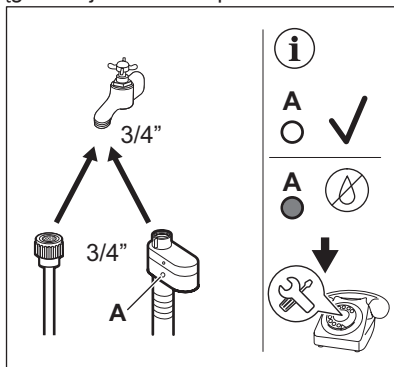

5. Prijunkite kitą ŠALTO vandens tiekimo žarnos galą prie šalto vandens čiaupo, su 3/4 colio sriegiu.

ĮSPĖJIMAS!

Tiekiamo vandens temperatūra neturi viršyti 25 °C.

Vandens išleidimas

Vandens išleidimo žarna turi būti ne žemiau kaip 60 cm ir ne aukščiau kaip 100 cm nuo žemės.



Vandens išleidimo žarną galima pailginti iki 400 cm. Dėl atsarginės vandens išleidimo žarnos arba jos ilginamosios dalies susisieki su įgaliotuoju paslaugų centru.

Vandens išleidimo žarną galima prijungti skirtingais būdais.

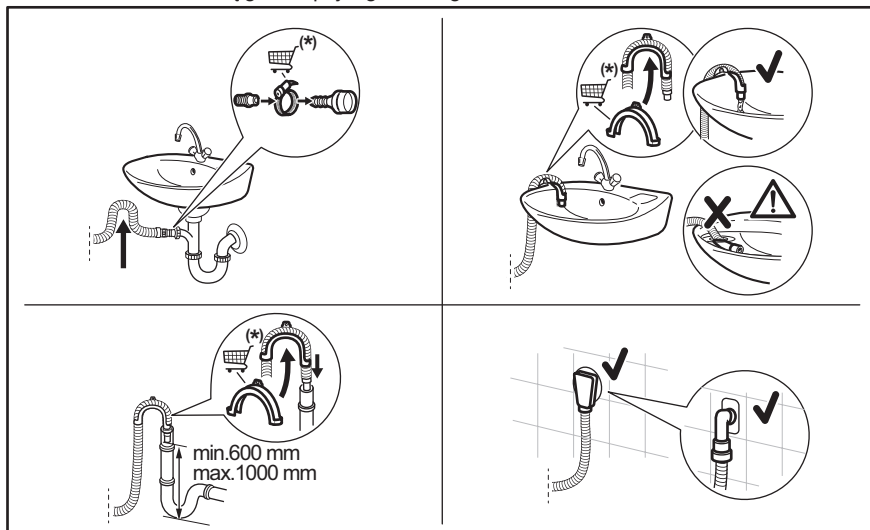

* Atsarginės dalys gali keistis be įspėjimo.

Vandens išleidimo žarna turi būti sulenkta į kilpą, kad į prietaisą iš kriauklės nepakliūtų purvinas vanduo.

Prijunkite vandens išleidimo žarną prie sifono ir pritvirtinkite spaustuvu. Vandens išleidimo žarna turi būti sulenkta į kilpą, kad į prietaisą iš kriauklės nepakliūtų purvinas vanduo.

Įkiškite žarną tiesiai į sienoje įrengtą nutekamąjį vamzdį ir pritvirtinkite ją spaustuvu.

Tvirtinimas prie kriauklės sifono be plastikinio kreiptuvo: įkiškite vandens išleidimo žarnos galą į sifoną ir pritvirtinkite veržikliu.

Nutekėjimo žarną galima sulenkti į U formą ir uždėti ant plastikinio laikiklio. Pakabinimas ant kriauklės krašto: pritvirtinkite kreiptuvą prie vandens čiaupo arba sienos.



Patikrinkite, ar iš prietaiso ištekant vandeniui plastikinis kreiptuvas nejuda, ir ar vandens išleidimo žarnos galas nėra panardintas į vandenį. Nešvarus vanduo gali patekti į prietaiso vidų. Priešus pirkiute tik iš įgaliotojo tiekėjo.

Tvirtinimas prie nuotekų vamzdžio su alsuokliu – įkiškite vandens išleidimo žarnos galą tiesiai į išleidimo vamzdelį arba nutekamąjį vamzdį.



Vandens išleidimo žarnos galas turi būti nuolat vėdinamas, t. y., nuotekų vamzdžio vidinis skersmuo (min. 38 mm - min. 1,5 col.) turi būti didesnis už vandens išleidimo žarnos išorinį skersmenį.

5.3 Elektros prijungimas

Baigę įrengimo darbus, galite prijungti maitinimo kištuką prie maitinimo lizdo.

Techninių duomenų lentelėje ir skyriuje „Techniniai duomenys“ nurodyti reikalingi elektros parametrai. Įsitinkinkite, kad jie atitinka maitinimo galios parametrus.

[vertinę visus prie elektros tinklo galimai prijungtus prietaisus patikrinkite, ar jų namų elektros tinklas pakankamo galingumo.

Prietaisąjunkite į žemintą elektros lizdą.

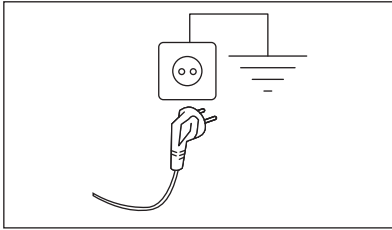

Elektros kabelis po prietaiso prijungimo turi būti lengvai pasiekiamas.

Dėl šio prietaiso elektros įrengimo darbų kreipkitės į mūsų įgaliojantį aptarnavimo centrą.





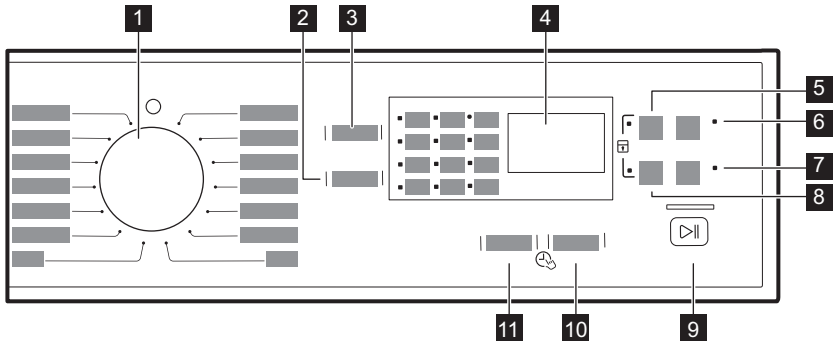

Gamintojas neprisiima jokios atsakomybės už žalą ar sužalojimus, atsiradusius dėl čia nurodytų saugos taisyklių nesilaikymo.



6. VALDYMO SKYDELIS

6.1 Valdymo skydelio aprašymas



- 1 Programų pasirinkimo rankenėlė
- 2 Gręžimo greičio mažinimas (Gręžimas)
- 3 Temperatūros pasirinkimas (Temp.)
- 4 Rodinys
- 5 Džiovinimo trukmės pasirinkimas (Džiovinimo laikas)
- 6 Pirm. skalbimo fazė (Pirminis plovimas)
- 7 Papildomas skalavimas (Papildomas skalavimas)
- 8 Automatinis džiovinimo lygis (Autom. džiovinimas)
- 9 Paleisti / sustabdyti
- 10 Atidėto paleidimo nuostata (Atidėtas paleidimas)
- 11 Laiko taupymas (Laiko valdymas)

- 1 Programų pasirinkimo rankenėlė
- 2 Gręžimo greičio mažinimas  (Gręžimas)
- 3 Temperatūros pasirinkimas  (Temp.)
- 4 Rodinys
- 5 Džiovinimo trukmės pasirinkimas  (Džiovinimo laikas)
- 6 Pirm. skalavimo fazė  (Pirminis plovimas)
- 7 Papildomas skalavimas  (Papildomas skalavimas)
- 8 Automatinis džiovinimo lygis  (Autom. džiovinimas)

- 9 Paleisti / sustabdyti 
- 10 Atidėto paleidimo nuostata  (Atidėtas paleidimas)
- 11 Laiko taupymas  (Laiko valdymas)







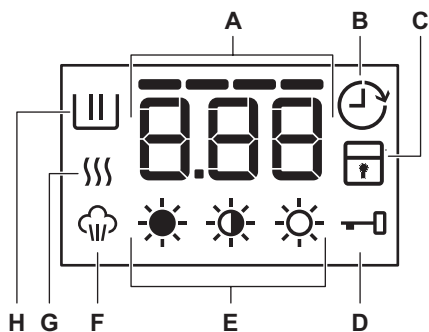

Norėdami pažymėti norimą parinktį, palieskite atitinkamą piktogramą. Spausdami mygtuką, nepakreipkite piršto. Mygtukų jutikliai yra jautrūs ir gali trukdyti pasirinkti. Jei mygtukas nereaguoja, palaukite 3 sekundes ir bandykite dar kartą.

6.2 Ekranas













A	Laiko sritis	1.25: Programos trukmė
		40: Pasirinkta džiovinimo trukmė
		2h: Atidėtas paleidimas
		E20: Klaidų kodai
		E r r: Pranešimas apie klaidą
		0: Programa yra baigta.
	Laiko programos indikatoriai	- - - -: Normalios trukmės indikatorius
		- -: Spartaus indikatorius
		- : Ypač spartaus indikatorius

B		Atidėto paleidimo indikatorius
C		Apsaugos nuo vaikų užrakto indikatorius
D		Užrakintų durelių indikatorius
E		Sausumo lygio indikatoriai
F		Garinimo indikatorius
G		Džiovinimo ciklo indikatorius
H		Skalbimo ciklo indikatorius

7. PROGRAMOS

7.1 Programų lentelė

Programa Numatytoji temperatūra Temperatūros diapazonas	Didžiausias kiekis Gręžimo greičio atskaita	Programos aprašymas (Skalbinių rūšis ir suteptimo lygis)
Eco 40-60 (Tik skalbimo režimas) 40 °C ¹⁾	8 kg 1600 aps./min.	Balta ir neblunkanti spalvota medvilnė. Vidutiniškai sutepti skalbiniai.
Eco 40-60 + paruošti dėti į spintą (skalbimo ir džiovinimo režimas) 40 °C ²⁾	4 kg 1600 aps./min.	Balta ir neblunkanti spalvota medvilnė. Vidutiniškai sutepti skalbiniai.
Eco 40-60 + „Paruošti dėti į spintą“ (tik džiovinimo režimas)	4 kg	Balta ir neblunkanti spalvota medvilnė.
Medvilnė 40 °C 90 °C –  (šaltas)	8 kg 1600 aps./min.	Balta ir spalvota medvilnė. Mažai, vidutiniškai ir stipriai sutepti skalbiniai.
Sintetika 30 °C 60 °C –  (šaltas)	3 kg 1200 aps./min.	Sintetiniai arba mišrūs audiniai. Vidutiniškai sutepti skalbiniai.
Gležni audiniai 30 °C 40 °C –  (šaltas)	2 kg 1200 aps./min.	Gležni audiniai, pavyzdžiui, akrilas, viskozė ir mišrūs. Vidutiniškai ir mažai sutepti skalbiniai.
  Vilna 40 °C 40 °C –  (šaltas)	1.5 kg 1200 aps./min.	Skalbyklėje skalbiami vilnoniai, rankomis skalbiami vilnoniai ir kiti audiniai pažymėti „skalbti rankomis“. 3)

Programa Numatytoji temperatūra Temperatūros diapazonas	Didžiausias kiekis Gręžimo greičio atskaita	Programos aprašymas (Skalbinių rūšis ir sutepimo lygis)
 Šilkas 30 °C	1 kg 1000 aps./min.	Speciali programa šilkiniams ir mišriems sintetiniams skalbiniams.
Gręž./vand. išleid.	1600 aps./min	Visi, išskyrus vilnonius ir labai plonus audinius. Skalbinių gręžimas ir vandens išpylimas iš būgno.
Skalavimas	8 kg ⁴⁾ 1600 aps./min. ⁵⁾	Skalbinių skalavimas ir džiovinimas. Visi audiniai, išskyrus vilną ir labai gležnus audinius. Gręžimo greitį sumažinkite atsižvelgdami į skalbinių rūšį.
Antklodė 40 °C 60 °C – ❄️ (šaltas)	3 kg 800 aps./min.	Speciali programa, skirta sintetinėms arba natūralių plunksnų antklodėms, lovatiesėms ir pan. Naudojite gležniems audiniams (pvz., vilnai) skirtą skystą skalbiklį
 Vilna	1 kg	Džiovinimo programa vilnoniams audiniams . Švelnus džiovinimo ciklas rankomis skalbiamiems vilnoniams skalbiniams. Programai pasibaigus, tuoj pat išimkite skalbinius.
 Sintetika	3 kg	Džiovinimo programa sintetiniams ir mišriems audiniams .
 Medvilnė	4 kg	Džiovinimo programa medvilniniams skalbiniams .
 Garai	1 kg -	Medvilnė, sintetika, ploni audiniai. Trumpa ir švelni garinimo programa atnaujins netgi pačių ploniausių audinių drabužius, įskaitant labai plonų audinių drabužius su žvyneliais, nėriniais ir pan. Su mažesniais skalbinių kiekiais programos trukmę galima sutrumpinti naudojant Laiko valdymą parinktį.
60 min. skalb. ir džiov. 30 °C 40–30 °C	1 kg 1200 aps./min.	Visa programa, kurią sudaro skalbimo ir džiovinimo ciklai, skirta mažam mišrių audinių (medvilninių ir sintetinių) kiekiui.

 **ĮSPĖJIMAS!**

Šios programos nenaudokite vilnoniams drabužiams ir drabužiams, kurių priežiūros etiketėje nurodyta, kad juos galima valyti tik cheminiu būdu.

Programa Numatytoji temperatūra Temperatūros diapazonas	Didžiausias kiekis Gręžimo greičio atskaita	Programos aprašymas (Skalbinių rūšis ir sutepimo lygis)
---	---	--



Padėtis „Išjungta“

1) Remiantis Europos Komisijos Reglamentu ES 2019/2023 ir Ukrainos dekretu 834/2023. Ši programa, jos numatytoji temperatūra ir gręžimo greitis tik skalbimo režimu, kai nominalus kiekis yra 8 kg, tinkama skalbti vidutiniškai nešvarius medvilninius skalbinius, kuriuos reikia skalbti 40 °C ar 60 °C temperatūroje, tame pačiame cikle.



Informacija apie pasiekiamą skalbinių temperatūrą, programos trukmę ir kitus duomenis pateikta skyriuje „Sąnaudų vertės“.

Energijos sąnaudų atžvilgiu veiksmingiausios programos paprastai yra tos, kurioms naudojama žemesnė temperatūra ir kurių trukmė ilgesnė.

2) Remiantis Europos Komisijos Reglamentu ES 2019/2023 ir Ukrainos dekretu 834/2023. Ši programa, jos numatytoji temperatūra ir gręžimo greitis skalbimo ir džiovavimo režimu, kai nominalus kiekis yra 4 kg ir pasirinkta funkcija „Paruošti dėti į spintą“, dėl kurios vykdomi skalbimo ir džiovavimo ciklai, tinkama skalbti vidutiniškai nešvarius medvilninius skalbinius, kuriuos reikia skalbti 40 °C arba 60 °C temperatūroje, tame pačiame cikle, o po džiovavimo fazės skalbinius galima iškart dėti į spintą.











3) Šio ciklo metu būgnas sukasi lėtai ir skalbia švelniai. Gali atrodyti, kad būgnas nesisuka arba sukasi netinkamai, bet tai su šia programa normalu.

4) Didžiausias skalbinių kiekis – medvilniniai skalbiniai. Jei skalbiniai yra kitokio tipo, atitinkamai sumažinkite skalbinių kiekį.

5) Didžiausias gręžimo greitis yra susijęs su medvilniniais skalbiniais. Nustatykite gręžimo greitį. Pasirūpinkite, kad pasirinkimas atitiktų skalbinių kiekį.

Programos parinkčių suderinamumas

Programa	Gręžimas					Laiko valdymas	Atidėtas paleidimas
Eco 40-60	■		■				■
Medvilnė	■	■	■	■	■	■	■
Sintetika	■	■	■	■	■	■	■
Gležni audiniai	■	■	■		■	■	■
 Vilna	■	■	■				■

Programa	Gręžimas 					Laiko valdymas 	Atidėtas paleidimas 
 Šilkas							■
Gręž./vand. išleid.							■
Skalavimas	■	■	■		■		■
Antklodė	■						■
 Vilna							■
 Sintetika							■
 Medvilnė							■
Garai							■
60 min. skalb. ir džiov.							■

Programas atitinkantys skalbikliai

Programa	Universalūs milteliai 1)	Skysčiai Universalūs	Skystis spalvotiems skalbiniams	Gležni audiniai vilnoniams skalbiniams	Speciali
Eco 40-60	▲	▲	▲	--	--
Medvilnė	▲	▲	▲	--	--
Sintetika	▲	▲	▲	--	--
Gležni audiniai	--	--	--	▲	▲
Vilna	--	--	--	▲	▲
Šilkas	--	--	--	▲	▲
Antklodė	--	--	--	▲	▲
60 min. skalb. ir džiov.	--	▲	▲	--	--

1) Skalbiant aukštesnėje nei 60 °C temperatūroje rekomenduojama naudoti skalbimo miltelius.

▲ = rekomenduojama

-- = nerekomenduojama

7.2 Automatinis džiovinimas



Pradiniai programų su Autom. džiovinimas parinktimi laikai yra apytikriai; džiovinimo laikas gali šiek tiek skirtis nuo rodomo.

Džiovinimo lygis	Audinių rūšis	Skalbinių įkrova
dėti į spintą „Rankšluosčiams“	„Medvilnė ir linas“ (chalatai, rankšluosčiai ir pan.)	iki 4 kg
Paruošti dėti į spintą „Tinka dėti į spintą“	„Medvilnė ir linas“ (chalatai, rankšluosčiai ir pan.)	iki 4 kg
	„Sintetika ir mišrūs audiniai“ (džemperiai, palaidinės, apatiniai, namų tekstilė ir patalynė)	iki 3 kg
Paruošti lyginti „Tinka lyginti“	Vilnoniai skalbiniai (vilnoniai megztiniai)	iki 1 kg
	„Medvilnė ir linas“ (paklodės, staltiesės, marškinėliai ir pan.)	iki 4 kg

7.3 Džiovinimo laikas

Džiovinimo lygis	Audinių rūšis	Svoris (kg)	Būgno greitis (aps./min.)	Rekomenduojama trukmė (min)
dėti į spintą „Rankšluosčiams“	„Medvilnė ir linas“ (chalatai, rankšluosčiai ir pan.)	4	1600	170 - 190
		2	1600	110 - 120
		1	1600	65 - 75
Paruošti dėti į spintą „Tinka dėti į spintą“	„Medvilnė ir linas“ (chalatai, rankšluosčiai ir pan.)	4	1600	160 - 180
		2	1600	100 - 110
		1	1600	55 - 65
Paruošti dėti į spintą „Tinka dėti į spintą“	„Sintetika ir mišrūs audiniai“ (džemperiai, palaidinės, apatiniai, namų tekstilė ir patalynė)	3	1200	135 - 150
		1	1200	45 - 55
	Vilna (vilnoniai megztiniai)	1	1200	80 - 100
Paruošti lyginti „Tinka lyginti“	„Medvilnė ir linas“ (paklodės, staltiesės, marškinėliai ir pan.)	4	1600	110 - 125
		2	1600	65 - 75
		1	1600	40 - 80

7.4 Woolmark Premium Wool Care - Mėlynas



- Bendrovė „The Woolmark Company“ išbandė ir patvirtino šios skalbyklės vilnos

skalbimo ciklą vilnoniams gaminiams, kurių etiketėse nurodyta „skalbti rankomis“, jei tokie gaminiai yra skalbiami laikantis etiketėje ir šios skalbyklės gamintojo pateiktų nurodymų. M1380.

- Šios mašinos vilnos džiovinimo ciklą patikrino ir patvirtino bendrovė „The Woolmark Company“. Šis ciklas yra tinkamas džiovinti vilnonius gaminius, kurie etiketėje yra pažymėti „skalbti rankomis“, jei tokie gaminiai skalbiami naudojant „Woolmark“ patvirtintą skalbimo rankomis ciklą ir džiovinami pagal šios skalbimo mašinos gamintojo pateiktus nurodymus. M1381.

8. PARINKTYS

8.1 Temp. 📉

Nustatykite šią parinktį, kad pakeistumėte numatytąją temperatūrą.

Indikatorius ✖ = šaltas vanduo

Ekране rodoma nustatytoji temperatūra.

8.2 Grėžimas 🌀

Pasirinkę šią parinktį, galite sumažinti numatytąjį grėžimo greitį.

Užsidegs nustatyto greičio indikatorius.

Papildomos grėžimo parinktys:

Be grėžimo 🛑

- Nustatykite šią parinktį, kad atšauktumėte visas grėžimo fazes. Galima tik vandens išleidimo fazė.
- Užsidega susijęs indikatorius.
- Nustatykite šią parinktį, skalbdami labai plonus audinius.
- Kai kurioms skalbimo programoms skalavimų fazės metu naudojama daugiau vandens.

Skalavimo sulaikymas 🛑

- Nustatykite šią parinktį, kad skalbiniai nesusiglamžytų.
- Užsidega susijęs indikatorius.
- Programai pasibaigus, vanduo iš būgno neišleidžiamas.

- Būgnas reguliariai pašukamas, kad skalbiniai nesusiglamžytų.
- Durelės lieka užrakintos. Norėdami atidaryti dureles, privalote išleisti vandenį.



Apie vandens išleidimą skaitykite skyrelyje „Programai pasibaigus“.

8.3 Džiovinimo laikas 🕒

Šia parinktimi galite parinkti skalbinių džiovinimo laiką. Ekране matysite nustatymą.

Kiekvieną kartą palietę šį mygtuką parinktį padidinsite 5 minutėmis.



Negalite skirtingoms audinių rūšims parinkti visų laiko nustatymų.

8.4 Autom. džiovinimas 🌀

Šia parinktimi galite nustatyti automatinį skalbinių sausumo lygį. Ekране rodomas nustatyto lygio simbolis.

- ☀️ **Ypač sausas** medvilninių skalbinių lygis
- 🌞 **Sausi dėti į spintą** lygis medvilniniams ir sintetiniams skalbiniams
- 🌤️ **Paruošti lyginti** lygis medvilniniams skalbiniams

8.5 Pirminis plovimas

Šia parinktimi skalbimo programą galite papildyti pamirkymo ciklu. Rekomenduojame naudotis šia parinktimi, jei skalbiate labai suteptus skalbinius, ypač jei juose yra smėlio, daug dulkių, purvo ar kitų kietųjų dalelių. Ši parinktis paigina bendrą programos trukmę.

Įsijungs atitinkamas indikatorius.

8.6 Papildomas skalavimas

Naudodami šią parinktį, prie skalbimo programos galite pridėti papildomų skalavimų.

Naudokite šią parinktį skalbikliams alergiškiems žmonėms arba tuo atveju, jeigu vanduo yra minkštas.

Įsijungs atitinkamas indikatorius.

8.7 Atidėtas paleidimas

Su šia parinktimi galėsite atidėti programos paleidimą nuo 30 minučių iki 20 valandų.

Ekrane matysite atitinkamą indikatorių.

8.8 Laiko valdymas

Paspauskite Laiko valdymas, kad sumažintumėte programos trukmę.

Galite pasirinkti:

- „QUICK“/ GREITA: įprastai nešvariems skalbiniams skalbti.
- „SUPER QUICK“/ YPAČ GREITA: greitai išskalbti beveik be nešvarumų.





Kai kuriose programose galima pasirinkti tik vieną iš šių parinkčių.



9. NUSTATYMAI

9.1 Apsaugos nuo vaikų užraktas

Naudodami šią parinktį, galite apsaugoti prietaisą, kad vaikai nežaistų valdymo skydeliu.

- Norėdami **įjungti / išjungti** šią parinktį, vienu metu paspauskite ir palaikykite nuspaudę  ir , kol  užsidegs / užges indikatorius.

Šią parinktį galite įjungti:

- Paspaudus  parinktys ir programų pasirinkimo rankenėlė yra užrakintos.
- Prieš paspaudžiant  prietaiso paleisti negalėsite.

9.2 Nuolatinis papildomas skalavimas



Ši parinktis leidžia su kiekviena naujai nustatyta programa nuolat naudoti papildomą skalavimo ciklą.

- Norėdami **įjungti / išjungti** šią parinktį, vienu metu paspauskite ir palaikykite

nuspaudę  ir  mygtukus, kol **įsijungs / išsijungs**  indikatorius.

9.3 Garso signalai

Garso signalai pasigirsta:



- Programa yra baigta.
 - Esant prietaiso veikimo sutrikimui.
- Norėdami **išjungti / įjungti** garso signalus, vienu metu paspauskite ir 6 sekundes palaikykite nuspaudę  ir .



Išjungus garso signalus, įvykus prietaiso veikimo sutrikimui jie vis tiek veiks.

9.4 Veikimo valandų skaitiklis

Bendrą prietaiso veikimo laiką valandomis galima pamatyti įjungus prietaisą. Šis skaitiklis skaičiuoja ciklų veikimo laiką (tačiau neskaičiuojamos pauzės ar atidėto paleidimo laikai). Jei norite pamatyti šią reikšmę, atlikite toliau nurodytus veiksmus.



1. Pasukite programų pasirinkimo rankenėlę, kad įjungtumėte prietaisą ir nustatytumėte pirmąją pagal laikrodžio rodyklę padėtį.
2. Kelias sekundes palaikykite nuspaudę mygtukus  ir  (per 10 sekundžių po įjungimo; vėliau ši mygtukų kombinacija įjungia arba išjungia garsinius signalus).
3. Po 3 sekundžių ekrane matysite, kiek valandų prietaisas jau veikė, pvz., jei prietaisas veikė 1276 valandas, ekrane iš pradžių 2 sekundes matysite užrašą Hr, tada 2 sekundes skaičių 12 (tūkstančius ir šimtus), o pabaigoje 76 (dešimtis ir vienetus).



Jei parodyti skaitiklio reikšmės nepavyktų (dėl netinkamai pasirinkto laiko, programos ar mygtukų derinio), išjunkite prietaisą ir pabandykite dar kartą.

9.5 Gamyklos nuostatos

Ši funkcija leidžia atkurti numatytasias gamyklines parinktis. Jei norite **įjungti** šią funkciją, atlikite šiuos veiksmus:

1. Pasukite programų pasirinkimo rankenėlę, kad įjungtumėte prietaisą ir nustatytumėte trečiąją pagal laikrodžio rodyklę padėtį.
2. Kelias sekundes palaikykite nuspaudę mygtukus  ir  (per 10 sekundžių po įjungimo; vėliau ši mygtukų kombinacija įjungia arba išjungia garsinius signalus).
3. Ekrane maždaug 5 sekundes matysite



Jei parodyti skaitiklio reikšmės nepavyktų (dėl netinkamai pasirinkto laiko, programos ar mygtukų derinio), išjunkite prietaisą ir pabandykite dar kartą.

10. PRIEŠ NAUDOJANT PIRMĄ KARTĄ



Įrengiant ar prieš naudodami pirmą kartą prietaise galite pastebėti šiek tiek vandens. Šis vanduo yra likęs po gamykloje atliktos funkcinės patikros, siekiant užtikrinti, kad prietaisas klientams būtų pristatytas gerai veikiantis ir tai neturėtų kelti rūpesčių.

1. Maitinimo laido kištuką įjunkite į tinklo lizdą.
2. Atsukite vandens čiaupą.

3. Skalavimo fazei į skalbiklio skyrių įpilkite 2 litrus vandens.

Taip suaktyvinama vandens išleidimo sistema.

4. Skalavimo fazei į skyrių įpilkite šiek tiek skalbiklio.
5. Parinkę aukščiausią temperatūrą nustatykite ir paleiskite programą medvilnei skalbti, tačiau skalbinių nedėkite.

Ši procedūra padeda iš būgno ir korpuso pašalinti įvairius nešvarumus.

11. KASDIENIS NAUDOJIMAS – TIK SKALBIMAS



ĮSPĖJIMAS!

Žr. saugos skyrius.

11.1 Skalbinių įdėjimas

1. Atidarykite prietaiso dureles.
2. Prieš dėdami skalbinius į prietaisą, ištuštinkite kišenes ir išlankstykite juos.
3. Skalbinius į būgną dėkite po vieną.

Nedėkite per daug skalbinių į būgną.

4. Gerai uždarykite dureles.

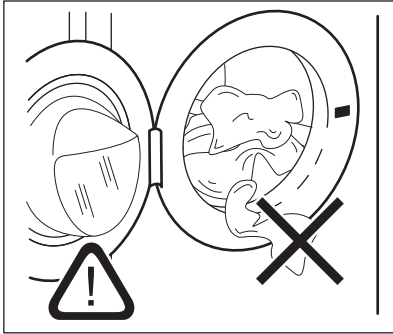

⚠ DĖMESIO

-Patikrinkite, ar skalbinių nejstrigo tarp tarpiklio ir durelių, kad išvengtumėte vandens nuotėkio ir skalbinių sugadinimo.

-Plaunant stipriai alyvuotas, riebias dėmes arba naudojant kvepalus, gali būti pažeistos skalbimo mašinos guminės dalys.

11.2 Skalavimo priemonių ir priedų naudojimas

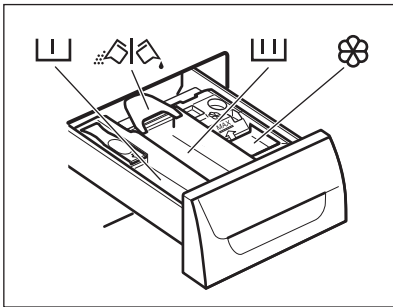

1. Sudozuokite skalavimo priemonės ir audinių minkštiklio.
2. Įdėkite skalavimo priemonę ir audinių minkštiklį į skyrius.



Visuomet laikykitės ant skalavimo priemonių pakuočių pateiktų nurodymų, mes rekomenduojame neviršyti maksimalaus nurodyto kiekio. Šis kiekis užtikrins geriausius skalavimo rezultatus.

3. Atsargiai uždarykite skalbiklio stalčiuką.

11.3 Patikrinkite skalavimo priemonės sklendės padėtį

1. Ištraukite skalavimo priemonės dozatorių, iki jis sustos.

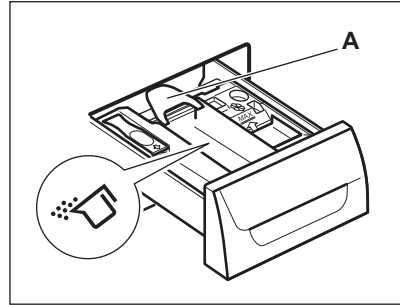

2. Jei norite išimti dozatorių, paspauskite svirtelę žemyn.
3. Jei norite naudoti skalavimo miltelius, pasukite skydelį aukštyn.

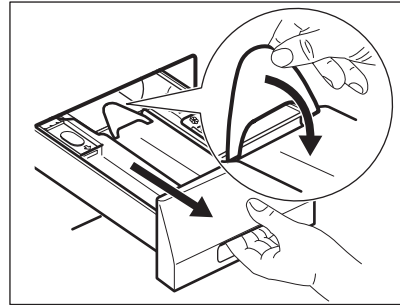

4. jei norite naudoti skystą plovimo priemonę, pasukite skydelį žemyn.

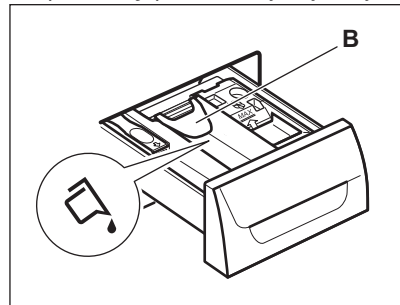

Kai sklendė yra **NULEISTOJE** padėtyje:

- nenaudokite gelinių arba tirštų skalbiklių;

- neviršykite leistino skystos skalbimo priemonės kiekio;
 - Nenaudokite pirminio skalbimo ciklo.
 - nenaudokite atidėto paleidimo funkcijos.
5. Sudozuokite skalbimo priemonės ir audinių minkštiklio.
 6. Atsargiai uždarykite skalbimo priemonių stalčiuką.

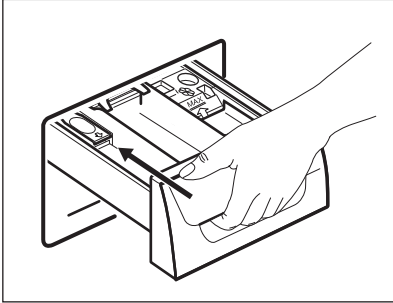

Prieš uždarydami patikrinkite, ar skydelis netrukdo uždaryti stalčiuko.

11.4 Programos nustatymas

1. Sukite programų pasirinkimo rankenėlę, kad įjungtumėte prietaisą ir nustatytumėte reikiamą programą:
 - Mirksės indikatorius.
 - Ekrane rodomas Laiko valdymo lygis, programos trukmė ir programos fazių indikatoriai.
2. Jeigu reikia, pakeiskite temperatūrą ir gręžimo greitį arba pridėkite galimų parinkčių. Suaktyvinius parinktį, užsidega nustatytos parinkties indikatorius.



Jei nustatysite klaidingai, ekrane pasirodys pranešimas .

11.5 Programos paleidimas be atidėto programos paleidimo funkcijos

Paspauskite .

- Indikatorius nustoja mirksėti ir šviečia nemirksėdamas.
- Ekrane pradeda mirksėti indikatorius .

- Programa paleidžiama, durelės užrakinamos, ekrane rodomas indikatorius .



Jeigu indikatorius mirksi, durelės užrakinamos. Jeigu kelias sekundes sumirksėjus indikatoriumi ekrane rodomas įspėjamas pranešimas, tai reiškia, kad durelės netinkamai užrakintos (išsamesnės informacijos rasite skyriuje „Trikčių šalinimas“).

- Trumpam įsijungs vandens išleidimo siurblys, o tada prietaisas prisipildys vandeniu.



Maždaug po 20 minučių nuo programos paleidimo:

- Prietaisas automatiškai pritaiko programos trukmę prie skalbinių kiekio.
- Ekrane rodoma naujai nustatyta vertė.

11.6 Atidėtas programos paleidimas

1. Paspauskite Atidėtas paleidimas tiek kartu, kad ekrane matytumėte pageidaujama uždelsimo laiką. Ekrane įsijungs atitinkamas indikatorius.

2. Paspauskite :



- Prasidės atidėto paleidimo laiko atgalinis skaičiavimas.
- Durelės užrakinamos, ekrane rodomas indikatorius .

Jeigu indikatorius mirksi, durelės užrakinamos. Jeigu kelias sekundes sumirksėjus indikatoriumi ekrane rodomas įspėjamas pranešimas, tai reiškia, kad durelės netinkamai užrakintos (išsamesnės informacijos rasite skyriuje „Trikčių šalinimas“).

- Pasibaigus pasirinktam laikui programa pasileis automatiškai.



Prieš paspausdami mygtuką  galite atšaukti arba pakeisti atidėtą paleidimą. Jei norite atšaukti atidėtą paleidimą:

- Paspauskite mygtuką , kad pristabdytumėte prietaisą.
- Palaikykite nuspaudę Atidėtas paleidimas, kol ekrane pamatysite .
- Norėdami paleisti programą tuoj pat, dar kartą paspauskite mygtuką .

11.7 SensiCare System skalbinių kiekio nustatymas

SensiCare System programos trukmę koreguoja pagal skalbinių kiekį, kad per trumpiausią įmanomą laiką pasiektumėte geriausių skalbimo rezultatų. Palietus



Paleisti / sustabdyti  mygtuką, po 10–15 minučių bus rodoma nauja ciklo trukmė.



SensiCare System galimas ne visose programose, pvz.: Vilna, Skalavimas, Grež. Vand. išleid., ir trumpųjų ciklų programose.

11.8 Programos pertraukimas ir parinkčių keitimas

Galite pakeisti tik tam tikras, dar nevykdomas parinktis.

1. Paspauskite . Indikatorius mirksi.
2. Pakeiskite parinktį.
3. Dar kartą paspauskite . Programa tęsiama toliau.

11.9 Veikiančios programos atšaukimas

1. Pasukite programų pasirinkimo rankenėlę į padėtį , kad atšauktumėte programą ir išjungtumėte prietaisą.
2. Vėl pasukite programų pasirinkimo rankenėlę, kad įjungtumėte prietaisą. Dabar galite nustatyti naują skalbimo programą.



Prieš pradėdami naują programą, iš prietaiso turi būti išleistas vanduo. Šiuo atveju įsitikinkite, kad skalbimo priemonės skyrelyje yra skalbimo priemonės, jeigu nėra, pripilkite jos.



11.10 Durelių atidarymas

DĖMESIO

Jeigu temperatūra yra per aukšta ir per daug vandens būgne, o būgnas dar sukasi, jūs negalėsite atidaryti durelių.





Programai arba atidėto paleidimo funkcijai veikiant, prietaiso durelės yra užrakintos, o ekrane rodomas indikatorius .

Norėdami atidaryti prietaiso dureles veikiant programai arba atidėto paleidimo funkcijai:



1. Paspauskite  prietaisui pristabdyti.
2. Palaukite, kol užges durelių užrakto indikatorius .
3. Atidarykite dureles.
4. Uždarykite dureles ir dar kartą paspauskite .

Programa ar atidėto paleidimo funkcija toliau veikia.





11.11 Programai pasibaigus

- Prietaisas automatiškai išsijungia.
- Girdimi garso signalai (jeigu jie įjungti).
- Ekrane įsijungia .
- Užgęsta indikatorius .
- Užgęsta durelių užrakto indikatorius .
- Galite atidaryti dureles.
- Išimkite skalbinius iš prietaiso. Patikrinkite, ar būgnas yra tuščias.
- Užsukite vandens čiaupą.
- Vėl pasukite programų pasirinkimo rankenėlę į padėtį , kad išjungtumėte prietaisą.
- Palikite dureles praviras, kad nesusidarytų pelėsių ir nemalonių kvapų.

Skalbimo programa baigta, bet būgne yra vandens:

- Būgnas reguliariai pasukamas, kad skalbiniai nesusiglamžytų.
- Šviečia durelių užrakto indikatorius . Mirksi indikatorius . Durelės lieka užrakintos.
- Norėdami atidaryti dureles, privalote išleisti vandenį.

Norėdami išleisti vandenį:

1. Jeigu reikia, sumažinkite grežimo greitį. Jeigu nustatėte , prietaisas tik išleis vandenį.
2. Paspauskite . Iš prietaiso išleidžiamas vanduo ir atliekamas grežimas.
3. Programai pasibaigus ir durelių užrakto indikatoriumi  užgėsus, galite atidaryti dureles.
4. Vėl pasukite programų pasirinkimo rankenėlę į padėtį , kad išjungtumėte prietaisą.



Maždaug po 18 valandų prietaisas automatiškai išleidžia vandenį ir išgrežia skalbinius (išskyrus programą „Vilna“).

11.12 Budėjimas

Jeigu skalbimo programai pasibaigus prietaiso neišjungiate, po kelių minučių prietaisas pradeda veikti energijos taupymo režimu.

Energijos taupymo būseną sumažina energijos sąnaudas, kai prietaisas veikia budėjimo režimu.

- Visi indikatoriai ir ekranas išsijungs.
- Paspauskite vieną iš parinkčių arba pasukite rankenėlę, kad išjungtumėte energijos taupymo būseną.



Jeigu nustatėte programą ar parinktį, kuriai pasibaigus vanduo paliekamas būgne, energijos taupymo funkcija **neaktyvuoja** prietaiso, kad primintų jums išleisti vandenį.

12. KASDIENIS NAUDOJIMAS – TIK DŽIOVINIMAS



ĮSPĖJIMAS!

Žr. saugos skyrius.



Šis prietaisas yra automatinė skalbyklė-džiovyklė.

12.1 Džiovinimo nuostata



ĮSPĖJIMAS!

Patikrinkite, ar vandens čiaupas atidarytas.



1. Pasukite programų rankenėlę ties norima programa prietaisui įjungti.
2. Skalbinius į skalbyklę dėkite po vieną.
3. Programos pasirinkimo ratuku pasirinkite atitinkamą džiovinimo programą. Ekране rodomas džiovinimo indikatorius .



Norėdami gauti gerus džiovinimo rezultatus, **neviršykite** naudojimo instrukcijoje rekomenduojamo didžiausio džiovinamų skalbinių kiekio. **Nenustatykite** mažesnio grežimo greičio nei nustatytas automatinis programos greitis.

12.2 Džiovinimas automatiniais lygiais

Skalbinius galima džiovinti iš anksto nustatytais sausumo lygiais:

1. Kelis kartus paspauskite , kol ekrane bus rodomas vienas iš sausumo lygio indikatorius:
 - : SAUSI LYGINTI lygio indikatorius medvilniniams skalbiniams

- SAUSI DĖTI | SPINTA lygio indikatorius medvilniniams ir sintetiniams skalbiniams
- YPAČ SAUSO lygio indikatorius medvilniniams skalbiniams

Ekrane rodoma laiko vertė, apskaičiuota pagal numatytąjį skalbinių kiekį. Jeigu skalbinių kiekis yra didesnis arba mažesnis už numatytąjį, prietaisas ciklo metu automatiškai nustato laiko vertę.

2. Norėdami paleisti programą, paspauskite mygtuką.

Ekrane rodomas užrakintų durelių indikatorius . Pradedama mirksėti džiovinimo indikatorius .



Negalite nustatyti visų džiovinimo lygių bet kokio tipo skalbiniams.

12.3 Džiovinimo laikas

Skalbinių džiovinimo laiką taip pat galite parinkti rankiniu būdu:

1. Paspauskite mygtuką tiek kartų, kad nustatytumėte pageidaujamą laiko intervalą (žr. lentelę „Nustatytos trukmės džiovinimo programos“).
 - Ekrane matysite 10 minučių parinktį. Kiekvieną kartą palietę šį mygtuką parinktį padidinsite 5 minutėmis.
 - Ekrane matysite pasirinktą naują laiko intervalą, pavyzdžiui – .
 - Po kelių sekundžių ekrane matysite naują laiko intervalą: . Prietaisas taip pat apskaičiuoja susiglamžymą mažinančios ir vėsinimo fazių trukmę.
2. Norėdami paleisti programą, paspauskite mygtuką.

- Ekrane nuolat matysite atsinaujinančią laiko reikšmę.
- Pradės mirksėti džiovinimo indikatorius .
- Ekrane matysite užrakintų durelių indikatorius .



Jeigu nustatysite tik 10 minučių džiovinimo ciklą, bus vykdomas tik vėsinimas.

Jeigu skalbiniai bus nepakankamai išdžiūvę, parinkite papildomą džiovinimo intervalą.

12.4 Džiovinimo programos pabaiga

Prietaisas išsijungia automatiškai.

- Suveikia garsinis signalas (jeigu įjungtas).
- Valdymo skydelyje pasirodys .
- Indikatorius užgęsta.
- Paskutinėmis džiovinimo ciklo minutėmis prietaisas vykdo aušinimo ir nesusiglamžymo funkcijos fazę. Durelės vis dar užrakintos.

Ekrane durelių užraktas užgęsta, dureles galima atidaryti.

1. Pasukite programų pasirinkimo rankenėlę į , kad išjungtumėte prietaisą.

Pasibaigus programai, elektros energijos taupymo sumetimais, prietaisas automatiškai išsijungia po kelių minučių.

2. Ištraukite iš prietaiso skalbinius. Įsitikinkite, kad būgnas tuščias.
3. Palikite dureles praviras, kad nesusidarytų pelėsių ir nemalonių kvapų
4. Užsukite vandens čiaupą.

13. KASDIENIS NAUDOJIMAS – SKALBIMAS IR DŽIOVINIMAS



ĮSPĖJIMAS!

Žr. saugos skyrius.



Šis prietaisas yra automatinė skalbyklė-džiovyklė.

13.1 Programa be sustabdymo

1. Pasukite programų rankenėlę ties norima programa prietaisui įjungti.
2. Skalbinius į skalbyklę dėkite po vieną.



Norėdami gauti gerus džiovavimo rezultatus, **neviršykite** naudojimo instrukcijoje rekomenduojamo didžiausio džiovinamų skalbinių kiekio.

Nenustatykite mažesnio gręžimo greičio nei nustatytas automatinis programos greitis.

3. Į atitinkamus skyrelius įdėkite ploviklį ir priedus.
4. Sukdami programų pasirinkimo ratuką pasirinkite pageidaujamą skalbimo programą.

Ekrane rodomi skirtingų skalbimo fazių indikatoriai.

5. Nustatykite galimas parinktis.

13.2 Skalbimas ir automatinis džiovinimas

1. Kelis kartus paspauskite kol ekrane bus rodomas vienas iš sausumo lygio indikatorių:
 - SAUSI LYGINTI lygio indikatorius medvilniniams skalbiniams
 - SAUSI DĖTI Į SPINTĄ lygio indikatorius medvilniniams ir sintetiniams skalbiniams
 - YPAČ SAUSO lygio indikatorius medvilniniams skalbiniams

Ekrane rodomas indikatorius . Ekrane rodoma laiko vertė yra skalbimo ir džiovinimo ciklų trukmė, apskaičiuota pagal numatytąjį skalbinių kiekį.



Siekiant užtikrinti gerą skalbinių džiovinimo rezultatą, prietaisas neleis parinkti per mažo gręžimo greičio.

2. Norėdami paleisti programą, paspauskite mygtuką.

Ekrane toliau šviečia nustatyto sausumo lygio indikatorius.

Užsidegs durelių užrakavimo indikatorius . Ekrane nuolat matysite atsinaujinančią laiko reikšmę.



Paskutinėmis džiovinimo ciklo minutėmis prietaisas vykdo nesusiglamžymo funkcijos ir aušinimo fazes.

13.3 Skalbimas ir nustatyto laiko džiovinimas

Siekiant užtikrinti gerą skalbinių džiovinimo rezultatą, prietaisas neleis parinkti per mažo gręžimo greičio.

1. Paspauskite , kad parinktumėte džiovinimo intervalą. Ekrane matysite 10 minučių parinktį.

Ekrane įsijungs indikatorius . Ekrane matysite nustatytą džiovinimo trukmę, pavyzdžiui: . Po kelių sekundžių ekrane matysite galutinę laiko vertę , t. y. bendrą skalbimo ir džiovinimo ciklų (skalbimo, džiovinimo, glamžymą mažinančio ir aušinimo) trukmę.



Jei pasirinksite tik 10 min. džiovinimo ciklą po skalbimo, prietaisas taip pat apskaičiuos susiglamžymą mažinančio ir vėsinimo ciklų trukmę.

2. Norėdami paleisti programą, paspauskite mygtuką.

Ekrane įsijungs indikatorius . Durelės užrakintos. Ekrane nuolat matysite atsinaujinančią laiko reikšmę.

13.4 Programos pabaiga

Prietaisas automatiškai išsijungia. Girdimi garso signalai (jeigu jie įjungti). Išsamesnę informaciją rasite ankstesniame skyriuje „Džiovinimo programai pasibaigus“.

1. Išimkite skalbinius iš prietaiso. Patikrinkite, ar būgnas yra tuščias.
2. Palikite dureles praviras, kad nesusidarytų pelėsių ir nemalonių kvapų.
3. Užsukite vandens čiaupą.

14. PŪKAI ANT AUDINIŲ

Skalavimo ir (arba) džiovavimo fazės metu kai kurie audiniai (šluostės, vilna, megztiniai) gali apspūkuoti.



Šie pūkai gali prilipti prie audinių kito ciklo metu.

Norint apsaugoti skalbinius nuo apspūkavimo, rekomenduojama:

- neskalbti tamsių audinių drabužių po šviesių spalvų audinių skalavimo ir džiovavimo (naujų šluosčių, vilnos, megztinių) ir atvirkščiai;
- pirmą kartą išskalbus šios rūšies audinius džiovinti pakabinus lauke.
- išvalyti vandens išleidimo filtrą;
- po džiovavimo fazės drėgnu skudurėliu išvalyti tuščią būgną, tarpiklį ir dureles.

14.1 Kaip pašalinti pūkus nuo drabužių

Norėdami pašalinti pūkus iš būgno, nustatykite specialią programą:

1. Ištuštinkite būgną.
2. Drėgnu skudurėliu išvalykite būgną, tarpiklį ir dureles.
3. Nustatykite skalavimo programą.
4. Norėdami įjungti valymo funkciją, vienu metu paspauskite ir laikykite nuspaudę  bei , kol ekrane bus rodoma **CLE**.
5. Norėdami įjungti programą, paspauskite .

15. NAUDINGI PATARIMAI

ĮSPĖJIMAS!

Žr. saugos skyrius.

15.1 Skalbinių sudėjimas

- Suskirstykite skalbinius į baltus, spalvotus, sintetinius, plonų audinių ir vilnonius.
- Vadovaukitės skalavimo nurodymais, pateiktais skalbinių priežiūros etiketėse.
- Neskalkkite kartu baltų ir spalvotų gaminių.
- Kai kurie spalvoti gaminiai pirmo skalavimo metu gali pakeisti spalvą. Rekomenduojame juos pirmą kartą skalbti atskirai.
- Daugiasluoksnius audinius, vilnonius ir išmargintus gaminius išverskite.
- Prieš dėdami skalbinius į būgną, išskalbkite ir apdorokite sunkiai įveikiamas dėmes tinkama priemone.
- Būkite atsargūs, skalbdami užuolaidas. Nuimkite kabliukus ir sudėkite užuolaidas į skalavimo maišelį arba pagalvės užvalkalą.
- Neskalkkite skalbinių be apsiuvimų arba su prakirpimais. Naudokite skalavimo maišelį mažiems ir (arba) ploniems daiktams (pvz., vielutėmis sutvirtintoms

liemenėlėms, diržams, pėdkelnėms, batų raišteliams, kaspinams ir pan.) skalbti.

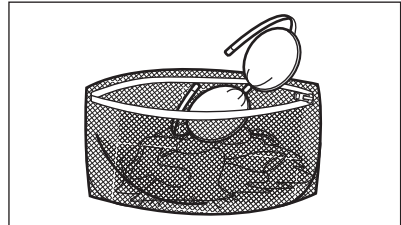

- Jeigu skalbinių labai mažai, gręžimo metu gali kilti balanso problemų ir pernelyg didelė vibracija. Jeigu taip nutiktų:
 - pertraukite programą ir atidarykite dureles (žr. skyrių „Kasdienis naudojimas“);
 - rankomis paskirstykite skalbinius, kad visi daiktai būtų vienodai pasiskirstę būgne;
 - paspauskite mygtuką **Paleisti / sustabdyti**. Gręžimo fazė tęsiama.
- Užsekite užvalkalus, užtraukite užtrauktukus, užsekite kilpas ir spaustukus. Suriškite diržus, raiščius, batų raištelius, kaspinus ir visus kitus laisvus elementus.
- Ištuštinkite kišenės ir skalbinius išlankstykite.

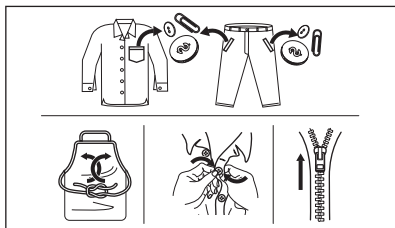

15.2 Sunkiai įveikiamos dėmės

Kai kurių dėmių vien vandeniu ir skalbimo priemone pašalinti nepavyksta.

Rekomenduojame prieš dedant skalbinius į prietaisą iš anksto apdoroti šias dėmes.

Galima naudoti specialius dėmių valiklius. Naudokite specialų, dėmės ir audinio rūšiai tinkamą dėmių valiklį.

Nepurškite dėmių valiklio ant drabužių greta prietaiso, nes jis ēsdina plastikines dalis.



15.3 Skalbimo priemonės rūšis ir kiekis.

Skalbimo priemonės pasirinkimas ir tinkamo kiekio naudojimas turi poveikio ne tik skalbimo rezultatams, bet taip pat padeda išvengti švaistymo ir saugoti aplinką:

- Naudokite tik specialiai skalbyklėms skirtas skalbimo ir kitas priemones: Visų pirma, laikykitės šių bendro pobūdžio taisyklių:
 - skalbimo milteliai (taip pat tabletės ir vienos dozės ruošiniai) visiems audinių tipams, išskyrus gležnus audinius. Geriau naudokite skalbiamuosius miltelius su balikliu baltiems skalbiniams ir skalbinių dezinfekavimui,
 - skysti skalbikliai (įskaitant vienos dozės skalbiklius), skirti žemos temperatūros programoms (iki 60 °C),

visų tipų audiniams arba specialiai tik vilnai.

- Skalbimo priemonės pasirinkimas ir kiekis priklauso nuo audinio rūšies (gležnas, vilnonis, medvilnė ir pan.), drabužių spalvos, skalbinių kiekio, supurvinimo laipsnio, skalbimo temperatūros ir naudojamo vandens kietumo.
- Laikykitės ant skalbimo ir kitų priemonių pakuočių pateiktų nurodymų ir neviršykite didžiausio nurodyto skalbimo priemonių kiekio (**MAX**).
- Nemaišykite skirtingo tipo skalbimo priemonių.
- Šiais atvejais naudokite mažiau skalbimo priemonės:
 - skalbiate nedidelį kiekį skalbinių;
 - programos trukmė sumažinta laiko valdymo mygtuku.
 - skalbiniai sutepti nestipriai,
 - skalbiant susidaro daug putų.
- Jei naudojate skalbimo tabletes arba kapsules, visada dėkite jas į būgną, o ne į skalbimo priemonės stalčiuką, taip pat laikykitės atitinkamo gamintojo nurodymų.

Nepakankamas skalbimo priemonės kiekis gali lemti:

- netenkinančius skalbimo rezultatus;
- skalbiniai gali papilkėti;
- riebaluotus drabužius;
- pelėsius prietaise.

Per didelis skalbimo priemonės kiekis gali lemti:

- pernelyg didelį putojimą;
- blogesnę skalbimo poveikį;
- nepakankamą skalavimą;
- didesnę poveikį aplinkai.

15.4 Patarimai, kaip sutaupyti

Norint taupyti vandenį, energiją ir padėti apsaugoti aplinką, rekomenduojame laikytis šių patarimų:

- **Vidutiniškai suteptus skalbinius** galima skalbti **be pirminio skalbimo**; taip sutaupysite skalbiklio, vandens ir laiko (aplinka saugoma taip pat!).
- Prietaiso prikrovimas iki **maksimalaus pajėgumo, nurodyto kiekvienai programai, padeda sumažinti energijos ir vandens sąnaudas.**
- Atlikus tinkamą pirminį apdorojimą, galima pašalinti dėmes ir dalį nešvarumų; tada

skalbinius galima skalbti žemesnėje temperatūroje.

- Laikykitės ploviklio gamintojo rekomendacijų dėl tinkamo ploviklio kiekio naudojimo ir patikrinkite savo sistemos vandens kietumą. Žr. „Vandens kietumas“.
- Geriausia naudoti trumpus ciklus žemesnės temperatūra.

15.5 Vandens kietumas

Jei jūsų buitinis vanduo yra vidutiniškai kietas arba kietas, rekomenduojame naudoti skalbimo mašinoms skirtą vandens minkštinimo priemonę.

Vietovėse, kur vanduo yra minkštas, vandens minkštinimo priemonės naudoti nereikia.

Norėdami sužinoti savo vietovės vandens kietumą, susisiekite su vietos vandentiekio tarnyba.

Naudokite tinkamą vandens minkštiklio kiekį. Visuomet vadovaukitės nurodymais, pateiktais ant šios priemonės pakuotės.

15.6 Pasiruošimas džiovinimo ciklui

- Atsukite vandens čiaupą.
- Patikrinkite, ar tinkamai prijungta vandens išleidimo žarna. Daugiau informacijos rasite skyriuje apie įrengimą.
- Džiovinimo programų maksimalų skalbinių kiekį rasite džiovinimo programų lentelėje.





15.7 Džiovinimui netinkami skalbiniai

Nenaudokite džiovinimo programos šiems skalbiniams:

- sintetinėms užuolaidoms;
- drabužiams su metalinėmis įdėtinėmis detalėmis;
- nailoninėms kojinėms;
- antklodėms;
- lovų užtiesalams;
- pūkinėms antklodėms;
- striukėms;
- miegmaišiams;
- audiniams, kuriuose yra plaukų lako, nagų lako arba panašių medžiagų likučių;
- daiktams, turintiems savo sudėtyje porolono arba medžiagos, panašios į poroloną.

15.8 Drabužių etiketės

Jeigu nežinote, ar drabužį džiovinti galima, vadovaukitės gamintojo etiketėje pateiktais nurodymais:

-  = gaminį galima džiovinti skalbinių džiovyklėje
-  = džiovinimas aukštoje temperatūroje
-  = džiovinimas žemesnėje temperatūroje
-  = gaminio skalbinių džiovyklėje džiovinti negalima.

15.9 Džiovinimo ciklo trukmė

Džiovinimo trukmė gali kisti priklausomai nuo:

- paskutinio grežimo greičio;
- sausumo lygio;
- skalbinių rūšies;
- skalbinių svorio.

15.10 Papildomas džiovinimas

Jei džiovinimo programai pasibaigus skalbiniai vis dar yra drėgni, dar kartą pasirinkite trumpą džiovinimo ciklą.

ĮSPĖJIMAS!

Norėdami išvengti skalbinių susiglamžymo ir susitraukimo, jų neperdžiovinkite.

15.11 Bendrieji patarimai

Vidutines džiovinimo trukmes rasite lentelėje lentelėje „Džiovinimo programos“. Patirtis padės Jums geriau išdžiovinti skalbinius. Įsidėmėkite pirmiau atliktų ciklų trukmę.

Norėdami išvengti statinės iškrovos džiovinimo ciklo pabaigoje:

1. Skalbdami naudokite audinių minkštiklį.
2. Naudokite specialiai skalbinių džiovyklėms skirtus audinių minkštiklius.

Pasibaigus džiovinimo programai, skubiai išimkite skalbinius.

16. VALYMAS IR PRIEŽIŪRA

ĮSPĖJIMAS!

Žr. saugos skyrius.

16.1 Reguliaraus valymo grafikas

Reguliariai valykite prietaisą, kad juo galėtumėte ilgiau naudotis.

Kiekvieną kartą pasinaudoję prietaisu palikite dureles ir skalbiklio dozatorių šiek tiek pravirus, kad prietaiso vidus vėdintųsi ir pasišalintų drėgmę.

Jeigu prietaisu ilgesnį laiką nesinaudosite, užsukite vandens čiaupą ir atjunkite prietaisą nuo maitinimo tinklo.

Orientacinis profilaktinio valymo tvarkaraštis:

Kalkių nuosėdų šalinimas	Du kartus per metus
Profilaktinis skalbimo ciklas	Vieną kartą per mėnesį
Valyti durelių sandarinimo gumas	Kas du mėnesius
Valyti būgną	Kas du mėnesius
Iš būgno pašalinti pūkus	Du kartus per mėnesį ¹⁾
Valyti skalbimo priemonės dalytuvą	Kas du mėnesius
Valyti išleidimo siurblio filtrą	Du kartus per metus
Valyti vandens tiekimo žarną ir vožtuvo filtrą	Du kartus per metus

¹⁾ Žr. skyrių „Pūkai audiniuose“.

16.2 Pašalinių daiktų išėmimas



Prieš vykdydami ciklą, įsitikinkite, kad kišenės būtų tuščios, o visi laisvi elementai surišti.

Išimkite visus pašalinius daiktus (pavyzdžiui, metalines sąvaržėles, sagas, monetas ir pan.), kuriuos galite rasti durelių tarpiklyje, filtruose ir būgne. Žr. „Dviejų juostelių durelių sandariklis“, „Būgno valymas“, „Vandens

išleidimo siurblio valymas“ ir „Vandens įleidimo žarnos ir vožtuvo filtro valymas“. Atsargiai elkitės su užuolaidomis. Nuimkite kabliukus ir sudėkite užuolaidas į skalbimo maišelį arba pagalvės užvalkalą. Jeigu reikia, kreipkitės į įgaliotąjį techninės priežiūros centrą.

16.3 Valymas iš išorės

Prietaisą valykite tik muilu ir šiltu vandeniu. Kruopščiai nusauskite visus paviršius. Nenaudokite šveitimo kempinių arba bet kokios braižančios medžiagos.

DĖMESIO

Valymui nenaudokite alkoholio, tirpiklių arba cheminių priemonių.

DĖMESIO

Nenaudokite metalinių paviršių chloro pagrindo plovikliu.

16.4 Kalkių nuosėdų šalinimas



Jei jūsų buitinis vanduo yra vidutiniškai kietas arba kietas, rekomenduojame naudoti skalbimo mašinoms skirtą vandens minkštinimo priemonę.

Reguliariai tikrinkite, ar būgne nėra kalkių nuosėdų.

Įprastose skalbimo priemonėse jau yra vandens minkštinimo medžiagų, bet mes rekomenduojame kartais paleisti tuščio būgno su kalkių nuosėdų šalinimo priemone ciklą.



Visuomet vadovaukitės nurodymais, pateiktais ant šios priemonės pakuotės.

16.5 Techninis skalbyklės plovimas

Naudojant žemos temperatūros programas, būgne gali likti šiek tiek skalbiklio. Reguliariai atlikite techninį skalbyklės plovimą. Norėdami tai padaryti:

- Išimkite visus skalbinius iš būgno.

- Pasirinkite programą medvilnei skalbti, parinkę aukščiausią temperatūrą ir pripylę nedaug skalbiklio.

16.6 Durelių sandariklis su dviguba gaudykle

Šis prietaisas suprojektuotas su **savaime išsivalančia vandens išleidimo sistema**, leidžiančia nuo drabužių atsiskyvusius pūkelius išleisti kartu su vandeniu. Reguliariai tikrinkite sandariklį ir, jei reikia, išvalykite, kaip aprašyta toliau pateiktoje schemoje. Ciklo pabaigoje galima atgauti monetas, sagas, kitus mažus daiktus.

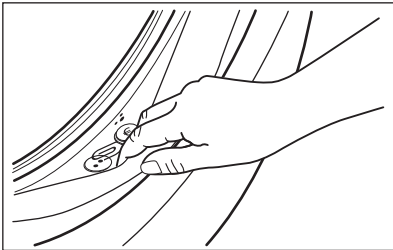

1.

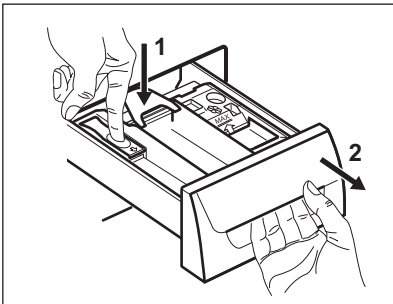

3.

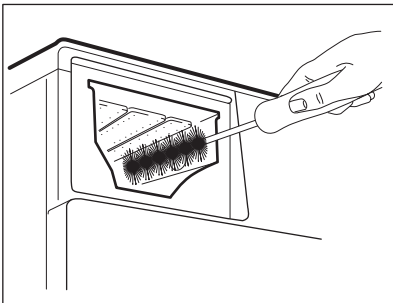

Valykite jį, kai reikia, naudodami kreminę valymo priemonę su amoniaku, nebraižydami sandariklio paviršiaus.



Visuomet laikykitės ant pakuotės pateiktų nurodymų.

Patikrinkite ir pašalinkite objektus (jei yra), kurie gali pakliūti į sulenkimą.

Pasirūpinkite, kad tarp durelių ir tarpinės nebūtų jokių skalbinių.

Pasibaigus skalbimo programai drėgna servetėle nuvalykite durų tarpinę nuo purvo ir vandens.

16.7 Skalavimo priemonės dalytuvo valymas

Norėdami išvengti galimo išdžiūvusio skalbiklio arba audinių minkštiklio nuosėdų susidarymo skalavimo priemonių dalytuvo stalčiuje, kas du mėnesius atlikite šią valymo procedūrą, kaip paaiškinta šiose schemose.

2.

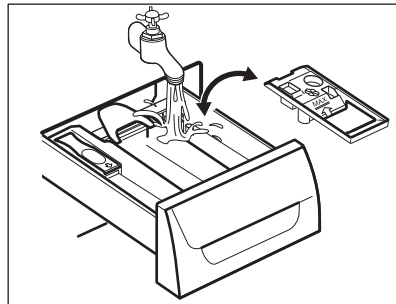

4.

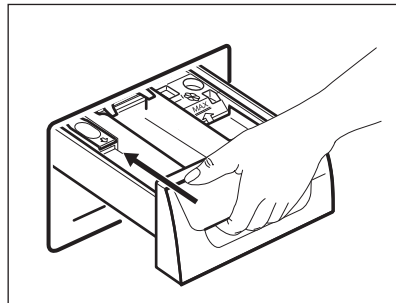

16.8 Išleidimo siurblio filtro valymas

Reguliariai tikrinkite vandens išleidimo siurblio filtrą ir įsitikinkite, kad jis švarus.



Nevalykite išleidimo filtro, jeigu prietaise esantis vanduo yra karštas. Nebandykite išimti filtro, kol prietaisas veikia.

Išvalykite drenažinio siurblio filtrą, jei:

-Iš prietaiso neišbėga vanduo.

-Būgnas nesisuka.

-Dėl užstrigusios drenažo plūdės prietaisas skleidžia neįprastą triukšmą.

• Kartokite 2-ą ir 3-ą veiksmus, kol vanduo nustos tekėti.

• Visada šalia turėkite šluostę, kad galėtumėte iššluostyti ištekėjusį vandenį.



Būtinai tinkamai užveržkite filtrą, kad nebūtų nuotėkio.

Siurblio filtrą valykite taip, kaip nurodyta tolesnėse schemose.

1.

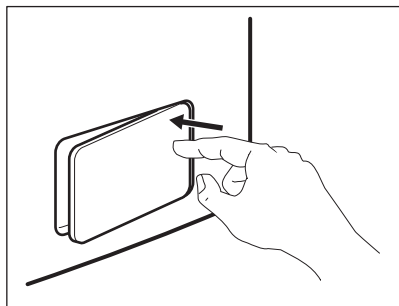

2.

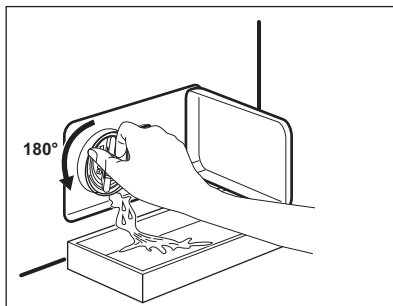

3.

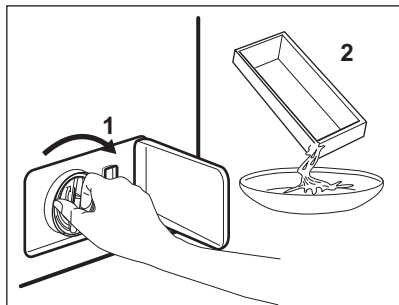

4.

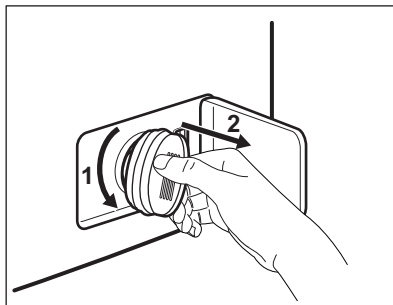

5.

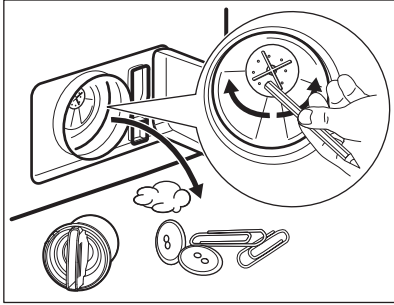

6.

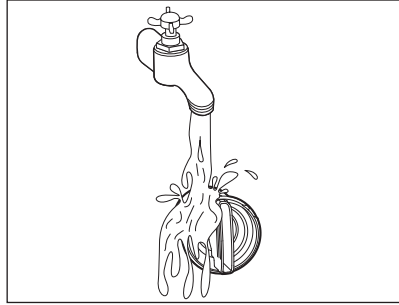

7.

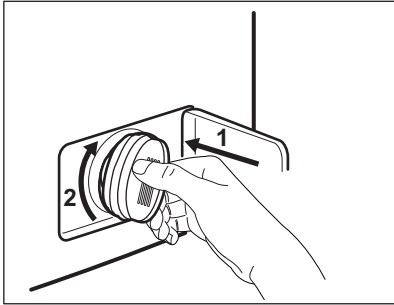

8.

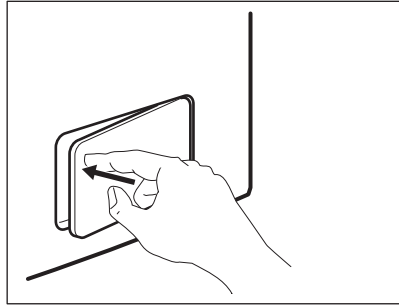

16.9 Vandens tiekimo žarnos ir vožtuvo filtro valymas

Du kartus per metus rekomenduojama valyti abu vandens padavimo žarnos ir vožtuvo filtrus, kad būtų pašalintos per laiką susikaupusios nuosėdos. Filtrus valykite taip, kaip nurodyta tolesnėse schemose.

1. Nuimkite vandens įleidimo žarną nuo čiaupo ir išvalykite filtrą.

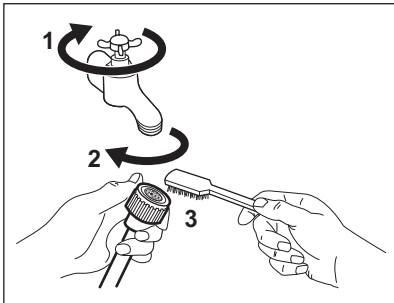

2. Nuimkite vandens įleidimo žarną nuo prietaisą, atsukę veržlę.

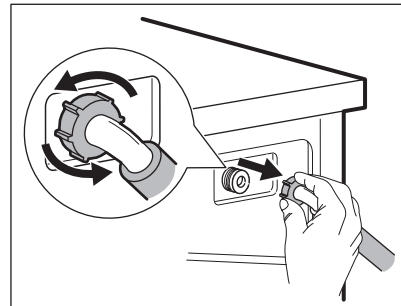

3. Prietaiso gale esantį vožtuvo filtrą valykite dantų šepetėliu.

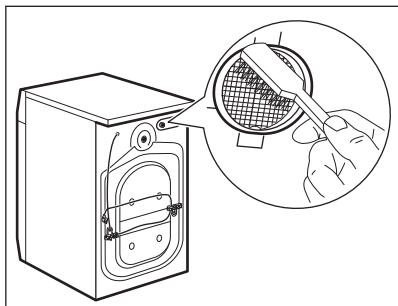

4. Kai vėl jungsitė žarną prie prietaiso galo, pasukite ją kairėn arba dešinėn (ne vertikaliaje padėtyje), atsižvelgdami į savo vandens čiaupo padėtį.

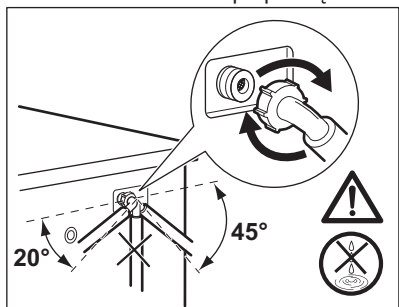

16.10 Avarinis vandens išleidimas

[vykus veikimo sutrikimui, prietaisas negali išleisti vandens.

Jeigu taip atsitiktų, atlikite skyriuje „Vandens išleidimo filtro valymas“ aprašytus 1–8 veiksmus. Jeigu reikia, išvalykite siurbį.

Išleidę vandenį avariniu būdu, privalote vėl įjungti vandens išleidimo sistemą:

1. Pilkite 2 litrus vandens į ploviklio dalytuvo pagrindinį skalbimo skyrių.
2. Paleiskite programą, kad vanduo būtų išleistas.

16.11 Apsauga nuo užšalimo

Jeigu prietaisas įrengtas tokioje vietoje, kur temperatūra gali nukristi žemiau 0 °C, išleiskite vandens įleidimo žarnoje ir vandens išleidimo siurblyje likusį vandenį.

1. Ištraukite maitinimo laido kištuką iš elektros lizdo.
2. Užsukite vandens čiaupą.
3. Įdėkite abu vandens įleidimo žarnos galus į indą ir palaukite, kol vanduo išteks iš žarnos.
4. Išvalykite vandens išleidimo siurbį. Žr. skyrių, kaip išleisti vandenį avariniu būdu.
5. Kai vandens išleidimo siurblys tuščias, vėl prijunkite vandens įleidimo žarną.

⚠ ĮSPĖJIMAS!

Jeigu vėl norėsite naudoti prietaisą, įsitinkinkite, kad aplinkos temperatūra būtų aukštesnė nei 0 °C.

Gamintojas neatsako už žalą, padarytą dėl žemos temperatūros.

17. GEDIMŲ ŠALINIMAS

⚠ ĮSPĖJIMAS!

Žr. saugos skyrius.

17.1 Klaidų kodai ir galimi sutrikimai

Nepavyksta įjungti prietaiso arba prietaisas netikėtai nustoja veikęs. Iš pradžių pabandykite problemas sprendimą rasti patys (žr. lenteles).

⚠ ĮSPĖJIMAS!

Prieš atlikdami bet kokią patikrą, išjunkite prietaisą.

Tam tikrų sutrikimų atveju ekrane matysite klaidos kodą, o Paleisti / sustabdyti  mygtukai gali pradėti mirksėti:



Jeigu prietaisas perkrautas, išimkite kelis skalbinius iš būgno ir (arba) laikydami prispaustas dureles palieskite mygtuką Paleisti / sustabdyti, kad indikatorius  išsijungtų (žr. toliau pateiktą pav.).

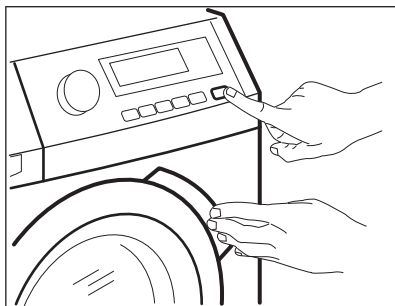

Sutrikimas	Sprendimas
<p>E 10 Prietaisas nepripildo vandeniū.</p>	<ul style="list-style-type: none"> Patikrinkite, ar vandens čiaupas atidarytas. Patikrinkite, ar pakankamas tiekiamo vandens slėgis. Susisiekiite su vietine vandens tiekimo kompanija. Patikrinkite, ar neužsikimšęs vandens čiaupas. Patikrinkite, ar vandens tiekimo žarna nėra susiraizgiusi, pažeista ar užsilenkusi. Patikrinkite, ar vandens tiekimo žarna tinkamai prijungta prie įvado. Patikrinkite, ar neužsikimšę vandens tiekimo žarnos ir vožtuvo filtrai. Žr. skyrių „Valymas ir priežiūra“.
<p>E20 Iš prietaiso neišbėga vanduo.</p>	<ul style="list-style-type: none"> Patikrinkite, ar neužsikimšo praustuvo čiaupas. Patikrinkite, ar vandens tiekimo žarna nėra susiraizgiusi ar užsilenkusi. Patikrinkite, ar neužsikimšęs vandens išleidimo filtras. Jei reikia, išvalykite filtrą. Žr. skyrių „Valymas ir priežiūra“. Patikrinkite, ar vandens išleidimo žarna tinkamai sujungta. Jei pasirinkote programą be vandens išleidimo, papildomai pridėkite vandens išleidimo fazę. Jei pasirinksite programą, kuri nesibaigia vandens išleidimu, papildomai pridėkite vandens išleidimo fazę.
<p>E40 Prietaiso durelės atidarytos arba uždarytos netinkamai.</p>	<ul style="list-style-type: none"> Patikrinkite, ar tinkamai uždarytos durelės
<p>E91 Vidinė triktis. Nėra ryšio tarp prietaiso elektroninių elementų.</p>	<ul style="list-style-type: none"> Programa nebuvo tinkamai baigta arba prietaisas per anksti išsijungė. Išjunkite ir vėl įjunkite prietaisą. Jeigu vėl rodomas įspėjamasis kodas, kreipkitės į įgaliotąjį techninės priežiūros centrą.

EHO

Triktys elektros tiekimo tinkle.

- Palaukite, kol elektros tiekimas stabilizuosis.

Jeigu ekrane rodomi kiti įspėjamieji kodai, išjunkite ir įjunkite prietaisą. Jeigu problema kartojasi, kreipkitės į įgaliotąjį techninės priežiūros centrą. Kitų prietaiso gedimų ar sutrikimų atveju sprendimų ieškokite toliau pateiktoje lentelėje.

Sutrikimas	Sprendimas
Programa nepasileidžia.	<ul style="list-style-type: none">• Patikrinkite, ar maitinimo laido kištukas prijungtas prie elektros maitinimo tinklo.• Patikrinkite, ar tinkamai uždarytos prietaiso durelės.• Patikrinkite, ar saugiklio dėžėje esantis saugiklis neperdegė.• Įsitikinkite, kad tikrai palietėte Paleisti / sustabdyti • Jeigu nustatytas atidėtas paleidimas, atšaukite paleidimo nustatymą arba palaukite, kol bus baigta atgalinė laiko atskaita.• Išjunkite apsaugos nuo vaikų užrakto funkciją, jeigu ji įjungta.• Patikrinkite tinkamai pasukta programų pasirinkimo rankenėlė.
Prietaisas prisipildo vandeniui, o tada vanduo iš karto išteka.	<ul style="list-style-type: none">• Patikrinkite, ar vandens išleidimo vožtuvas tinkamoje padėtyje. Galbūt žarna įrengta per žemai. Žr. skyrių „Įrengimo instrukcija“.
Neveikia gręžimo fazė arba skalbimo ciklas trunka ilgiau nei įprastai.	<ul style="list-style-type: none">• Pasirinkite gręžimo programą.• Patikrinkite, ar neužsikimšęs vandens išleidimo filtras. Jei reikia, išvalykite filtrą. Žr. skyrių „Valymas ir priežiūra“.• Pakoreguokite skalbinių kiekį ir paleiskite gręžimo programą dar kartą. Šią triktį gali sukelti išsibalansavusi prietaiso padėtis.
Ant grindų yra vandens.	<ul style="list-style-type: none">• Patikrinkite, ar sandarios vandens žarnų jungtys.• Patikrinkite, ar nepažeistos vandens tiekimo ir išleidimo žarnos.• Patikrinkite, ar naudojate tinkamą plovimo priemonę ir reikiamą jos kiekį.
Nepavyksta atidaryti prietaiso durelių.	<ul style="list-style-type: none">• Patikrinkite, ar nebuvo pasirinkta programa, kurios pabaigoje vanduo neišleidžiamas.• Patikrinkite, ar skalbimo programa baigėsi.• Jeigu būgne yra vandens, pasirinkite vandens išleidimo arba gręžimo programą.• Patikrinkite, ar prietaisas gauna elektros maitinimą.• Galimai prietaisas sugedo. Kreipkitės į įgaliotąjį techninės priežiūros centrą. Jeigu reikia atidaryti dureles, atidžiai perskaitykite skyrių „Avarinis durelių atidarymas“.
Prietaisas kelia neįprastą triukšmą ir vibruoja.	<ul style="list-style-type: none">• Patikrinkite, ar prietaisas stabilus. Žr. skyrių „Įrengimo instrukcija“.• Patikrinkite, ar pašalinote visus pakavimo elementus ir (arba) gabenimui skirtus varžtus. Žr. skyrių „Įrengimo instrukcija“.• Pridėkite daugiau skalbinių. Skalbinių kiekius gali būti per mažas.
Prietaisui veikiant ilgėja arba trumpėja programos trukmė.	<ul style="list-style-type: none">• SensiCare System funkcija keičia programos trukmę priklausomai nuo skalbinių tipo ir kiekio. Žr. skyrių „Kasdienis naudojimas“ – „SensiCare System skalbinių kiekio nustatymas“.

Sutrikimas	Sprendimas
Skalbimo rezultatai netenkina.	<ul style="list-style-type: none"> • Padidinkite skalbimo priemonės kiekį arba naudokite kitą skalbimo priemonę. • Prieš skalbimą įdėkite specialios dėmių šalinimo priemonės. • Patikrinkite, ar pasirinkote tinkamą temperatūrą. • Sumažinkite skalbinių kiekį.
Skalbimo ciklo metu būgne per daug putų.	<ul style="list-style-type: none"> • Sumažinkite skalbimo priemonės, tablečių arba vienos dozės ruošinių kiekį.
Po skalbimo ciklo dalytuvo stalčiuje lieka skalbimo priemonės.	<ul style="list-style-type: none"> • Patikrinkite, ar vožtuvas tinkamoje padėtyje (pasuktas AUKŠTYN – skalbimo milteliai, pasuktas ŽEMYN – skysta skalbimo priemonė). • Įsitinkite, kad skalbimo priemonės dalytuvą naudojote pagal šiam naudotojo vadove pateiktus nurodymus.
Prietaisas nedžiovina arba džiovina netinkamai.	<ul style="list-style-type: none"> • Atidarykite vandens vožtuvą. • Patikrinkite, ar neužsikimšęs vandens išleidimo filtras. • Sumažinkite skalbinių kiekį. • Patikrinkite, ar pasirinkote tinkamą ciklą. Jei reikia, dar kartą pasirinkite trumpą džiovinimo laiką.
Skalbiniuose gausu skirtingų spalvų pūkų.	<p>Ankstesni skalbiniai paliko įvairių spalvų pūkų:</p> <ul style="list-style-type: none"> • Džiovinimo ciklas padeda sumažinti pūkų kiekį. • Skalbimui naudokite pūkų šalinimo priemonę. <p>Jei prietaise po skalbimo lieka daug pūkų, daugiau informacijos apie jų pašalinimą skaitykite skyriuje „Pūkai audiniuose“.</p>

Patikrinę, įjunkite prietaisą. Prietaisas toliau tęs anksčiau pradėtą programą.

Jeigu problema kartojasi, kreipkitės į techninio aptarnavimo centrą.

Duomenys, kuriuos būtina pateikti techninės priežiūros centrui, nurodyti techninių duomenų lentelėje.

17.2 Avarinis durelių atidarymas

Dingus elektros tiekimui arba sugedus prietaisui, prietaiso durelės lieka užrakintos. Prietaisui gražinus maitinimą skalbimo ciklas tęsiamas toliau. Jeigu sugedus prietaisui durelės lieka užrakintos, jas galima atidaryti naudojant avarinio atrakinimo funkciją.

Prieš atidarydami dureles

DĖMESIO

Įsitinkite, kad vandens temperatūra ir skalbiniai nėra karšti. Jeigu reikia, palaukite, kol jie atvės.

DĖMESIO

Įsitinkite, kad būgnas nesisuka. Jeigu reikia, palaukite, kol būgnas nustos sukstis.



Įsitinkite, kad būgne nėra per daug vandens. Jeigu reikia, atlikite avarinį vandens išleidimą (žr. „Avarinis vandens išleidimas“ skyriuje „Valymas ir priežiūra“).

Norėdami atidaryti dureles, atlikite toliau nurodytus veiksmus.

1. Norėdami išjungti prietaisą, pasukite valdiklį į padėtį ①.
2. Ištraukite elektros laido kištuką iš sieninio lizdo.
3. Atidarykite filtro sklendę.
4. Laikykite avarinio atrakinimo rankeną ištrauktą žemyn ir tuo pačiu metu atidarykite prietaiso dureles.

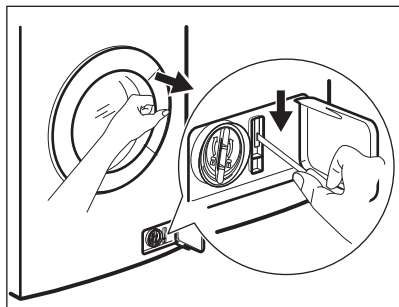

5. Išimkite skalbinius ir uždarykite prietaiso dureles.
6. Uždarykite filtro sklendę.

18. SAŪNAUDŲ VERTĖS

18.1 Įžanga



Kartu su prietaisu pateiktas energijos duomenų lipdukas su QR kodu, kuris yra nuoroda į ES EPREL duomenų bazėje saugomą informaciją apie prietaiso eksploatacines charakteristikas. Išsaugokite energijos duomenų lentelę kartu su naudotojo vadovu ir visais kitais su šiuo prietaisu tiekiamais dokumentais. Tą pačią informaciją kaip ir techninių duomenų lentelėje taip pat galite rasti EPREL puslapyje <https://eprel.ec.europa.eu>, kur turėsite nurodyti prietaiso modelio pavadinimą ir gaminio numerį.

18.2 Remiantis Komisijos reglamentu ES 2019/2023 ir Ukrainos dekretu Nr. 834/2023

Tik skalbimas

Eco 40-60 programa	kg	kWh	Litrai	hh:mm	% 1)	°C	aps./ min.2)
Pilna įkrova	8	0.720	55.0	03:30	52.00	36.0	1551
Pusė įkrovos	4	0.435	45.0	02:37	52.00	32.0	1551
Ketvirtis įkrovos	2	0.230	35.0	02:25	54.00	26.0	1551

1) Likutinė drėgmė pasibaigus gręžimo fazei. Kuo didesnis gręžimo greitis, tuo didesnis triukšmas ir mažesnė likutinė drėgmė.

2) Maksimalus gręžimo greitis.

Skalbimo ir džiovinimo ciklas

Eco 40-60 programa ir „Paruošti dėti į spintą“	kg	kWh	Litrai	hh:mm	% 1)	°C	aps./min. 2)
Pilna įkrova	4	2.700	70.0	05:40	0.00	32.0	1551
Pusė įkrovos	2	1.378	46.0	04:30	0.00	25.0	1551

1) Likutinė drėgmė pasibaigus gręžimo fazei. Kuo didesnis gręžimo greitis, tuo didesnis triukšmas ir mažesnė likutinė drėgmė.

2) Maksimalus gręžimo greitis.

Energijos sąnaudos skirtingais režimais

Išjungta (W)	Budėjimas (W)	Atidėtas paleidimas (W)
0,50	0,50	4,00

Ilgiausias laikas iki išjungimo / budėjimo režimo yra 15 minučių.

18.3 Bendrosios programos – tik skalbimas



Šios vertės yra tik orientacinio pobūdžio.

Programa	kg	kWh	Litrai	hh:mm	% 1)	°C	aps./min. 2)
Medvilnė ³⁾ 90 °C	8	2.250	85.0	04:00	44.00	85.0	1600
Medvilnė 60 °C	8	1.350	80.0	03:25	44.00	55.0	1600
Medvilnė ⁴⁾ 20 °C	8	0.250	80.0	02:50	44.00	20.0	1600
Sintetika 40 °C	3	0.650	75.0	02:25	35.00	40.0	1200
Gležni audiniai ⁵⁾ 30 °C	2	0.360	50.0	01:10	35.00	30.0	1200
Vilna 30 °C	1.5	0.200	55.0	01:05	30.00	30.0	1200

1) Likutinė drėgmė pasibaigus gręžimo fazei. Kuo didesnis gręžimo greitis, tuo didesnis triukšmas ir mažesnė likutinė drėgmė.

2) Gręžimo greičio indikatorius.

3) Tinka skalbti labai nešvarius tekstilės gaminius.

4) Tinka skalbti nestipriai suteptus medvilninius, sintetinius ir maišytus audinius.

5) Skalbimo ciklas trunka tiek pat, kiek ir nestipriai suteptų skalbinių ciklas.

18.4 Bendrosios programos – skalbimas ir džiovinimas



Šios vertės yra tik orientacinio pobūdžio.

Programa	kg	kWh	Litrai	hh:mm	% 1)	°C	aps./ min.2)
Sintetika 40 °C	3	2.000	75.0	04:00	1.00	40.0	1200

1) Likutinė drėgmė pasibaigus gręžimo fazei. Kuo didesnis gręžimo greitis, tuo didesnis triukšmas ir mažesnė likutinė drėgmė.

2) Gręžimo greičio indikatorius.

19. SPARTUSIS VADOVAS

19.1 Kasdienis naudojimas

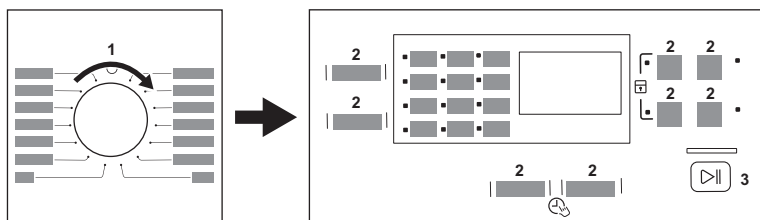

Maitinimo laido kištuką įjunkite į tinklo lizdą.

Atskukite vandens čiaupą.

Skalbinių įdėjimas.

Įpilkite skalbimo ir kitų priemonių į atitinkamus skalbimo priemonių skyrelius.

1. Sukite programų pasirinkimo rankenėlę, kad įjungtumėte prietaisą ir nustatytumėte reikiamą programą.
2. Pasirinkite pageidaujamas parinktis paliesdami atitinkamus jutiklinius mygtukus.

3. Jei norite paleisti programą, palieskite mygtuką **Paleisti / sustabdyti**

Pasibaigus programai išimkite skalbinius iš būgno.

Pasukite programų pasirinkimo rankenėlę į padėtį , kad išjungtumėte prietaisą.

19.2 Išleidimo siurblio filtro valymas

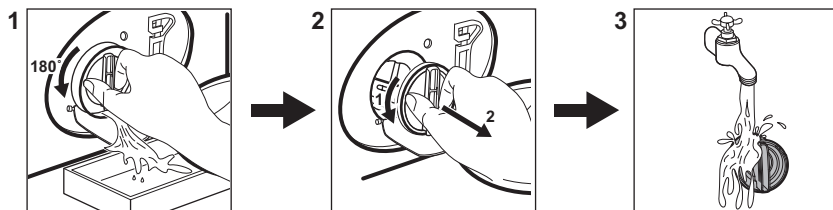

Reguliariai išvalykite filtrą ir, ypač, jei ekrane rodomas įspėjamasis kodas **E20**.

19.3 Skalavimo priemonės rūšis ir kiekis.

- Naudokite tik specialiai skalbyklėms skirtas skalavimo ir kitas priemones: Visų pirma, laikykitės šių bendro pobūdžio taisyklių:
 - skalavimo milteliai (taip pat tabletės ir vienos dozės ruošiniai) visiems audinių tipams, išskyrus gležnus audinius. Geriau naudokite skalbiamuosius miltelius su balikliu baltiems skalbiniams ir skalbinių dezinfekavimui,
 - skysti skalbikliai (įskaitant vienos dozės skalbiklius), skirti žemos temperatūros programoms (iki 60 °C), visų tipų audiniams arba specialiai tik vilnai.
- Nemaišykite skirtingo tipo skalavimo priemonių.

- Šiais atvejais naudokite mažiau skalavimo priemonės:
 - skalbiate nedidelį kiekį skalbinių;
 - skalbiniai sutepti nestipriai.
 - skalbiant susidaro daug putų.
- Jei naudojate skalavimo tabletes arba kapsules, visada dėkite jas į būgną, o ne į skalavimo priemonės stalčiuką, taip pat laikykitės atitinkamo gamintojo nurodymų.

Nepakankamas skalavimo priemonės kiekis gali lemti:









- netenkinančius skalavimo rezultatus;
- skalbiniai gali papilkėti;
- riebaluotus drabužius;
- pelėsius prietaise.

Per didelis skalavimo priemonės kiekis gali lemti:

- pernelyg didelį putojimą;
- blogesnę skalavimo poveikį;
- nepakankamą skalavimą;
- didesnę poveikį aplinkai.

19.4 Programų lentelė

Programos	Skalbinių įkrova	Gaminio aprašymas
Eco 40-60 (Tik skalavimo režimas) 1)	8 kg	
Eco 40-60 + „Paruošti dėti į spintą“ (skalavimo ir džiovinimo režimas) 2)	4 kg	Balta ir neblunkanti spalvota medvilnė. Vidutiniškai sutepti skalbiniai.
Eco 40-60 + „Paruošti dėti į spintą“ (tik džiovinimo režimas)	4 kg	Balta ir neblunkanti spalvota medvilnė.

Programos	Skalbinių įkrova	Gaminio aprašymas
Medvilnė	8 kg	Balta ir spalvota medvilnė. Mažai, vidutiniškai ir stipriai sutepti skalbiniai.
Sintetika	3 kg	Sintetiniai arba mišrūs audiniai. Vidutiniškai sutepti skalbiniai.
Gležni audiniai	2 kg	Gležni audiniai, pavyzdžiui, akrilas, viskozė ir mišrūs. Vidutiniškai ir mažai sutepti skalbiniai.
  Vilna	1.5 kg	Skalbyklėje skalbiami vilniniai, rankomis skalbiami vilniniai ir kiti audiniai pažymėti „skalbti rankomis“. 3)
Šilkas	1 kg	Speciali programa šilkiniams ir mišriems sintetiniams skalbiniams.
Gręž./vand. išleid.	1600 aps./min.	Visi, išskyrus vilninius ir labai plonus audinius. Skalbinių gręžimas ir vandens išpylimas iš būgno.
Skalavimas	8 kg ⁴⁾	Skalbinių skalavimas ir džiovinimas. Visi audiniai, išskyrus vilną ir labai gležnus audinius. Gręžimo greitį sumažinkite atsižvelgdami į skalbinių rūšį.
Antklodė	3 kg	Speciali programa, skirta sintetinėms arba natūralių plunksnų antklodėms, lovatiesėms ir pan. Naudokite gležniems audiniams (pvz., vilnai) skirtą skystą skalbiklį
  Vilna	1 kg	Džiovinimo programa vilniniams audiniams. Švelnus džiovinimo ciklas rankomis skalbiamiems vilniniams skalbiniams. Programai pasibaigus, tuoj pat išimkite skalbinius.
 Sintetika	3 kg	Džiovinimo programa sintetiniams ir mišriems audiniams.
 Medvilnė	4 kg	Džiovinimo programa medvilniniams skalbiniams.
 Garai	1 kg -	Medvilnė, sintetika, ploni audiniai. Trumpa ir švelni garinimo programa atnaujins netgi pačių ploniausių audinių drabužius, įskaitant labai plonų audinių drabužius su žvyneliais, nėriniais ir pan. Su mažesniais skalbinių kiekiais programos trukmę galima sutrumpinti naudojant Laiko valdymą parinktį.
		 ĮSPĖJIMAS! Šios programos nenaudokite vilniniams drabužiams ir drabužiams, kurių priežiūros etiketėje nurodyta, kad juos galima valyti tik cheminiu būdu.
60 min. skalb. ir džiov.	1 kg	Visa programa, kurią sudaro skalbimo ir džiovinimo ciklai, skirta mažam mišrių audinių (medvilninių ir sintetinių) kiekiui.

Programos	Skalbinių įkrova	Gaminio aprašymas
-----------	------------------	-------------------



Padėtis „Išjungta“

1) Remiantis Europos Komisijos Reglamentu ES 2019/2023 ir Ukrainos dekretu 834/2023. Ši programa, jos numatytoji temperatūra ir gręžimo greitis tik skalbimo režimu, kai nominalus kiekis yra 8 kg, tinkama skalbti vidutiniškai nešvarius medvilninius skalbinius, kuriuos reikia skalbti 40 °C ar 60 °C temperatūroje, tame pačiame cikle.



Informacija apie pasiekiamą skalbinių temperatūrą, programos trukmę ir kitus duomenis pateikta skyriuje „Sąnaudų vertės“.
Energijos sąnaudų atžvilgiu veiksmingiausias programos paprastai yra tos, kurioms naudojama žemesnė temperatūra ir kurių trukmė ilgesnė.

2) Remiantis Europos Komisijos Reglamentu ES 2019/2023 ir Ukrainos dekretu 834/2023. Ši programa, jos numatytoji temperatūra ir gręžimo greitis skalbimo ir džiovavimo režimu, kai nominalus kiekis yra 4 kg ir pasirinkta funkcija „Paruošti dėti į spintą“, dėl kurios vykdomi skalbimo ir džiovavimo ciklai, tinkama skalbti vidutiniškai nešvarius medvilninius skalbinius, kuriuos reikia skalbti 40 °C arba 60 °C temperatūroje, tame pačiame cikle, o po džiovavimo fazės skalbinius galima iškart dėti į spintą.

3) Šio ciklo metu būgnas sukasi lėtai ir skalbia švelniai. Gali atrodyti, kad būgnas nesisuka arba sukasi netinkamai, bet tai su šia programa normalu.

4) Didžiausias skalbinių kiekis – medvilniniai skalbiniai. Jei skalbiniai yra kitokio tipo, atitinkamai sumažinkite skalbinių kiekį.

Prietaiso prikrovimas iki **maksimalaus pajėgumo, nurodyto kiekvienai programai,**

padeda sumažinti energijos ir vandens sąnaudas.

Programas atitinkantys skalbikliai

Programa	Universalūs milteliai 1)	Skysčiai Universalūs	Skystis spalvotiems skalbiniams	Gležni audiniai vilnioniams skalbiniams	Speciali
Eco 40-60	▲	▲	▲	--	--
Medvilnė	▲	▲	▲	--	--
Sintetika	▲	▲	▲	--	--
Gležni audiniai	--	--	--	▲	▲
Vilna	--	--	--	▲	▲
Šilkas	--	--	--	▲	▲
Antklodė	--	--	--	▲	▲
60 min. skalb. ir džiov.	--	▲	▲	--	--

1) Skalbant aukštesnėje nei 60 °C temperatūroje rekomenduojama naudoti skalbimo miltelius.

▲ = rekomenduojama

-- = nerekomenduojama

19.5 Reguliarus valymo grafikas

Reguliariai valykite prietaisą, kad juo galėtumėte ilgiau naudotis.

Kiekvieną kartą pasinaudoję prietaisu palikite dureles ir skalbiklio dozatorių šiek tiek pravirus, kad prietaiso vidus vėdintųsi ir pasišalintų drėgmę.

Jeigu prietaisui ilgesnį laiką nesinaudosite, užsukite vandens čiaupą ir atjunkite prietaisą nuo maitinimo tinklo.

Orientacinis profilaktinio valymo tvarkaraštis:

Kalkių nuosėdų šalinimas	Du kartus per metus
Profilaktinis skalbimo ciklas	Vieną kartą per mėnesį
Valyti durelių sandarinimo gumas	Kas du mėnesius
Valyti būgną	Kas du mėnesius
Iš būgno pašalinti pūkus	Du kartus per mėnesį
Valyti skalbimo priemonės dalytuvą	Kas du mėnesius
Valyti išleidimo siurblio filtrą	Du kartus per metus
Valyti vandens tiekimo žarną ir vožtuvo filtrą	Du kartus per metus

Reguliariai tikrinkite, ar būgne nėra kalkių nuosėdų. Rekomenduojame retkarčiais paleisti ciklą tuščiu būgnu, naudojant kalkių šalinimo priemonę.

Pašalinių daiktų išėmimas



Prieš vykdydami ciklą, įsitinkite, kad kišenės būtų tuščios, o visi laisvi elementai surišti.

Išimkite visus pašalinius daiktus (pavyzdžiui, metalines sąvaržėles, sagas, monetas ir pan.), kuriuos galite rasti durelių tarpiklyje, filtruose ir būgne. Jeigu reikia, kreipkitės į įgaliotąjį techninės priežiūros centrą.

Durelių tarpinė

Šis prietaisas suprojektuotas su **savaime išsivalančia vandens išleidimo sistema**, leidžiančia nuo drabužių atsiskyrusius pūkelius išleisti kartu su vandeniu. Reguliariai tikrinkite sandariklį ir, jei reikia, išvalykite, kaip aprašyta toliau pateiktoje schemoje. Ciklo pabaigoje galima atgauti monetas, sagas, kitus mažus daiktus.

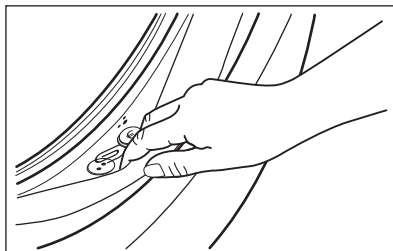

Valykite jį, kai reikia, naudodami kreminę valymo priemonę su amoniaku, nebraižydami sandariklio paviršiaus.

Jeigu reikia, iš filtro išėmos pašalinkite pūkus ir daiktus.

20. APLINKOS APSAUGA

Atiduokite perdirbti medžiagas, pažymėtas simboliu . Išmeskite pakuotę į atitinkamą atliekų surinkimo konteinerį, kad ji būtų perdirbta. Tausokite aplinką ir žmonių sveikatą – tinkamai rūšiuokite elektros ir elektronikos prietaisų atliekas. Prietaisų

nemeskite kartu su buitinėmis atliekomis, jei jie pažymėti ženklu . Priduokite šį gaminį vietiniame atliekų surinkimo punkte arba susisiekite su savivaldybės atstovais dėl papildomos informacijos.



electrolux.com

157089441-A-492025



CE