



**EW6T4262E**

ET	Kasutusjuhend   <b>Pesumasin</b>	2
LV	Lietošanas instrukcija   <b>Veļas mašīna</b>	33
LT	Naudojimo instrukcija   <b>Skalbyklė</b>	65
RO	Manual de utilizare   <b>Mașină de spălat rufe</b>	97



# Tere tulemast Electroluxi kasutajate hulka! Aitäh, et valisite meie seadme.



Jätkusuutlikkuse huvides vähendame paberkandjal materjalide osakaalu ja pakume kasutusjuhendeid veebis. Oma kasutusjuhendi leiata aadressilt [electrolux.com/manuals](http://electrolux.com/manuals)



Nõuandeid, brošüüre, tõrkeotsingu, remondi- ja hooldusteavet leiata aadressilt [electrolux.com/support](http://electrolux.com/support)



Ostke oma seadmele lisaseadmeid, tarvikuid ja originaalvaruosi aadressilt [electrolux.com/shop](http://electrolux.com/shop)

Jäetakse õigus teha muutusi.

## SISUKORD

1. OHUTUSTEAVE.....	2
2. OHUTUSJUHISED.....	4
3. TOOTE KIRJELDUS.....	6
4. TEHNILINE TEAVE.....	7
5. PAIGALDAMINE.....	7
6. JUHTPANEEL.....	11
7. KETAS JA NUPUD.....	12
8. PROGRAMMID.....	14
9. SEADED.....	19
10. IGAPÄEVANE KASUTAMINE.....	20
11. PUHASTAMINE JA HOOLDUS.....	23
12. TARBIMISVÄÄRTUSED.....	26
13. KIIRJUHEND.....	28
14. HÄIREKOODID JA VÕIMALIKUD TÕRKED.....	31
15. KESKKONNAASPEKTID.....	32

## 1. ⚠ OHUTUSTEAVE



Enne seadme paigaldamist ja kasutamist lugege kaasasolev juhend tähelepanelikult läbi.

Tootja ei võta endale vastutust kehavigastuste või varalise kahju eest, mis on tingitud paigaldusnõuete eiramisest või väärist kasutusest. Hoidke kasutusjuhendit kindlas ja kättesaadavas kohas, et saaksite seda vajadusel vaadata.

### 1.1 Laste ja haavatavate inimeste turvalisus

- Vähemalt 8-aastased ja vanemad lapsed ning piiratud füüsiliste, sensorsete või vaimsete võimete või väheste

kogemuste ja teadmistega isikud tohivad seda seadet kasutada järelevalve all või kui neid on õpetatud seadet ohutul viisil kasutama ja mõistma kaasnevaid ohte.

- Lapsed vanuses 3 kuni 8 aastat ning raske või keerulise puudega isikud tuleks hoida seadmest eemal, kui neil ei saa pidevalt silma peal hoida.
- Alla 3-aastased lapsed tuleks seadmest eemal hoida, kui täiskasvanu nende tegevust ei jälgi.
- Tuleb jälgida, et lapsed seadmega ei mängiks.
- Hoidke pakendimaterjal lastele kättesaamatus kohas ja kõrvaldage see nõuetekohaselt.
- Hoidke pesuained lastele kättesaamatuna.
- Hoidke lapsed ja lemmikloomad seadmest eemal, kui selle uks on lahti.
- Kui seadmel on olemas laste ohutusseade, tuleks see sisse lülitada.
- Lapsed ei tohi ilma järelevalveta seadet puhastada ega hooldustoiminguid läbi viia.

## **1.2 Üldine ohutus**

- See seade on ette nähtud ainult koduse masinpestava pesu pesemiseks.
- See seade on ettenähtud kasutamiseks kodumajapidamise siseruumides.
- Seda seadet võib kasutada kontorites, hotellide külalistetubades, hommikusöögiga külalistetubades, talumajapidamistes ja muudes sarnastes majutusruumides, kui selline kasutamine ei ületa (keskmist) kodumajapidamise kasutuskoormust.
- Ärge muutke seadme tehnilisi omadusi.
- Seadme maksimaalne pesukogus on 6 kg. Ärge ületage igale pesuprogrammile ette nähtud maksimumkogust (vt jaotist "Programmid").
- Kasutatav veesurve veevarustuse ühenduskoha sisenemispunktis peab olema vahemikus 0,5 bar (0,05 MPa) kuni 10 bar (1,0 MPa).

- Põhjal olevaid ventilatsiooniaspekte ei tohi vaipkatted, matid või muu taolise materjaliga tõkestada.
- Seadme veevarustusega ühendamisel tuleb kasutada uusi kaasasolevaid voolikukomplekte või volitatud hoolduskeskusest saadud uusi voolikukomplekte.
- Vanu voolikukomplekte ei tohi kasutada.
- Kui toitejuhe on vigastatud, laske see elektriohutuse tagamiseks välja vahetada tootja, selle volitatud hoolduskeskuse või vastavat kvalifikatsiooni omava isiku poolt.
- Enne mistahes hooldust lülitage seade välja ja eemaldage toitepistik pistikupesast.
- Ärge kasutage seadme puhastamiseks kõrgsurve vee- ega aurupihustit.
- Puhastage seadet niiske lapiga. Kasutage ainult neutraalseid pesuaineid. Ärge kasutage abrasiivseid vahendeid, küürimiskäsnu, lahusteid ega metallesemeid.

## 2. OHUTUSJUHISED

### 2.1 Paigaldamine



Paigaldamisel tuleb järgida kehtivaid kohalikke eeskirju.

- Eemaldage kogu pakend ja transpordipoldid, sealhulgas kummihari koos plastist vahepuksiga.
- Pange transpordipoldid kindlasse kohta hoiule. Kui seadet tahetakse teise kohta viia, tuleb transpordipolte kasutada trumli paigalekinnitamiseks, et vältida seadme kahjustamist.
- Kuna seade on raske, olge selle liigutamisel ettevaatlik. Kasutage töökindaid ja kinnisi jalanõusid.
- Järgige seadmega kaasasolevaid paigaldusjuhiseid.
- Kahjustatud seadet ei tohi paigaldada ega kasutada.
- Ärge paigutage seadet kohta, kus temperatuur jääb alla 0 °C või kohta, kus see puutub kokku välisõhuga.

- Seadme alla jääv põrand peab olema sile, stabiilne, kuumakindel ja puhas.
- Veenduge, et seadme ja põranda vahel oleks tagatud õhuringlus.
- Kui te seadme püsivalt oma kohale asetate, jälgige loodi kasutades, et see oleks täiesti rõhtsalt. Vastasel juhul tõstke või langetage tugijalgu.
- Ärge paigaldage seadet põrandas oleva äravoolukoha peale.
- Ärge pritsige seadmele vett ega laske sel kokku puutuda liigse niiskusega.
- Ärge paigaldage seadet kohta, kus selle kaant ei saa täielikult avada.
- Ärge asetage seadme alla võimaliku lekkevee kogumiseks anumaid. Sobivate tarvikute kohta saate lisateavet volitatud teeninduskeskusest.

### 2.2 Elektriühendus

#### HOIATUS!

Tulekahju- ja elektrilöögioht.

- HOIATUS: See seade on ette nähtud paigaldamiseks/ühendamiseks hoone maandatud ühendusega.
- Kasutage alati nõuetekohaselt paigaldatud elektriõhutus pistikupesaga.
- Kontrollige, kas andmeplaadil olevad elektriandmed vastavad teie kohaliku vooluvõrgu näitajatele.
- Ärge kasutage mitmikpistikuid ega pikenduskaableid.
- Veenduge, et te ei vigastaks toitepistikut ega -juhett. Kui seadme toitekaabel tuleb välja vahetada, siis pöörduge meie hoolduskeskusse.
- Ühendage toitepistik seinakontakti alles pärast paigalduse lõpuleviimist. Veenduge, et pärast paigaldamist säilib juurdepääs toitepistikule.
- Ärge katsuge toitejuhet ega toitepistikut märgade kätega.
- Seadet vooluvõrgust eemaldades ärge tõmmake toitekaablist. Võtke alati kinni pistikust.

## 2.3 Veeühendus

- Sissetuleva vee temperatuur ei tohi ületada 25 °C.
- Vältige veevoolikute kahjustamist.
- Enne üendamist uute või pikalt kasutamata torudega või pärast parandustöid või uute seadeldiste (nt veemöödikute) paigaldamist laske veel mõnda aega voolata, kuni see on puhas ja selge.
- Seadme esmakordsel kasutamisel ja pärast seda kontrollige, ega kuskil pole lekkeid.
- Ärge kasutage pikendusvoolikut, kui sisselaskevoolik on liiga lühike. Sisselaskevooliku asendamiseks pöörduge volitatud teeninduskeskuse poole.
- Seadme lahtipakkimisel on võimalik, et vesi voolab tühjendusvoolikust välja. Selle põhjuseks on tehases läbi viidud seadme testimine koos veega.
- Tühjendusvoolikut saate pikendada maksimaalselt 400 cm-ni. Teise tühjendusvooliku ja pikenduse saamiseks pöörduge volitatud teeninduskeskusse.
- Pärast paigaldamist veenduge, et on tagatud juurdepääs kraanile.

- Sulgege veekraan pärast seadme iga kasutuskorda.

## 2.4 Kasutamine

### HOIATUS!

Vigastuse, elektrilöögi, tulekahju, põletuste või seadme kahjustamise oht!

- Järgige pesuainepakendil toodud ohutusjuhiseid.
- Ärge pange tuleohtlikke või tuleohtliku ainega märgunud esemeid seadmesse, selle lähedusse ega peale.
- Ärge peske masinas riidesemeid, mis on õlised, rasvased või määrdeainetega määrdunud. See võib kahjustada seadme kummiosi. Enne masinasse panekut tuleks selliseid esemeid eelnevalt käitsi pesta.
- Seadme plast- ja kummiosade kahjustamise vältimiseks hoiduge pesuparfüümide kasutamisest.
- Kõik metallist esemed peavad olema riiete küljest eemaldatud.

## 2.5 Hooldus

- Seadme parandamiseks võtke ühendust volitatud teeninduskeskusega. Kasutage ainult originaalvaruosi.
- Pidage meeles, et kui olete parandanud seadet ise või lasknud seda teha ebapädeval isikul, võib see kahjustada seadme ohutust ja muuta garantii kehtetuks.
- Pärast mudeli tootmise lõpetamist on vähemalt 10 aasta jooksul saadaval järgmised tagavaraosad: mootorid ja mootoriharjad, mootori ja trumli ülekandesüsteem, pumbad, amortisaatorid ja vedrud, pesutrummel, trumliiraam ja vastavad kuullaagrid, kütteseadmed ja kuumutuselemendid, sh soojuspumbad, torud ja nende juurde kuuluvad tarvikud, sealhulgas voolikud, ventiilid, filtrid ja veesulgurid, trükkplaadid, elektroonilised kuvarid, surveülilid, termostaadid ja andurid, tarkvara ja püsivara, sealhulgas seadistatud tarkvara, uks, uksehing ja -tihendid, muud tihendid, ukse lukumehhanism, plastikust lisatarvikud, näiteks pesuainejaoturid. Kestus võib teie riigis olla pikem. Lisateabe saamiseks vaadake meie veebisaiti.

- Pidage meeles, et mõned varuosad on saadaval ainult ametlikele parandajatele ning et mõned varuosad ei pruugi kõigile mudelitele sobida.
- Teave selles seadmes olevate lampide ja eraldi müüdavate varulampide kohta: Need lambid taluvad ka koduste majapidamisseadmete äärmuslikumaid tingimusi, näiteks temperatuuri, vibratsiooni, niiskust või on mõeldud edastama infot seadme tööleku kohta. Need pole mõeldud kasutamiseks muudes rakendustes ega sobi ruumide valgustamiseks.

- Eemaldage seade vooluvõrgust ja veevarustusest.
- Lõigake elektrijuhe seadme lähedalt läbi ja visake ära.
- Eemaldage uksekäepide, et vältida laste või lemmikloomade seadmesse lõksujäämist.
- Seadme äraviskamisel tuleb järgida elektri- ja elektrooniliste jäätmete kõrvaldamise (WEEE) kohalikke eeskirju.

## 2.6 Jäätmekäitlus

### HOIATUS!

Vigastus- või lämbumisoht.

## 3. TOOTE KIRJELDUS

### 3.1 Seadme ülevaade

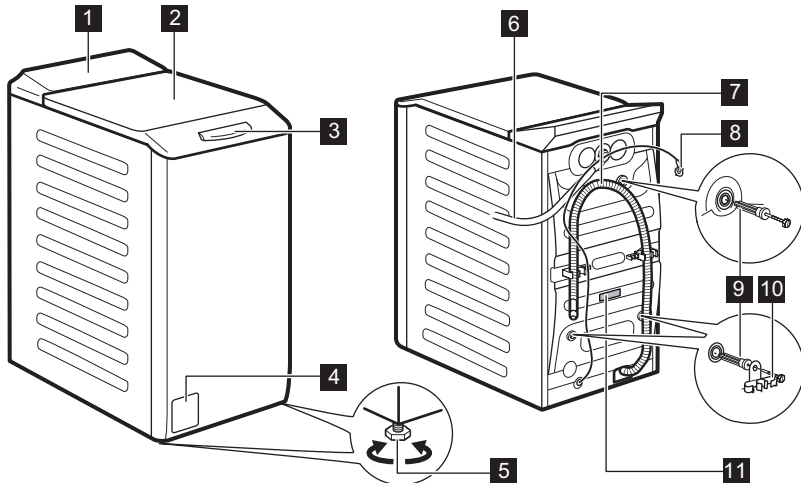

- 1** Juhtpaneel
- 2** Kaas
- 3** Kaane käepide
- 4** Tühjenduspumba filter
- 5** Jalad seadme loodimiseks

- 6** Sisselaskevoolik
- 7** Tühjendusvoolik
- 8** Toitekaabel
- 9** Transpordipoldid
- 10** Voolikutugi
- 11** Andmesilt

Teave toote registreerimiseks.

**Andmesilt** sisaldab mudeli nimetust (A), tootenumbrit (B), elektrinäitajaid (C) ja seerianumbrit (D).

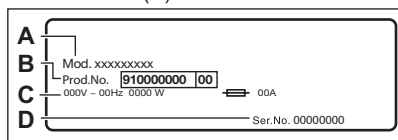

**infosilt** sisaldab mudeli nimetust (A), tootenumbrit (B) ja seerianumbrit (C).

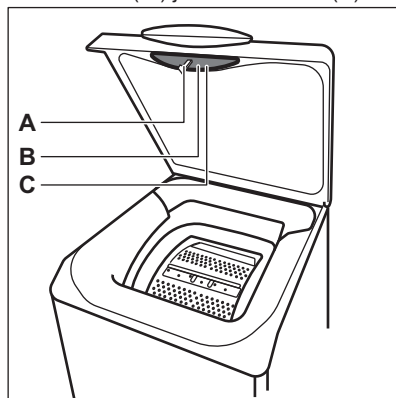

## 4. TEHNILINE TEAVE

Mõõdud	Laius/ kõrgus/ kogusügavus	39,7 cm /90,8 cm /59,9 cm
Elektriühendus	Pinge Koguvõimsus Kaitse Sagedus	230 V 2100 W 10 A 50 Hz
Kaitsetase tahkete osakeste ja niiskuse juurdepääsu eest on tagatud kaitsekatega, välja arvatud juhtudel, kus madalpingeseadmel puudub kaitse niiskuse eest		IPX4
Veesurve	Minimaalne Maksimaalne	0,5 bar (0,05 MPa) 10 bar (1,0 MPa)
Veevarustus <sup>1)</sup>		Külm vesi
Maksimumkogus	Cotton (Puuvillane)	6 kg

<sup>1)</sup> Ühendage vee sisselaskevoolik 3/4" keermega kraani külge.

## 5. PAIGALDAMINE

 **HOIATUS!**

Vt ohutust käsitlevaid peatükke.

## 5.1 Lahtipakkimine ja paigaldamine

1.

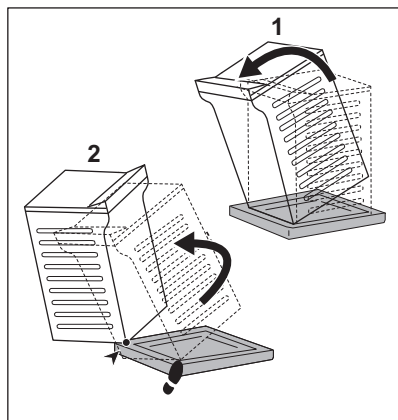

2.

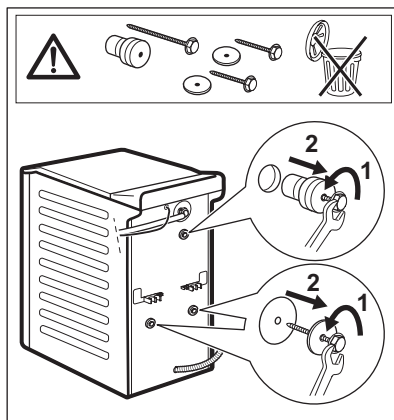

3.

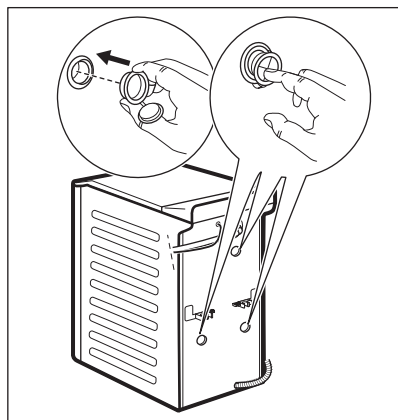

4.

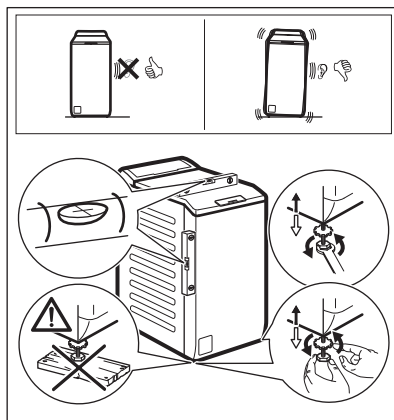

Reguleerige seadme asendit, et vältida vibratsiooni, müra ja liikumist seadme töötamise ajal.

### HOIATUS!

Tasakaalu reguleerimiseks ärge asetage seadme tugijalgade alla pappi, puitu või muid sarnaseid materjale.

### i

Veenduge, et vaibad ei takistaks õhuringlust seadme all. Kontrollige, et seade ei puudutaks seina või muid esemeid.

Soovitame pakend ja transpordipoldid võimaliku hilisema transportimise tarbeks alles hoida.

## 5.2 Sisselaskevoolikud

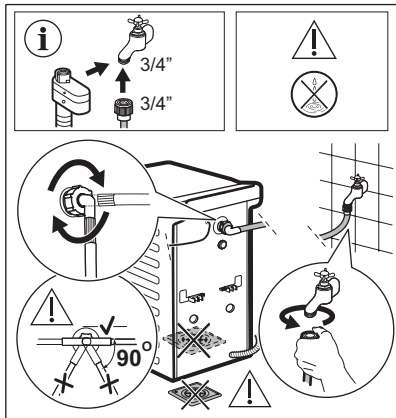

Seadmega kaasnevad tarvikud võivad mudelist olenevalt varieeruda.



Veenduge, et voolikud on täiesti terved ja et ühenduskohad ei leki. Ärge kasutage pikendusvoolikut, kui sisselaskevoolik on liiga lühike. Sisselaskevooliku asendamisega seotud teabe saamiseks pöörduge teeninduskeskuse poole.

Mõned mudelid võivad sisaldada vee sulgemisseadmega sisselaskevoolikut. See seade hoiab ära veelekke vooliku loomuliku vananemise tõttu.

Aknas olev sektor näitab seda viga. Selle ilmnmisel sulgege veekraan ja võtke vooliku asendamiseks ühendust volitatud teeninduskeskusega.

Varuosi võidakse ette teatamata muuta. Ostke lisatarvikuid volitatud tarnijalt.

## 5.3 Vee äravool

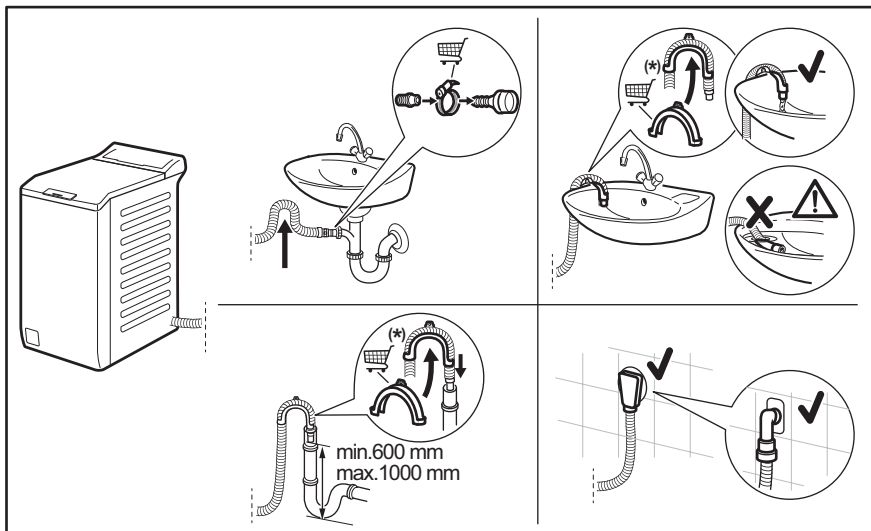



Võidakse muuta ilma ette teatamata.

Tühjendusvoolik peab olema 600 kuni 1000 mm kõrgusel.

Tühjendusvoolikut saate pikendada maksimaalselt 4000 mm-ni. Teise tühjendusvooliku ja pikenduse saamiseks pöörduge volitatud hoolduskeskusesse.

## 5.4 Elektriühendus

Kui paigaldustööd on lõpetatud, võite toitejuhtme seinakontakti ühendada.

Nõutavad elektrivõrgu parameetrid leiate andmesildilt ja jaotisest „Tehnilised andmed“. Veenduge, et need vastavad teie toitevõrgu näitajatele.

Kontrollige, kas teie kodune elektrivõrk suudab maksimumkoormusele vastu pidada ning arvestage ka muude kasutusel olevate seadmetega.

**Ühendage seade maandatud pistikupessa.**

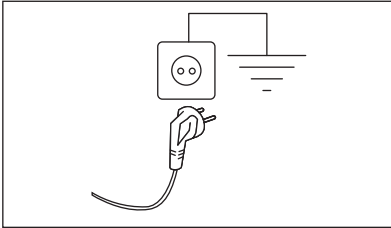

Pärast seadme paigaldamist tuleb tagada hõlbus juurdepääs toitekaablile.

Seadmega seotud elektritööde läbiviimiseks pöörduge meie volitatud teeninduskeskusesse.

Tootja ei võta mingisugust vastutust kahjustuste või vigastuste eest, mis on põhjustatud eelnimetatud ettevaatusabinõu eiramisest.

## 6. JUHTPANEEL

### 6.1 Juhtpaneeli kirjeldus

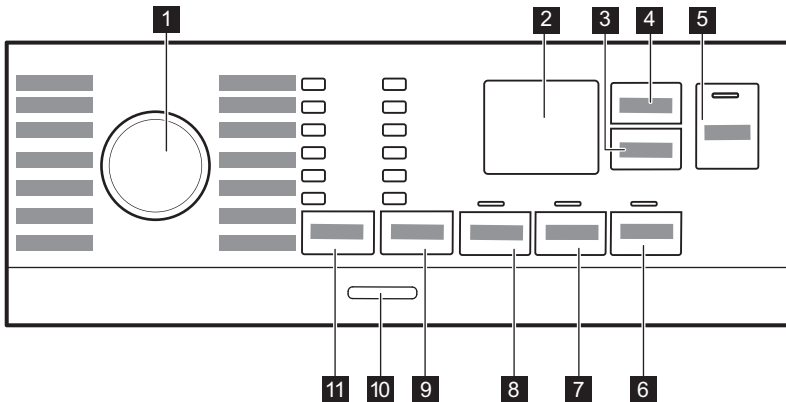



**1** Programminupp

**2** Ekraan

**3** Viitkäivitus puutenupp 

**4** Ajahaldur puutenupp 

**5** Start/paus puutenupp 

**6** Lisapehmus puutenupp 

**7** Lisaloputus puutenupp 

**8** Eelpesu puutenupp 

**9** Tsentrifugimine vähendamiskute puutenupp 

• Tsentrifugimiseta valik 

• Loputusvee hoidmine 

• Öötsükkel valik 

**10** Sisse/välja nupp

**11** Temperatuur puutenupp 

### 6.2 Ekraan

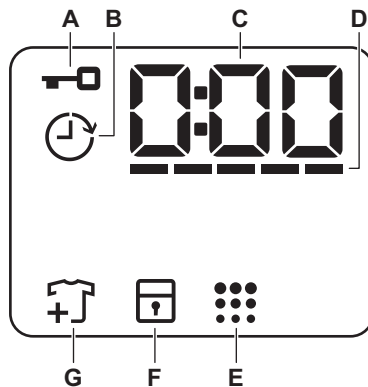

- A. : Lukustatud kaane indikaator
- B. : Viitkäivituse indikaator
- C. Digitaalne indikaator võib näidata:
  - Programmi kestust (nt )
  - Viivitusaeg (nt )
  - Tsükli lõpp ()
  - Hoiatuskoodi (nt )
  - Seadme kogu töötundide arvu näit. Lisateavet leiate jaotise „Seadistused“ alalõigust „Töötundide loendur“.
- D. : Ajahalduri tulpatasemete indikaator.

- E. : Trumli puhastamise indikaator. Lisateabe saamiseks vaadake jaotist „Trumli puhastamine“ peatükis „Hooldus ja puhastamine“.
- F. : Lapseluku indikaator
- G. : Pesu lisamise indikaator. Süttib pesufaasi algusjärgu ajaks, mil kasutaja saab seadme veel seisma panna ja vajadusel pesu juurde lisada.

## 7. KETAS JA NUPUD

### 7.1 Sissejuhatus



Valikuid/funktsioone ei saa kõigi pesuprogrammidega valida. Kontrollige valikute/funktsioonide ja programmide omavahelist sobivust jaotisest "Programmitabel". Valikud/funktsioonid võivad ka teineteist välistada; sel juhul ei lase seade omavahel mittesobivaid valikuid/funktsioone valida.

### 7.2 Sisse/välja

Seadme sisse- või väljalülitamiseks vajutage paar sekundit seda nuppu. Seadme sisse- või väljalülitamisel kõlavad kaks erinevat heli.

Kuna ooterežiimi funktsioon lülitab seadme automaatselt mõne minuti pärast energia kokkuhoidmise nimel välja, tuleb see teil uuesti sisse lülitada.

Täpsemat teavet leiate peatükis Igapäevane kasutamine olevast jaotisest Ooterežiim.

### 7.3 Temperatuur

Pesuprogrammi valimisel soovib seade automaatselt vaiketemperatuuri.

Indikaator Külm = külm vesi.

Süttib valitud temperatuuri indikaator.

### 7.4 Tsentrifugimine

Programmi valimisel valib seade automaatselt maksimaalse pöörlemiskiiruse, välja arvatud programmiga Denim.

#### Täiendavad tsentrifugimisvalikud:

- **Tsentrifugimiseta** . Süttib vastav indikaator. Valige see funktsioon, kui soovite tsentrifugimistsüklid välja lülitada. Seade teostab ainult valitud pesuprogrammi tühjendustsükli. Valige see funktsioon väga õrnade kangaste puhul. Loputusüksel kasutab mõne pesuprogrammi puhul rohkem vett.
- **Loputusvee hoidmine** . Süttib vastav indikaator. Lõputsentrifugimist ei teostata. Viimane loputusvesi jäetakse trumliisse, et riided ei kortsuks. Pesuprogrammi lõpus jääb vesi trumliisse. Kaas jääb lukustatuks ja trummel pöörleb regulaarselt, et vältida riiete kortsumist. Kaane avamiseks tuleb vesi seadmest välja lasta. Puudutades nuppu Start/paus , teostab seade tsentrifugimistsükli ja laseb vee välja.
- **Öötsükel** . Süttib vastav indikaator. Vahepealne ja lõputsentrifugimine teostatakse õrnemalt ja programm lõpeb trumliisse jäetava veega. Nii vähendatakse esemete kortsumist. Kaas jääb

lukustatuks. Trummel pöörleb regulaarselt, et vähendada kortsumist. Kaane avamiseks tuleb vesi seadmest välja lasta. Kuna tegemist on väga vaikselt programmiga, sobib see kasutamiseks öösel, mil saab kasutada ka odavamalt elektrit. Mõne programmi puhul kasutatakse loputamisel rohkem vett.

Puudutades nuppu Start/paus , teostab seade ainult tühjendustsükli.



Umbes 18 tunni pärast tühjeneb seade automaatselt veest.

## 7.5 Eelpesu

Selle valikuga saate lisada pesuprogrammile eelpesu tsükli.

Vastav indikaator põleb.

- Kasutage seda funktsiooni pesuprogrammile 30 °C eelpesutsükli lisamiseks. See valik sobib tugevasti määratud pesu, eeskätt liivaste, tolmuste, mudaste jms riiete puhul.



Need valikud võivad pikendada programmi kestust.

## 7.6 Püsiv Lisaloputus

Selle valiku puhul saate lisada valitud pesuprogrammile mõned loputustsüklid.

Kasutage seda juhul, kui kellelgi esineb allergiat pesupulbriääkide suhtes või kellelgi on tundlik nahk.



See funktsioon pikendab programmi kestust.

Puutenupu kohal asuv vastav indikaator süttib ja jääb ka järgmiste tsükli ajaks põlema, kuni valik välja lülitatakse.

## 7.7 Püsiv Lisapehmus

Kasutage seda valikut pesupehmemendi toime parimaks ära kasutamiseks ja pehmema pesu saamiseks.

Soovitav, kui kasutate pesupehmemendajat.





See funktsioon pikendab programmi kestust.

Puutenupu kohal asuv vastav indikaator süttib ja jääb ka järgmiste tsükli ajaks põlema, kuni valik välja lülitatakse.

## 7.8 Viitkävitus

Selle valikuga saate programmi alguse endale sobivamale ajale edasi lükata.

Puudutage järjest nuppu, et valida vajalik viivitusaeg. Aeg pikeneb 1-tunniste sammudena kuni 20 tunnini.

Ekraanil kuvatakse indikaator  ja valitud viivituse aeg. Pärast nupu Start/paus  puudutamist alustab seade pöördloendust; kaas on lukustatud.

## 7.9 Ajahaldur

Selle valikuga saate programmi kestust vähendada vastavalt pesu kogusele ja määrdumistasemele.

Pesuprogrammi valimisel kuvatakse ekraanil selle vaikekestus ja kriipsud -----.

Puudutage nuppu Ajahaldur , et programmi kestust vastavalt vajadusele vähendada. Ekraanil kuvatakse programmi uus kestus ja kriipsude arv väheneb vastavalt:

----- sobib täiskoguses tavaliselt määratud esemete puhul.

---- kiirtsükkel täiskoguses kergelt määratud esemete puhul.

--- väga lühike tsükkel väiksema koguse kergelt määratud esemete puhul (soovitavalt pool kogust).

- kõige lühem tsükkel väikese pesukoguse värskendamiseks.

Ajahaldur on saadaval ainult koos tabelis olevate programmidega.

indikaator	Cottons	Synthetics
----- 1)	■	■
-----	■	■
----	■	■
---	■	■
--	■	■
-	■	■

1) Kõigi programmide vaikekestus.

## 7.10 Start/paus ▷||

Seadme käivitamiseks, peatamiseks või käimasoleva programmi katkestamiseks puudutage nuppu Start/paus ▷||.









 ikoon tähendab, et saate tsükli peatada ja rõivaid lisada või eemaldada. Lisateabe saamiseks lugege jaotist "Ukse avamine – rõivaste lisamine".

## 8. PROGRAMMID

### 8.1 Programmitabel

Programm Vaiketemperatuur Temperatuurivahemik	Aluseks võetud pöörlemiskiirus Tsentrifuugimiskiiruse vahemik [p/min]	Maksimumkogus	Programmi kirjeldus (Pesu tüüp ja määrdumisaste)
Eco 40-60 40 °C 1)	1200 p/min (1200 - 400)	6 kg	<b>Valge puuvillane ja värvikindel puuvillane.</b> Tavaliselt määratud esemed. Energiatarve väheneb ja pesuprogrammi aeg pikeneb, tagades sel viisil head pesutulemused.
Cottons 40 °C 90 °C – külm	1200 p/min (1200 - 400)	6 kg	<b>Valge puuvillane ja värviline puuvillane.</b> Tavaline ja tugev määrdumine.
Synthetics 30 °C 60 °C – külm	1200 p/min (1200 - 400)	3 kg	<b>Sünteeilised või segakangast esemed.</b> Tavaliselt määratud esemed.
Delicates 30 °C 40 °C – külm	1200 p/min (1200 - 400)	2 kg	<b>Õrnad kangad nagu akrüül, viskoos, polüester ja muud õrnpesu eeldavad segakangad.</b> Tavaliselt või kergelt määratud esemed.
Rapid 14min 30 °C	800 p/min (800 - 400)	1,5 kg	<b>Tehis- ja segakiust esemed.</b> Kergelt määratud ja värskendust vajavad esemed.

Programm Vaiketemperatuur Temperatuurivahemik	Aluseks võetud pöörlemiskiirus Tsentrifuugimiskiiruse vahemik [p/min]	Maksimumkogus	Programmi kirjeldus (Pesu tüüp ja määrumisaste)
Rinse	1200 p/min (1200 - 400)	6 kg	<b>Kõik materjalid, välja arvatud villased ja väga õrnad kangad.</b> Programm pesu loputamiseks ja tsentrifuugimiseks. Vaiketsentrifuugimiskiirus on puuvillase pesu jaoks kasutatav kiirus. Vähendage pöörlemiskiirust vastavalt pestava pesu tüübile. Vajadusel valige loputusordade lisamiseks funktsioon Lisaloputus. Seade sooritab madalal pöörlemiskiirusel õrnad loputused ning lühikese tsentrifuugimise.
Spin/Drain	1200 p/min (1200 -400)	6 kg	<b>Kõik materjalid, välja arvatud villased ja õrnad kangad.</b> Pesu tsentrifuugimiseks ja trumli veest tühendamiseks.
 Anti-Allergy 60 °C	1200 p/min (1200 - 400)	6 kg	<b>Valged puuvillased esemed.</b> See kõrge efektiivsusega pesuprogramm eemaldab enam kui 99,99 % bakteritest ja viirustest <sup>2)</sup> temperatuuri hoidmine kogu pesemisfaasi jooksul üle 60 °C; tõhustatud loputusfaas tagab pesuvahendi ja mikroorganismide jääkide põhjaliku eemaldamise. See programm tagab ka õietolmu/allergeenide koguse põhjaliku vähenemise.
Duvet 40 °C 60 °C – külm	800 p/min (800 - 400)	2 kg	<b>Ühele tehiskiust tekile, vatiiniga riietele, tekkidele, sullejopedele</b> ja muudele sarnastele esemetele.
 Silk 30 °C	800 p/min (800 - 400)	1 kg	Eriprogramm <b>siidist ja sega-tehiskiust esemetele.</b>
 Wool 40 °C 40 °C – külm	1200 p/min (1200- 400)	1,5 kg	<b>Masinaga pestav vill, käsitsi pestav vill ja muud kangad</b> , millel on hooldussümbol „käsipesu“ <sup>3)</sup> .
Sport 30 °C 40 °C – külm	1200 p/min (1200 - 400)	3 kg	<b>Segakangast spordirõivad.</b> Kergelt määratud või värskendust vajavad esemed.

Programm Vaiketemperatuur Temperatuurivahemik	Aluseks võetud pöörlemiskiirus Tsentrifuugimiskiiruse vahemik [p/min]	Maksimumkogus	Programmi kirjeldus (Pesu tüüp ja määrumisaste)
 Outdoor 30 °C 40 °C – külm	1200 p/min (1200- 400)	2 kg <sup>4)</sup> 1 kg <sup>5)</sup>	<div data-bbox="543 320 1024 448" style="border: 1px solid black; padding: 5px;"> <p> Ärge kasutage pesupehmendajat ning vaa- dake ega pesuainelahtris pole pesupeh- mendaja jääke.</p> </div> <p><b>Tehiskiust spordiriided.</b> See programm on mõeldud kaa- saegsete välispordiriide või spordiriide (võimlemis-, ratta- sõidu-, jooksu- vms) kergeks pesemiseks. Soovitav pesu- kogus on 2 kg.</p> <p><b>Veekindlad, veekindlad-hingavad ja vetthülgavad ma- terjalid.</b> Programmi võib kasutada ka kanga vetthülgavate omaduste taastamiseks riide puhul, millel on spetsiaalne vett tõrjuv pealiskihit. Vetthülgavate omaduste taastamist- sükli läbiviimiseks toimige alljärgnevalt:</p> <ul style="list-style-type: none"> <li>• Kallake pesuaine lahtrisse .</li> <li>• Kallake spetsiaalne vetthülgava kihi taastamisvahend pesupehmenti lahtrisse .</li> <li>• Vähendage pesukogust tasemeni 1 kg.</li> </ul> <div data-bbox="543 790 1024 970" style="border: 1px solid black; padding: 5px;"> <p> Vetthülgavate omaduste parandamiseks kuivatage riideid trummelkuivatis, valides Outdoor kuivatusprogrammi (kui see on ole- mas ja rõivaeseme hooldussilt lubab eset trummelkuivatada).</p> </div>

Programm Vaiketemperatuur Temperatuurivahemik	Aluseks võetud pöörlemiskiirus Tsentrifuugimiskiiruse vahemik [p/min]	Maksimumkogus	Programmi kirjeldus (Pesu tüüp ja määrumisaste)
Denim 30 °C 40 °C – külm	800 p/min (1200 - 400)	2 kg	<b>Spetsiaalne programm teksariitele kasutab õrnatoimelist pesu, et minimeerida luitumist ja jutte.</b> Parima tulemuse saamiseks on soovitatav pesukogust vähendada.

1) Vastavalt Euroopa Komisjoni määrusele EL 2019/2023 on see 40 °C programm suuteline pesema tavaliselt määratud puuvillast pesu, mis on tähistatud pestavaks 40 °C või 60 °C juures, korraga sama tsükliga.



Pesu saavutatud temperatuuri, programmi kestuse ja muude andmete kohta leiate lisateavet peatükist „Tarbimisväärtused“.  
Energiaarbimise seisukohast on kõige energiatõhusamad üldiselt need programmid, mis kasutavad madalaid temperatuure ja on pikema kestusega.

2) Katsetatud *Staphylococcus aureuse*, *Enterococcus faeciumi*, *Candida albicansi*, *Pseudomonas aeruginosa* ja MS2 Bacteriophage suhtes väliskatses, mille viis läbi 2021. aastal Swisstatest Testmaterialien AG (katsearuanne nr 202120117).















3) Õrna pesemise tagamiseks pöörleb trummel selle tsükli ajal aeglaselt. Võib tunduda, et trummel ei pöörlegi või ei pöörle õigesti, kuid selle programmi puhul see peabki nii olema.

4) Pesuprogramm.





5) Pesuprogramm ja vetthülgavust lisav tsükkel.

## Programmi funktsioonide ühilduvus

FUNKTSIOONID	Tsentrifuugimine	Tsentrifuugimiseta	Loputusvee hoidmine	Õtsükkel	Eelpesu	Lisaloputus	Lisapehmus	Viitkäivitus	Ajahaldur
<b>Programm</b>									
Eco 40-60	■		■					■	
Cottons	■	■	■	■	■	■	■	■	■
Synthetics	■	■	■	■	■	■	■	■	■
Delicates	■	■	■	■		■	■	■	
Rapid 14min	■	■	■					■	
Rinse	■	■	■			■		■	

Programm	FUNKTSIOONID	Tsentrifugimine 	Tsentrifugimiseta 	Loputusvee hoidmine 	Öötsükkel 	Eelpesu 	Lisaloputus 	Lisapehmus 	Viitkäivitus 	Ajahaldur 
Spin/Drain		■	■						■	
Anti-Allergy 		■	■	■		■	■	■	■	
Duvet		■	■						■	
Silk 		■	■						■	
Wool  		■	■	■					■	
Sport		■	■	■		■	■		■	
Outdoor 		■	■	■			■		■	
Denim		■	■	■	■		■	■	■	

### Sobiv pesuaine pesuprogrammidele

Programm	Universaalne pesupulber <sup>1)</sup>	Vedel pesuaine	Vedel pesuaine värvilistele	Õrnad vil-lased	Spetsiaalne
Eco 40-60	▲	▲	▲	--	--
Cottons	▲	▲	▲	--	--
Synthetics	▲	▲	▲	--	--
Delicates	--	--	--	▲	▲
Rapid 14min	--	▲	▲	--	--
Anti-Allergy 	▲	▲	--	--	▲
Duvet	--	--	--	▲	▲
Silk 	--	--	--	▲	▲
Wool  	--	--	--	▲	▲
Sport	--	▲	▲	--	▲

Programm	Universaalne pesupulber <sup>1)</sup>	Vedel pesuaine	Vedel pesuaine värvilistele	Õrnad vil-lased	Spetsiaal-ne
Outdoor 	--	--	--	▲	▲
Denim	--	--	▲	▲	▲

1) Temperatuuril üle 60 °C on soovitatav kasutada pesupulbrit.

▲ = soovitatav

-- = mittesoovitatav

## 8.2 Woolmark Premium Wool Care - Sinine





Selle pesumasina villapesutsükkel on testitud ja saanud The Woolmark Company heakskiidu, millega lubatakse pesta villaseid „käsipesu“ tähisega tooteid tingimusel, et esemeid pestakse vastavalt hooldussildil olevatele juhistele ning selle pesumasina tootja soovitude kohaselt. M1145

## 9. SEADED

### 9.1 Helisignaaliid

Selle seadmel on erinevad helisignaaliid, mis hakkavad tööle:

- Seadme sisselülitamisel (spetsiaalne lühike heli).
- Seadme väljalülitamisel (spetsiaalne lühike heli).
- Nuppude puudutamisel (klõpsu-heli).
- Vale valiku tegemisel (3 lühikest heli).
- Programm on lõpetatud (1 minuti jooksul kõlab helirida).
- Seadme rikke puhul (umbes 5 minuti jooksul kõlavad lühikesed helid).



Programmi lõppemisel kõlavate helisignaaliide **sisse-/väljalülitamiseks** puudutage 2 sekundi jooksul samaaegselt nuppu  ja nuppu . Näidikul kuvatakse On/Off



Helisignaaliide väljalülitamisel töötavad need ikka, kui seadmel on rike.

### 9.2 Lapselukk

Selle valikuga saate takistada lastel juhtpaneeliga mängimast.

Selle valiku **aktiveerimiseks/ deaktiveerimiseks** hoidke all nuppu , kuni indikaator  süttib/kustub ekraanil.



Pärast väljalülitamist hoiab seade selle valiku vaikimisi sees.

Lapseluku funktsiooni ei saa valida mõne sekundi jooksul pärast seadme sisselülitamist.

### 9.3 Töötundide loendur

Seadme kogu tööaega on võimalik visualiseerida tundides, alates esimesest sisselülitamisest. See väärtus arvestab tsüklite tööaega (ei sisalda pause, viivitatud algusaega). Selle väärtuse visualiseerimiseks toimige järgmiselt:

1. Lülitage seade sisse, vajutades Sisse/ välja nuppu.



- Keerake programminupp asendisse Eco 40-60 (1. asend päripäeva).
- Vajutage ja hoidke nuppe  ja  mõned sekundid allavajutatud asendis (10 sekundi jooksul pärast sisselülitamist. Pärast selle 10 sekundi möödumist aktiveerib ja deaktiveerib klahvikombinatsioon helisignaale).
- 3 sekundi pärast kuvatakse ekraanil seadme töötundide koguarv: nt. 1276 töötunni korral kuvatakse ekraanil tekst Hr 2 sekundiks, 12 (tuhandelised ja sajalised) 2 sekundiks ja 76 (kümnelised ja ühelised).



Kui protseduur ei toimi (ajalõpu, vale programmi valimisasendi või vale klahvikombinatsiooni tõttu), lülitage seade välja ja korrake järjestust algusest peale.

## 9.4 Tehaseseadistus

See funktsioon võimaldab taastada tehase vaikesätteid. Selle valiku **aktiveerimiseks** järgige alltoodud samme:

- Lülitage seade sisse, vajutades Sisse/välja nuppu.
- Keerake programminupp asendisse Synthetics (3. asend päripäeva).
- Vajutage ja hoidke nuppe  ja  mõned sekundid allavajutatud asendis (10 sekundi jooksul pärast sisselülitamist. Pärast selle 10 sekundi möödumist aktiveerib ja deaktiveerib klahvikombinatsioon helisignaale).
- Ekraan näitab — — — ligikaudu 5 sekundi jooksul.



Kui protseduur ei toimi (ajalõpu, vale programmi valimisasendi või vale klahvikombinatsiooni tõttu), lülitage seade välja ja korrake järjestust algusest peale.

# 10. IGAPÄEVANE KASUTAMINE



## HOIATUS!

Vt ohutust käsitlevaid peatükke.

### 10.1 Seadme sisselülitamine

- Ühendage toitepistik pistikupesasse.
- Keerake veekraan lahti.
- Vajutage nuppu Sisse/välja, et seade sisse lülitada.

Kõlab lühike meloodia.

### 10.2 Pesu laadimine

- Avage seadme kaas.

- Vajutage nuppu **A**.

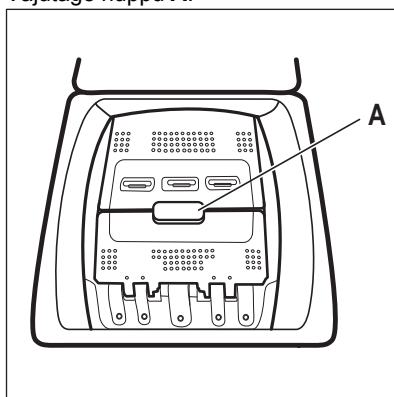

Trummel avaneb automaatselt.

- Pange pesu trumliisse ükshaaval.
- Raputage esemeid enne nende asetamist seadmesse.
- Sulgege trummel ja kaas.

### ⚠ **ETTEVAATUST!**

- Ärge pange trumliisse liiga palju pesu.
- Veenduge, et pesu ei jääks tihendi ja seadme vahele ja et trummel on korralikult suletud.
- Väga õiliste või rasvaste riiete pesemine või lõhnaainete kasutamine võib kahjustada seadme kummist osi.

## 10.3 Pesuainelahtrid. Pesuaine ja lisandite kasutamine

1. Mõõtke valmis õige kogus pesuainet ja loputusvahendit.
2. Pange pesuaine ja loputusvahend vastavatesse lahtritesse.



Järgige alati pesuaine valmistajate pakenditel olevaid juhiseid.

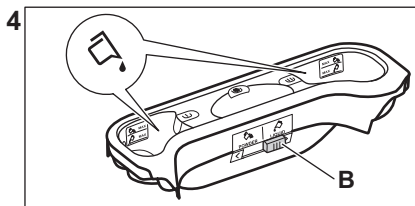
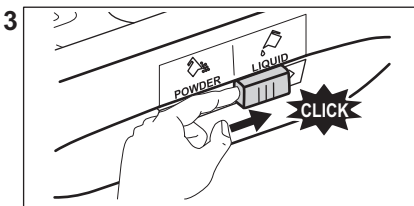
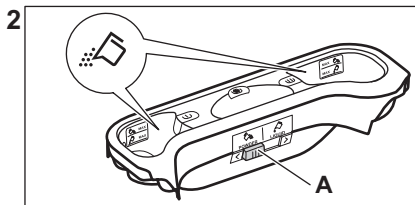
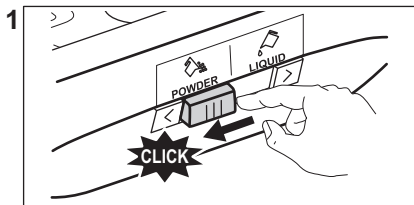
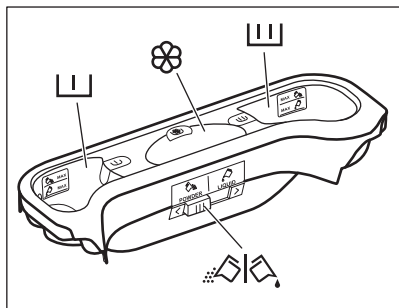

Pesuainelahter eelpesutsükli jaoks.  
MAX-tähised osutavad pesuaine maksimumtasemetele (pulber või vedelik).



Pesuainelahter pesutsükli jaoks.  
MAX-tähised osutavad pesuaine maksimumtasemetele (pulber või vedelik).



Lahter vedelate lisandite (loputusvahendi, tärpeldusvahendi) jaoks.

**M**-tähis osutab vedelate lisandite maksimumtasemele.



Klapp pesupulbri või vedela pesuaine jaoks.

## 10.4 Vedel pesuaine või pesupulber

- Asend **A** pesupulbri jaoks (tehaseseade).
- Asend **B** vedela pesuaine jaoks.



#### Kui kasutate vedelat pesuainet.

- Ärge kasutage želatiinistaolist ega väga viskoosset vedelat pesuainet.
- Ärge lisage vedelat pesuainet üle maksimaaltaseme
- Ärge valige viitkävitususe tsükliit.

## 10.5 Programmi valimine

1. Keerake programminupp soovitud pesuprogrammi kohale.

Nupu Start/paus indikaator vilgub.

Ekraanil kuvatakse hinnanguline programmi kestus.

2. Temperatuuri ja/või pöörlemiskiiruse muutmiseks puudutage vastavaid nuppe.
3. Soovi korral valige üks või rohkem valikut vastavaid nuppe puudutades. Ekraanil põlevad vastavad indikaatorid ja esitatud info muutub tsükliite edenedes.



Kui tehtud valik **ei ole võimalik**, kõlab helisignaali ja ekraanile kuvatakse **--**.

## 10.6 Lisateave igapäevase kasutamise kohta

### SteamCare System pesukoguse tuvastamine

SteamCare kohandab automaatselt programmi kestuse vastavalt trumliis olevale pesule, et saavutada ideaalsed pesutulemused võimalikult lühikese aja jooksul. Seade alustab vee sissevõttu umbes 30 sekundi pärast. SteamCare tuvastus viiakse läbi ainult täielike pesuprogrammidega ja juhul, kui programmi kestust ei ole lühendatud.

### Programmi käivitamine

Puudutage nuppu Start/paus , et käivitada programm. Vastav indikaator lõpetab vilkumise ja jääb põlema. Programm käivitub, kaas on lukustatud. Ekraanile ilmub indikaator .

### Programmi käivitamine viitkävitususega

1. Puudutage korduvalt nuppu Viitkävitus, kuni ekraanile ilmub soovitud viivitusae.

2. Puudutage Start/paus nuppu. Kaas lukustub ja seade alustab viitkävitususe pöördloendust. Kui pöördloendus on lõppenud, käivitub programm automaatselt.

### Programmi katkestamine ja valiku muutmine.

1. Programmi töö ajal saate muuta vaid mõnda funktsiooni. Puudutage nuppu Start/paus .

2. Funktsioonide muutmine. Ekraanil olev info muutub vastavalt

3. Puudutage uuesti Start/paus . Pesuprogramm jätkab tööd.

### Jooksva programmi katkestamine

- Vajutage nuppu Sisse/välja, et tühistada programm ja seade välja lülitada. Vajutage uuesti, et seade sisse lülitada.
- Keerake valiku nupp asendisse

„Lähtesta“ ja lülitage seade sisse . Oodake 2 sekundit. Nüüd saate seada uue pesuprogrammi.

### Vee väljalaskmine pärast tsükli lõppu

Kui olete valinud programmi või funktsiooni, mis ei tühenda viimase loputuse vett, peate ise meeles pidama, et kaane avamiseks saaks vesi tühjendatud.

- Puudutage nuppu Tsentrifugimine, et vähendada seadme poolt soovitatud pöörlemiskiirust
- Vajutage Start/paus
- Kui programm on lõppenud ja kaane lukustuse indikaator kustub, võite avada kaane.
- Vajutage nuppu Sisse/välja, et seade välja lülitada.

### Ooterežiimi funktsioon

Ooterežiimi funktsioon lülitab seadme automaatselt välja, et vähendada energiatarbimist.

## 11. PUHASTAMINE JA HOOLDUS

### HOIATUS!

Vt ohutust käsitlevaid peatükke.

### 11.1 Regulaarne puhastamine

**Regulaarne puhastamine aitab teie seadme eluiga pikendada.**

Pärast iga tsükli hoidke kaas ja trumli uks praakil, et tagada õhuringlus ja kuivatada seadme sees olev niiskus: nii väldite hallituse ja halva lõhna tekkimist.

Kui seadet ei kasutata pikka aega: sulgege veekraan ja lahutage seade vooluvõrgust.

**Regulaarse puhastamise näitlik kava:**

Katlakivi eemaldamine	Kaks korda aastas
Hoolduspesu	Üks kord kuus
Kaane tihendi puhastamine	Iga kahe kuu tagant
Trumli puhastamine	Iga kahe kuu tagant
Pesuainejaoturi puhastamine	Iga kahe kuu tagant
Tühjenduspumba filtri puhastamine	Kaks korda aastas
Sissevõtuvooliku ja klapi filtri puhastamine	Kaks korda aastas

Järgnevalt kirjeldatakse kõigi osade puhastamist.

### 11.2 Kõrvaliste esemete eemaldamine



Vaadake, et taskud oleksid tühjad ja kõik lahtised detailid oleks enne tsükli käivitamist kinnitatud.

Eemaldage kõik lahtised detailid (pandlad, nõõbid, mündid), mis võivad sattuda filtrisse ja trumlisse. Vt jaotisi "Trumli puhastamine", "Tühjenduspumba puhastamine" ja "Sissevõtuvooliku ja klapi filtri puhastamine". Olge kardinatega ettevaatlik. Eemaldage konksud ja pange kardinad pesukotti või

padjapüüri. Vajadusel pöörduge volitatud volitatud hoolduskeskusse.

### 11.3 Välistinna puhastamine

Puhastage seadet ainult neutraalse pesuaine ja sooja veega. Kuivatage täielikult kõik pinnad. Ärge kasutage küürimisšvamme ega kraapivat materjali.

#### ETTEVAATUST!

Ärge kasutage alkoholi, lahusteid ega keemilisi aineid.

#### ETTEVAATUST!

Ärge puhastage metallpindu kloori sisaldavate ainetega.

### 11.4 Katlakivi eemaldamine



Kui vee karedus teie piirkonnas on kõrge või keskmine, soovitame kasutada pesumasinate veepehmedajat.

Kontrollige trumliit regulaarselt, et avastada katlakivi olemasolu.

Tavalised pesuvahendid sisaldavad küll pehmedavaid aineid, kuid aeg-ajalt on siiski soovitatav läbi viia ilma pesuta pesutsüklid koos katlakivieemaldajaga.



Järgige alati toodete valmistajate pakenditel olevaid juhiseid.

### 11.5 Hoolduspesu

Pidev madala temperatuuriga programmide kasutamine võib põhjustada pesupulbrijääkide ja ebemete kogunemist ning bakterite tekkimist trumlis või paagis. Tagajärjeks võib olla ebameeldiv lõhn ja hallitus. Jääkide kõrvaldamiseks ja seadme sisemuse puhastamiseks teostage regulaarselt hoolduspesu (vähemalt kord kuus):



Vaadake jaotist „Trumli puhastamine“.

## 11.6 Trumli puhastamine

Kontrollige regulaarselt trumlit, et vältida soovimatute setete kogunemist.

Trumlisse kogunev rooste võib tekkida riietel olevatel metalldetailidel või ka kraanivees sisalduvast rauast

Puhastage trumlit spetsiaalselt roosteavale terasele mõeldud tootega.



Järgige alati toodete valmistajate pakenditel olevaid juhiseid.  
Ärge puhastage trumlit happeliste katlakivieemaldus- või rauda või kloori sisaldavate vahenditega või traatšvammiga.

Põhjalikuks puhastamiseks:

1. Eemaldage trumlist kõik esemed.
2. Valige programm Cottons koos kõrgeima temperatuuriga.
3. Võimalike jääkide väljaloputamiseks lisage trumlisse väike kogus pesupulbrit.

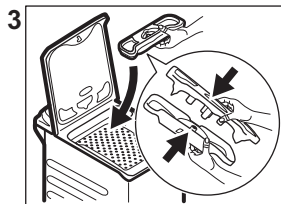
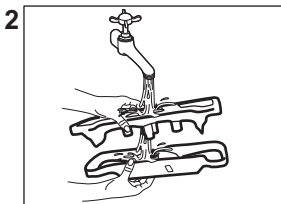
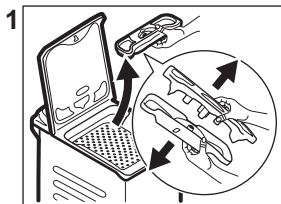

## 11.9 Sissevõtuvooliku ja klapi filtri puhastamine

Nii filtreid kui ka sisselaskevoolikut ja klappi on soovitatav kaks korda aastas puhastada, et eemaldada sinna kogunenud mustus: Filtrite puhastamiseks toimige nii nagu järgneval joonisel kirjeldatud:



Mõnikord võidakse tsükli lõppedes kuvada ekraanil ikooni : see näitab, et trumli puhastamine on soovitatav. Kui trumli puhastamine on läbi viidud, kaob ka ikoon.

## 11.7 Kaane tihend

Kontrollige regulaarselt uksetihendit ja eemaldage kõik objektid siseosalt. Puhastage seda vajadusel, kasutades ammoniaaki sisaldavat puhastuskreemi ja vältides pinna kriimustamist.



Järgige alati toodete valmistajate pakenditel olevaid juhiseid.

## 11.8 Pesuainejaoturi puhastamine

Vältimaks kuivanud pesupulbri või tahkunud pesupehmeni setete moodustumist ja/või hallituse tekkimist pesuainelahtris, viige iga kahe kuu järel läbi järgneval joonisel kirjeldatud puhastustoiming:

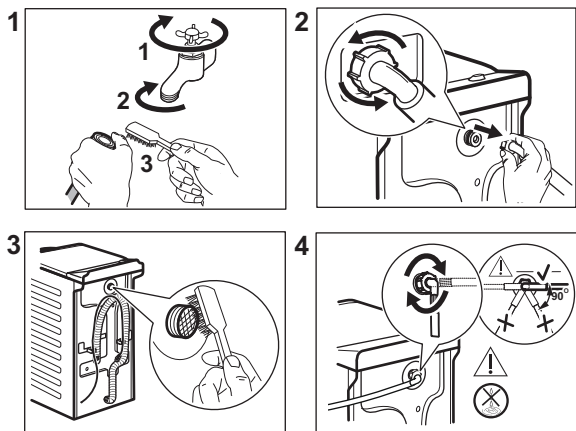

## 11.10 Tühjenduspumba filtri puhastamine

Kontrollige regulaarselt tühjenduspumba filtrit ning veenduge selle puhtuses.

- Eemaldage toitepistik seinakontaktist.
- Ärge puhastage tühjenduspumpa, kui vesi seadmes on kuum. Oodake, kuni vesi jahtub.
- Ärge eemaldage filtrit, kui seade töötab.
- Keerake filter aeglaselt ja ettevaatlikult lahti, kuni vee väljavool lakkab. Pärast kogu vee väljavoolamist saab filtri täielikult lahti keerata.

### Puhastage tühjenduspumpa, kui:

- Masin ei tühjene veest.
- Trummel ei pöörle.
- Seade teeb äravoolupumba ummistuse tõttu imelikku häält.
- Ekraanil kuvatakse veakood **E20**

Pumba filtri puhastamiseks toimige nii nagu kirjeldatud järgneval joonisel:

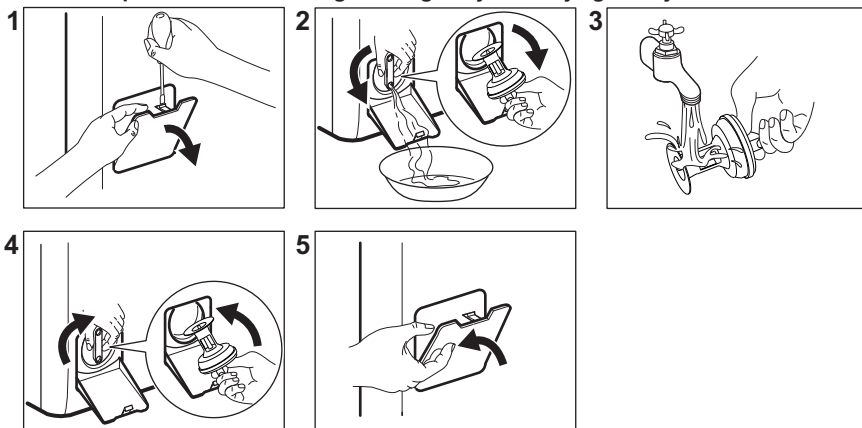

Filtri eemaldamisel hoidke vee ärakuivatamiseks alati käepärast mõni lapp.

## 11.11 Avariitühjendus

Kui seade ei suuda vett välja lasta, teostage sama toiming, mida on kirjeldatud jaotises "Tühjenduspumba puhastamine". Vajadusel puhastage pumpa.

Kui te sooritate avariitühjenduse, peate tühjendussüsteemi uuesti aktiveerima:

1. Pange 2 liitrit vett pesuaine jaoturi põhipesu lahtrisse.
2. Käivitage programm vee tühjendamiseks.

## 11.12 Abinõud külmumise vastu

Kui seade on paigaldatud kohta, kus temperatuur võib langeda 0° C või alla selle, eemaldage allesjäänud vesi sisselaskevoolikust ja tühjenduspumbast.

1. Ühendage toitepistik pistikupesast lahti.
2. Sulgege veekraan.
3. Asetage sissevõtuvooliku otsad anumasse ja laske veel voolikust välja voolata.
4. Tühjendage tühjenduspump. Vt hädaolukorras vee tühjendamise toimingut.
5. Kui tühjenduspump on tühi, paigaldage sissevõtuvoolik uuesti.

### HOIATUS!

Enne seadme uuesti kasutamist veenduge, et temperatuur oleks üle 0 °C. Tootja ei vastuta madalatest temperatuuridest tingitud kahjude eest.

## 12. TARBIMISVÄÄRTUSED

### 12.1 Kommentaar



Seadme energiamärgisel olevalt QR-koodilt leiate veebilinki teabele, mis on seotud selle seadme jõudlusele vastavalt EL EPREL-i andmebaasis kirjeldatule. Hoidke energiamärgis alles koos kasutusjuhendiga ja kõigi muude dokumentidega, mis seadmega kaasnesid. Sama teavet EPREL-is on võimalik leida ka aadressilt <https://eprel.ec.europa.eu>, kasutades mudeli nime ja tootenumbrit, mis on toodud andmesildil. Väärtused ja programmi kestus võivad erineda olenevalt tingimustest (nt toatemperatuur, veetemperatuur ja -surve, pesu kogus ja tüüp, toitepinge) ja ka sellest, kas olete programmi vaikeseadeid muutnud.

### Vastavalt komisjoni määrusele EL 2019/2023

Eco 40-60 programm	kg	kWh	Liitrid	hh:mm	% 1)	°C	p/min <sup>2)</sup>
Täiskogus	6	0.690	51	3:15	53.00	41	1151
Pool kogust	3	0.235	40	2:35	53.00	25	1151
Veerand kogust	1,5	0.145	33	2:35	54.00	23	1151

1) Jääkniiskus tsentrifuugimisfaasi lõpus. Mida suurem tsentrifuugimiskiirus, seda suurem on müratase ja seda madalam jääkniiskus.

2) Maksimaalne tsentrifuugimiskiirus.

## Tavalised programmid



Tegemist on ainult kaudsete väärtustega.

Programm	kg	kWh	Liitrid	hh:mm	% 1)	°C	p/min <sup>2)</sup>
Cottons <sup>3)</sup> 90 °C	6	2.500	90	4:10	53.00	85	1200
Cottons 60 °C	6	1.600	85	3:50	53.00	55	1200
Cottons 20 <sup>4)</sup> 20 °C	6	0.300	70	3:10	53.00	20	1200
Synthetics 40 °C	3	0.550	50	2:10	35.00	40	1200
Delicates <sup>5)</sup> 30 °C	2	0.350	50	1:00	35.00	30	1200
Wool 30 °C	1,5	0.200	45	1:10	30.00	30	1200

1) Jääkniiskus tsentrifuugimisaasi lõpus. Mida suurem tsentrifuugimiskiirus, seda suurem on müratase ja seda madalam jääkniiskus.

2) Tsentrifuugimiskiirust tähistav indikaator.

3) Sobib tugevasti määratud esemete pesemiseks.

4) Sobib kergelt määratud puuvillaste, tehis- ja segakiust kangaste pesemiseks.

5) Kasutatakse ka kiirpesutsüklina kergelt määratud esemetele.

### Võimsustarve eri režiimides

Väljas (W)	Ooterežiim (W)	Viitkäivitus (W)
0.50	0.50	4.00

Maksimaalne aeg olekuni väljas/ooterežiim on 15 minutit.

## 13. KIIRJUHEND

### 13.1 Igapäevane kasutamine

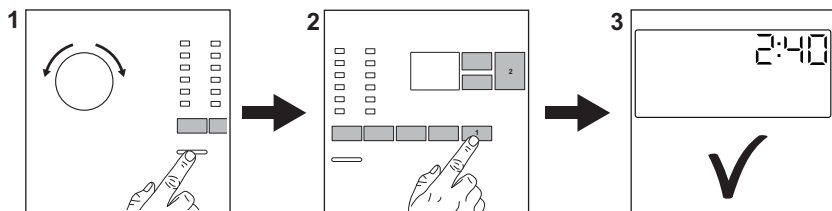

Ühendage toitepistik pistikupespa.

Keerake veekraan lahti.

Pange pesu masinasse.

Valage pesuaine ja muud vahendid õigesse pesuainesahtlisse.

1. Seadme sisselülitamiseks vajutage **Sisse/välja** -nuppu. Keerake programmi valikunuppu soovitud pesuprogrammi seadmiseks.
2. Valige sobivad valikud (1) vastavate puutenuppude abil. Programmi käivitamiseks puudutage nuppu **Start/paus** (2).
3. Seade hakkab tööle. Pesuprogrammi lõpus eemaldage pesu. Seadme väljalülitamiseks vajutage nuppu **Sisse/välja**.

### 13.2 Puhastamine ja hooldus

**Regulaarne puhastamine aitab teie seadme eluiga pikendada.**

Pärast iga tsükli hoidke kaas ja trumli üks praakil, et tagada õhuringlus ja kuivatada seadme sees olev niiskus: nii väldite hallituse ja halva lõhna tekkimist.

Kui seadet ei kasutata pikka aega: sulgege veekraan ja eemaldage seade vooluvõrgust.

Katlakivi eemaldamine	Kaks korda aastas
Hoolduspesu	Üks kord kuus
Kaane tihendi puhastamine	Iga kahe kuu tagant
Trumli puhastamine	Iga kahe kuu tagant
Pesuainejaoturi puhastamine	Iga kahe kuu tagant
Tühjenduspumpha filtripuhastamine	Kaks korda aastas
Sissevõtuvooliku ja klapi filtripuhastamine	Kaks korda aastas

Hoidke plastosad, eriti pesuvahendi sahtli lähedal, puhtana ja eemaldage liigne vedelik.

Järgnevalt kirjeldatakse teatud osade puhastamist.

#### Kõrvaliste esemete eemaldamine



Vaadake, et taskud oleksid tühjad ja kõik lahtised detailid oleks enne tsükli käivitamist kinnitatud.



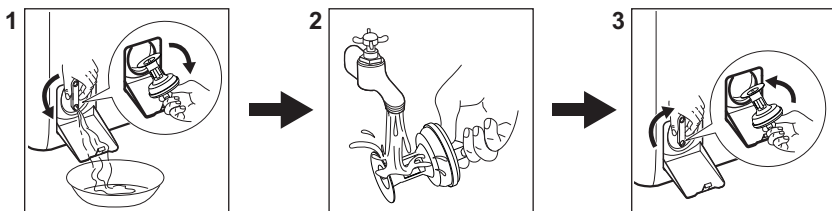

Eemaldage kõik lahtised detailid (pandlad, nõõbid, mündid), mis võivad sattuda filtrisse ja trumlisse. Vajadusel pöörduge volitatud hoolduskeskusse.

#### Tühjenduspumpha filtripuhastamine

Puhastage filtrit regulaarselt, eriti aga häirekoodi **E20** kuvamisel.



## 13.3 Programmid

Programmid	Pesu kogus	Toote kirjeldus
Eco 40-60 <sup>1)</sup>	6 kg	Valge ja värviline puuvillane. Tavaliselt määratud esemed.
Cottons	6 kg	Valge puuvillane ja värviline puuvillane.
Synthetics	3 kg	Sünteetilised või segakangast esemed.
Delicates	2 kg	Õrnad kangad nagu akrüül, viskoos, polüester.
Rapid 14min	1,5 kg	Puuvillased ja tehiskiust esemed, mis on kergelt määratud või kantud vaid üks kord.
Rinse	6 kg	Kõik materjalid, välja arvatud villased ja väga õrnad kangad. Programm loputamiseks ja tsentrifuugimiseks.
Spin/Drain	6 kg	Kõik materjalid, välja arvatud villased ja väga õrnad kangad. Programm tsentrifuugimiseks ja seadme tühendamiseks veest.
 Anti-Allergy	6 kg	Valged puuvillased esemed. See programm eemaldab enam kui 99,99 % bakteritest ja viirustest <sup>2)</sup> . See tagab ka allergeenide koguse põhjaliku vähenemise.
Duvet	2 kg	Sünteetilise täitematerjaliga või sulgedega ja udusulgedega tekid, polsterdatud riided, vatitekid.
 Silk	1 kg	Eriprogramm siidist ja sega-tehiskiust esemetele.
 Wool	1,5 kg	Masinpestav villane, käsitsipestav villane ja õrnad kangad.
Sport	3 kg	Spordiriided.
 Outdoor	2 kg <sup>3)</sup> 1 kg <sup>4)</sup>	Kaasaegsed välisportiriided.

Programmid	Pesu kogus	Toote kirjeldus
Denim	2 kg	Teksariidest esemed.

1) Vastavalt Euroopa Komisjoni määrusele EL 2019/2023 on see 40 °C programm suuteline pesema tavaliselt määratud puuvillast pesu, mis on tähistatud pestavaks 40 °C või 60 °C juures, korruga sama tsükliga.



Pesu saavutatud temperatuuri, programmi kestuse ja muude andmete kohta leiate lisateavet peatükist „Tarbimisväärtused”. Energiatarbimise seisukohast on kõige energiatõhusamad üldiselt need programmid, mis kasutavad madalaid temperatuure ja on pikema kestusega.

2) Katsetatud Staphylococcus aureuse, Enterococcus faeciumi, Candida albicansi, Pseudomonas aeruginosa ja MS2 Bacteriophage suhtes väliskatsega, mille viis 2021. aastal läbi Swisstatest Testmaterialien AG (katsearuanne nr 202120117).





3) Pesuprogramm.

4) Pesuprogramm ja vetthüljavust lisav tsükkel.

Kui täidate pesumasina **iga programmi jaoks ette nähtud maksimaalse**

**pesukogusega, aitab see vähendada vee- ja energiakulu.**

### Sobiv pesuaine pesuprogrammidele

Programm	Universaalne pesupulber <sup>1)</sup>	Vedel pesuaine	Vedel pesuaine värvilistele	Õrnad villased	Spetsiaalne
Eco 40-60	▲	▲	▲	--	--
Cottons	▲	▲	▲	--	--
Synthetics	▲	▲	▲	--	--
Delicates	--	--	--	▲	▲
Rapid 14min	--	▲	▲	--	--
Anti-Allergy 	▲	▲	--	--	▲
Duvet	--	--	--	▲	▲
Siik 	--	--	--	▲	▲
Wool  	--	--	--	▲	▲
Sport	--	▲	▲	--	▲
Outdoor 	--	--	--	▲	▲
Denim	--	--	▲	▲	▲

1) Temperatuuril üle 60 °C on soovitatav kasutada pesupulbrit.

-- = mittesoovitatav ▲ = soovitatav

### 13.4 Pesuaine tüüp ja kogus.

- Kasutage ainult pesumasinate jaoks valmistatud pesuaineid ja muid lisandeid. Kõigepealt järgige neid üldisi reegleid:
  - pulberpesuained (ka tabletid ja pesuaine üksikannused) igat tüüpi kangale, välja arvatud õrnad kangad. Valge pesu puhul tuleks eelistada pleegitusainet sisaldavat pulbrit ja desinfitseerivaid,
  - vedelad pesuained (ka pesuaine üksikannused), soovitatavalt madalal temperatuuril pestavate (max 60 °C) kõigi kangatüüpide või spetsiaalselt villaste esemete jaoks.
- Ärge segage erinevat tüüpi pesuaineid.
- Kasutage vähem pesuainet, kui:
  - pesete väiksemaid pesukoguseid,
  - pesu on vähesel määral määrdunud,

– pesemise käigus tekib liiga palju vahtu.

- Pesuainetablettide või pesuainekapslite kasutamisel asetage need alati otse trumliisse, mitte pesuainejaoturisse, ja järgige tootja soovitusi.

#### Liiga väike kogus pesuainet võib põhjustada:

- ebarahuldavaid pesutulemusi,
- pesu võib muutuda hallikaks,
- pesu jääb rasvaseks,
- seadmes tekib hallitus.

#### Liiga suur kogus pesuainet võib põhjustada:

- liigset vahtu,
- halvemaid pesutulemusi,
- ebapiisavat loputamist,
- suuremat koormust keskkonnale.

## 14. HÄIREKOODID JA VÕIMALIKUD TÕRKED

Seade ei käivitu või peatub töötamise käigus. Püüdke esmalt leida probleemile lahendus (vt tabelleid).

### HOIATUS!

Eemaldage seade vooluvõrgust enne mistahes kontrollimise läbiviimist.

Probleem	Võimalik lahendus
<b>E 10</b> Seade ei täitu korralikult veega.	<ul style="list-style-type: none"><li>• Veenduge, et veekraan on avatud.</li><li>• Veenduge, et veesurve ei ole liiga madal. Lisateabe saamiseks võtke ühendust kohaliku vee-ettevõttega.</li><li>• Veenduge, et veekraan ei ole ummistunud.</li><li>• Veenduge, et sisselaskevoolikul pole väändeid, kahjustusi ega kõverusi.</li><li>• Veenduge, et vee sisselaskevooliku ühendus on nõuetekohane.</li><li>• Veenduge, et sisselaskevooliku filter ja ventiili filter ei ole ummistunud.</li></ul>
<b>E 20</b> Seade ei tühjene veest.	<ul style="list-style-type: none"><li>• Veenduge, et valamü äravoolutoru ei ole ummistunud.</li><li>• Veenduge, et tühjendusvoolikul pole väändeid ega kõverusi.</li><li>• Veenduge ega tühjendusfilter pole ummistunud. Vajadusel puhastage filter.</li><li>• Veenduge, et tühjendusvooliku ühendus on nõuetekohane.</li><li>• Kui valite programmi ilma tühjendusfaasita, siis valige tühjendusprogramm.</li><li>• Kui valite valiku, mille lõpus jääb vesi paaki, siis valige tühjendusprogramm.</li></ul>
<b>E 9 1</b> Sisemine tõrge. Elektrooniliste osade ja seadme vahel puudub ühendus.	<ul style="list-style-type: none"><li>• Programm ei lõppenud õigesti või peatati seadme töö liiga vara. Lülitage seade uuesti välja ja sisse.</li><li>• Kui veakood kuvatakse uuesti, pöörduge volitatud hoolduskeskusse.</li></ul>

---

**EHO**

Elektrivarustus on kõikuv.

- Oodake, kuni elektrivarustus stabiliseerub.

---

**EFO**

Üleujutusvastane seade on sees.

- Sulgege veekraan ja eemaldage seade vooluvõrgust. Pöörduge volitatud teeninduskeskusse.

---

Kui probleem püsib, pöörduge volitatud teeninduskeskusse. Teeninduskeskuse jaoks vajalikud andmed leiате andmesildilt

---

\*Mõned häirekoodid ei pruugi ilmuda. Võidakse muuta ilma ette teatamata.

---

## 15. KESKKONNAASPEKTID

Ringlussevõttu tuleb saata materjalid, millel on sümbol . Ringlussevõtuks pange pakend vastavatesse konteineritesse. Aidake hoida keskkonda ja inimeste tervist ning suunake elektri- ja elektroonikaseadmete jäätmed ringlusse. Ärge visake ära seadmeid,

mis on tähistatud sümboliga  majapidamisjäätmete hulka. Viige seade kohalikku jäätmesortimispunkti või pöörduge abi saamiseks kohalikku omavalitsusse.

## Laipni lūdzam Electrolux pasaulē! Pateicamies jums, ka iegādājāties mūsu ierīci.



Atbilstoši mūsu ilgtspējīguma mērķiem mēs samazinām papīra daudzumu un nodrošinām lietošanas instrukcijas tiešsaistē. Atrodiet pilno lietošanas instrukciju vietnē [electrolux.com/manuals](http://electrolux.com/manuals)



Saņemiet lietošanas ieteikumus un brošūras, traucējumu novēršanas, servisa un remonta informāciju vietnē [electrolux.com/support](http://electrolux.com/support)



Iegādājieties savai ierīcei papildpiederumus, vienreizējas lietošanas materiālus un oriģinālās rezerves daļas vietnē [electrolux.com/shop](http://electrolux.com/shop)

Izmaiņu tiesības rezervētas.

## SATURS

1. DROŠĪBAS NORĀDĪJUMI.....	33
2. DROŠĪBAS NORĀDĪJUMI.....	35
3. PRODUKTA APRAKSTS.....	37
4. TEHNISKĀ INFORMĀCIJA.....	38
5. UZSTĀDĪŠANA.....	38
6. VADĪBAS PANELIS.....	41
7. CENTRĀLĀ POGAS UN TAUSTĪŅI.....	43
8. PROGRAMMAS.....	45
9. IESTĀTĪJUMI.....	50
10. IKDIENAS LIETOŠANA.....	51
11. APKOPE UN TĪRĪŠANA.....	54
12. PATĒRIŅA DATI.....	58
13. ĪSĀ PAMĀCĪBA.....	59
14. BRĪDINĀJUMA KODI UN IESPĒJAMĀS KĻŪMES.....	63
15. AR VIDĪ SAISTĪTI APSVĒRUMI.....	64

## 1. ⚠ DROŠĪBAS NORĀDĪJUMI



Pirms ierīces uzstādīšanas un lietošanas rūpīgi izlasiet pievienotos norādījumus.

Ražotājs neatbild par savainojumiem un bojājumiem, kas radušies ierīces nepareizas uzstādīšanas vai izmantošanas rezultātā. Vienmēr glabājiet šīs instrukcijas drošā, pieejamā vietā, lai tās varētu izmantot nākotnē.

### 1.1 Bērnu un īpaši jutīgu personu drošība

- Šo ierīci drīkst izmantot bērni no 8 gadu vecuma un cilvēki ar ierobežotām fiziskām, sensorām vai garīgām spējām vai

pieredzes un zināšanu trūkumu atbildīgas personas uzraudzībā vai, ja tie ir informēti par ierīces drošu lietošanu un izprot potenciālos riskus.

- Bērniem vecumā no 3–8 gadiem un personām ar ļoti plašu un sarežģītu invaliditāti jāliedz piekļuve ierīcei, ja vien tie netiek pastāvīgi uzraudzīti.
- Neļaujiet bērniem trīs gadu vecumu nerasniegušiem bērniem tuvoties ierīcei, ja vien viņi netiek pastāvīgi uzraudzīti.
- Mazi bērni jāuzrauga, lai tie nespēlētos ar ierīci.
- Neļaujiet bērniem tuvoties iepakojumam un atbrīvojieties no tā pienācīgā veidā.
- Glabājiet mazgāšanas līdzekļus bērniem nepieejamās vietās.
- Neļaujiet bērniem atrasties ierīces tuvumā, ja ir atvērtas ierīces durvis.
- Ja ierīcei ir bērnu drošības ierīce, tā jāaktivizē.
- Bērni nedrīkst tīrīt ierīci un veikt tās apkopi bez uzraudzības.

## 1.2 Vispārīgā drošība

- Šī ierīce ir paredzēta veļas mazgāšanai mājas apstākļos, tikai tādai veļai, kuru ir atļauts mazgāt veļas mašīnā.
- Šī ierīce ir izstrādāta tikai izmantošanai mājas apstākļos un telpās.
- Šo ierīci var izmantot birojos, viesnīcu viesu numuros, pansiju viesu numuros, lauku viesu mājās un citās līdzīgās uzturēšanās vietās, kurās izmantošana nepārsniedz (vidējo) mājsaimniecības lietošanas intensitāti.
- Nemainiet šī produkta specifikāciju.
- Ierīces maksimālā veļas ietilpība ir 6 kg. Nepārsniedziet ierīces maksimālo veļas ietilpību (skatiet nodaļu "Programmu tabula").
- Ūdens spiedienam ūdens ieplūdes punktā no savienojuma ir jābūt no 0,5 bar (0,05 MPa) līdz 10 bar (1,0 MPa).
- Ventilācijas atveri pamatnē nedrīkst aizsegt ar paklāju vai citu grīdas segumu.

- Ierīce jāpievieno ūdens padevei, izmantojot komplektācijā iekļautos jaunus šļūteņu cauruļu komplektus vai citus pilnvarota servisa centra piegādātus jaunus šļūteņu komplektus.
- Vecās šļūtenes nedrīkst izmantot atkārtoti.
- Ja elektrības padeves vads ir bojāts, lai izvairītos no elektrības trieciena riska, tas jānomaina ražotājam, autorizētajam servisa centram vai citam kvalificētam speciālistam.
- Pirms jebkādām apkopes darbībām izslēdziet ierīci un atvienojiet spraudkontaktu no elektrotīkla.
- Ierīces tīrīšanai neizmantojiet augstspiediena ūdens strūklu un/vai tvaiku.
- Tīriet ierīci ar mitru mīkstu drānu. Izmantojiet tikai neitrālus mazgāšanas līdzekļus. Neizmantojiet abrazīvus izstrādājumus, abrazīvus sūkļus, šķīdinātājus vai metāla priekšmetus.

## 2. DROŠĪBAS NORĀDĪJUMI

### 2.1 Uzstādīšana



Uzstādīšanai jāatbilst attiecīgajiem valsts noteikumiem.

- Noņemiet visu iepakojumu un pārvadāšanas skrūves, ieskaitot gumijas ieliktni ar plastmasas starplīku.
- Glabājiet transportēšanai paredzētās skrūves drošā vietā. Ja ierīce vēlāk jāpārvieto, tās atkārtoti jāievieto, lai novērstu iekšējus ierīces bojājumus.
- Vienmēr uzmanīgi pārvietojiet ierīci, jo tā ir smaga. Vienmēr izmantojiet drošības cimdus un slēgtus apavus.
- Ievērojiet kopā ar ierīci piegādātās uzstādīšanas norādes.
- Neuzstādiet un nelietojiet bojātu ierīci.
- Neuzstādiet un nelietojiet ierīci vietā, kur temperatūra ir zemāka par 0 °C un kur tā ir pakļauta nokrišņu iedarbībai.
- Virsmai, uz kuras ierīci paredzēts uzstādīt, jābūt līdzenai, stabilai, karstumizturīgai un tīrai.
- Pārliedzinieties, ka starp ierīci un grīdu cirkulē gaiss.
- Kad ierīce novietota pastāvīgajā vietā, pārbaudiet, vai tā ir pareizi nolīmeņota, izmantojot spirta līmeņrādi. Ja nepieciešams, noregulējiet kājiņas attiecīgi.
- Neuzstādiet ierīci virs grīdas noteces lūkas.
- Nešļakstiet ūdeni uz ierīci un nepakļaujiet to pārmērīgam mitrumam.
- Neuzstādiet ierīci vietā, kur ierīces vāku nevar atvērt līdž galam.
- Nelieciet zem ierīces slēgtu trauku ūdens savākšanai iespējamās noplūdes gadījumā. Sazinieties ar pilnvaroto servisa centru, lai pārliedzinātos, kādus piederumus var lietot.

## 2.2 Pieslégums elektrotīklam

### BRĪDINĀJUMS!

Ugunsgrēka un elektrošoka risks!

- UZMANĪBU: Šī ierīce ir paredzēta uzstādīšanai/pievienošanai ēkas zemējuma savienojumam.
- Vienmēr izmantojiet pareizi uzstādītu un drošu kontaktligzdu.
- Pārliedziniet, ka tehnisko datu plāksnītē norādītie parametri atbilst elektrotīkla parametriem.
- Nelietojiet daudzkontakta adapterus vai pagarinātājus.
- Rīkojieties uzmanīgi, lai nesabojātu kontaktspraudni un kabeli. Ja iekārtas elektropadeves kabeli nepieciešams nomainīt, to jāveic tuvākajā autorizētajā servisa centrā.
- Pieslēdziet kontaktspraudni kontaktligzdai tikai uzstādīšanas beigās. Pārbaudiet, vai pēc uzstādīšanas kontaktspraudnim var brīvi piekļūt.
- Neaiztieciot strāvas kabeli vai kontaktspraudni ar slāpām rokām.
- Nekad neatslēdziet ierīci no tīkla, velkot aiz strāvas kabeļa. Vienmēr velciet aiz kontaktspraudņa.

## 2.3 Ūdens pieslēgums

- Ieplūdes ūdens temperatūra nedrīkst pārsniegt 25 °C.
- Nebojājiet ūdens šļūteni.
- Pirms pievienošanas jaunām caurulēm, ilgāku laiku neizmantojam caurulēm, labotām caurulēm vai caurulēm, kurām pievienotas jaunas ierīces (ūdens skaitītāji u.c.), ļaujiet ūdenim tecēt, līdz tas kļūst tīrs un dzidrs.
- Pārbaudiet, vai nav redzamas ūdens noplūdes ierīces pirmās lietošanas reizes laikā un pēc tās.
- Neizmantojiet lokanā savienojuma pagarinājumu, ja ūdens ievada lokanais savienojums ir pārāk īsa. Sazinieties ar servisa centru, lai saņemtu jaunu ieplūdes šļūteni.
- Iespējams, ka izsaiņošanas laikā novērosiet ūdens izplūšanu no aizplūdes caurules. Tas ir rūpnīcā veiktās ierīces pārbaudes ar ūdeni dēļ.

- Ūdens novadīšanas šļūteni var pagarināt maksimāli par 400 cm. Sazinieties ar pilnvaroto servisa centru par otru ūdens novadīšanas šļūteni un tās pagarinājumu.
- Pārbaudiet, vai pēc uzstādīšanas var brīvi piekļūt ūdens krānam.
- Pēc katras ierīces lietošanas reizes aizveriet ūdens krānu.

## 2.4 Lietošana

### BRĪDINĀJUMS!

Pastāv risks gūt savainojumus, elektrošoku, izraisīt ugunsgrēku, apdegumus vai ierīces bojājumus.

- Ievērojiet uz mazgāšanas līdzekļa iepakojuma sniegtos drošības norādījumus.
- Neievietojiet ierīcē un neglabājiet tās tuvumā vai uz tās viegli uzliesmojošas vielas vai ar viegli uzliesmojošām vielām piesūcinātus priekšmetus.
- Nedrīkst mazgāt audumus, kuri stipri sasmērēti ar eļļu, smērvielām vai citām taukainām vielām. Tas var sabojāt ierīces gumijas daļas. Pirms šādu izstrādājumu ievietošanas ierīcē, tie iepriekš jāmazgā ar rokām.
- Neizmantojiet veļas smaržas, lai izvairītos no ierīces plastmasas un gumijas daļu sabojāšanas riska.
- Pārliedziniet, ka no veļas ir izņemti visi metāla priekšmeti.

## 2.5 Serviss

- Lai salabotu ierīci, sazinieties ar pilnvarotu servisa centru. Izmantojiet tikai oriģinālās rezerves daļas.
- Lūdzu, ņemiet vērā, ka pašrocīgi veikti remontdarbi vai remontdarbi, kurus veikušas neprofesionālas personas, var radīt apdraudējumu, un garantija var zaudēt spēku.
- Turpmāk norādītās rezerves daļas ir pieejamas vismaz 10 gadus pēc modeļa ražošanas pārtraukšanas: motors un motora kontakti, transmisija starp motoru un veļas tilpni, sūkņi, amortizatori un atsperes, veļas tilpne, veļas tilpnes zvaigzne un tās lodīšu gultni, sildītāji un sildelementi, ieskaitot siltumsūkņus, cauruļvadi un to aprikojums, ieskaitot

šļūtenes, vārstus, filtrus un ūdens noslēgvārstus, iespaidshēmas plates, elektroniskie displeji, spiediena slēdži, termostati un sensori, programmatūra un aparātprogrammatūra, ieskaitot programmatūras atiestatīšanu, durvis, durvju eņģes un blīves, citas blīves, durvju slēdžu mehānismi, plastmasas piederumi, piemēram, mazgāšanas līdzekļa dozatori. Jūsu valstī var tikt piemērots ilgāks laiks. Lai iegūtu papildu informāciju, apmeklējiet mūsu tīmekļa vietni.

- Lūdzu, ņemiet vērā, ka dažas no šīm rezerves daļām ir pieejamas tikai profesionāliem remontētājiem un ka ne visas rezerves daļas der visiem modeļiem.
- Informācija par šajā produktā esošo lampu (lampām) un atsevišķi nopērkamajām rezerves lampām: Šīs lampas ir paredzētas ekstremāliem fiziskajiem apstākļiem, piemēram, temperatūrai, vibrācijai, mitrumam, māsaimniecības

ierīcēs vai paredzētas informēšanai par ierīces darbības statusu. Tās nav paredzētas citiem lietošanas veidiem un nav piemērotas māsaimniecības telpu apgaismojumam.

## 2.6 Ierīces utilizācija

### ⚠ BRĪDINĀJUMS!

Pastāv traumu un nosmakšanas risks.

- Atvienojiet ierīci no elektropadeves un ūdens padeves.
- Nogrieziet strāvas kabeli netālu no ierīces un utilizējiet to.
- Noņemiet durvju fiksatoru, lai bērni vai mājdzīvnieki nevarētu ierāpties veļas žāvētāja tilpnē un tur sevi ieslēgt.
- Utilizējiet ierīci saskaņā ar WEEE Direktīvu par elektrisko un elektronisko iekārtu atkritumiem.

## 3. PRODUKTA APRAKSTS

### 3.1 Ierīces kopskats

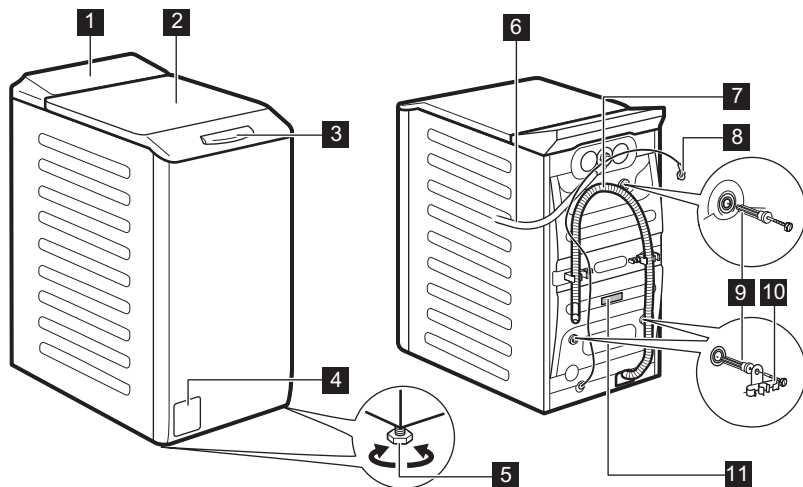

- 1 Vadības panelis
- 2 Vāks
- 3 Vāka rokturis

- 4 Ūdens izsūkņēšanas sūknis
- 5 Kājiņas ierīces līmeņošanai
- 6 Ieplūdes šļūtene

- 7** Izplūdes šļūtene
- 8** Strāvas kabelis
- 9** Transportēšanai paredzētās skrūves

- 10** Šļūtenes balsts
- 11** Datu plāksnīte

Informācija produkta reģistrēšanai.

**Tehnisko datu plāksnītē** norādīts modeļa nosaukums (**A**), produkta numurs (**B**), elektriskie parametri (**C**) un sērijas numurs (**D**).

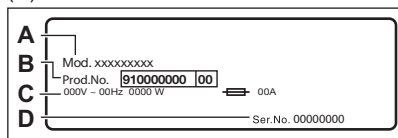

**Informācijas uzlīmē** norādīts modeļa nosaukums (**A**), produkta numurs (**B**) un sērijas numurs (**C**).

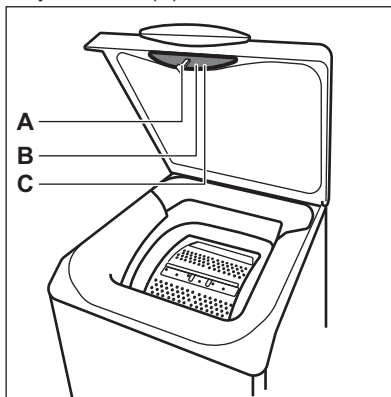

## 4. TEHNISKĀ INFORMĀCIJA

Izmēri	Platums/augstums/kopējais dziļums	39,7 cm /90,8 cm /59,9 cm
Pieslēgums elektroīklam	Spriegums	230 V
	Kopējā jauda	2100 W
	Drošinātājs	10 A
	Frekvence	50 Hz
Aizsargapvalka nodrošinātais aizsardzības līmenis pret cieto daļiņu un mitruma iedarbību, izņemot gadījumus, kad zemsprieguma ierīcēm nav aizsardzības pret mitrumu		IPX4
Ūdens pievada spiediens	Minimālais	0,5 bar (0,05 MPa)
	Maksimālais	10 bar (1,0 MPa)
Ūdens padeve <sup>1)</sup>		Aukstais ūdens
Maksimālais veļas daudzums	Cotton (Kokvilna)	6 kg

<sup>1)</sup> Pievienojiet ūdens ieplūdes šļūteni ūdens krānam ar 3/4" vītni.

## 5. UZSTĀDĪŠANA

### **BRĪDINĀJUMS!**

Skatiet sadaļu "Drošība".

## 5.1 Izpakošana un pozicionēšana

1.

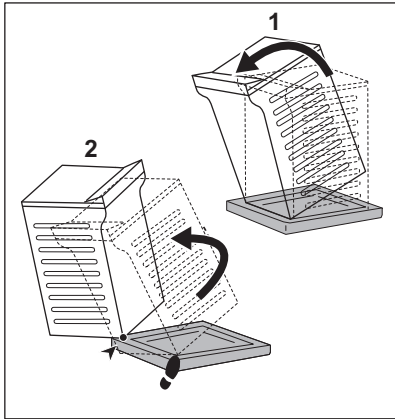

2.

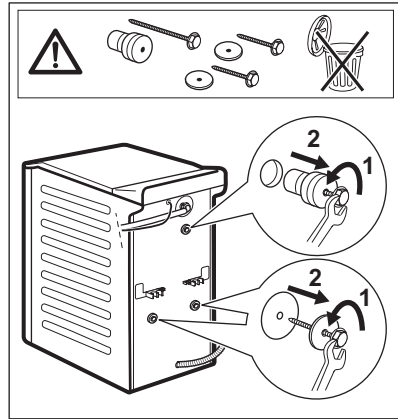

3.

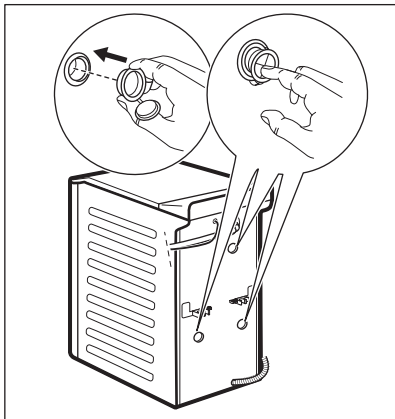

4.

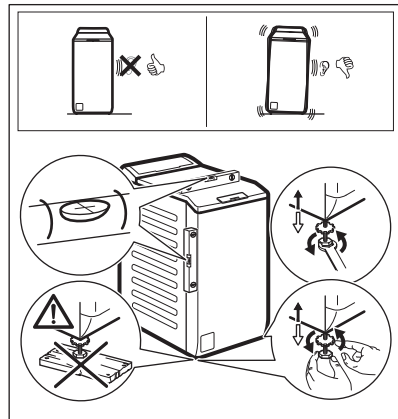

Noregulējiet ierīci pienācīgi, lai novērstu vibrāciju, troksni un tās kustēšanos darbības laikā.

### **BRĪDINĀJUMS!**

Ierīces līmeņošanas nolūkā nenovietojiet zem tās kājiņām kartona, koka vai tamlīdzīgus materiālus.

### **i**

Pārliecinieties, ka paklāji netraucē gaisam cirkulēt zem ierīces. Pārliecinieties, ka ierīce nepieskaras sienai vai citiem priekšmetiem.

Iesakām saglabāt iesaiņojuma materiālus un transportēšanai paredzētās skrūves gadījumam, ja ierīce būs jāpārvadā.

## 5.2 Ievada lokanais savienojums

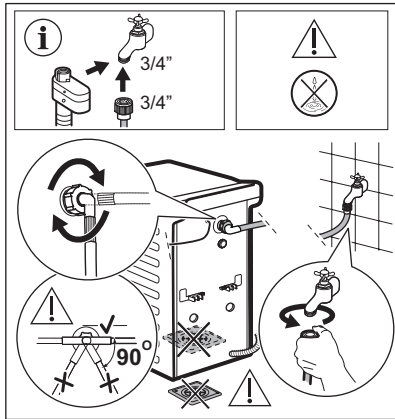

Ierīces komplektācijā iekļautie piederumi var atšķirties atkarībā no modeļa.

**(i)** Pārlicinieties, ka lokanais savienojums nav bojāts un savienojuma vietās nav noplūžu. Neizmantojiet lokanā savienojuma pagarinājumu, ja ūdens ievada lokanais savienojums ir pārāk īsa. Sazinieties ar servisa centru, lai saņemtu informāciju par iepļūdes šļūtenes nomaiņu.

Dažiem modeļiem var būt iepļūdes šļūtenes ar ūdens apturēšanas vārstu. Tās novērš jebkādas ūdens noplūdes šļūtenē nolietojuma dēļ.

Uz šo problēmu norāda sarkanais sektors lodziņā. Ja tas notiek, aizgrieziet ūdens krānu un sazinieties ar pilnvarotu servisa centru saistībā ar informāciju par to, kā nomainīt šļūteni.

Rezerves daļas var tikt mainītas bez brīdinājuma. Iegādājieties papildpiederumus no pilnvarota piegādātāja.

## 5.3 Ūdens izsūkņēšana

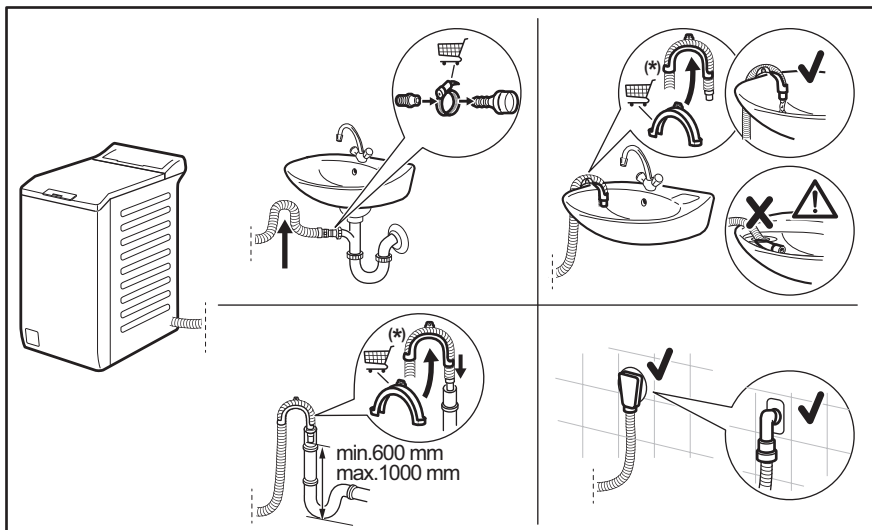



Informācija var mainīties bez iepriekšēja paziņojuma.

Noplūdes šļūtenei jāpaliek augstumā, kas nav mazāks par 600 mm un nav lielāks par 1000 mm. Ūdens novadīšanas šļūteni var pagarināt maksimāli par 4000 mm. Sazinieties ar pilnvaroto servisa centru par otru ūdens novadīšanas šļūteni un tās pagarinājumu.

## 5.4 Elektrotīkla savienojums

Ierīces uzstādīšanas beigās jūs varat pieslēgt spraudkontakta kontaktligzdai.

Nepieciešamie elektroenerģijas parametri ir norādīti datu plāksnītē un sadaļā "Tehniskie dati". Pārbaudiet, vai tie ir saderīgi ar elektrotīkla parametriem.

Pārbaudiet, vai mājas elektrotīkls ir piemērots ierīces maksimālajai jaudai, ņemot vērā arī visas citas ierīces, kuras var tikt izmantotas.

**Pieslēdziet ierīci sazemētai kontaktligzdai.**

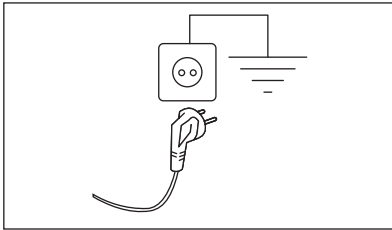

Strāvas padeves kabelim ir jābūt viegli sniedzamam pēc ierīces uzstādīšanas.







Lai veiktu jebkādus elektriskos darbus, kas nepieciešami šīs ierīces uzstādīšanai, sazinieties ar mūsu pilnvaroto servisa centru.

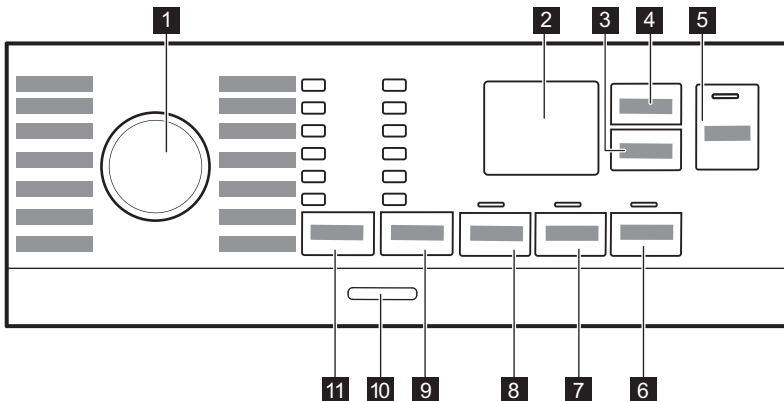



Ražotājs neuzņemas nekādu atbildību par bojājumiem un traumām, kas rodas minēto drošības pasākumu neievērošanas dēļ.

## 6. VADĪBAS PANELIS

### 6.1 Vadības paneļa apraksts





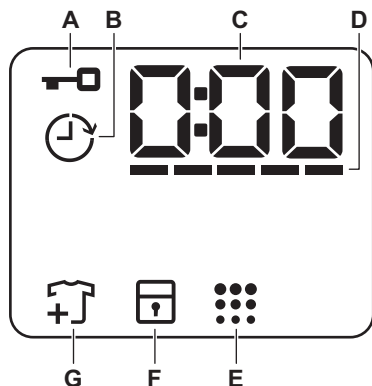

- 1 Programmu pārslēgs
- 2 Displejs
- 3 Atliktais starts skārienaustiņš 
- 4 Laika pārvaldnieks skārienaustiņš 
- 5 Sākt/pauze skārienaustiņš 
- 6 Soft Plus skārienaustiņš 
- 7 Papildus skalošana skārienaustiņš 
- 8 Mērcēšana skārienaustiņš 

- 9 Veļas izgriešana apgriezīgu samazināšanas skārienaustiņš 
  - Bez veļas izgriešanas iespēja 
  - Skalošanas pauzes iespēja 
  - Nakts iespēja 
- 10 Ieslēgt/Izslēgt skārienaustiņš
- 11 Temperatūra skārienaustiņš 

## 6.2 Displejs



- A. : Indikators Vāka bloķēšana
- B. : Indikators Atliktais starts
- C. Digitālais indikators var rādīt šādus parametrus:
  - Programmas ilgums (piem., 2:40),
  - Atlikšanas laiks (piem., 2h),
  - Cikla beigas (0:00)
  - Brīdinājuma kods (piem., E20).
  - Norādījums par kopējo ierīces darba stundu skaitu. Detalizētāku informācija ir pieejama sadaļas "Darba laika skaitītājs" punktā "Iestatījumi".
- D. -----: Laika pārvaldnieka joslu līmeņa indikators.
- E. : Veļas tīrnes tīrīšanas indikators. Papildinformāciju skatiet sadaļā "Tvertnes tīrīšana" nodaļā "Kopšana un tīrīšana".
- F. : Bērnu drošības funkcijas indikators
- G. : Apgērbu pievienošanas indikators. Iedegas mazgāšanas fāzes sākumā, kamēr lietotājs vēl var nopauzēt ierīci un pievienot papildu veļas vienumus.

## 7. CENTRĀLĀ POGAS UN TAUSTIŅI

### 7.1 Ievads



Iespējas/funkcijas nav pieejamas ar visām mazgāšanas programmām. Pārbaudiet iespēju/funkciju un mazgāšanas programmu saderību, aplūkojot "Programmu tabulu". Iespēja/funkcija var izslēgt citu, šajā gadījumā ierīce neļaus jums iestatīt nesavienojamas iespējas/funkcijas.

### 7.2 Ieslēgt/Izslēgt

Piespiediet šo taustiņu dažas sekundes, lai aktivizētu vai deaktivizētu ierīci. Ieslēdzot vai izslēdzot ierīci, atskan dažādas melodijas.

Tā kā gaidstāves funkcija automātiski deaktivizēs ierīci pēc dažām minūtēm, lai samazinātu elektroenerģijas patēriņu jums, iespējams, vajadzēs atkal aktivizēt ierīci.

Lai iegūtu papildinformāciju, skatiet rindkopu par gaidstāvi sadaļā "Lietošana ikdienā".

### 7.3 Temperatūra

Izvēloties mazgāšanas programmu, ierīce automātiski iesaka noklusējuma temperatūru.

Indikators M. aukstā ūdenī = auksts ūdens.

Iestatītās temperatūras indikators iedegas.

### 7.4 Veļas izgriešana

Iestatot programmu, ierīce automātiski iestata maksimālo izgriešanas ātrumu, izņemot Denim programmu.

#### Veļas izgriešanas papildiespējas:

- **Bez veļas izgriešanas** . Iedegsies attiecīgais indikators. Iestatiet šo iespēju visu veļas izgriešanas fāžu deaktivizēšanai. Ierīce veic tikai izvēlētās mazgāšanas programmas ūdens izsūkņēšanas fāzi. Iestatiet šo iespēju ļoti smalkiem audumiem. Skalošanas fāzē patērē vairāk ūdens dažām mazgāšanas programmām.

- **Skalošanas pauze** . Iedegsies attiecīgais indikators. Pēdējā skalošana netiks veikta. Pēdējās skalošanas laikā ūdens no veļas mašīnas netiks izsūkņēts, lai pasargātu veļu no krokošanās. Mazgāšanas programma tiek pārtraukta ar ūdeni veļas tīlņē. Vāks paliek aizslēgts un veļas tīlņē griežas regulāri, lai samazinātu burzīšanos. Lai atbloķētu vāku, nepieciešams izsūkņēt ūdeni.

Ja pieskarsieties Sākt/pauze taustiņam, ierīce veiks veļas izgriešanas fāzi un izsūkņē ūdeni.

- **Nakts** . Iedegsies attiecīgais indikators. Visas starposma un beigu veļas izgriešanas fāzes tiek atceltas, un programmas beigās veļas tīlņē paliek ūdens. Tas palīdz samazināt burzīšanos. Vāks paliek bloķēts. Veļas tīlņē griežas regulāri, lai samazinātu burzīšanos. Lai atbloķētu vāku, nepieciešams izsūkņēt ūdeni.

Tā kā programma ir ļoti klusa, tā ir piemērota naktī, kad pieejami lētāki enerģijas tarifi. Dažās programmās skalošana tiks veikta, izmantojot lielāku ūdens daudzumu

Ja pieskarsieties Sākt/pauze taustiņam, ierīce veiks tikai ūdens izsūkņēšanas fāzi.



Ierīce izsūkņē ūdeni un izgriež veļu automātiski pēc aptuveni 18 stundām.

### 7.5 Mērcēšana

Ar šo iespēju var pievienot mazgāšanas programmai priekšmazgāšanas fāzi.

Iedegas attiecīgais indikators.

- Izmantojiet šo iespēju, lai aktivizētu priekšmazgāšanas fāzi 30 °C temperatūrā pirms mazgāšanas fāzes. Šo iespēju ieteicams izmantot ļoti netīrai veļai, it īpaši, ja tajā atrodamas smiltis, putekli, dubļi un citas cietas daļiņas.



Iespējas var pagarināt programmas ilgumu.

## 7.6 Pastāvīgi Papildus skalošana

Izmantojot šo iespēju, jūs varat pievienot izvēlētajai mazgāšanas programmai papildu skalošanas ciklus.

Izmantojiet šo iespēju cilvēkiem ar alerģijām pret mazgāšanas līdzekļa atliekām un jūtīgu ādu.



Šī iespēja pagarina programmas ilgumu.

Atbilstošais indikators virs spiedpogas izgaismojas un arī paliek degam laikā nākamo ciklu laikā līdz brīdim, kad šī iespēja ir izslēgta.

## 7.7 Pastāvīgi Soft Plus

Iestatiet šo iespēju, lai optimizētu auduma mīkstinātāja izplatību un uzlabotu auduma mīkstumus.

Ieteicama, lietojot auduma mīkstinātāju.



Šī iespēja pagarina programmas ilgumu.

Atbilstošais indikators virs spiedpogas izgaismojas un arī paliek degam laikā nākamo ciklu laikā līdz brīdim, kad šī iespēja ir izslēgta.

## 7.8 Atliktais starts

Ar šo iespēju jūs varat atlikt programmas startu uz ērtāku laiku.

Pieskarieties taustiņam vairākkārt, lai iestatītu nepieciešamo atliktā starta laiku. Laika pieauguma solis no 1stundas līdz pat 20 stundām.

Displejs rāda indikatoru un izvēlēto atlikšanas laiku. Pēc pieskaršanās Sākt/pauze taustiņam ierīce sāk laika atskaiti un durvis ir bloķētas.

## 7.9 Laika pārvaldnieks

Ar šo iespēju jūs varat samazināt programmas ilgumu atkarībā no veļas ielādes daudzuma un netīrības pakāpes.

Iestatot mazgāšanas programmu, displejā parādās noklusējuma ilgums un ----- defises.

Pieskarieties taustiņam Laika pārvaldnieks , lai samazinātu programmas ilgumu pēc jūsu vajadzībām. Displejā redzams jaunais programmas ilgums un defišu skaits attiecīgi samazināsies.

----- Piemērots maksimālas ielādes vidēji netīras veļas mazgāšanai.

---- Ātrais cikls maksimālas ielādes nedaudz netīras veļas mazgāšanai.

--- Ļoti ātrs cikls mazākas ielādes nedaudz netīras veļas mazgāšanai (ieteicama maks. puse ielādes ).

- Īsākais cikls, lai atsvaidzinātu nelielu veļas daudzumu.

Iespēja Laika pārvaldnieks ir pieejama tikai tabulā norādītajām programmām.

indikators	Cottons	Synthetics
----- 1)	■	■
----	■	■
---	■	■
--	■	■
-	■	■

1) Noklusējuma darbības ilgums visām programmām.

## 7.10 Sākt/pauze

Pieskarieties taustiņam Sākt/pauze , lai iedarbinātu, nopauzētu ierīci vai pārtrauktu ieslēgto programmu.





Ikona  nozīmē, ka varat apturēt ciklu un pievienot vai izņemt veļu. Plašāku informāciju lasiet sadaļā "Durvju atvēršana — veļas pievienošana".

## 8. PROGRAMMAS

### 8.1 Programmu tabula

Programma Noklusējuma temperatūra Temperatūras diapazons	Atsauces ve- ļas izgrieša- nas ātrums Veļas izgrie- šanas ātru- ma diapa- zons [apgr./min]	Maksi- mālais veļas daudz- ums	Programmas apraksts (Veļas veids un netīrības pakāpe)
Eco 40-60 40 °C <b>1</b>	1200 apgr./min (1200 - 400)	6 kg	<b>Balti kokvilnas audumi un krāsnoturīgi kokvilnas au- dumi.</b> Vidēji netīra veļa. Elektroenerģijas patēriņš samazi- nās, un palielinās mazgāšanas programmas ilgums, no- drošinot labus mazgāšanas rezultātus.
Cottons 40 °C 90 °C – auksts	1200 apgr./min (1200 - 400)	6 kg	<b>Balti un krāsoti kokvilnas izstrādājumi.</b> Vidēji vai ne- daudz netīri.
Synthetics 30 °C 60 °C – auksts	1200 apgr./min (1200 - 400)	3 kg	<b>Sintētikas vai jauktu audumu izstrādājumi.</b> Vidēji netīra veļa.
Delicates 30 °C 40 °C – auksts	1200 apgr./min (1200 - 400)	2 kg	<b>Smalki audumi, piemēram, akrils, viskoze un jaukta veida audumi, kam nepieciešama saudzīgāka mazgā- šana.</b> Vidēji un viegli netīra veļa.
Rapid 14min 30 °C	800 apgr./min (800 - 400)	1,5 kg	<b>Sintētikas un jauktu audumu izstrādājumi.</b> Viegli netīri apgērbi un apģērbu atsvaidzināšana.
Rinse	1200 apgr./min (1200 - 400)	6 kg	<b>Visi audumi, izņemot vilnas izstrādājumus un smal- kveļu.</b> Programma veļas skalošanai un izgriešanai. Noklu- sējuma veļas izgriešanas ātrums ir kokvilnas izstrādājumu programmām paredzētais ātrums. Samaziniet izgriešanas ātrumu atbilstoši veļas veidam. Nepieciešamības gadījumā iestatiet iespēju Papildus skalošana, lai palielinātu skalo- šanas reižu skaitu. Izvēloties zemu izgriešanas ātrumu, ie- rīce veic saudzīgu skalošanu un īslaicīgu izgriešanu.
Spin/Drain	1200 apgr./min (1200 -400)	6 kg	<b>Visi audumi, izņemot vilnas un smalkos audumus.</b> Ve- ļas izgriešana un ūdens izsūknešana no veļas tilpnes.

Programma Noklusējuma Temperatūra Temperatūras diapazons	Atsauces ve- ļas izgrieša- nas ātrums Veļas izgrie- šanas ātru- ma diapa- zons [apgr./min]	Maksi- mālais veļas daudz- ums	Programmas apraksts (Veļas veids un netīrības pakāpe)
 Anti-Allergy 60 °C	1200 apgr./min (1200 - 400)	6 kg	<b>Balti kokvilnas izstrādājumi.</b> Šī augstas efektivitātes mazgāšanas programma likvidē vairāk nekā 99,99 % baktēriju un vīrusu <sup>2)</sup> mazgāšanas laikā uzturot temperatūru virs 60 °C; uzlabotā skalošanas fāze nodrošina pienācīgu veļas mazgājamā līdzekļa un mikroorganismu likvidēšanu. Šī programma nodrošina arī ziedputekšņu / alergēnu pienācīgu likvidēšanu.
Duvet 40 °C 60 °C – auksts	800 apgr./min (800 - 400)	2 kg	<b>Viena sintētiskā sega, drēbes ar polsterējumu, segas, dūnu jakas un līdzīgi vienumi.</b>
 Silk 30 °C	800 apgr./min (800 - 400)	1 kg	Īpaša mazgāšanas programma <b>zīda un sintētiskiem izstrādājumiem.</b>
 Wool 40 °C 40 °C – auksts	1200 apgr./min (1200- 400)	1,5 kg	<b>Veļas mazgājamā mašīnā mazgājami vilnas, ar rokām mazgājami vilnas un citi audumi, uz kuriem norādīts kopšanas simbols "mazgāt ar rokām"<sup>3)</sup></b>
Sport 30 °C 40 °C – auksts	1200 apgr./min (1200 - 400)	3 kg	<b>Jauktu audumu sporta apģērbi.</b> Viegli netīri apģērbi vai apģērbu atsvaidzināšana.

Programma Noklusējuma temperatūra Temperatūras diapazons	Atsauces ve- ļas izgrieša- nas ātrums Veļas izgrie- šanas ātru- ma diapa- zons [apgr./min]	Maksi- mālais veļas daudz- ums	Programmas apraksts (Veļas veids un netīrības pakāpe)
--	---	--	--



Outdoor  
30 °C

40 °C – auksts

1200 apgr./min  
(1200- 400)

2 kg<sup>4)</sup>



1 kg<sup>5)</sup>



Nelietojiet auduma mīkstinātāju un rūpējieties par to, lai mazgāšanas līdzekļa dozatorā nebūtu veļas mīkstinātāja atlieku.

**Sintētisku audumu sporta apģērbi.** Programma paredzēta, lai maigi mazgātu modernus āra sporta apģērbus, kā arī ir piemērota tādiem sporta apģērbiem, kurus lieto sporta zālē, ritenbraukšanā, skriešanā u.c. Ieteicamais tilpnē ievietojamais veļas daudzums ir 2 kg.

**Ūdensnecaurļaidīgi, ūdensnecaurļaidīgi un gaidu caurļaidīgi audumi, un ūdensizturīgi audumi.** Šo programmu var arī lietot ūdensizturības atjaunošanai. Tā ir īpaši paredzēta drēbju ar hidrofobisko pārklājumu apstrādei. Lai veiktu šo ūdensnecaurļaidības atjaunošanas ciklu, rīkojieties šādi:

- Iepildiet nodalījumā mazgāšanas līdzekli .
- Ielejiet speciālu audumu ūdensizturības atjaunošanas līdzekli atvilktnes veļas mīkstinātāja nodalījumā .
- Samaziniet tilpnē ievietoto veļas daudzumu līdz 1 kg.



Lai vēl vairāk uzlabotu ūdensnecaurļaidības atjaunošanas darbību, žāvējiet veļu žāvētājā, iestatot žāvēšanas programmu Outdoor (ja tā ir pieejama un ja apģērba kopšanas etiķetē ir norādīts, ka to drīkst žāvēt žāvētājā).

Programma Noklusējuma temperatūra Temperatūras diapazons	Atsauces ve- ļas izgrieša- nas ātrums Veļas izgrie- šanas ātru- ma diapa- zons [apgr./min]	Maksi- mālais veļas daudz- ums	Programmas apraksts (Veļas veids un netirības pakāpe)
Denim 30 °C 40 °C – auksts	800 apgr./min (1200 - 400)	2 kg	Īpaša programma džinsu apģērbim ar saudzīgu mazgāšanas fāzi, lai samazinātu krāsas izbalēšanu un plankumus. Labākiem mazgāšanas rezultātiem ir ieteicams mazāks veļas ielādes daudzums.

1) Saskaņā ar Eiropas Komisijas regulu ES 2019/2023 šī programma 40 °C temperatūrā vienā ciklā ļauj izmazgāt vidēji netīru kokvilnas veļu, kuru drīkst mazgāt 40 °C vai 60 °C temperatūrā.



Veļas sasniegto temperatūru, programmas darbības ilgumu un citus datus skatiet nodaļā "Patēriņa vērtības". Visefektīvākās programmas energopatēriņa ziņā parasti ir tās, kas darbojas ar zemākā temperatūrā un ilgāku laiku.

2) Pārbaudīta pret zeltaino stafilokoku (*Staphylococcus aureus*), enterokokiem (*Enterococcus faecium*), raugveida sēnītēm (*Candida albicans*), baktēriju *Pseudomonas aeruginosa* un MS2 bakteriofāgu ārējā pārbaudē, kuru 2021. gadā veica uzņēmums "Swissatest Testmaterialien AG" (pārbaudes ziņojuma nr. 202120117),















3) Šī cikla laikā veļas tīlne griežas lēnām, lai nodrošinātu saudzīgu mazgāšanu. Šī cikla laikā veļas tīlne griežas lēnām, lai nodrošinātu saudzīgu mazgāšanu, bet tas ir normāli šai programmai.

4) Mazgāšanas programma.





5) Mazgāšanas programma un ūdensnecaurlaidības atjaunošanas fāze.

## Programmu iespēju saderība

Programma	IESPĒJAS	Veļas izgriešana	Bez veļas izgriešanas	Skalošanas pauze	Nakts	Mērcēšana	Papildus skalošana	Soft Plus	Atliktais starts	Laika pārvaldnieks
Eco 40-60		■		■					■	
Cottons		■	■	■	■	■	■	■	■	■
Synthetics		■	■	■	■	■	■	■	■	■
Delicates		■	■	■	■		■	■	■	
Rapid 14min		■	■	■					■	
Rinse		■	■	■			■		■	

Programma	IESPĒJAS	Veļas izgriešana 	Bez veļas izgriešanas 	Skalošanas pauze 	Nakts 	Mērcēšana 	Papildus skalošana 	Soft Plus 	Atliktais starts 	Laika pārvaldnieks 
Spin/Drain		■	■						■	
Anti-Allergy 		■	■	■		■	■	■	■	
Duvet		■	■							■
Silk 		■	■							■
Wool  		■	■	■						■
Sport		■	■	■		■	■			■
Outdoor 		■	■	■			■			■
Denim		■	■	■	■		■	■		■

### Mazgāšanas programmām piemēroti veļas mazgāšanas līdzekļi

Programma	Universāls veļas mazgāšanas pulveris <sup>1)</sup>	Šķidrās universālās mazgāšanas līdzeklis	Šķidrās mazgāšanas līdzeklis krāsainiem audumiem	Smalkveļa, vilnas izstrādājumi	Īpašs
Eco 40-60	▲	▲	▲	--	--
Cottons	▲	▲	▲	--	--
Synthetics	▲	▲	▲	--	--
Delicates	--	--	--	▲	▲
Rapid 14min	--	▲	▲	--	--
Anti-Allergy 	▲	▲	--	--	▲
Duvet	--	--	--	▲	▲
Silk 	--	--	--	▲	▲
Wool  	--	--	--	▲	▲

Programma	Universāls veļas mazgāšanas pulveris <sup>1)</sup>	Šķidrās universālās mazgāšanas līdzeklis	Šķidrās mazgāšanas līdzeklis krāsainiem audumiem	Smalkveļa, vilnas izstrādājumi	Īpašs
Sport	--	▲	▲	--	▲
Outdoor 	--	--	--	▲	▲
Denim	--	--	▲	▲	▲

<sup>1)</sup> Temperatūrā, kas pārsniedz 60 °C, ieteicams lietot pulverveida mazgāšanas līdzekli.

▲ = ieteicams

-- = nav ieteicams

## 8.2 Woolmark Premium Wool Care — Zils





Uzņēmums "Woolmark Company" ir pārbaudījis šīs mašīnas vilnas mazgāšanas programmu un atzinis to par piemērotu vilnu saturošu apģērbu mazgāšanai, kuriem uz etiķetes norādīts "jāmazgā ar rokām", ar nosacījumu, ka šie izstrādājumi tiek mazgāti saskaņā ar norādēm uz apģērbu etiķetēm un veļas mašīnas ražotāja norādījumiem. M1145

## 9. IESTATĪJUMI

### 9.1 Skaņas signāli

Šai ierīcei ir dažādi skaņas signāli, kas darbojas šādos gadījumos:

- aktivizējot ierīci (īpaša īsa melodija);
- izslēdzot ierīci (īpaša īsa melodija);
- pieskaroties taustiņiem (klikšķa skaņa);
- veicot nederīgu izvēli (trīs īsi klikšķi);
- Programmas darbība ir beigusies (secīgas skaņas, kuras dzirdamas aptuveni 1 minūtes garumā).
- ierīces darbībā radušies traucējumi (secīgas skaņas, kas dzirdamas aptuveni piecu minūšu garumā).



Lai **izslēgtu/aktivizētu** skaņas signālus, kad programmas darbība ir pabeigta, vienlaikus pieskarieties taustiņiem  un , un turiet tos piespiestus divu sekunžu garumā. Displejā redzams On/Off



Ja jūs izslēdzat skaņas signālus, ierīces darbības traucējumu gadījumā tie turpina skanēt.

### 9.2 Bērnu drošības funkcija

Šī iespēja neļauj bērniem spēlēt ar vadības paneli.



Lai **ieslēgtu/izslēgtu** šo iespēju, turiet nospiestu  taustiņu, līdz  **iedegas/nodziest** displejā.

Ierīce pāries uz šīs iespējas izvēli pēc tam, kad to izslēdz.

Bērnu drošības funkcija var nebūt pieejama dažas sekundes pēc ierīces ieslēgšanas.

### 9.3 Darba stundu skaitītājs

Pastāv iespēja aplūkot ierīces kopējo darba stundu skaitu, sākot no pirmās ieslēgšanas reizes. Šī vērtība skaita ciklu darbības laiku (neietver pauzes, atliktā starta laiku). Lai aplūkotu šo rādītāju, veiciet turpmākās darbības.



1. Ieslēdziet ierīci, nospiežot pogu Ieslēgt/Izslēgt.
2. Pagrieziet programmu pārslēgu uz programmu Eco 40-60 (1. pozīcija pulksteņrādītāja virzienā).
3. Nospiediet un dažas sekundes turiet taustiņus  un  (10 sekunžu laikā pēc ieslēgšanas. Pēc šīm 10 sekundēm šī taustiņu kombinācija ieslēdz vai izslēdz skaņas signālus).
4. Pēc 3 sekundēm displejā tiek parādīts kopējais ierīces darbības stundu skaits, piemēram, 1276 stundas, divas (2) sekundes displejā tiek rādīts teksts Hr, divas (2) sekundes — 12 (tūkstoši un simti) un 76 (desmiti un vieni).



Ja procedūra nedarbojas (noildzes vai nepareiza programmu taustiņā pozīcija, vai nepareizas taustiņu kombinācijas dēļ), izslēdziet ierīci un atkārtojiet secību no jauna.

### 9.4 Rūpnīcas iestatījumu atgrieze

Šī funkcija ļauj atjaunot rūpnīcas noklusējuma iestatījumus. Lai **aktivizētu** šo iespēju, veiciet turpmākās darbības.

1. Ieslēdziet ierīci, nospiežot pogu Ieslēgt/Izslēgt.
2. Pagrieziet programmu pārslēgu uz programmu Synthetics (3. pozīcija pulksteņrādītāja virzienā).
3. Nospiediet un dažas sekundes turiet taustiņus  un  (10 sekunžu laikā pēc ieslēgšanas. Pēc šīm 10 sekundēm šī taustiņu kombinācija ieslēdz vai izslēdz skaņas signālus).
4. Displejā aptuveni 5 sekundes tiks rādīts  
- - -.



Ja procedūra nedarbojas (noildzes vai nepareiza programmu taustiņā pozīcija, vai nepareizas taustiņu kombinācijas dēļ), izslēdziet ierīci un atkārtojiet secību no jauna.

## 10. IKDIENAS LIETOŠANA



### BRĪDINĀJUMS!

Skatiet sadaļu "Drošība".

### 10.1 Ierīces ieslēgšana

1. Pievienojiet kontaktdakšu kontaktligzdai.
2. Atgrieziet ūdens krānu.
3. Piespiediet taustiņu Ieslēgt/Izslēgt, lai ieslēgtu ierīci.

Atskan īss skaņas signāls.

### 10.2 Veļas ievietošana tilpnē

1. Atveriet ierīces vāku.

2. Nospiediet taustiņu **A**.

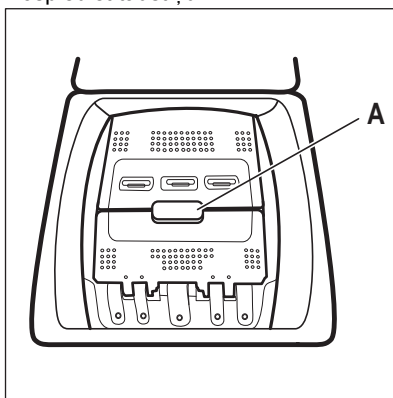

Veļas tilpne atveras automātiski.



## 10.4 Šķidrās veļas mazgāšanas līdzeklis vai pulveris

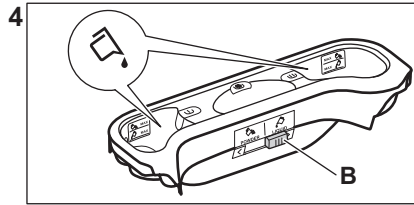
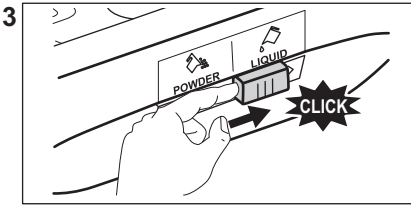
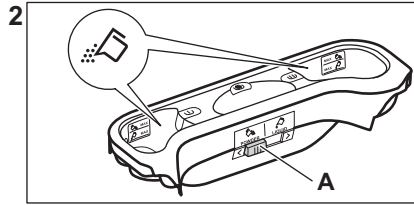
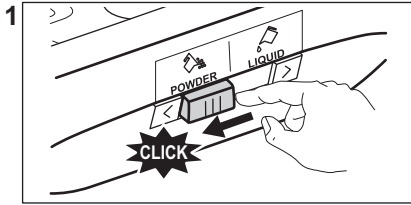

- Pozīcija **A** pulverim (rūpnīcas iestatījums).
- Pozīcija **B** šķidrajam veļas mazgāšanas līdzeklim.



### Izmantojot šķidro veļas mazgāšanas līdzekli:

- Nelietojiet želejveida vai biezas konsistences šķidrās mazgāšanas līdzekļus.
- neļaujiet vairāk šķidrums nekā norādītais maksimālajā līmenī.
- Neiestatiet atliktā starta funkciju.

## 10.5 Programmas iestatīšana

1. Pagrieziet programmu izvēles pārslēgu izvēlētajā mazgāšanas programmas pozīcijā.

Mirgo Sākt/pauze  indikatora taustiņš. Displejā redzams norādošs programmas ilgums.

2. Lai mainītu temperatūru un/vai izgriešanas ātrumu, piespiediet attiecīgos taustiņus.
3. Ja vēlaties, iestatiet vienu vai vairākas iespējas, pieskaroties attiecīgajiem taustiņiem. Saisītītie indikatori iedegas displeja un norādītā informācija attiecīgi mainās.





Ja izvēle **nav iespējama**, atskan skaņas signāls un displejā parādās — — —.

## 10.6 Papildu informācija par ikdienas lietošanu

### SteamCare System veļas daudzuma noteikšana

SteamCare automātiski regulē programmas ilgumu atbilstoši veļas tilpnē ievietotās veļas daudzumam, lai panāktu nevainojamu mazgāšanas rezultātu iespējami visīsākajā laikā. Pēc aptuveni 30 sekundēm sākas ūdens uzpildīšana. SteamCare noteikšana notiek tikai ar pilnām mazgāšanas programmām un ja nav samazināts programmas ilgums.

### Programmas sākšana

Pieskarieties taustiņam Sākt/pauze , lai ieslēgtu programmu. Attiecīgais indikators pārtrauc mirgot un turpina degt. Programma uzsāk darbību, vāks ir bloķēts. Displejs rāda indikatoru .

### Programmas sākšana ar atlikto startu

1. Vairākkārt piespiediet taustiņu Atliktais starts, līdz displejā redzams vēlamais atliktā starta laiks.

2. Pieskarieties taustiņam Sākt/pauze . Ierīces vāks nobloķējas un sākas atliktā starta laika atskaite. Kad laika atskaite beigusies, programma uzsāk darbu automātiski.

### Programmas pārtraukšana un iespēju maiņa.

1. Kad programma darbojas, mainīt var tikai dažas iespējas. Pieskarieties taustiņam Sākt/pauze .

2. Nomainiet iespējas. Displejā norādītā informācija attiecīgi mainās.

3. Vēlreiz pieskarieties pie Sākt/pauze . Mazgāšanas programma turpina darboties.



### Darbojošās programmas atcelšana

- Nospiediet pogu Ieslēgt/Izslēgt, lai atceltu programmu un izslēgtu ierīci. Vēlreiz nospiediet taustiņu, lai ieslēgtu ierīci.
- Pagrieziet izvēles pārslēgu pozīcijā "atiesta", lai aktivizētu ierīci • . Uzgaidiet

2 sekundes. Tagad varat iestaīt jaunu mazgāšanas programmu.

### Ūdens izsūkņšana no tilpnes pēc cikla beigām

Ja izvēlējāties programmu vai iespēju, kas neizsūknē pēdējās skalošanas ūdeni, neizmirstiet to iztukšot pirms vāka atvēršanas.

- Pieskarieties pogai Veļas izgriešana, lai samazinātu ierīces piedāvāto veļas izgriešanas ātrumu.
- Nospiediet Sākt/pauze 
- Jūs varat atvērt vāku, kad programma ir beigusies, un ir nodzisis vāka bloķēšanas indikators .
- Nospiediet taustiņu Ieslēgt/Izslēgt, lai izslēgtu ierīci.

### Gaidstāves funkcija

Gaidstāves funkcija automātiski izslēdz ierīci, lai samazinātu enerģijas patēriņu.

## 11. APKOPE UN TĪRĪŠANA

### BRĪDINĀJUMS!

Skatiet sadaļu "Drošība".

### 11.1 Periodiskas tīrīšanas grafiks

#### Periodiska tīrīšana palīdz pagarināt ierīces mūžu.

Pēc katra cikla atstājiet vāku un veļas mašīnas tilpnes durvis atvērtas, lai ierīcē cirkulētu gaiss un izžūtu mitrums — tas novērsīs pelējumu un smakas.

Ja ierīce netiek izmantota ilgāku laiku, aizgrieziet ūdens krānu un atvienojiet ierīci no strāvas padeves.

#### Orientējošs periodiskas tīrīšanas grafiks:

Atkalķošana	Divreiz gadā
Apkopes mazgāšanas cikls	Reizi mēnesī
Vāka bīves tīrīšana	Reizi divos mēnešos
Veļas tilpnes tīrīšana	Reizi divos mēnešos
Mazgāšanas līdzekļa dozatora tīrīšana	Reizi divos mēnešos

Izvadstāves sūkņa filtra Divreiz gadā tīrīšana

Ūdens ieplūdes šļūtenes Divreiz gadā un vārsta filtra tīrīšana

Turpmākos paragrāfos paskaidrots, kā katra daļa jātīra.

### 11.2 Svešķermeņu izņemšana



Pirms cikla aktivizēšanas gādājiet, lai visas kabatas būtu tukšas un viss, kas kustās, piesiets.

Izņemiet visus svešķermeņus (piemēram, metāla sprādze, pogas, monētas u.t.t.), kuras var atrast filtros un veļas tilpnē. Skatiet sadaļas "Veļas tilpnes tīrīšana", "Aizplūdes sūkņa tīrīšana" un "Ieplūdes šļūtenes un vārsta filtra tīrīšana". Rīkojieties uzmanīgi ar aizkariem. Izņemiet no aizkariem ākus un ievietojiet aizkarus veļas mazgāšanas maisā vai spilvendrānā. Ja nepieciešams, sazinieties ar pilnvaroto apkopes centru.

### 11.3 Ārpuses tīrīšana

Tīriet ierīci tikai ar maigām ziepēm un siltu ūdeni. Pilnībā nosusiniet visas virsmas. Nelietojiet abrazīvus sūkļus vai citus skrāpējošus materiālus.

#### UZMANĪBU!

Nelietojiet alkoholu, šķīdinātājus vai ķīmikālijas.

#### UZMANĪBU!

Netīriet metāla virsmas ar tīrīšanas līdzekļiem uz hlora bāzes.

### 11.4 Atkaļķošana



Ja ūdens jūsu apkārtnē ir ciets vai vidēji ciets, veļas mazgājamām mašīnām iesakām izmantot ūdens mīkstināšanas līdzekli.

Regulāri pārbaudiet veļas tilpni, lai pamanītu kaļķakmens veidošanos.

Parastie mazgāšanas līdzekļi jau satur ūdens mīkstināšanas līdzekļus, taču mēs iesakām ieslēgt ciklu ar tukšu veļas tilpni un atkaļķošanas līdzekli.



Vienmēr ievērojiet uz produkta iepakojuma sniegtās norādes.

### 11.5 Apkopes mazgāšana

Atkārtoti un ilgstoši lietojot programmas ar zemu temperatūru, veļas tilpnē un tvertnē var uzkrāties mazgāšanas līdzeklis, pūkas un baktērijas. Tas var izraisīt sliktu smaku un pelējumu. Lai likvidētu šīs atliekas un iztīrītu ierīces iekšpusi, regulāri ieslēdziet apkopes mazgāšanas ciklu (vismaz reizi mēnesī):



Skatiet rindkopu "Tvertnes tīrīšana".

### 11.6 Veļas tilpnes tīrīšana

Regulāri pārbaudiet veļas tilpni, lai novērstu nevēlamu nogulsņējumu veidošanos.

Veļas tilpnē var veidoties rūsa, ko izraisa oksidējoši svešķermeņi vai dzelzi saturošs krāna ūdens

Iztīriet veļas tilpni, izmantojot nerūsējošam tēraudam īpaši paredzētus tīrīšanas līdzekļus.



Vienmēr ievērojiet uz produkta iepakojuma sniegtās norādes. Nekādā gadījumā netīriet veļas tilpni ar katlakmens noņemšanas līdzekļiem, tīrīšanas līdzekļiem, kas satur hloru vai dzelzi, vai ar dzelzs sūkli.

Rūpīgai tīrīšanai.

1. Izņemiet veļu no veļas tilpnes.
2. Palaidiet programmu Cottons visaugstākajā temperatūras iestatījumā.
3. Pievienojiet nelielu daudzumu pulverveida mazgāšanas līdzekļa tukšā veļas tilpnē, lai izskalotu palikušās atliekas.



Reizēm cikla beigās displejā var būt redzama ikona : tas ir ieteikums veikt veļas tilpnes tīrīšanu. Tiklīdz veiksiet veļas tilpnes tīrīšanu, ikona izzudīs.

### 11.7 Vāka blīvējums

Regulāri pārbaudiet blīvējumu un izņemiet svešķermeņus no iekšējām detaļām. Notīriet to nepieciešamības gadījumā, izmantojot amonjaka krēma tīrīšanas līdzekli, nesaskrāpējot blīvējuma virsmu.



Vienmēr ievērojiet instrukcijas, kas norādītas uz produktu iepakojuma.

### 11.8 Mazgāšanas līdzekļa dozatora tīrīšana

Lai novērstu iespējamus sakaltuša mazgāšanas līdzekļa vai sarecējuša veļas mīkstinātāja nosēdumus un/vai pelējuma veidošanos mazgāšanas līdzekļa dozatorā atvilktņē, ik pēc diviem mēnešiem veiciet tīrīšanas procedūru, kā norādīts turpmāk sniegtajās diagrammās.

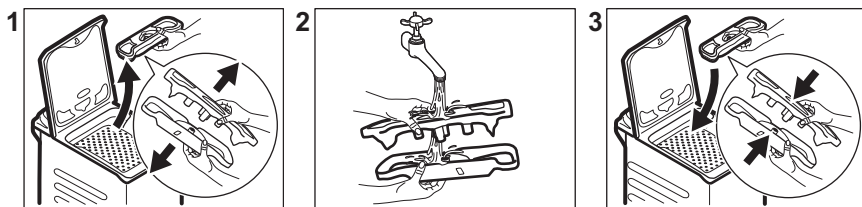

## 11.9 Ieplūdes šļūtenes un vārsta filtra tīrīšana

Ieteicams divreiz gadā tīrīt ieplūdes šļūtenes un vārsta filtrus, lai likvidētu laika gaitā uzkrātās nogulsnes. Lai iztīrītu filtrus, rīkojieties, kā norādīts turpmāk sniegtajās diagrammās.

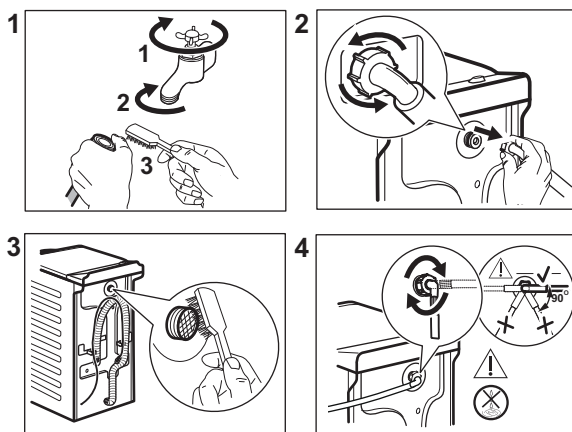

## 11.10 Ūdens izvadsistēmas sūkņa filtra tīrīšana

Regulāri pārbaudiet izvadsistēmas sūkņa filtru un pārliecinieties, ka tas ir tīrs.

- Atvienojiet ierīces kontaktspraudni no elektrotīkla kontaktligzdas.
- Neīrīet sūkni, ja ūdens ierīcē ir karsts. Nogaidiet, līdz ūdens ir atdzisis.
- Neizņemiet filtru ierīces darbības laikā.
- Atskrūvējiet filtru lēni un uzmanīgi, līdz beidz iztecēt ūdens. Kad ūdens ir pilnībā iztecējis, filtru var noskrūvēt pavisam.

**Tīriet sūkni, ja:**

- Ierīce neizsūknē ūdeni.
  - veļas tīlne negriežas;
  - Ierīce rada neparastu skaņu tādēļ, ka ir aizsērējis ūdens izvadsistēmas sūknis.
- ekrānā parādās kļūmes kods **E20**.

Lai iztīrītu sūkņa filtru, rīkojieties, kā norādīts turpmāk sniegtajās diagrammās.

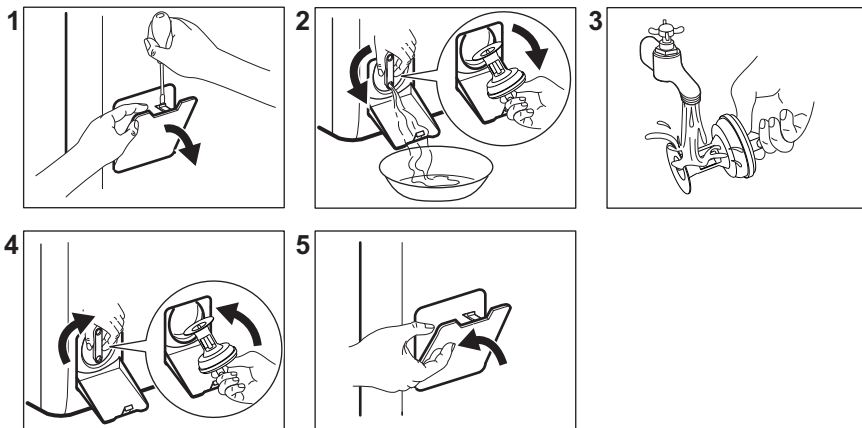

Vienmēr turiet pa rokai lupatu, jo, izņemot filtru, var izplūst ūdens.

### 11.11 Avārijas ūdens izsūkņēšana

Ja ierīce neizsūknē ūdeni, veiciet to pašu procedūru, kas aprakstīta rindkopā "Noplūdes sūkņa tīrīšana". Ja nepieciešams, iztīriet sūkni.

Izvadot ūdeni ar šīs ārkārtas ūdens izvadīšanas procedūras palīdzību, noplūdes sistēmu atkal nepieciešams aktivizēt:

1. Ielejiet mazgāšanas līdzekļa dozatora galvenajā nodalījumā 2 litrus ūdens.
2. Aktivizējiet programmu, lai izsūknētu ūdeni.

### 11.12 Brīdinājumi par salu

Ja ierīce uzstādīta vietā, kur gaisa temperatūra var sasniegt 0 °C vai zemāku temperatūru, izlaidiet atlikušo ūdeni no ieklūdes šļūtenes un izsūknējiet to no sūkņa.

1. Atvienojiet kontaktdakšu no kontaktlīdždas.
2. Aizgrieziet ūdens krānu.
3. Ielieciet ieklūdes šļūtenes divus galus konteinerā un ļaujiet ūdenim izplūst no šļūtenes.
4. Iztukšojiet sūkni. Skatiet ārkārtas ūdens izvadīšanas procedūru.
5. Kad sūknis ir tukšs, uzstādiet atpakaļ ieklūdes šļūteni.

#### ⚠ BRĪDINĀJUMS!

Pārļiecinieties, ka temperatūra ir augstāka par 0 °C, pirms atkal lietojat ierīci.

Ražotājs neatbild par bojājumiem, kas radušies zemas temperatūras rezultātā.

## 12. PATĒRIŅA DATI

### 12.1 Piezīme



QR kods uz ierīces komplektācijā iekļautā energomarkējuma sniedz tīmekļa saiti uz informāciju par ES EPREL datu bāzē iekļauto ierīces ekspluatācijas parametru informāciju. Glabājiet energoefektivitātes markējumu kopā ar lietotāja rokasgrāmatu un visiem pārējiem ierīces komplektācijā iekļautajiem dokumentiem.

Šo pašu informāciju var uzzināt arī EPREL, atverot saiti <https://eprel.ec.europa.eu> un norādot ierīces energoefektivitātes nominālo datu plāksnītē norādīto modeļa nosaukumu un produkta numuru.

Vērtības un programmu ilgums var atšķirties atkarībā no dažādiem apstākļiem (piem., istabas temperatūras, ūdens temperatūras un spiediena, veļas daudzuma un veida, elektroīkla sprieguma), kā arī no programmas noklusējuma iestatījumu maiņas.

### Saskaņā ar Komisijas regulu ES 2019/2023

Eco 40-60 programma	kg	kWh	Litri	hh:mm	% 1)	°C	apgr./min <sup>2)</sup>
Pilns veļas ielādes daudzums	6	0.690	51	3:15	53.00	41	1151
Daļējas noslodzes tilpnes veļas ielādes daudzums	3	0.235	40	2:35	53.00	25	1151
Ceturtdaļas pilnības pakāpes veļas ielādes daudzums	1,5	0.145	33	2:35	54.00	23	1151

1) Atlikušais mitrums izgriešanas fāzes beigās. Jo lielāks veļas izgriešanas ātrums, jo lielāks ir troksnis un jo zemāks ir atlikušā mitruma līmenis.

2) Maksimālais veļas izgriešanas ātrums.

### Bieži lietotas programmas



Šīs vērtības ir tikai orientējošas.

Programmas	kg	kWh	Litri	hh:mm	% 1)	°C	apgr./min <sup>2)</sup>
Cottons <sup>3)</sup> 90 °C	6	2.500	90	4:10	53.00	85	1200
Cottons 60 °C	6	1.600	85	3:50	53.00	55	1200

Programmas	kg	kWh	Litri	hh:mm	% 1)	°C	apgr./ min <sup>2</sup> )
Cottons 20° <sup>4)</sup> 20 °C	6	0.300	70	3:10	53.00	20	1200
Synthetics 40 °C	3	0.550	50	2:10	35.00	40	1200
Delicates <sup>5)</sup> 30 °C	2	0.350	50	1:00	35.00	30	1200
Wool 30 °C	1,5	0.200	45	1:10	30.00	30	1200

1) Atlikušais mitrums izgriešanas fāzes beigās. Jo lielāks veļas izgriešanas ātrums, jo lielāks ir troksnis un jo zemāks ir atlikušā mitruma līmenis.

2) Veļas izgriešanas ātruma atsaucies indikators.

3) Piemērota ļoti netīru audumu mazgāšanai.

4) Piemērota viegli netīru kokvilnas, sintētikas un jauktu audumu izstrādājumu mazgāšanai.

5) Tā veic arī ātru mazgāšanas ciklu viegli netīrai veļai.

### Jaudas patēriņš dažādos darbības režīmos

Izslēgts (W)	Gaidstāve (W)	Atliktais starts (W)
0.50	0.50	4.00

Laiks līdz izslēgtam/gaidstāves režīmam ir ne vairāk kā 15 minūtes.

## 13. ĪSĀ PAMĀCĪBA

### 13.1 Ierīces izmantošana ikdienā

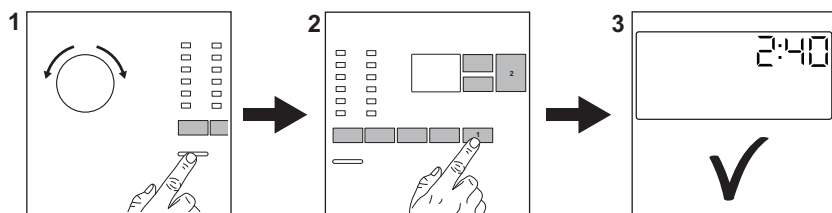

Pievienojiet kontaktdakšu kontaktligzdai.

Atgrieziet ūdens krānu.

levietojiet veļu.

Ielejiet mazgāšanas līdzekli un citu veļas kopšanas līdzekli attiecīgajā mazgāšanas līdzekļa dozatora nodalījumā.

1. Nospiediet taustiņu **ieslēgt/Izslēgt**, lai ieslēgtu ierīci. Pagrieziet programmu izvēles pārslēgu, lai iestatītu vēlamo programmu.
2. Pieskaroties attiecīgajiem skārientaustiņiem, iestatiet vēlamās papildiespējas (1). Lai aktivizētu programmu, pieskarieties pie taustiņa **Sākt/pauze** (2).

### 3. Ierīce ieslēdzas.

Pēc programmas beigām izņemiet veļu.

Nospiediet taustiņu **leslēgt/lzslēgt**, lai izslēgtu ierīci.

## 13.2 Apkope un tīrīšana

### Periodiska tīrīšanas prakse palīdz pagarināt ierīces mūžu.

Pēc katra cikla atstājiet vāku nedaudz atvērtu, lai ierīcē cirkulētu gaiss un izžūtu mitrums — tas novērsīs pelējumu un nepatīkamu aromātu.

Ja ierīce netiek izmantota ilgāku laiku, aizgrieziet ūdens krānu un atvienojiet ierīci no strāvas padeves.

Atkaļķošana	Divreiz gadā
Apkopes mazgāšanas cikls	Reizi mēnesī
Vāka blīves tīrīšana	Reizi divos mēnešos
Veļas tīlpnes tīrīšana	Reizi divos mēnešos
Mazgāšanas līdzekļa dozatora tīrīšana	Reizi divos mēnešos

Izvad sistēmas sūkņa filtra tīrīšana Divreiz gadā

Ūdens iepļūdes šļūtenes un vārsta filtra tīrīšana Divreiz gadā

Uzturiet tīras plastmasas daļas, it īpaši mazgāšanas līdzekļa atvilktnes tuvumā, notīriet izlijušo šķidrumu šlakatas.

Turpmākos paragrāfos paskaidrots, kā konkrētās daļas jātīra.

### Svešķermeņu izņemšana



Pirms cikla aktivizēšanas gādājiet, lai visas kabatas būtu tukšas un viss, kas kustās, piesiets.

Izņemiet visus svešķermeņus (piemēram, metāla sprādze, pogas, monētas u.t.t.), kuras var atrast filtros un veļas tīlpnē. Ja nepieciešams, sazinieties ar pilnvaroto apkopes centru.

### Ūdens izvad sistēmas sūkņa filtra tīrīšana

Regulāri iztīriet šo filtru, īpaši, ja displejā parādās brīdinājuma kods **E20**.

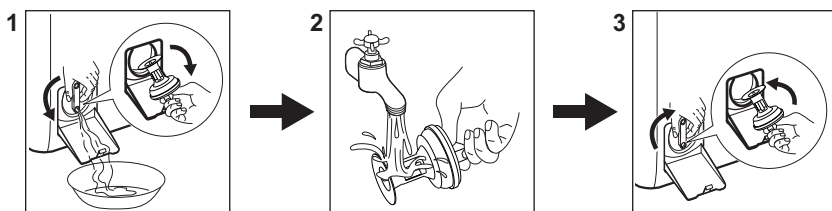

## 13.3 Programmas

Programmas	Ievietojamais veļas daudzums	Produkta apraksts
Eco 40-60 <sup>1)</sup>	6 kg	Balta un krāsaina kokvilna. Vidēji netīri apģērbi.
Cottons	6 kg	Balti un krāsoti kokvilnas audumi.
Synthetics	3 kg	Sintētiskas vai jauktu audumu izstrādājumi.
Delicates	2 kg	Smalki audumi, piemēram, akrila, viskozes, poliestera izstrādājumi.
Rapid 14min	1,5 kg	Viegli netīri vai vienreiz valkāti kokvilnas un sintētiskas izstrādājumi.

Programmas	leviotojamais veļas daudzums	Produkta apraksts
Rinse	6 kg	Visi audumi, izņemot vilnas izstrādājumus un smalkveļu. Programma skalošanai un veļas izgriešanai.
Spin/Drain	6 kg	Visi audumi, izņemot vilnas izstrādājumus un smalkveļu. Programma veļas izgriešanai un ūdens izsūkņēšanai.
 Anti-Allergy	6 kg	Balta kokvilnas veļa. Šī programma likvidē vairāk nekā 99,99 % baktēriju un vīrusu <sup>2)</sup> . Tā nodrošina arī alergēnu pienācīgu likvidēšanu.
Duvet	2 kg	Ar sintētisku materiālu vai spalvām un dūnām pildītas segas, stepēts apģērbs, spilveni.
 Silk	1 kg	Saudzīga mazgāšanas programma, kas piemērota zīdam un audumiem, kuru sastāvā ir sintētika.
 Wool	1,5 kg	Vilnas izstrādājumi, kurus var mazgāt veļas mašīnā, vilnas un smalki izstrādājumi, kurus jāmazgā ar rokām.
Sport	3 kg	Sporta apģērbi.
 Outdoor	2 kg <sup>3)</sup> 1 kg <sup>4)</sup>	Moderni āra sporta apģērbi.
Denim	2 kg	Džinsa apģērbi.

1) Saskaņā ar Eiropas Komisijas regulu ES 2019/2023 šī programma 40 °C temperatūrā vienā ciklā ļauj izmazgāt vidēji netīru kokvilnas veļu, kuru drīkst mazgāt 40 °C vai 60 °C temperatūrā.



Veļas sasniegto temperatūru, programmas darbības ilgumu un citus datus skatiet nodaļā "Patēriņa vērtības". Visefektīvākās programmas energopatēriņa ziņā parasti ir tās, kas darbojas ar zemākā temperatūrā un ilgāku laiku.

2) Pārbaudīta pret zeltaino stafilokoku (*Staphylococcus aureus*), enterokokiem (*Enterococcus faecium*), raugveida sēnītēm (*Candida albicans*), baktēriju *Pseudomonas aeruginosa* un MS2 bakteriofāgu ārējā pārbaudē, kuru 2021. gadā veica uzņēmums "Swissatest Testmaterialien AG" (pārbaudes ziņojuma nr. 202120117).

3) Mazgāšanas programma.





4) Mazgāšanas programma un ūdensnecaurlaidības atjaunošanas fāze.

leviotojot ierīcē veļu līdz **katras programmas maksimālajai norādītajai ietilpībai, Jūs**

**samazināsiet elektroenerģijas un ūdens patēriņu.**

**Mazgāšanas programmām piemēroti veļas mazgāšanas līdzekļi**

Programma	Universāls veļas mazgāšanas pulveris <sup>1)</sup>	Šķidrās universālais mazgāšanas līdzeklis	Šķidrās mazgāšanas līdzeklis krāsainiem audumiem	Smalkveļa, vilnas izstrādājumi	Īpašs
Eco 40-60	▲	▲	▲	--	--
Cottons	▲	▲	▲	--	--

Programma	Universāls veļas mazgāšanas pulveris <sup>1)</sup>	Šķidrās universālais mazgāšanas līdzeklis	Šķidrās mazgāšanas līdzeklis krāsainiem audumiem	Smalkveļa, vilnas izstrādājumi	Īpašs
Synthetics	▲	▲	▲	--	--
Delicates	--	--	--	▲	▲
Rapid 14min	--	▲	▲	--	--
Anti-Allergy 	▲	▲	--	--	▲
Duvet	--	--	--	▲	▲
Silk 	--	--	--	▲	▲
Wool  	--	--	--	▲	▲
Sport	--	▲	▲	--	▲
Outdoor 	--	--	--	▲	▲
Denim	--	--	▲	▲	▲

1) Temperatūrā, kas pārsniedz 60 °C, ieteicams lietot pulverveida mazgāšanas līdzekli.

-- = Nav ieteicams ▲ = Ieteicams

### 13.4 Mazgāšanas līdzekļa veids un daudzums.

- Lietojiet tikai veļas mazgājamām mašīnām paredzētos mazgāšanas un citus līdzekļus. Vispirms ievērojiet šādus vispārējus noteikumus:
  - pulvera mazgāšanas līdzekli (arī tabletes un vienas devas mazgāšanas līdzekli) visiem auduma veidiem, izņemot delikātiem. Dodiet priekšroku veļas pulverim ar balinātāju baltajiem apģērbiem un veļas dezinfekcijai,
  - šķidrās mazgāšanas līdzekli (arī vienas devas mazgāšanas līdzekli), programmām mazgāšanai zemās temperatūrās (60 °C maks.) visu veidu audumiem, vai īpaši tikai vilnai.
- Nejauciet kopā dažādus veļas mazgāšanas līdzekļu veidus.
- Izmantojiet mazāku mazgāšanas līdzekļa daudzumu, ja:

- mazgājāt nelielu veļas daudzumu;
- veļa ir tikai nedaudz netīra.
- ja mazgāšanas laikā veidojas daudz putu.

- Izmantojot mazgāšanas līdzekli tablešu vai kapsulu formā, vienmēr ievietojiet to veļas tilpnē, nevis mazgāšanas līdzekļa dozatorā, un ievērojiet ražotāja ieteikumus.

#### Nepietiekams mazgāšanas līdzekļa daudzums var izraisīt:

- neapmierinošus mazgāšanas rezultātus;
- mazgājamā veļa var palikt pelēka;
- taukainas drēbes;
- pelējumu ierīcē.

#### Pārmērīgs mazgāšanas līdzekļa daudzums var izraisīt:

- putas;
- slīktāku mazgāšanas rezultātu;
- nepietiekamu skalošanu;
- lielāku ietekmi uz vidi.

## 14. BRĪDINĀJUMA KODI UN IESPĒJAMĀS KĻŪMES

Ierīci neuzsāk darbu vai arī darbības laikā tā pārtrauc darboties. Vispirms mēģiniet rast problēmas risinājumu (skatiet tabulas).





### BRĪDINĀJUMS!

Pirms jebkuras pārbaudes veikšanas atvienojiet ierīci no elektrotīkla.

Problēma	Iespējamais risinājums
<b>E10</b> Ierīce pienācīgi neuzpildās ar ūdeni.	<ul style="list-style-type: none"><li>• Pārliedcinieties, ka ir atvērts ūdens krāns.</li><li>• Pārbaudiet, vai ūdens padeves spiediens nav pārāk zems. Lai saņemtu šo informāciju, sazinieties ar savu vietējo ūdensapgādes uzņēmumu.</li><li>• Pārliedcinieties, ka nav aizsprostots ūdens krāns.</li><li>• Pārliedcinieties, ka iekārtas lokālais savienojums nav salocījies, bojāts vai saliekts.</li><li>• Pārliedcinieties, ka ir pareizi izveidots aizplūdes lokānā savienojuma pieslēgums.</li><li>• Pārliedcinieties, ka nav aizsprostots iekārtas lokānā savienojuma filtrs un vārsta filtrs.</li></ul>
<b>E20</b> Ierīce neizsūknē ūdeni.	<ul style="list-style-type: none"><li>• Pārliedcinieties, ka nav aizsprostots izlietnes sifons.</li><li>• Pārliedcinieties, ka aizplūdes lokālais savienojums nav salocījies vai saliekts.</li><li>• Pārliedcinieties, ka nav aizsprostots izvad sistēmas filtrs. Nepieciešamības gadījumā notīriet filtru.</li><li>• Pārliedcinieties, ka ir pareizi izveidots aizplūdes lokānā savienojuma pieslēgums.</li><li>• Iestatiet aizplūdes programmu, ja iestatāt programmu bez aizplūdes fāzes.</li><li>• Ja esat izvēlējis iespēju, kuras beigās ūdens netiek izvadīts no veļas telpas, iestatiet aizplūdes programmu.</li></ul>
<b>E91</b> Iekšēja kļūme. Ierīces elektronisko elementu starpā nav saziņas.	<ul style="list-style-type: none"><li>• Programma netika pienācīgi pabeigta, vai ierīce pārāk ātri pārtrauca darbību. Izslēdziet ierīci un ieslēdziet to atkārtoti.</li><li>• Ja brīdinājuma kods parādās atkārtoti, sazinieties ar pilnvaroto servisa centru.</li></ul>
<b>EHO</b> Elektroenerģijas padeve ir nestabila.	<ul style="list-style-type: none"><li>• Pagaidiet, līdz elektroenerģijas padeve nostabilizējas.</li></ul>
<b>EFO</b> Ūdens pretnoplūdes sistēma ir ieslēgta.	<ul style="list-style-type: none"><li>• Atvienojiet ierīci un aizveriet ūdens krānu. Sazinieties ar pilnvaroto servisa centru.</li></ul>
Ja problēma joprojām pastāv, sazinieties ar pilnvaroto servisa centru. Servisa centram nepieciešamie dati ir norādīti tehnisko datu plāksnītē	
* Daži brīdinājuma kodi var netikt parādīti. Informācija var mainīties bez iepriekšēja paziņojuma.	

## 15. AR VIDI SAISTĪTI APSVĒRUMI

Nododiet otrreizējai pārstrādei materiālus ar simbolu . Ievietojiet iepakojuma materiālus atbilstošajos konteineros to otrreizējai pārstrādei. Palīdziet aizsargāt vidi un cilvēku veselību, nododot elektrisko un elektronisko iekārtu atkritumus pārstrādei. Neizmetiet

ierīces, kas apzīmētas ar simbolu  kopā ar mājsaimniecības atkritumiem. Nododiet ierīci vietējā pārstrādes uzņēmumā vai sazinieties ar savu pašvaldību.

## Sveiki atvykę į „Electrolux“ pasaulį! Dėkojame, kad pasirinkote mūsų prietaisą.



Siekdami tausoti, mes mažiname popieriaus naudojimą ir visas naudojimo instrukcijas pateikiame internete. Raskite visą naudojimo instrukciją adresu [electrolux.com/manuals](http://electrolux.com/manuals)



Gaukite naudojimo patarimų, brošiūrų, trikčių šalinimo, aptarnavimo ir remonto informacijos adresu [electrolux.com/support](http://electrolux.com/support)



Jūsų prietaisui skirtų priedų, eksploatacinių medžiagų ir originalių atsarginių dalių ieškokite čia: [electrolux.com/shop](http://electrolux.com/shop)

Galimi pakeitimai.

## TURINYS

1. SAUGOS INFORMACIJA.....	65
2. SAUGOS INSTRUKCIJA.....	67
3. GAMINIO APRAŠYMAS.....	69
4. TECHNINĖ INFORMACIJA.....	70
5. MONTAVIMAS.....	70
6. VALDYMO SKYDELIS.....	73
7. RATUKAS IR MYGTUKAI.....	75
8. PROGRAMOS.....	77
9. NUSTATYMAI.....	82
10. KASDIENIS NAUDOJIMAS.....	83
11. VALYMAS IR PRIEŽIŪRA.....	86
12. SAŃAUDŲ VERTĖS.....	90
13. SPARTUSIS VADOVAS.....	91
14. KLaidų kodai ir galimi sutrikimai.....	95
15. APLINKOS APSAUGA.....	95

## 1. ⚠ SAUGOS INFORMACIJA



Prieš įrengdami ir naudodami prietaisą, atidžiai perskaitykite pateiktą instrukciją.

Gamintojas neatsako už sužalojimus ar nuostolius, patirtus dėl netinkamo prietaiso įrengimo ar naudojimo. Instrukciją visada laikykite saugioje ir pasiekiamoje vietoje, kad prireikus galėtumėte ja pasinaudoti.

### 1.1 Vaikų ir pažeidžiamų žmonių sauga

- Vyresni nei 8 metų vaikai ir asmenys, turintys fizinių, jutiminių arba protinių sutrikimų, arba asmenys, kuriems

- trūksta patirties ar žinių, šį prietaisą gali naudoti tik prižiūrimi kitų arba gavę nurodymus, kaip saugiai naudotis prietaisu, jei jie supranta su prietaiso naudojimu susijusius pavojus.
- Nuo 3 iki 8 metų vaikų ir asmenų, turinčių sunkią negalią, negalima palikti be priežiūros ir kitaip leisti pasiekti naudojamą prietaisą.
  - Mažesnių nei 3 metų vaikų negalima palikti be priežiūros ar kitaip leisti pasiekti naudojamą prietaisą.
  - Vaikus būtina prižiūrėti ir užtikrinti, kad jie su prietaisu nežaistų.
  - Visas pakuotės medžiagas saugokite nuo vaikų ir tinkamai pašalinkite.
  - Valymo priemonės laikykite vaikams nepasiekiamoje vietoje.
  - Neleiskite nepilnamečiams vaikams ir gyvūnams būti šalia prietaiso atidarytomis durelėmis.
  - Jeigu prietaise yra apsaugos nuo vaikų įtaisas, jį reikia suaktyvinti.
  - Vaikai be priežiūros negali atlikti prietaiso valymo ir naudotojo priežiūros darbų.

## **1.2 Bendrieji saugos reikalavimai**

- Šis buitinis prietaisas skirtas skalbti tik tokius skalbinius, kurie yra tinkami skalbti skalbyklėse.
- Tai buitinis prietaisas, skirtas naudoti patalpose, vienam šeimos ūkiui.
- Šį prietaisą galima naudoti biuruose, viešbučių kambariuose, nakvynės ar svečių namuose, sodybose ar kitoje panašioje aplinkoje, kur prietaiso naudojimo intensyvumas neviršija buitinio (vidutinio) naudojimo.
- Nebandykite pakeisti šio prietaiso techninių savybių.
- Didžiausia leistina prietaiso apkrova – 6 kg. Neviršykite maksimalaus kiekvienai programai numatyto skalbinių kiekio (žr. skyrių „Programos“).
- Darbinis vandens slėgis vandens tiekimo taške turi būti nuo 0,5 baro (0,05 MPa) iki 10 barų (1,0 MPa).

- Pasirūpinkite, kad apatinių ventiliacijos angų neblokųotų kilimai ar kitos grindų dangos.
- Prietaisą prie vandentiekio junkite naujomis kartu su prietaisu gautomis arba įgaliootojo techninės priežiūros centro patvirtintomis žarnomis.
- Nenaudokite senų žarnų.
- Jei būtų pažeistas maitinimo laidas, jį gali pakeisti tik gamintojas, jo įgaliojasis techninės priežiūros centras arba panašios kvalifikacijos asmenys– antraip gali kilti elektros pavojus.
- Prieš bet kokius techninės priežiūros darbus išjunkite prietaisą ir ištraukite maitinimo laido kištuką iš elektros lizdo.
- Nevalykite prietaiso didelio slėgio vandens purkštuvais ir (arba) garais.
- Išvalykite prietaisą drėgna šluoste. Naudokite tik neutralius ploviklius. Nenaudokite šveičiamųjų produktų, šveitimo kempinių, tirpiklių arba metalinių grandyklių.

## 2. SAUGOS INSTRUKCIJA

### 2.1 Įrengimas



Įrengimas turi atitikti galiojančias nacionalines taisykles.

- Nuimkite visas pakuotės medžiagas ir gabenimo varžtus, įskaitant guminę įvorę su plastikiniu tarpikliu.
- Gabenimo varžtus laikykite saugioje vietoje. Jeigu prietaisą ateityje reikės perkelti, juos reikia įsukti, kad būgnas būtų užfiksuotas ir apsaugotas nuo vidinio sugadinimo.
- Visada būkite atsargūs, kai perkeliate prietaisą, nes jis yra sunkus. Visada mūvėkite apsaugines pirštines ir avėkite uždarą avalynę.
- Vadovaukitės su prietaisu pateiktomis įrengimo instrukcijomis.
- Neįrenkite ir nenaudokite sugadinto prietaiso.
- Neįrenkite ir nenaudokite prietaiso ten, kur temperatūra gali būti žemesnė nei 0 °C, arba ten, kur jis gali būti veikiamas oro sąlygų.
- Grindys, ant kurių bus įrengtas prietaisas, turi būti plokščios, stabilios, atsparios karščiui ir švarios.
- Pasirūpinkite, kad tarp prietaiso ir grindų vyktų oro cirkuliacija.
- Pastatę prietaisą į nuolatinę jo vietą, gulsčiuuku patikrinkite, ar jis stovi lygiai. Jei jis stovi nelygiai, atitinkamai sureguliuokite jo kojeles.
- Neįrenkite prietaiso tiesiai virš grindyse esančio kanalizacijos vamzdžio.
- Nepurškite ant prietaiso vandens ir saugokite jį nuo pernelyg didelės drėgmės poveikio.
- Nestatykite prietaiso ten, kur prietaiso dangčio negalima atidaryti iki galo.
- Nedėkite po prietaisu uždaro talpyklės ištekėjusiam vandeniui surinkti. Kreipkitės į įgaliojantį techninės priežiūros centrą, kad

išsiaiškintumėte, kokius priedus galite naudoti.

## 2.2 Elektros prijungimas

### ĮSPĖJIMAS!

Pavojus sukelti gaisrą ir gauti elektros smūgį.

- DĖMESIO! Šį prietaisą reikia jungti prie įžeminto lizdo.
- Visada naudokite tinkamai įrengtą įžemintą saugųjį elektros lizdą.
- Įsitikinkite, kad parametrai techninių duomenų plokštelėje atitinka maitinimo tinklo elektros vardinimo duomenis.
- Nenaudokite daugiakanalių adapterių ir ilginamųjų laidų.
- Būkite atsargūs, kad nesugadintumėte elektros kištuko ir maitinimo laido. Jei reikėtų pakeisti maitinimo laidą, tai turi padaryti mūsų įgaliotasis techninės priežiūros centras.
- Elektros kištuką į tinklo lizdą junkite tik tuomet, kai visiškai pabaigsite įrengimą. Įsitikinkite, kad įrengus prietaisą, elektros laido kištuką būtų lengva pasiekti.
- Nelieskite maitinimo laido arba elektros kištuko šlapiomis rankomis.
- Norėdami išjungti prietaisą, netraukite už maitinimo laido. Visada traukite paėmę už elektros kištuko.

## 2.3 Vandens jungtis

- Tiekiamo vandens temperatūra neturi viršyti 25 °C.
- Nepažeiskite vandens žarnų.
- Prieš jungdami prietaisą prie naujų ar ilgai nenaudotų vamzdžių, remontuotų arba naujų prietaisų (vandens skaitiklių ir pan.), palaukite kol pradės tekėti švarus ir skaidrus vanduo.
- Pirmą kartą naudodami prietaisą ir juo pasinaudoję patikrinkite, ar nėra vandens nuotėkio.
- Nenaudokite ilginamųjų žarnų vandens įleidimo žarnai pailginti. Dėl vandens tiekimo žarnos keitimo kreipkitės į įgaliotąjį techninės priežiūros atstovą.
- Išpakavę prietaisą galite pamatyti iš vandens išleidimo žarnos ištekančį vandenį. Taip yra todėl, kad gamykloje

prietaisas buvo bandomas naudojant vandenį.

- Vandens išleidimo žarną galima pailginti iki 400 cm. Dėl kitos vandens išleidimo žarnos arba jos ilginamosios dalies kreipkitės į įgaliotąjį techninės priežiūros atstovą.
- Pasirūpinkite, kad įrengus prietaisą liktų prieiga prie čiaupo.
- Kiekvieną kartą panaudoję prietaisą, užsukite vandens čiaupą.

## 2.4 Naudojimas

### ĮSPĖJIMAS!

Sužeidimo, elektros smūgio, gaisro, nudegimų arba prietaiso sugadinimo pavojus.

- Vadovaukitės ploviklio pakuotėje pateiktais saugos nurodymais.
- Šalia prietaiso, į prietaisą arba ant jo nedėkite degių medžiagų arba degiomis medžiagomis sudrėkintų daiktų.
- Neskalkbkite stipriai alyva, tepalu ar kitomis riebiomis medžiagomis suteptų audinių. Gali sugadinti prietaiso gumines dalis. Tokius audinius, prieš dėdami į prietaisą, išskalbkite rankomis.
- Nenaudokite skalbinių kvapų, kad nepažeistumėte plastikinių ir guminių prietaiso dalių.
- Pasirūpinkite, kad nuo skalbinių būtų pašalinti visi metaliniai objektai.

## 2.5 Paslauga

- Dėl prietaiso remonto kreipkitės į įgaliotąjį techninės priežiūros centrą. Naudokite tik originalias dalis.
- Atkreipkite dėmesį, kad pačių arba neprofesionalus remontas gali turėti pasekmių saugai ir panaikinti garantiją.
- Nutraukus modelio gamybą, šių atsarginių dalių galima įsigyti bent 10 metų: variklį ir variklio šepetėlius, variklio ir būgno sąsajos mazgą, siurblius, amortizatorius ir spyruokles, skalbimo būgną, būgno kryžmę ir rutulinius guolius, šildytuvus ir kaitinimo elementus, įskaitant šildymo siurblius, vamzdžius ir susijusią įrangą, žarnas, vožtuvus, filtrus, hermetikus, spausdintines plokštes, elektroninius ekranus, slėginius jungiklius, termostatus

ir kitus jutiklius, programinę ir aparatinę įrangą, įskaitant atkūrimo, dureles, lankstus, sandariklius, durelių užrakinimo mazgą ir plastikinės detales, pavyzdžiui, skalbimo priemonių dozatorių. Jūsų šalyje šis laikotarpis gali būti ilgesnis. Daugiau informacijos rasite mūsų internetinėje svetainėje.

- Įsidėmėkite, kad tam tikros šios atsarginės dalys yra prieinamos tik profesionaliems remonto specialistams ir kad ne visos atsarginės dalys yra aktualios visiems modeliams.
- Šio gaminio viduje esanti (-čios) lemputė (-ės) ir atskirai parduodamos atsarginės lemputės: Šios lemputės turi atlaikyti ekstremalias fizines sąlygas buitiniuose prietaisuose, pavyzdžiui, temperatūrą, vibraciją, drėgmę, arba yra skirtos

informuoti apie prietaiso veikimo būseną. Jos nėra skirtos naudoti kitoms paskirtims ir netinka patalpoms apšviesti.

## 2.6 Šalinimas

### ⚠ ĮSPĖJIMAS!

Pavojus susižeisti arba uždusti.

- Atjunkite prietaisą nuo tinklo maitinimo ir vandentiekio.
- Nupjaukite maitinimo laidą prie pat prietaiso ir tinkamai utilizuokite.
- Išimkite durų velkę, kad vaikai arba naminiai gyvūnai neįstrigtų būgne.
- Prietaisą šalinkite pagal vietinius elektrinės ir elektroninės įrangos atliekų šalinimo reikalavimus.

## 3. GAMINIO APRAŠYMAS

### 3.1 Prietaiso apžvalga

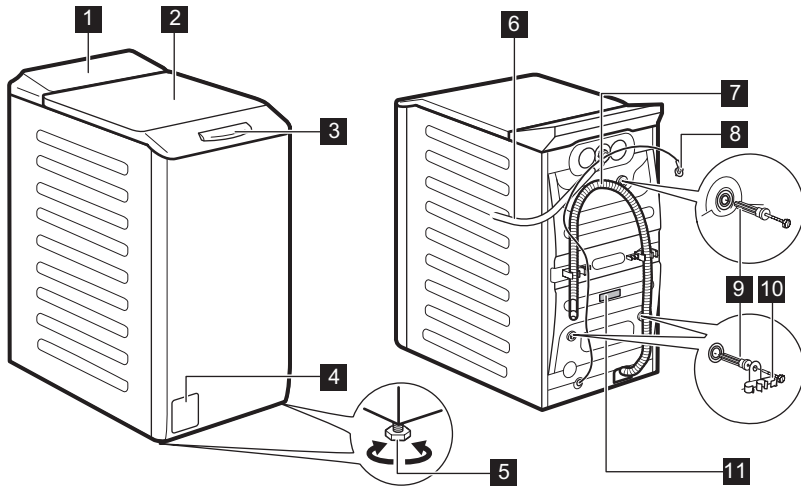

**1** Valdymo skydelis

**2** Dangtis

**3** Dangčio rankena

**4** Vandens išleidimo siurblio filtras

**5** Kojelės prietaisui išlyginti

**6** Vandens įleidimo žarna

**7** Vandens išleidimo žarna

**8** Maitinimo kabelis

**9** Gabenimo varžtai

**10** Žarnos atrama

**11** Techninių duomenų plokštelė

## Informacija apie gaminio registravimą.

**Techninių duomenų lentelėje** nurodomas modelio pavadinimas (A), gaminio numeris (B), elektros parametrai (C) ir serijos numeris (D).

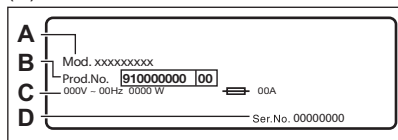

**Informacinėje etiketėje** nurodomas modelio pavadinimas (A), gaminio numeris (B) ir serijos numeris (C).

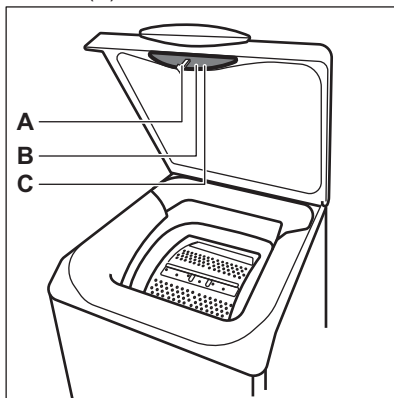

## 4. TECHNINĖ INFORMACIJA

Matmenys	Plotis / aukštis / bendras gylis	39,7 cm /90,8 cm /59,9 cm
Elektros prijungimas	Įtampa Bendroji galia Saugiklis Dažnis	230 V 2100 W 10 A 50 Hz
Apsaugos klasė. Apsauginis dangtis prietaisą apsaugo nuo kietųjų dalelių ir drėgmės, išskyrus nuo drėgmės neapsaugotą žemos įtampos įrangą.		IPX4
Tiekiamo vandens slėgis	Mažiausias Didžiausias	0,5 baro (0,05 MPa) 10 bar (1,0 MPa)
Vandens tiekimas <sup>1)</sup>		Šaltas vanduo
Didžiausias kiekis	„Cotton“/ Medvilnė	6 kg

<sup>1)</sup> Prijunkite vandens įleidimo žarną prie vandens čiaupo su 3/4" sriegiu.

## 5. MONTAVIMAS



**ĮSPĖJIMAS!**

Žr. saugos skyrius.

## 5.1 Išpakavimas ir padėties nustatymas

1.

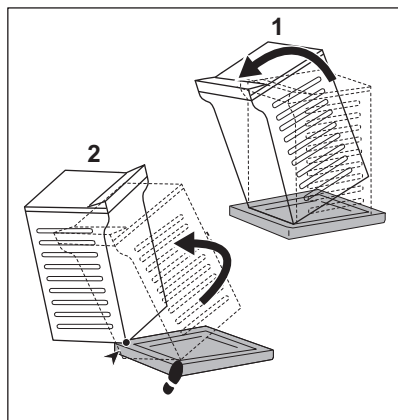

2.

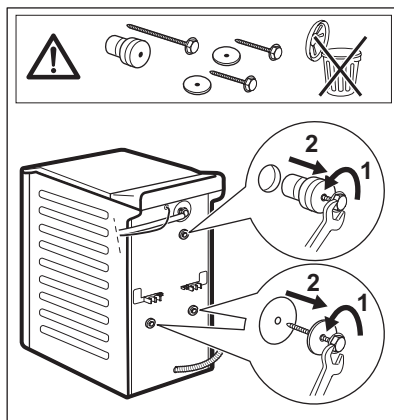

3.

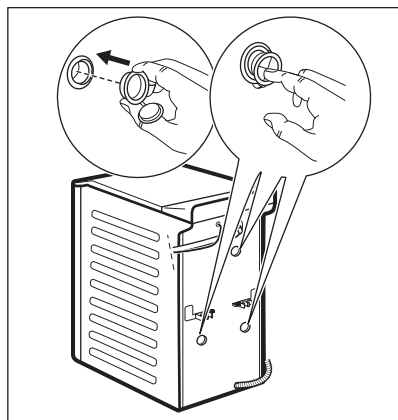

4.

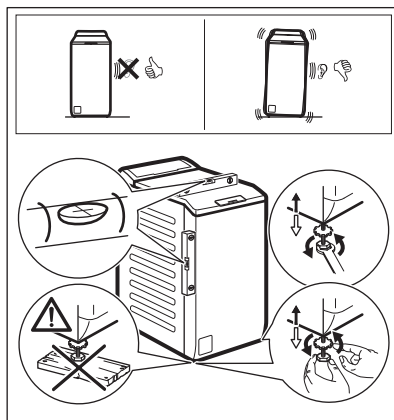

Tinkamai sureguliuokite prietaisą, kad jis veikdamas nevibruotų, nekeltų triukšmo ir nejudėtų.

### ⚠ **ĮSPĖJIMAS!**

**Nekiškite po prietaiso kojelėmis kartono, medžio gabaliukų ar kitų medžiagų.**

### **i**

Pasirūpinkite, kad kilimai neblokotų oro cirkuliacijos po prietaisu. Patikrinkite, ar prietaisas neličia sienos ir kitų baldų.

Rekomenduojame išsaugoti pakuotę ir gabenimui skirtus varžtus, jei ateityje prietaisą tektų gabenti.





Galimi pakeitimai neįspėjus.

Vandens išleidimo žarna turi būti ne žemiau kaip 600 mm ir ne aukščiau kaip 1000 mm aukštyje. Vandens išleidimo žarną galima pailginti iki 4000 mm. Dėl kitos vandens išleidimo žarnos arba jos ilginamosios dalies susisiekitė su įgaliotuoju remonto paslaugų centru.

## 5.4 Elektros prijungimas

Baigę įrengimo darbus, galite prijungti maitinimo kištuką prie maitinimo lizdo.

Techninių duomenų lentelėje ir skyriuje „Techniniai duomenys“ nurodyti reikalingi elektros parametrai. Įsitinkinkite, kad jie atitinka maitinimo galios parametrus.

Įvertinę visus prie elektros tinklo galimai prijungtus prietaisus patikrinkite, ar jūsų namų elektros tinklas pakankamo galingumo.

**Prietaisąjunkite į žemintą elektros lizdą.**

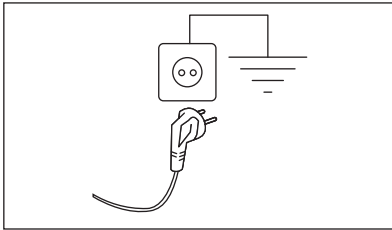

Elektros kabelis po prietaiso prijungimo turi būti lengvai pasiekiamas.







Dėl šio prietaiso elektros įrengimo darbų kreipkitės į mūsų įgaliotąjį aptarnavimo centrą.

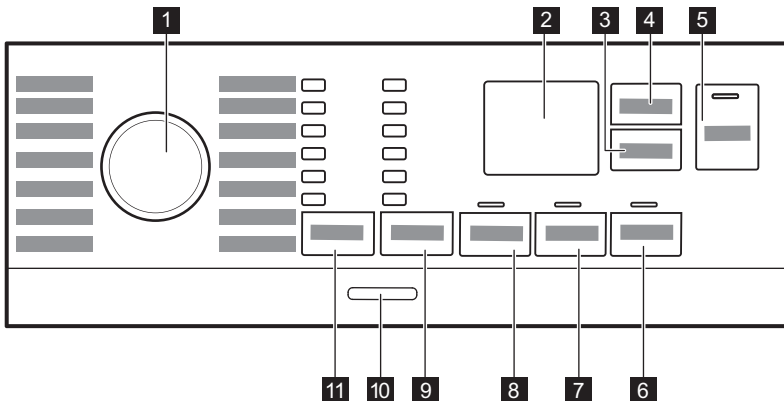



Gamintojas neprisiima jokios atsakomybės už žalą ar sužalojimus, atsiradusius dėl čia nurodytų saugos taisyklių nesilaikymo.

## 6. VALDYMO SKYDELIS

### 6.1 Valdymo skydelio aprašas





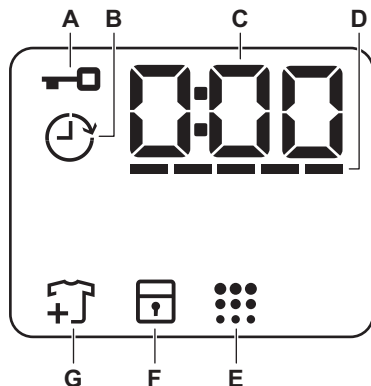

- 1 Programų pasirinkimo ratukas
- 2 Rodinys
- 3 Atidėtas paleidimas jutiklinis mygtukas 
- 4 „Time Manager“ jutiklinis mygtukas 
- 5 Paleidimas / pristabdymas jutiklinis mygtukas 
- 6 „Soft Plus“ jutiklinis mygtukas 
- 7 Papildomas skalavimas jutiklinis mygtukas 
- 8 Pirminis skalbimas jutiklinis mygtukas 

- 9 Gręžimas mažinimo parinkčių jutiklinis mygtukas 
  - Parinktis „Be gręžimo“ 
  - Skalavimo sulaikymo parinktis 
  - Naktinis parinktis 
- 10 Įjungti / išjungti mygtukas
- 11 Temperatūra jutiklinis mygtukas 

## 6.2 Ekranas



- |  |   |
|--|---|
| <p>A. : Užrakinto dangčio indikatorius</p> <p>B. : Atidėto paleidimo indikatorius</p> <p>C. Skaitmeninis indikatorius gali rodyti:</p> <ul style="list-style-type: none"> <li>• Programos trukmė (pvz., 2:40),</li> <li>• Atidėto paleidimo laikas (pvz. 2h),</li> <li>• Ciklo pabaiga (0:00)</li> <li>• Įspėjamąjį kodą (pvz., E20).</li> <li>• Bendro prietaiso veikimo laiko indikatorius. Daugiau informacijos rasite skyriuje „Nustatymai“, poskyryje „Veikimo valandų skaitiklis“.</li> </ul> | <p>D. -----: „Time Manager“ lygio indikatorius</p> <p>E. : būgno valymo indikatorius. Norėdami gauti daugiau informacijos, žr. skyriaus „Priežiūra ir valymas“ skirsnį „Būgno valymas“.</p> <p>F. : Vaikų užrakto indikatorius</p> <p>G.  Skalbinių papildymo indikatorius. Įsijungia skalavimo fazės pradžioje, kai naudotojas vis dar gali sustabdyti prietaisą ir pridėti daugiau skalbinių.</p> |
|--|---|

## 7. RATUKAS IR MYGTUKAI

### 7.1 Įžanga



Parinkty / funkcijos negali būti pasirenkamos su visomis skalbimo programomis. Patikrinkite parinkčių / funkcijų ir skalbimo programų suderinamumą programų lentelėje. Parinktis / funkcija gali pašalinti viena kitą; šiuo atveju prietaisas neleis jums nustatyti nesuderinamų parinkčių / funkcijų.

### 7.2 Įjungti / išjungti

Paspauskite šį mygtuką kelias sekundes, kad įjungtumėte arba išjungtumėte prietaisą. Įjungiant arba išjungiant prietaisą girdėsis du skirtingi garso signalai.

Kadangi budėjimo funkcija automatiškai išjungia prietaisą po kelių minučių siekiant sumažinti energijos sąnaudas, jums gali tekti vėl įjungti prietaisą.

Išsamesnės informacijos rasite skyriaus „Kasdienis naudojimas“ paragrafe „Budėjimo funkcija“.

### 7.3 Temperatūra

Pasirinkus skalbimo programą, prietaisas automatiškai nustato numatytąją temperatūrą.

Indikatorius Skalbimas šaltu vandeniu  = šaltas vanduo.

Užsidega nustatytos temperatūros indikatorius.





### 7.4 Grėžimas

Kai nustatote programą, prietaisas automatiškai nustato maksimalų leistiną grėžimo greitį, išskyrus programą Denim.

#### Papildomos grėžimo parinktys:

- **Be grėžimo** . Įsižiebia atitinkamas indikatorius. Nustatykite šią parinktį, kad atšauktumėte visas grėžimo fazes. Prietaisas vykdo tik pasirinktos skalbimo programos vandens

išleidimo fazę. Nustatykite šią parinktį, skalbdami labai plonus audinius. Kai kurioms skalbimo programoms skalavimo fazės metu naudojama daugiau vandens

- **Skalavimo sulaikymas** . Įsižiebia atitinkamas indikatorius. Galutinis grėžimas nevykdomas. Paskutinio skalavimo vanduo iš būgno neišleidžiamas, tad skalbyklėje palikti skalbiniai nesusiglamžo. Skalavimo programa baigiama paliekant vandenį būgne. Dangtis lieka užrakintas, o būgnas reguliariai pasukamas, kad būtų sumažintas susiglamžymas. Norėdami atrakinti dangtį, privalote išleisti vandenį. Jeigu paliesite mygtuką Paleidimas / pristabdymas , prietaisas vykdys grėžimo fazę ir išleis vandenį.
- **Naktinis** . Įsižiebia atitinkamas indikatorius. Tarpinė ir galutinė grėžimo fazės nevykdomos ir programa baigiama paliekant vandenį būgne. Tai padeda sumažinti susiglamžymą. Dangtis lieka užrakintas. Būgnas reguliariai sukasi, kad sumažintų susiglamžymą. Norėdami atrakinti dangtį, privalote išleisti vandenį. Kadangi programa yra labai tyli, ją galima naudoti naktį, kai elektros energija yra pigesnė. Pasirinkus kai kurias programas, skalavimui naudojama daugiau vandens. Jeigu paliesite mygtuką Paleidimas / pristabdymas , prietaisas vykdys tik vandens išleidimo fazę.



Prietaisas automatiškai išleidžia vandenį maždaug po 18 valandų.

### 7.5 Pirminis skalbimas

Naudodami šią parinktį, prie skalbimo programos galite pridėti pirminio skalbimo fazę.

Užsidegs atitinkamas indikatorius.

- Naudokite šią parinktį, norėdami pridėti pirminio skalbimo fazę skalbiant 30 °C temperatūroje prieš skalbimo fazę. Ši parinktis rekomenduojama labai nešvariems skalbiniams, ypač jeigu juose yra smėlio, dulkių, purvo ir kitų kietųjų dalelių.



Naudojant šias parinktis gali pailgėti programos trukmė.

## 7.6 Pastovi Papildomas skalavimas



Šia parinktimi prie pasirinktos skalbimo programos galima pridėti kelias skalavimo fazes.

Naudokite šią parinktį žmonėms, kurie yra alergiški skalbimo priemonių likučiams ir kurių oda jautri.



Ši parinktis pailgina programos trukmę.

Įsijungia atitinkamas indikatorius, esantis virš jutiklinio mygtuko, ir lieka šviesti per kitus ciklus, kol ši parinktis neišjungžiama.

## 7.7 Pastovi „Soft Plus“

Nustatykite parinktį, kad optimizuotumėte audinių minkštiklio pasiskirstymą ir audiniai būtų minkštesni.

Rekomenduojama, kai naudojate audinių minkštiklį.



Ši parinktis pailgina programos trukmę.

Įsijungia atitinkamas indikatorius, esantis virš jutiklinio mygtuko, ir lieka šviesti per kitus ciklus, kol ši parinktis neišjungžiama.

## 7.8 Atidėtas paleidimas

Šia parinktimi galite atidėti programos paleidimą patogesniai laikui.

Pakartotinai lieskite mygtuką, kad nustatytumėte reikiamą atidėtą paleidimą. Laikas didinamas 1 valandos padalomis iki 20 valandų.

Ekrane rodomas indikatorius ir pasirinktas atidėjimo laikas. Palietus mygtuką Paleidimas / pristabdymas , prietaisas pradeda atgalinę atskaitą ir dangtis yra užrakinamas.

## 7.9 „Time Manager“

Šia parinktimi galite sumažinti programos trukmę, atsižvelgiant į skalbinių kiekį ir jų nešvarumą.

Nustačius skalbimo programą, ekrane rodoma numatytoji jos trukmė ir ----- brūkšniai.

Palieskite mygtuką „Time Manager“ , kad sumažintumėte programos trukmę pagal savo poreikius. Ekrane matysite naują programos trukmę, o brūkšnelių skaičius atitinkamai sumažės:

----- tinka dideliame vidutiniškai suteptų skalbinių kiekiui (pilnas būgnas).

---- greitas ciklas dideliame mažai suteptų skalbinių kiekiui (pilnas būgnas).

-- labai greitas ciklas mažesniai lengvai suteptų skalbinių kiekiui (pusė būgno).

- trumpiausias ciklas nedideliame skalbinių kiekiui atšviežinti.

Funkcija „Time Manager“ galima tik su lentelėje nurodytomis programomis.

indikatorius	Cottons	Synthetics
----- 1)	■	■
----	■	■
---	■	■
--	■	■
-	■	■

1) Numatytosios visų programų trukmės.

## 7.10 Paleidimas / pristabdymas ▷||

Palieskite Paleidimas / pristabdymas ▷|| mygtuką, kad paleistumėte, pristabdytumėte arba nutrauktumėte vykdomą programą.











piktograma reiškia, kad galite sustabdyti ciklą ir įdėti arba išimti drabužius. Daugiau informacijos rasite skyriuje „Durelių atidarymas. Drabužių įdėjimas“.

## 8. PROGRAMOS

### 8.1 Programų lentelė

Programa Numatytoji temperatūra Temperatūros diapazonas	Gręžimo greičio atskaita Gręžimo greičio intervalas [aps./min]	Didžiausias kiekis	Programos aprašymas (Skalbinių rūšis ir sutepimo lygis)
Eco 40-60 40 °C <b>1)</b>	1200 aps./min. (1200 - 400)	6 kg	<b>Balta ir neblunkanti spalvota medvilnė.</b> Vidutiniškai sutepti skalbiniai. Energijos sąnaudos sumažėja, o skalbimo programos trukmė pailgėja, taip užtikrinami geri skalbimo rezultatai.
Cottons 40 °C 90 °C – šaltas	1200 aps./min. (1200 - 400)	6 kg	<b>Balta ir spalvota medvilnė.</b> Vidutiniškai ir labai sutepti.
Synthetics 30 °C 60 °C – šaltas	1200 aps./min. (1200 - 400)	3 kg	<b>Sintetiniai arba mišrūs audiniai.</b> Vidutiniškai sutepti skalbiniai.
Delicates 30 °C 40 °C – šaltas	1200 aps./min. (1200 - 400)	2 kg	<b>Gležni audiniai, pavyzdžiui, akrilas, viskozė ir mišrūs.</b> Vidutiniškai ir mažai sutepti skalbiniai.
Rapid 14min 30 °C	800 aps./min. (800 - 400)	1,5 kg	<b>Sintetika ir mišrūs audiniai.</b> Mažai sutepti skalbiniai ir atnaujinami skalbiniai.
Rinse	1200 aps./min. (1200 - 400)	6 kg	<b>Visi audiniai, išskyrus vilną ir labai gležnus audinius.</b> Skalbinių skalavimo ir gręžimo programa. Numatytasis gręžimo greitis taikomas su medvilnės skalbimo programomis. Sumažinkite gręžimo greitį, atsižvelgdami į skalbinių rūšį. Jeigu norite pridėti skalavimo ciklą (-ų), nustatykite Papildomas skalavimas parinktį. Esant mažam gręžimo greičiui, prietaisas skalauja švelniai ir gręžia trumpai.
Spin/Drain	1200 aps./min. (1200 -400)	6 kg	<b>Visi, išskyrus vilnonius ir labai plonus audinius.</b> Skalbinių gręžimas ir vandens išpylimas iš būgno.

Programa Numatytoji tem- peratūra Temperatūros diapazonas	Gręžimo greičio ats- kaita Gręžimo greičio inter- valas [aps./min]	Didžiau- sias kie- kis	Programos aprašymas (Skalbinių rūšis ir sutepimo lygis)
 Anti-Allergy 60 °C	1200 aps./min. (1200 - 400)	6 kg	<b>Balti medvilniniai skalbiniai.</b> Veiksminga skalbimo pro- grama pašalina daugiau nei 99,99 % bakterijų ir virusų <b>2)</b> Viso skalbimo ciklo metu palaikoma virš 60 °C temperatū- ra; patobulintas skalavimo ciklas užtikrina likusių skalbimo priemonių ir mikroorganizmų pašalinimą. Ši programa taip pat užtikrina žiedadulkių ir kitų alergizuojančių dalelių kie- kio sumažinimą.
Duvet 40 °C 60 °C – šaltas	800 aps./min. (800 - 400)	2 kg	<b>Vienas sintetinis užklotas, drabužiai su paminkštini- mais, antklodės, pūkinės striukės ir pan.</b>
 Silk 30 °C	800 aps./min. (800 - 400)	1 kg	Speciali programa <b>šilkiniams ir mišriems sintetiniams skalbiniams.</b>
 Wool 40 °C 40 °C – šaltas	1200 aps./min. (1200- 400)	1,5 kg	<b>Skalbyklėje skalbiami vilnioniai, rankomis skalbiami vilnioniai ir kiti audiniai pažymėti „skalbti rankomis“.</b> <b>3)</b>
Sport 30 °C 40 °C – šaltas	1200 aps./min. (1200 - 400)	3 kg	<b>Mišrūs sportiniai drabužiai.</b> Mažai sutepti arba atnauji- nami skalbiniai.

Programa Numatytoji tem- peratūra Temperatūros diapazonas	Gręžimo greičio ats- kaita Gręžimo greičio inter- valas [aps./min]	Didžiau- sias kie- kis	Programos aprašymas (Skalbinių rūšis ir sutepimo lygis)
 Outdoor 30 °C 40 °C – šaltas	1200 aps./min. (1200- 400)	2 kg <sup>4)</sup> 1 kg <sup>5)</sup>	<div data-bbox="557 323 1029 448" style="border: 1px solid black; padding: 5px;"> <p> Nenaudokite audinių minkštiklio ir patikrinkite, ar ploviklio dalytuve nėra audinių minkštiklio likučių.</p> </div> <p><b>Sintetiniai sporto drabužiai.</b> Ši programa yra skirta švelniam šiuolaikiškų lauko sportinių drabužių skalbimui ir ji taip pat tinka drabužių, skirtų sporto klubui, dviračių sportui ar bėgiojimui, ir panašių drabužių skalbimui. Rekomenduojamas skalbinių kiekis – 2 kg.</p> <p><b>Vandeniui atsparūs, vandeniui atsparūs ir orui pralaidūs audiniai bei vandeniui nepralaidūs audiniai.</b> Šią programą taip pat galima naudoti kaip apsaugos nuo vandens atkūrimo fazę, specialiai sukurtą drabužiams su hidrofobine danga. Norėdami atlikti apsaugos nuo vandens atkūrimo fazę, atlikite toliau nurodytus veiksmus.</p> <ul style="list-style-type: none"> <li>• Į  skyrelį pripilkite skalbiklio.</li> <li>• Įpilkite specialios audinių nepralaidumo vandeniui atkūrimo priemonės į stalčiaus audinių minkštiklio skyrelį .</li> <li>• Sumažinkite skalbinių kiekį iki 1 kg.</li> </ul> <div data-bbox="542 858 1029 1038" style="border: 1px solid black; padding: 5px;"> <p> Norėdami pagerinti apsaugos nuo vandens savybes džiovinkite skalbinius džiovyklėje, pasirinkę Outdoor džiovinimo programą (jei tokia programa įdiegta ir jeigu drabužių etiketėje nėra draudimo tai daryti).</p> </div>

Programa Numatytoji tem- peratūra Temperatūros diapazonas	Gręžimo greičio ats- kaita Gręžimo greičio inter- valas [aps./min]	Didžiau- sias kie- kis	Programos aprašymas (Skalbinių rūšis ir sutepimo lygis)
---	--	------------------------------	--

Denim 30 °C 40 °C – šaltas	800 aps./min. (1200 - 400)	2 kg	<b>Speciali programa džinsiniams drabužiams su švelniu skalbimo ciklu, kad mažiau išbluktų spalva ir neatsirastų žymių.</b> Siekiant aukštesnės skalbimo kokybės, rekomenduojame skalbti mažesnj skalbinių kiekį.
----------------------------------	-------------------------------	------	---

1) Pagal Komisijos reglamentą ES 2019/2023 šia 40 °C programa galima išskalbti vidutiniškai suteptus medvilninius skalbinius, kuriuos reikia skalbti 40 °C ar 60 °C temperatūroje, tame pačiame cikle.







Informacija apie pasiekiamą skalbinių temperatūrą, programos trukmę ir kitus duomenis pateikta skyriuje „Sąnaudų vertės“.  
Energijos sąnaudų atžvilgiu veiksmingiausios programos paprastai yra tos, kurioms naudojama žemesnė temperatūra ir kurių trukmė ilgesnė.



- Išbandyta su „Staphylococcus aureus“, „Enterococcus faecium“, „Candida albicans“, „Pseudomonas aeruginosa“ ir „MS2 Bacteriophage“; bandymus 2021 m. atliko nepriklausoma laboratorija „Swissatest Testmaterialien AG“ (tyrimo ataskaitos Nr. 202120117).
- Šio ciklo metu būgnas sukasi lėtai ir skalbia švelniai. Gali atrodyti, kad būgnas nesisuka arba sukasi netinkamai, bet tai su šia programa normalu.
- Skalbimo programa.
- Skalbimo programa ir apsaugos nuo vandens savybių atkūrimo fazė.



## Programos parinkčių suderinamumas

Programa	PARINKTYS	Gręžimas	Be gręžimo	Skalavimo sulaiikymas	Naktinis	Pirminis skalbimas	Papildomas skalavimas	„Soft Plus“	Atidėtas paleidimas	„Time Manager“
Eco 40-60		■		■					■	
Cottons		■	■	■	■	■	■	■	■	■
Synthetics		■	■	■	■	■	■	■	■	■
Delicates		■	■	■	■		■	■	■	
Rapid 14min		■	■	■					■	

Programa	PARINKTYS	Grėžimas	Be grėžimo	Skalavimo sulaiikymas	Naktinis	Pirminis skalbimas	Papildomas skalavimas	„Soft Plus“	Atidėtas paleidimas	„Time Manager“
Rinse		■	■	■			■		■	
Spin/Drain		■	■						■	
Anti-Allergy 		■	■	■		■	■	■	■	
Duvet		■	■						■	
Silk 		■	■							■
Wool  		■	■	■						■
Sport		■	■	■		■	■			■
Outdoor 		■	■	■			■			■
Denim		■	■	■	■		■	■		■

### Plovimo programos atitinkančios skalbimo priemonės

Programa	Universalūs mil-teliai 1)	Universali skysta skal-bimo priemonė	Skysta skal-bimo priemonė spalvo-tiems skalbi-niams	Gležni vil-niniai skalbiniai	Speciali
Eco 40-60	▲	▲	▲	--	--
Cottons	▲	▲	▲	--	--
Synthetics	▲	▲	▲	--	--
Delicates	--	--	--	▲	▲
Rapid 14min	--	▲	▲	--	--
Anti-Allergy 	▲	▲	--	--	▲
Duvet	--	--	--	▲	▲
Silk 	--	--	--	▲	▲

Programa	Universalūs mil- teliai 1)	Universali skysta skal- bimo prie- monė	Skysta skal- bimo priemo- nė spalvo- tiems skalbi- niams	Gležni vil- noniai skalbiniai	Speciali
Wool 	--	--	--	▲	▲
Sport	--	▲	▲	--	▲
Outdoor 	--	--	--	▲	▲
Denim	--	--	▲	▲	▲

1) Skalbiant aukštesnėje nei 60 °C temperatūroje rekomenduojama naudoti skalbimo miltelius.

▲ = rekomenduojama

-- = nerekomenduojama

## 8.2 Woolmark Premium Wool Care - Mėlynas



Bendrovė „The Woolmark Company“ išbandė ir patvirtino šios skalbyklės vilnos skalbimo ciklo tinkamumą vilnoms gaminiams, kurių etiketėse nurodyta „skalbti rankomis“, jei laikomasi gaminio etiketėje ir šios skalbyklės gamintojo instrukcijoje pateiktų nurodymų. M1145



## 9. NUSTATYMAI

### 9.1 Garsiniai signalai

Šiame prietaise suveikia skirtingi garso signalai, kai:

- Įjungiate prietaisą (išskirtinis trumpas signalas).
- Išjungiate prietaisą (išskirtinis trumpas signalas).
- Paliečiate mygtukus (paspaudimo garsas).
- Netinkamai pasirenkate (3 trumpi signalai).
- Programa baigta (maždaug 1 minutės trukmės garsų seka).
- Sugenda prietaisas (maždaug 5 minučių trukmės trumpų garsų seka).

Jei norite **išjungti/išjungti** programos pabaigos garso signalus, maždaug 2



sekundes palaikykite palietę mygtukus  ir . Valdymo skydelyje matysite On/Off



Jeigu garso signalus išjungsitė, prietaiso gedimo atveju jie vis tiek veiks.

### 9.2 Vaikų saugos užraktas

Naudodami šią parinktį, galite apsaugoti prietaisą, kad vaikai nežaistų valdymo skydeliu.



Norėdami **įjungti / išjungti** šią parinktį, palaikykite nuspaudę mygtuką , kol ekrane **įsijungs / užges** .

Prietaise ši parinktis bus numatytoji ir ji išjungus.

Apsaugos nuo vaikų užrakto funkcija gali būti negalima kelias sekundes nuo prietaiso įjungimo.

### 9.3 Veikimo valandų skaitiklis

Bendrą prietaiso veikimo laiką valandomis galima pamatyti įjungus prietaisą. Šis skaitiklis skaičiuoja ciklų veikimo laiką (tačiau neskaičiuojamos pauzės ar atidėto paleidimo laikai). Jei norite pamatyti šią reikšmę, atlikite toliau nurodytus veiksmus.



1. Paspauskite įjungti / išjungti mygtuką, kad įjungtumėte prietaisą.
2. Pasukite programų pasirinkimo rankenėlę ir pasirinkite Eco 40-60 (1 padėtis sukant laikrodžio rodyklės kryptimi).
3. Kelias sekundes palaikykite nuspaudę mygtukus  ir  (per 10 sekundžių po įjungimo; vėliau ši mygtukų kombinacija įjungia arba išjungia garsinius signalus).
4. Po 3 sekundžių ekrane matysite, kiek valandų prietaisas jau veikė, pvz., jei prietaisas veikė 1276 valandas, ekrane iš pradžių 2 sekundes matysite užrašą Hr, tada 2 sekundes skaičių 12 (tūkstančius ir šimtus), o pabaigoje 76 (dešimtis ir vienetus).



Jei parodyti skaitiklio reikšmės nepavyktų (dėl netinkamai pasirinkto laiko, programos ar mygtukų derinio), išjunkite prietaisą ir pabandykite dar kartą.

### 9.4 Gamyklos nuostatos

Ši funkcija leidžia atkurti numatytąsias gamyklines parinktis. Jei norite **įjungti** šią funkciją, atlikite šiuos veiksmus:

1. Paspauskite įjungti / išjungti mygtuką, kad įjungtumėte prietaisą.
2. Pasukite programų pasirinkimo rankenėlę ir pasirinkite Synthetics (3 padėtis sukant laikrodžio rodyklės kryptimi).
3. Kelias sekundes palaikykite nuspaudę mygtukus  ir  (per 10 sekundžių po įjungimo; vėliau ši mygtukų kombinacija įjungia arba išjungia garsinius signalus).
4. Ekrane maždaug 5 sekundes matysite

---



Jei parodyti skaitiklio reikšmės nepavyktų (dėl netinkamai pasirinkto laiko, programos ar mygtukų derinio), išjunkite prietaisą ir pabandykite dar kartą.

## 10. KASDIENIS NAUDOJIMAS

### ĮSPĖJIMAS!

Žr. saugos skyrius.

#### 10.1 Prietaiso įjungimas

1. Įjunkite maitinimo laido kištuką į elektros lizdą.
2. Atsukite vandens čiaupą.
3. Norėdami įjungti prietaisą, paspauskite mygtuką įjungti / išjungti.

Girdimas trumpas signalas.

#### 10.2 Skalbinių įdėjimas

1. Atidarykite prietaiso dangtį.

2. Paspauskite mygtuką **A**.

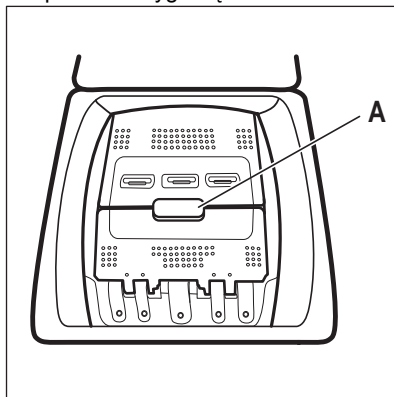

Būgnas atsidarys automatiškai.

3. Skalbinius į būgną dėkite po vieną.

4. Pakratykite skalbinius prieš dėdami į prietaisą.
5. Uždarykite būgną ir dangtį.

**⚠ DĖMESIO**

- Nepridėkite į būgną pernelyg daug skalbinių.
- Patikrinkite, ar būgnas / dangtis neprispaudė skalbinių ir tinkamai užsidarė.
- Jei skalbsite alyva ar tepalu stipriai suteptus drabužius, galite pažeisti prietaiso gumines dalis.

### 10.3 Skalavimo priemonės skyreliai. Skalavimo priemonių ir priedų naudojimas

1. Pasiruoškite reikiamas skalavimo priemonės ir audinių minkštiklio dozes.
2. Įberkite skalavimo priemonę ir audinių minkštiklį į atitinkamus skyrius.



Visuomet vadovaukitės nurodymais, pateiktais ant skalavimo priemonių pakuočių.

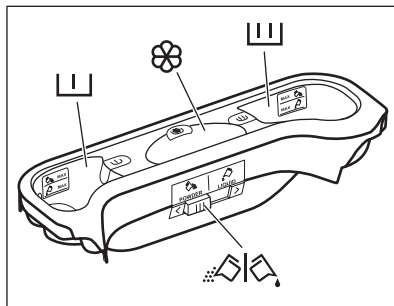

Skalavimo priemonės skyrius pirminiam plovimo ciklui.  
Žymė MAX nurodo didžiausią leistiną skalavimo priemonės (miltelių arba skysčio) kiekį.



Skalavimo priemonės skyrelis skalavimo ciklui.  
Žymė MAX nurodo didžiausią leistiną skalavimo priemonės (miltelių arba skysčio) kiekį.



Skystų priedų (audinių kondicionieriaus, krakmolo) skyrelis.  
Žymė **M** nurodo didžiausią leistiną skystų priedų kiekį.



Sklandė skalavimo milteliams arba skystoms priemonėms.

## 10.4 Skysta skalbimo priemonė arba skalbiamieji milteliai

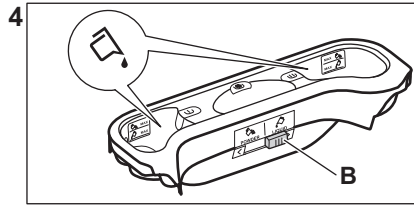
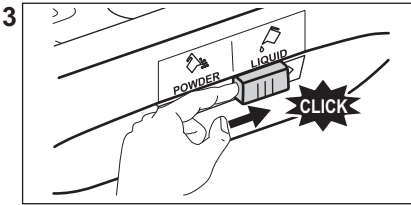
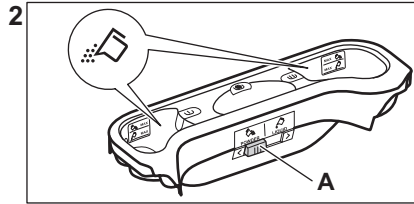
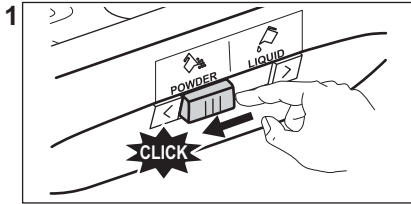

- Padėtis **A** milteliams (gamyklinis nustatymas).
- Padėtis **B** skystai priemonei.



### Jeį naudojate skystą priemonę:

- nenaudokite gelinių arba tirštų skalbiklių;
- nepilkite daugiau nei nurodytas didžiausias lygis.
- nenaudokite atidėto paleidimo funkcijos.

## 10.5 Programos nustatymas

1. Pasukite programų pasirinkimo ratuką, kad pasirinktumėte norimą skalbimo programą.

Mirksi šio mygtuko Paleidimas / pristabdymas

▷|| indikatorius.

Ekrane rodoma orientacinė programos trukmė.

2. Norėdami pakeisti temperatūros ir (arba) grežio greičio nuostatą, palieskite atitinkamus mygtukus.
3. Jeigu norite, nustatykite vieną arba daugiau parinkčių, palietę atitinkamus mygtukus. Ekrane įsijungs susiję indikatoriai ir atitinkamai pasikeis pateikiama informacija.



Jeigu pasirinkimas **negalimas**, skambės garso signalas ir ekrane bus rodoma

---

## 10.6 Papildoma informacija apie kasdienį naudojimą

### SteamCare System skalbinių kieki nustatymas

SteamCare automatiškai koreguoja programos trukmę pagal skalbinių kiekį būgne, kad per trumpą laiką pasiektumėte puikių skalbimo rezultatų. Maždaug po 30 sekundžių prasidės vandens pripildymo etapas. SteamCare nustatymas vykdomas tik su pilnomis ir nesutrumpintomis skalbimo programomis.

### Programos paleidimas



Palieskite Paleidimas / pristabdymas ▷|| mygtuką, kad paleistumėte programą. Atitinkamas indikatorius nustos mirksėti ir švies nuolat. Dangtelis užsirakins ir programa prasidės. Ekrane matysite indikatorius ▷||.

### Atidėtas programos paleidimas

1. Paspauskite Atidėtas paleidimas mygtuką tiek kartų, kad valdymo įkydelyje matytumėte pageidaujimą atidėto įjungimo laiką.

2. Palieskite mygtuką Paleidimas / pristabdymas . Prietaiso dangtis užrakinamas ir paleidžiama atidėto paleidimo atgalinė laiko atskaita. Pasibaigus pasirinktam laikui programa pasileis automatiškai.

### Programos sustabdymas ir nustatymų keitimas.

1. Kai programa paleista, galite keisti tik kai kurias parinktis. Palieskite mygtuką Paleidimas / pristabdymas .
2. Pakeiskite parinktį. Ekrane rodoma informacija atitinkamai pasikeis.
3. Dar kartą palieskite Paleidimas / pristabdymas . Skalavimo programa veiks toliau.



### Paleistos programos atšaukimas

- Norėdami atšaukti programą ir išjungti prietaisą, paspauskite Įjungti / išjungti mygtuką. Norėdami vėl įjungti prietaisą, dar kartą paspauskite.
- Pasukite pasirinkimo rankenėlę į padėtį „reset“ (atkurti) ir įjunkite . Palaukite

2 sekundes. Dabar galite pasirinkti naują skalavimo programą.

### Vandens išleidimas pasibaigus ciklui

Jei pasirinktos skalavimo programos pabaigoje vandens išleidimas nenumatytas, prieš atidarydami dangtį nepamirškite išleisti vandens.

- Palieskite Grežimas mygtuką, kad sumažintumėte prietaiso rekomenduojamą skalbinių grežimo greitį.
- Paspauskite Paleidimas / pristabdymas .
- Dangtį galėsite atidaryti programai pasibaigus ir išsijungus užrakinto dangčio indikatoriumi .
- Norėdami išjungti prietaisą, paspauskite mygtuką Įjungti / išjungti.

### Budėjimo funkcija

Budėjimo funkcija automatiškai išjungs prietaisą, kad be reikalo neiekvotumėte energijos.

## 11. VALYMAS IR PRIEŽIŪRA

### ĮSPĖJIMAS!

Žr. saugos skyrius.

### 11.1 Reguliaraus valymo grafikas

#### Reguliariai valykite prietaisą, kad juo galėtumėte ilgiau naudotis.

Po kiekvieno ciklo palikite dangtį ir būgno dureles šiek tiek pravirus, kad prietaiso vidus vėdintųsi ir neatsirastų pelėsis ar blogas kvapas.

Jeigu prietaisu ilgesnį laiką nesinaudosite, užsukite vandens čiaupą ir atjunkite prietaisą nuo maitinimo tinklo.

#### Orientacinis profilaktinio valymo tvarkaraštis:

Kalkių nuosėdų šalinimas	Du kartus per metus
--------------------------	---------------------

Profilaktinis skalavimo ciklas	Vieną kartą per mėnesį
--------------------------------	------------------------

Valyti dangčio sandarinimo gumą	Kas du mėnesius
Valyti būgną	Kas du mėnesius
Valyti skalavimo priemonės dalytuvą	Kas du mėnesius
Valyti išleidimo siurblio filtrą	Du kartus per metus
Valyti vandens tiekimo žarną ir vožtuvo filtrą	Du kartus per metus

Šiuose paragrafuose paaiškinama, kaip turėtumėte valyti kiekvieną dalį.

### 11.2 Pašalinių daiktų išėmimas



Prieš vykdydami ciklą, įsitikinkite, kad kišenės būtų tuščios, o visi laisvi elementai surišti.

Išimkite visus pašalinius daiktus (pavyzdžiui, metalines sąvaržėles, sągas, monetas ir pan.), kuriuos galite rasti filtruose ir būgne. Žr. „Būgno valymas“, „Vandens išleidimo siurblio valymas“ ir „Vandens įleidimo žarnos ir vožtuvo filtro valymas“. Atsargiai elkitės su užuolaidomis. Nuimkite kabliukus ir sudėkite užuolaidas į skalbimo maišelį arba pagalvės užvalkalą. Jeigu reikia, kreipkitės į įgaliotąjį techninės priežiūros centrą.

### 11.3 Valymas iš išorės

Prietaisą valykite tik švelniu muilu ir šiltu vandeniu. Kruopščiai nusausinkite visus paviršius. Nenaudokite šveitimo kempinių arba bet kokios braižančios medžiagos.

#### DĖMESIO

Valymui nenaudokite alkoholio, tirpiklių arba cheminių priemonių.

#### DĖMESIO

Nevalykite metalinių paviršių chloro pagrindo plovikliu.

### 11.4 Kalkių nuosėdų šalinimas

#### 

Jei jūsų buitinis vanduo yra vidutiniškai kietas arba kietas, rekomenduojame naudoti skalbimo mašinoms skirtą vandens minkštinimo priemonę.

Reguliariai tikrinkite, ar būgne nėra kalkių nuosėdų.

Įprastose skalbimo priemonėse jau yra vandens minkštinimo medžiagų, bet mes rekomenduojame kartais paleisti tuščio būgno su kalkių nuosėdų šalinimo priemone ciklą.

#### 

Visuomet vadovaukitės nurodymais, pateiktais ant šios priemonės pakuotės.

### 11.5 Profilaktinis skalbimo ciklas

Dėl kartotinio ir ilgalaikio žemos temperatūros programų naudojimo gali susidaryti skalbimo priemonių nuosėdų, likti pūkų, būgno viduje pradėti augti bakterijos. Dėl to gali atsirasti blogas kvapas ir pelėsis. Norėdami pašalinti

šias nuosėdas ir išvalyti prietaiso vidų, reguliariai atlikite techninės priežiūros skalbimo ciklą (bent kartą per mėnesį):

#### 

Žr. paragrafą „Būgno valymas“.

### 11.6 Būgno valymas

Reguliariai tikrinkite būgną, kad nesusidarytų nepageidaujamų nuosėdų.

Rūdžių nuosėdų ant būgno gali atsirasti dėl rūdijančių svetimkūnių, kurių yra geležingame vandentiekio vandenyje

Išvalykite būgną nerūdijančiajam plienui valyti skirtais specialiais valikliais.

#### 

Visuomet vadovaukitės nurodymais, pateiktais ant šios priemonės pakuotės. Nevalykite būgno rūgštiniais kalkių šalinimo gaminiais, šveičiamosiomis priemonėmis su chloru arba plieniniais šveitikliais.

Kruopštus valymas:

1. Išimkite visus skalbinius iš būgno.
2. Paleiskite Cottons programą su aukščiausia temperatūra.
3. Į tuščią būgną įdėkite nedidelį kiekį skalbiamųjų miltelių, kad išplautumėte likučius.

#### 

Kartais skalbimo ciklo pabaigoje ekrane gali būti rodoma piktograma : tai yra rekomendacija atlikti būgno valymą. Atlikus būgno valymą, piktograma išnyksta.

### 11.7 Dangčio sandariklis

Reguliariai tikrinkite tarpiklį ir pašalinkite iš vidinės dalies bet kokius daiktus. Valykite jį, kai reikia, naudodami kreminę valymo priemonę su amoniaku, nebraižydami sandariklio paviršiaus.

#### 

Visuomet vadovaukitės nurodymais, pateiktais ant šios priemonės pakuotės.

## 11.8 Skalavimo priemonės dalytavo valymas

Norėdami išvengti galimo išdžiūvusio skalaviklio arba audinių minkštiklio nuosėdų

susidarymo skalavimo priemonių dalytave, kas du mėnesius atlikite šią valymo procedūrą, kaip paaiškinta šiose schemose.

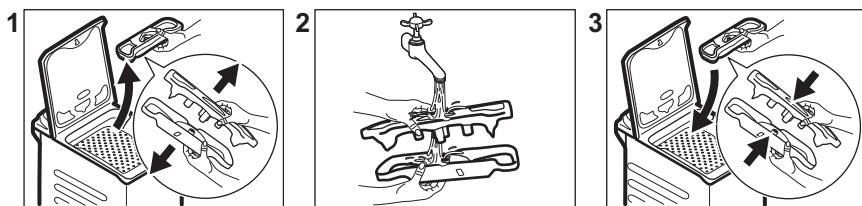

## 11.9 Vandens tiekimo žarnos ir vožtuvo filtro valymas

Du kartus per metus rekomenduojama valyti abu vandens padavimo žarnos ir vožtuvo filtrus, kad būtų pašalintos per laiką susikaupusios nuosėdos. Filtrus valykite taip, kaip nurodyta tolesnėse schemose.

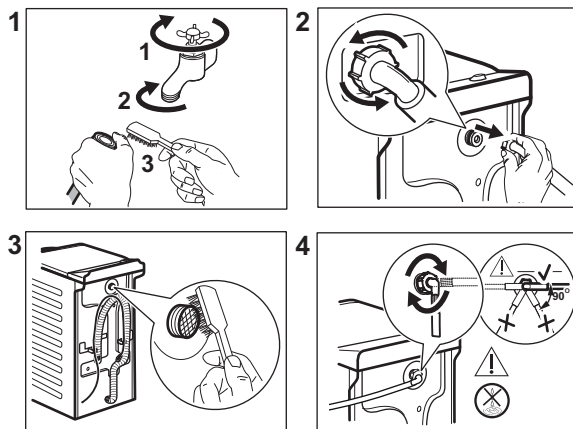

## 11.10 Išleidimo siurblio filtro valymas

Reguliariai tikrinkite vandens išleidimo siurblio filtrą ir įsitikinkite, kad jis švarus.

- Ištraukite elektros laido kištuką iš sieninio lizdo.
- Nevalykite siurblio, jeigu prietaise esantis vanduo yra karštas. Palaukite, kol vanduo atvės.
- Nebandykite išimti filtro, kol prietaisas veikia.
- Lėtai ir švelniai atsukite filtrą, kol vanduo nustos tekėti. Išleidę vandenį filtrą galite atsukti iki galo.

**Išvalykite vandens išleidimo siurbį, jeigu:**

- Iš prietaiso neišbėga vanduo.
- Būgnas nesisuka.
- Dėl užstrigusios drenažo plūdės prietaisas skleidžia neįprastą triukšmą.
- Ekrane rodomas pavojaus kodas **E20**

Siurblio filtrą valykite taip, kaip nurodyta tolesnėse schemose.

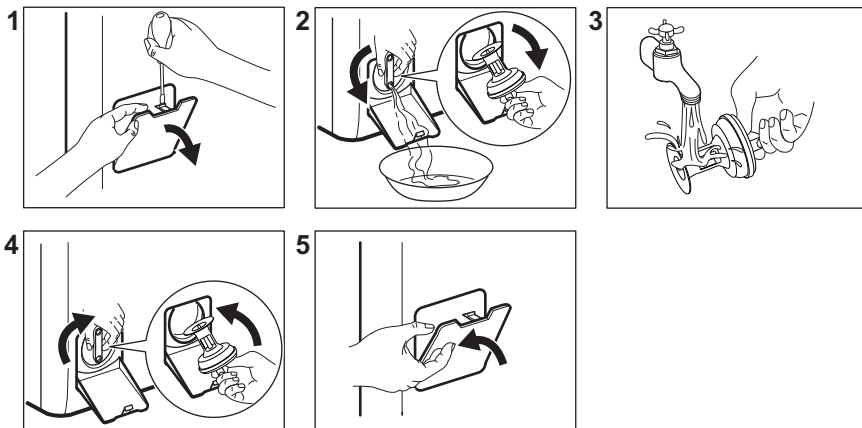

Išimdami filtrą, turėkite šluostę, kuria galėtumėte iškart iššluostyti vandenį, jei išbėgs.

### 11.11 Avarinis vandens išleidimas

Jeigu prietaisas negali išleisti vandens, atlikite tą patį procesą, aprašytą paragrafe „Vandens išleidimo siurblio valymas“. Jeigu reikia, išvalykite siurblį.

Išleidę vandenį avariniu būdu, privalote vėl įjungti vandens išleidimo sistemą:

1. Pilkite 2 litrus vandens į ploviklio dalytuvo pagrindinį skalbimo skyrių.
2. Paleiskite programą, kad vanduo būtų išleistas.

### 11.12 Apsauga nuo užšalimo

Jeigu prietaisas įrengtas tokioje vietoje, kur temperatūra gali nukristi apie 0 °C ir žemiau, išleiskite vandens įleidimo žarnos ir vandens išleidimo siurblyje likusį vandenį.

1. Ištraukite elektros laido kištuką iš elektros lizdo.
2. Užsukite vandens čiaupą.
3. Įdėkite abu vandens įleidimo žarnos galus į indą ir palaukite, kol vanduo ištekės iš žarnos.
4. Išvalykite vandens išleidimo siurblį. Žr. skyrių, kaip išleisti vandenį avariniu būdu.
5. Kai vandens išleidimo siurblys tuščias, vėl prijunkite vandens įleidimo žarną.

#### ⚠ ĮSPĖJIMAS!

Jeigu vėl norėsite naudoti prietaisą, įsitikinkite, kad aplinkos temperatūra būtų aukštesnė nei 0 °C.  
Gamintojas neatsako už žalą, padarytą dėl žemos temperatūros.

## 12. SAŃAUDŲ VERTĖS

### 12.1 Komentaras



Kartu su prietaisu pateiktas energijos duomenų lipdukas su QR kodu, kuris yra nuoroda į ES EPREL duomenų bazėje saugomą informaciją apie prietaiso eksploatacines charakteristikas. Išsaugokite energijos duomenų lentelę kartu su naudotojo vadovu ir visais kitais su šiuo prietaisu tiekiamais dokumentais.

Tą pačią informaciją kaip ir techninių duomenų lentelėje taip pat galite rasti EPREL puslapyje <https://eprel.ec.europa.eu>, kur turėsite nurodyti prietaiso modelio pavadinimą ir gaminio numerį.

Vertės ir programos trukmė gali skirtis, atsižvelgiant į skirtingas sąlygas (pvz., kambario temperatūrą, vandens temperatūrą ir slėgį, skalbinių kiekį ir rūšį, maitinimo įtampą) ir taip pat, jei pakeisite programos numatytąją parinktį.

#### Pagal Komisijos reglamentą (ES) 2019/2023

Eco 40-60 programa	kg	kWh	Litrai	hh:mm	% 1)	°C	aps./ min. <sup>2)</sup>
Pilna įkrova	6	0.690	51	3:15	53.00	41	1151
Pusė įkrovos	3	0.235	40	2:35	53.00	25	1151
Ketvirtis įkrovos	1,5	0.145	33	2:35	54.00	23	1151

1) Likutinė drėgmė pasibaigus gręžimo fazei. Kuo didesnis gręžimo greitis, tuo didesnis triukšmas ir mažesnė likutinė drėgmė.

2) Maksimalus gręžimo greitis.

#### Įprastos programos



Šios vertės yra tik orientacinio pobūdžio.

Programa	kg	kWh	Litrai	hh:mm	% 1)	°C	aps./ min. <sup>2)</sup>
Cottons <sup>3)</sup> 90 °C	6	2.500	90	4:10	53.00	85	1200
Cottons 60 °C	6	1.600	85	3:50	53.00	55	1200
Cottons 20 <sup>°4)</sup> 20 °C	6	0.300	70	3:10	53.00	20	1200
Synthetics 40 °C	3	0.550	50	2:10	35.00	40	1200

Programa	kg	kWh	Litrai	hh:mm	% 1)	°C	aps./ min. 2)
Delicates <sup>5)</sup> 30 °C	2	0.350	50	1:00	35.00	30	1200
Wool 30 °C	1,5	0.200	45	1:10	30.00	30	1200

- 1) Likutinė drėgmė pasibaigus gręžimo fazei. Kuo didesnis gręžimo greitis, tuo didesnis triukšmas ir mažesnė likutinė drėgmė.
- 2) Gręžimo greičio indikatorius.
- 3) Tinka skalbti labai nešvarius tekstilės gaminius.
- 4) Tinka skalbti nestipriai suteptus medvilninius, sintetinius ir maišytus audinius.
- 5) Skalavimo ciklas trunka tiek pat, kiek ir nestipriai suteptų skalbinių ciklas.

### Energijos sąnaudos skirtingais režimais

Išjungta (W)	Budėjimas (W)	Atidėtas paleidimas (W)
0.50	0.50	4.00

Ilgiausias laikas iki išjungimo / budėjimo režimo yra 15 minučių.

## 13. SPARTUSIS VADOVAS

### 13.1 Kasdienis naudojimas

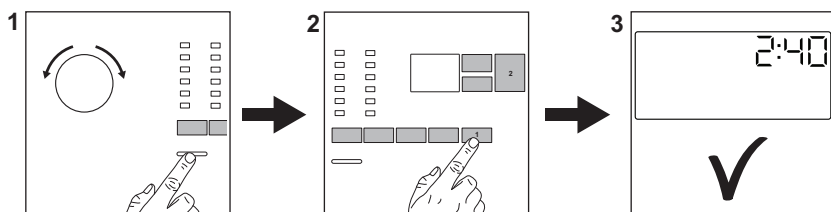

Ijunkite maitinimo laido kištuką į elektros lizdą.

Atsukite vandens čiaupą.

Sudėkite skalbinius.

Įpilkite skalavimo priemonės ir kitų apdorojimo priemonių į tinkamą skalbiklio dozatoriaus skyrelį.

1. Paspauskite mygtuką **Ijungti / išjungti**, kad įjungtumėte prietaisą. Pasukite programų pasirinkimo ratuką, kad nustatytumėte norimą programą.

2. Atitinkamais jutikliniais mygtukais nustatykite norimas parinktis (1). Norėdami įjungti programą, palieskite **Paleidimas / pristabdymas** (2) mygtuką.

3. Prietaisas pradeda veikti. Programos pabaigoje išimkite skalbinius.

Paspauskite mygtuką **Ijungti / išjungti**, kad išjungtumėte prietaisą.

### 13.2 Valymas ir priežiūra

Reguliariai valykite prietaisą, kad juo galėtumėte naudotis ilgiau.

Po kiekvieno ciklo palikite dangtį šiek tiek pravirą, kad prietaiso vidus vėdintųsi ir neatsirastų pelėsis ar blogas kvapas.

Jeigu prietaisu ilgesnį laiką nesinaudosite, užsukite vandens čiaupą ir atjunkite prietaisą nuo maitinimo tinklo.

Kalkių nuosėdų šalinimas	Du kartus per metus
Profilaktinis skalbimo ciklas	Vieną kartą per mėnesį
Valyti dangčio sandarinimo gumą	Kas du mėnesius
Valyti būgną	Kas du mėnesius
Valyti skalbimo priemonės dalytuvą	Kas du mėnesius
Valyti išleidimo siurblio filtrą	Du kartus per metus
Valyti vandens tiekimo žarną ir vožtuvo filtrą	Du kartus per metus

Pasirūpinkite, kad plastikinės dalys nuolat būtų švarios, ypač srityse aplink skalbimo

priemonės stalčių, ir kaskart išvalykite išsipylusias priemones.

Šiuose paragrafuose paaiškinama, kaip turėtumėte valyti kiekvieną dalį.

### Pašalinių daiktų išėmimas



Prieš vykdydami ciklą, įsitikinkite, kad kišenės būtų tuščios, o visi laisvi elementai surišti.

Išimkite visus pašalinius daiktus (pavyzdžiui, metalines sąvaržėles, sagas, monetas ir pan.), kuriuos galite rasti filtruose ir būgne. Jeigu reikia, kreipkitės į įgaliotąjį techninės priežiūros centrą.



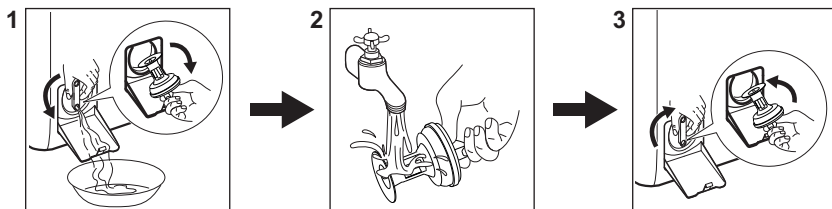

### Išleidimo siurblio filtro valymas

Reguliariai išvalykite filtrą ir, ypač, jei ekrane rodomas įspėjamasis kodas **E20**.



## 13.3 Programos

Programos	Skalbinių įkrova	Gaminio aprašymas
Eco 40-60 <sup>1)</sup>	6 kg	Balta ir spalvota medvilnė. Vidutiniškai sutepti drabužiai.
Cottons	6 kg	Balta ir spalvota medvilnė.
Synthetics	3 kg	Sintetiniai arba mišrūs audiniai.
Delicates	2 kg	Gležni audiniai, pavyzdžiui, akrilas, viskozė, poliesteris.
Rapid 14min	1,5 kg	Mažai sutepti arba tik kartą naudoti medvilniniai ir sintetiniai audiniai.
Rinse	6 kg	Visi audiniai, išskyrus vilną ir labai glėžnus audinius. Skalavimo ir grežimo programa.

Programos	Skalbinių įkrova	Gaminio aprašymas
<b>Spin/Drain</b>	6 kg	Visi audiniai, išskyrus vilną ir labai gležnus audinius. Gręžimo ir vandens išleidimo programa.
 <b>Anti-Allergy</b>	6 kg	Balti medvilniniai skalbiniai. Ši programa pašalina daugiau nei 99,99 % bakterijų ir virusų <sup>2)</sup> . Ji taip pat užtikrina alergizuojančių dalelių kiekio sumažinimą.
<b>Duvet</b>	2 kg	Sintetinėms, natūralių plunksnų ir pūkinėms antklodėms, drabužiams su pamušalu ar kamšalu, antklodėms.
 <b>Silk</b>	1 kg	Speciali programa šilkui ir mišriems sintetiniams audiniams.
 <b>Wool</b>	1,5 kg	Skalbyklėje ar rankomis skalbiami vilnoniai ir gležni audiniai.
<b>Sport</b>	3 kg	Sportinė apranga.
 <b>Outdoor</b>	2 kg <sup>3)</sup> 1 kg <sup>4)</sup>	Šiuolaikiški sportiniai lauko drabužiai.
<b>Denim</b>	2 kg	Džinsiniai drabužiai.

1) Pagal Komisijos reglamentą ES 2019/2023 šia 40 °C programa galima išskalbti vidutiniškai suteptus medvilninius skalbinius, kuriuos reikia skalbti 40 °C ar 60 °C temperatūroje, tame pačiame cikle.



Informacija apie pasiekiamą skalbinių temperatūrą, programos trukmę ir kitus duomenis pateikta skyriuje „Sąnaudų vertės“. Energijos sąnaudų atžvilgiu veiksmingiausios programos paprastai yra tos, kurioms naudojama žemesnė temperatūra ir kurių trukmė ilgesnė.

2) Išbandyta su: „Staphylococcus aureus“, „Enterococcus faecium“, „Candida albicans“, „Pseudomonas aeruginosa“ ir „MS2 Bacteriophage“; bandymus 2021 m. atliko nepriklausoma laboratorija „Swissatest Testmaterialien AG“ (bandymų ataskaitos Nr. 202120117).

3) Skalavimo programa.





4) Skalavimo programa ir apsaugos nuo vandens savybių atkūrimo fazė.

Prietaiso prikrovimas iki **maksimalaus pajėgumo, nurodyto kiekvienai programai,**

**padeda sumažinti energijos ir vandens sąnaudas.**

### Skalbimo programos atitinkančios skalavimo priemonės

Programa	Universalūs milteliai 1)	Universali skysta skalavimo priemonė	Skysta skalavimo priemonė spalvotiems skalbiniams	Gležni vilnoniai skalbiniai	Speciali
Eco 40-60	▲	▲	▲	--	--
Cottons	▲	▲	▲	--	--
Synthetics	▲	▲	▲	--	--

Programa	Universalūs milteliai <sup>1)</sup>	Universali skysta skalbimo priemonė	Skysta skalbimo priemonė spalvotiems skalbiniams	Gležni vilnoniai skalbiniai	Speciali
Delicates	--	--	--	▲	▲
Rapid 14min	--	▲	▲	--	--
Anti-Allergy 	▲	▲	--	--	▲
Duvet	--	--	--	▲	▲
Silk 	--	--	--	▲	▲
Wool  	--	--	--	▲	▲
Sport	--	▲	▲	--	▲
Outdoor 	--	--	--	▲	▲
Denim	--	--	▲	▲	▲

1) Skalbant aukštesnėje nei 60 °C temperatūroje rekomenduojama naudoti skalbimo miltelius.

-- = Nerekomenduojama

▲ = Rekomenduojama

### 13.4 Skalbimo priemonės rūšis ir kiekis.

- Naudokite tik specialiai skalbyklėms skirtas skalbimo ir kitas priemones: Visų pirma, laikykitės šių bendro pobūdžio taisyklių:
  - skalbimo milteliai (taip pat tabletės ir vienos dozės ruošiniai) visiems audinių tipams, išskyrus gležnus audinius. Geriau naudokite skalbiamuosius miltelius su balikliu baltiems skalbiniams ir skalbinių dezinfekavimui,
  - skysti skalbikliai (įskaitant vienos dozės skalbiklius), skirti žemos temperatūros programoms (iki 60 °C), visų tipų audiniams arba specialiai tik vilnai.
- Nemaišykite skirtingo tipo skalbimo priemonių.

- Šiais atvejais naudokite mažiau skalbimo priemonės:
  - skalbiate nedidelį kiekį skalbinių;
  - skalbiniai sutepti nestipriai.
  - skalbant susidaro daug putų.
- Jei naudojate skalbimo tabletes arba kapsules, visada dėkite jas į būgną, o ne į skalbimo priemonės stalčiuką, taip pat laikykitės atitinkamo gamintojo nurodymų.

#### Nepakankamas skalbimo priemonės kiekis gali lemti:

- netenkinančius skalbimo rezultatus;
- skalbiniai gali papilkėti;
- riebaluotus drabužius;
- pelėsius prietaise.

#### Per didelis skalbimo priemonės kiekis gali lemti:

- pernelyg didelį putojimą;
- blogesnę skalbimo poveikį;
- nepakankamą skalavimą;
- didesnę poveikį aplinkai.

## 14. KLAIDŲ KODAI IR GALIMI SUTRIKIMAI

Nepavyksta įjungti prietaiso arba prietaisais netikėtai nustoja veikęs. Iš pradžių pabandykite problemos sprendimą rasti patys (žr. lenteles).

### **ĮSPĖJIMAS!**

Prieš atlikdami bet kokią patikrą, išjunkite prietaisą.

Gedimas	Sprendimas
<b>E 10</b> Prietaisas nepripildo vandeniui.	<ul style="list-style-type: none"><li>• Patikrinkite, ar atidarytas vandens čiaupas</li><li>• Patikrinkite, ar pakankamas tiekiamo vandens slėgis. Susisiekite su vietine vandens tiekimo kompanija.</li><li>• Patikrinkite, ar neužsikimšęs vandens čiaupas.</li><li>• Patikrinkite, ar vandens tiekimo žarna nėra susiraizgiusi, pažeista ar užsilenkusi.</li><li>• Patikrinkite, ar vandens tiekimo žarna tinkamai prijungta prie įvado.</li><li>• Patikrinkite, ar neužsikimšę vandens tiekimo žarnos ir vožtuvo filtrai.</li></ul>
<b>E20</b> Iš prietaiso neišbėga vanduo.	<ul style="list-style-type: none"><li>• Patikrinkite, ar neužsikimšo praustuvo čiaupas.</li><li>• Patikrinkite, ar vandens tiekimo žarna nėra susiraizgiusi ar užsilenkusi.</li><li>• Patikrinkite, ar neužsikimšęs vandens išleidimo filtras. Jei reikia, išvalykite filtrą.</li><li>• Patikrinkite, ar vandens išleidimo žarna tinkamai sujungta.</li><li>• Jei pasirinkote programą be vandens išleidimo, papildomai pridėkite vandens išleidimo fazę.</li><li>• Jei pasirinksite programą, kuri nesibaigia vandens išleidimu, papildomai pridėkite vandens išleidimo fazę.</li></ul>
<b>E9 1</b> Vidinė triktis. Nėra ryšio tarp prietaiso elektroninių elementų.	<ul style="list-style-type: none"><li>• Programa nebuvo tinkamai baigta arba prietaisas per anksti išsijungė. Išjunkite ir vėl įjunkite prietaisą.</li><li>• Jeigu vėl rodomas įspėjamasis kodas, kreipkitės į įgaliotąjį techninės priežiūros centrą.</li></ul>
<b>EHO</b> Triktys elektros tiekimo tinkle.	<ul style="list-style-type: none"><li>• Palaukite, kol elektros tiekimas stabilizuosis.</li></ul>
<b>EFO</b> Veikia apsauga nuo vandens nutekėjimo.	<ul style="list-style-type: none"><li>• Atjunkite prietaisą nuo elektros tinklo ir uždarykite vandens vožtuvą. Kreipkitės į įgaliotąjį techninės priežiūros centrą.</li></ul>
Jeigu problemos pašalinti nepavyksta, kreipkitės į įgaliotąjį techninės priežiūros centrą. Duomenys, kuriuos būtina pateikti techninės priežiūros centrui, nurodyti techninių duomenų lentelėje.	
*Kai kurie klaidų kodai gali neatsivaizduoti. Galimi pakeitimai neįspėjus.	

## 15. APLINKOS APSAUGA

Atiduokite perdirbti medžiagas, pažymėtas simboliu . Išmeskite pakuotę į atitinkamą atliekų surinkimo konteinerį, kad ji būtų perdirbta. Tausokite aplinką ir žmonių

sveikatą – tinkamai rūšiuokite elektros ir elektronikos prietaisų atliekas. Prietaisų nemeskite kartu su buitinėmis atliekomis, jei jį pažymėti ženklų . Priduokite šį gaminį

vietiniame atliekų surinkimo punkte arba susisieki­te su savivaldybės atstovais dėl papildomos informacijos.

## Bine ați venit la Electrolux! Vă mulțumim pentru că ați ales produsul nostru.



În misiunea noastră de a fi sustenabili, reducem utilizarea hârtiei și oferim integral online manualele de utilizare. Accesați manualul complet de utilizare la [electrolux.com/manuals](http://electrolux.com/manuals)



Găsiți sfaturi privind utilizarea, broșuri, informații pentru depanare, service și reparații la [electrolux.com/support](http://electrolux.com/support)



Cumpărați accesorii, consumabile și piese de schimb originale pentru aparatul dvs. la [electrolux.com/shop](http://electrolux.com/shop)

Ne rezervăm dreptul asupra efectuării de modificări.

## CUPRINS

1. INFORMAȚII PRIVIND SIGURANȚA.....	97
2. INSTRUCȚIUNI DE SIGURANȚĂ.....	99
3. DESCRIEREA PRODUSULUI.....	102
4. INFORMAȚII TEHNICE.....	103
5. INSTALAREA.....	103
6. PANOU DE COMANDĂ.....	107
7. DISCUL SELECTOR ȘI BUTOANELE.....	108
8. PROGRAME.....	110
9. SETĂRI.....	115
10. UTILIZARE ZILNICĂ.....	116
11. ÎNGRIJIREA ȘI CURĂȚAREA.....	119
12. VALORI DE CONSUM.....	123
13. GHID RAPID.....	124
14. CODURI DE ALARMĂ ȘI POSIBILE DEFECTIUNI.....	128
15. INFORMAȚII PRIVIND MEDIUL.....	128

## 1. ⚠ INFORMAȚII PRIVIND SIGURANȚA



Înainte de a începe instalarea și de a utiliza acest aparat, citiți cu atenție instrucțiunile furnizate.

Producătorul nu este responsabil pentru eventuale vătămări sau pagube rezultate din instalarea sau utilizarea incorectă.

Păstrați permanent instrucțiunile într-un loc sigur și accesibil pentru consultare ulterioară.

### 1.1 Siguranța copiilor și a persoanelor vulnerabile

- Acest aparat poate fi utilizat de copiii cu vârsta mai mare de 8 ani, de persoanele cu capacități fizice, senzoriale sau

mentale reduse sau de persoanele ne-experimentate doar sub supraveghere sau după o scurtă instruire care să le ofere informațiile necesare despre utilizarea în siguranță a aparatului și care să le permită să înțeleagă pericolele la care se expun.

- Copiii cu vârsta între 3 și 8 ani și persoanele cu dizabilități profunde și complexe nu trebuie lăsate să se apropie de aparat dacă nu sunt supravegheate permanent.
- Copiii cu vârsta mai mică de 3 ani nu trebuie lăsați să se apropie de aparat dacă nu sunt supravegheați permanent.
- Copiii trebuie supravegheați pentru a vă asigura că nu se joacă cu aparatul.
- Nu lăsați ambalajele la îndemâna copiilor și aruncați-le conform reglementărilor.
- Nu lăsați detergenții la îndemâna copiilor.
- Nu lăsați copiii și animalele să se apropie de aparat atunci când ușa este deschisă.
- Dacă aparatul are un dispozitiv de siguranță pentru copii, acesta trebuie activat.
- Copiii nu vor realiza operațiunile de curățare sau de întreținere care revin utilizatorului aparatului fără a fi supravegheați.

## **1.2 Informații generale privind siguranța**

- Acest aparat este destinat doar pentru spălarea rufelor de tip casnic, care pot fi spălate în mașina de spălat.
- Acest aparat este proiectat pentru uz casnic utilizarea în locuințe individuale într-un mediu interior.
- Acest aparat electrocasnic poate fi utilizat în birouri, camere de oaspeți, camere de oaspeți cu paturi și mic dejun, case de oaspeți în cadrul fermelor și alte spații de cazare similare, în care această utilizare nu depășește (media) nivelurile de utilizare domestică.
- Nu modificați specificațiile acestui aparat.

- Încărcătura maximă a aparatului este 6 kg. Nu depășiți sarcina maximă a fiecărui program (consultați capitolul „Programe”).
- Presiunea de alimentare cu apă din punctul de racord la rețeaua de apă trebuie să fie între 0,5 bar (0,05 MPa) și 10 bar (1.0 MPa).
- Fanta de aerisire din bază nu trebuie să fie blocate de mochetă, covor sau orice alt material folosit la acoperirea pardoselii.
- Aparatul trebuie conectat la rețeaua de apă folosind noile seturi de furtunuri furnizate sau alte noi seturi de furtunuri furnizate de Centrul de service autorizat.
- Seturile vechi de furtunuri nu trebuie refofolosite.
- În cazul în care cablul de alimentare este deteriorat, acesta trebuie înlocuit de producător, de centrul de service autorizat al acestuia sau de persoane cu o calificare similară pentru a se evita electrocutarea.
- Înainte de a efectua orice operațiune de întreținere, opriți aparatul și scoateți ștecherul din priză.
- Nu folosiți apă pulverizată cu presiune ridicată sau abur pentru curățarea aparatului.
- Curățați aparatul cu o lavetă umedă. Utilizați numai detergenți neutri. Nu folosiți niciun produs abraziv, burete abraziv, solvent sau obiect metalic.

## 2. INSTRUCȚIUNI DE SIGURANȚĂ

### 2.1 Instalarea



Instalarea trebuie să respecte reglementările naționale corespunzătoare.

- Scoateți toate ambalajele și buloanele de transport, inclusiv bucșa din cauciuc cu distanțator din plastic.
- Păstrați șuruburile de transport într-un loc sigur. Dacă aparatul va fi mutat pe viitor, acestea trebuie fixate din nou pentru a

bloca tamburul și pentru a-l proteja de deteriorare.

- Aveți întotdeauna grijă când mutați aparatul deoarece acesta este greu. Folosiți întotdeauna mănuși de protecție și încălțăminte închisă.
- Urmați instrucțiunile de instalare furnizate împreună cu aparatul.
- Dacă aparatul este deteriorat, nu îl instalați sau utilizați.
- Nu instalați sau utilizați aparatul în locuri în care temperatura poate fi sub 0°C sau direct expus intemperiiilor.

- Suprafața podelei pe care aparatul va fi instalat trebuie să fie plată, stabilă, rezistentă la căldură și curată.
- Asigurați circulația aerului între aparat și podea.
- Atunci când aparatul se află în poziția sa permanentă, verificați dacă este adus la nivel cu ajutorul unei nivele cu bulă de aer. Dacă nu este, reglați picioarele acestuia.
- Nu instalați aparatul direct deasupra scurgerii din pardoseală.
- Nu pulverizați apă pe aparat și nu îl expuneți la umiditate excesivă.
- Nu instalați aparatul în locuri care nu permit deschiderea completă a capacului acestuia.
- Nu așezați niciun recipient închis pentru colectarea posibilelor scurgeri de apă de sub aparat. Contactați Centrul de service autorizat pentru a afla ce accesorii pot fi utilizate.

## 2.2 Conexiunea la rețeaua electrică

### AVERTISMENT!

Pericol de incendiu și electrocutare.

- AVERTISMENT: Acest aparat este proiectat pentru a fi instalat / conectat la o împământare din clădire.
- Utilizați întotdeauna o priză cu protecție (împământare) contra electrocutării, montată corect.
- Asigurați-vă că parametrii de pe plăcuța cu date tehnice sunt compatibili cu valorile nominale ale sursei de alimentare.
- Nu folosiți prize multiple și cabluri prelungitoare.
- Procedați cu atenție pentru a nu deteriora ștecherul și cablul de alimentare electrică. Dacă este necesară înlocuirea cablului de alimentare, acesta trebuie înlocuit numai de către Centrul de service autorizat.
- Introduceți ștecherul în priză numai după încheierea procedurii de instalare. Asigurați accesul la priză după instalare.
- Nu atingeți cablul de alimentare sau ștecherul cu mâinile ude.
- Nu trageți de cablul de alimentare pentru a scoate din priză aparatul. Trageți întotdeauna de ștecher.

## 2.3 Racordarea la apă

- Apa de alimentare nu trebuie să depășească 25°C.
- Nu deteriorați furtunurile de apă.
- Înainte de conectarea la țevi noi, țevi care nu au fost folosite mult timp, la care s-au făcut lucrări de reparație sau au fost montate noi dispozitive (apometre, etc.), lăsați să curgă apa până când aceasta devine curată și limpede.
- Asigurați-vă că nu sunt pierderi vizibile de apă în timpul și după prima utilizare a aparatului.
- Nu folosiți un furtun prelungitor dacă furtunurile de alimentare sunt prea scurte. Adresați-vă Centrului de service autorizat pentru înlocuirea furtunului de alimentare.
- Când despachetați aparatul, este posibil să vedeți cum curge apă din furtunul de evacuare. Aceasta se datorează testării aparatului cu apă în fabrică.
- Puteți prelungi furtunul de evacuare până la maxim 400 cm. Contactați Centrul de service autorizat pentru alt furtun de evacuare și prelungitorul.
- Asigurați accesul la robinet după instalare.
- Închideți robinetul de apă după fiecare utilizare a aparatului.

## 2.4 Utilizarea

### AVERTISMENT!

Pericol de rănire, electrocutare, incendiu, arsuri sau de deteriorare a aparatului.

- Respectați instrucțiunile de siguranță de pe ambalajul detergentului.
- Produsele inflamabile sau obiectele umezite cu produse inflamabile nu trebuie introduse în aparat, nici puse alături sau deasupra acestuia.
- Nu spălați țesăturile care sunt foarte murdare cu ulei, grăsime sau alte substanțe pline de grăsime. Poate deteriora componentele din cauciuc ale aparatului. Prespălați manual astfel de țesături înainte de a le încărca în aparat.
- Nu folosiți parfumuri pentru rufe pentru a evita riscul de deteriorare a componentelor din plastic și cauciuc ale aparatului.
- Asigurați-vă că îndepărtați toate obiectele metalice din rufe.

## 2.5 Serviciul de asistență tehnică

- Pentru a repara aparatul contactați Centrul de service autorizat. Utilizați doar piese de schimb originale.
- Rețineți că reparațiile făcute în regie proprie sau care nu sunt făcute de profesioniști pot afecta siguranța și pot anula garanția.
- Următoarele piese de schimb sunt disponibile timp de cel puțin 10 ani după încetarea producției modelului: motor și perile motorului, transmisia dintre motor și tambur, pompe, amortizoare și arcuri, tamburul de spălare, tridentul tamburului și angrenajele cu bilă corespunzătoare, radiatoare și elemente de încălzire, inclusiv pompe de căldură, conduce și echipamentul corespunzător, inclusiv furtunuri, supape, filtre și opritoare de apă, plăci cu circuite imprimate, afișaje electronice, comutatoare de presiune, termostate și senzori, software și firmware, inclusiv software de resetare, ușa, balamaua și garniturile ușii, alte garnituri, sistemul de închidere a ușii, accesoriile de plastic, cum ar fi dozatoarele de detergent. Durata poate fi mai mare în țara dvs. Pentru mai multe informații, vă rugăm să vizitați site-ul nostru web.
- Rețineți că unele piese de schimb sunt disponibile doar la reparatorii profesioniști

și nu toate piesele de schimb sunt relevante pentru toate modelele.

- Referitor la becul (becurile) din acest produs și becurile de schimb vândute separat: Aceste becuri sunt concepute pentru a suporta situațiile fizice extreme din aparatele electrocasnice, cum ar fi cele de temperatură, vibrație, umiditate sau au rolul de a semnaliza informații privitoare la starea operațională a aparatului. Acestea nu sunt destinate utilizării în alte aplicații și nu sunt adecvate pentru iluminarea camerelor din locuință.

## 2.6 Aruncarea la gunoi

### **AVERTISMENT!**

Pericol de rănire sau sufocare.

- Deconectați aparatul de la sursa de alimentare electrică și cea de apă.
- Tăiați cablul de alimentare de la rețea chiar de lângă aparat și aruncați-l.
- Scoateți încuietoarea ușii pentru a nu permite copiilor sau animalelor de companie să rămână blocați în tambur.
- Eliminați aparatul în conformitate cu cerințele locale pentru eliminarea deșeurilor de echipamente electrice și electronice (DEEE).

### 3. DESCRIEREA PRODUSULUI

#### 3.1 Prezentarea aparatului

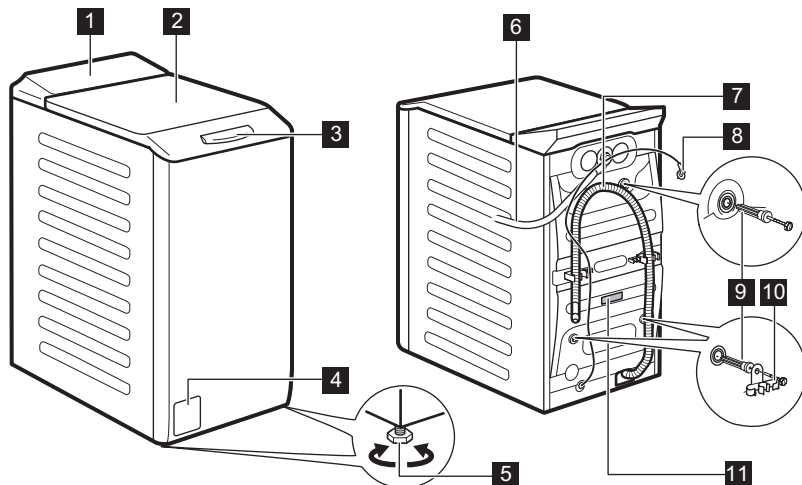

- 1** Panou de comandă
- 2** Capac
- 3** Mâner pentru capac
- 4** Filtru de la pompa de evacuare
- 5** Picioare pentru aducerea la nivel a aparatului
- 6** Furtun de alimentare cu apă

- 7** Furtun de evacuare
- 8** Cablu de alimentare
- 9** Șuruburi pentru transport
- 10** Suport pentru furtun
- 11** Plăcuță cu date tehnice

## Informații pentru înregistrarea produsului.

**Plăcuța cu date tehnice** specifică numele modelului (A), numărul produsului (B), tensiunea electrică nominală (C) și numărul de serie (D).

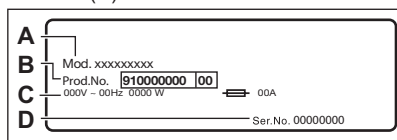

**Eticheta cu informații** specifică numele modelului (A), numărul produsului (B) și numărul de serie (C).

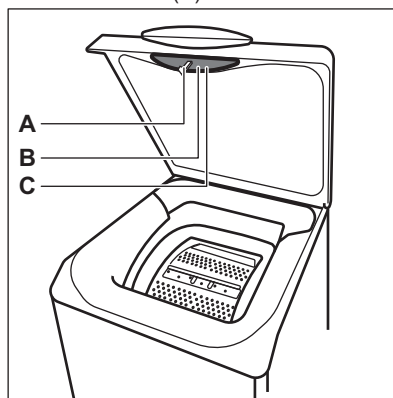

## 4. INFORMAȚII TEHNICE

Dimensiuni	Lățime/ Înălțime/ Adâncime totală	39,7 cm /90,8 cm /59,9 cm
Conexiunea la rețeaua electrică	Tensiunea electrică	230 V
	Putere generală	2100 W
	Siguranță fuzibilă	10 A
	Frecvența	50 Hz
Nivel de protecție împotriva pătrunderii particulelor solide și a umidității asigurat de capacul de protecție, cu excepția cazului în care echipamentul de joasă tensiune nu este protejat împotriva umidității		IPX4
Presiunea de alimentare cu apă	Minim	0,5 bar (0,05 MPa)
	Maxim	10 bar (1,0 MPa)
Alimentarea cu apă <sup>1)</sup>		Apă rece
Încărcătură maximă	Bumbac	6 kg

<sup>1)</sup> Racordați furtunul de alimentare cu apă la un robinet cu filet 3/4"

## 5. INSTALAREA

### **AVERTISMENT!**

Consultați capitolele privind siguranța.

## 5.1 Despachetare și poziționare

1.

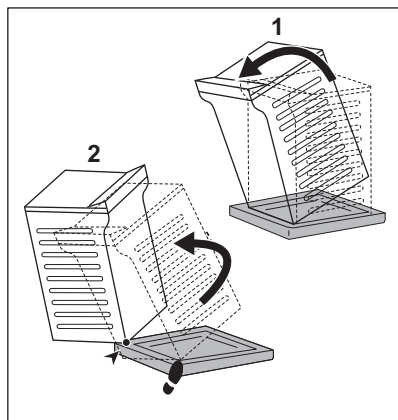

2.

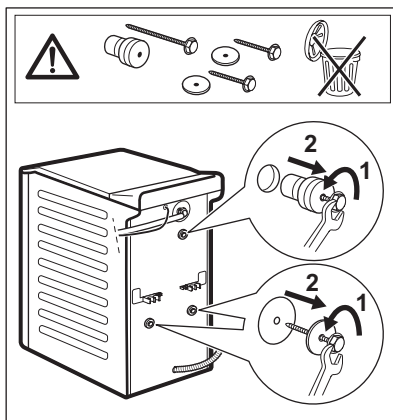

3.

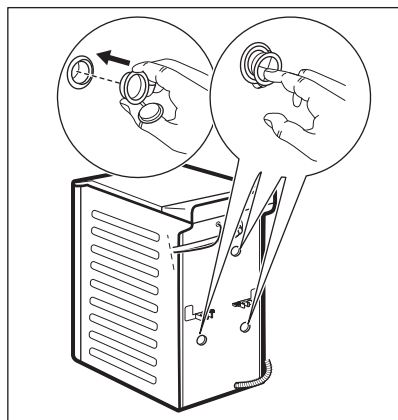

4.

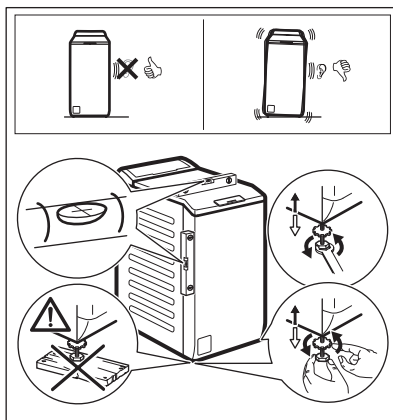

Reglați aparatul corect pentru a preveni apariția vibrațiilor, zgomotului și a mișcării aparatului în timpul funcționării acestuia.

### **AVERTISMENT!**

**Nu puneți carton, lemn sau materiale similare sub picioarele aparatului pentru a regla nivelul.**

### **i**

Asigurați-vă că mochetele nu opresc circulația aerului sub aparat. Asigurați-vă că aparatul nu atinge peretele sau alte unități.

**Recomandăm păstrarea ambalajelor și a șuruburilor de transport pentru transportarea aparatului.**

## 5.2 Furtunul de alimentare cu apă

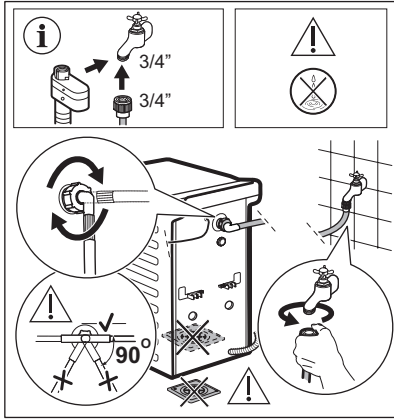

Accesorii livrate împreună cu aparatul pot varia în funcție de model.

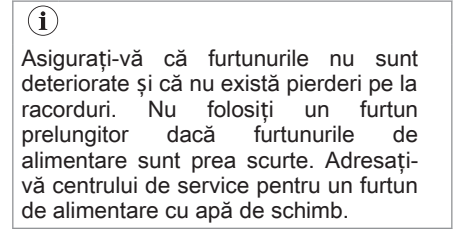

Unele modele pot conține furtun de alimentare cu dispozitiv de oprire a apei. Acesta previne scurgerile din furtun din cauza învechirii sale naturale. Sectorul din fereastră indică această defecțiune. Dacă se întâmplă acest lucru, închideți robinetul de apă și contactați centrul de service autorizat pentru informații privind înlocuirea furtunului.

Piese de schimb pot fi schimbate fără notificare prealabilă. Cumpărați accesoriile de la un furnizor autorizat.

## 5.3 Evacuarea apei

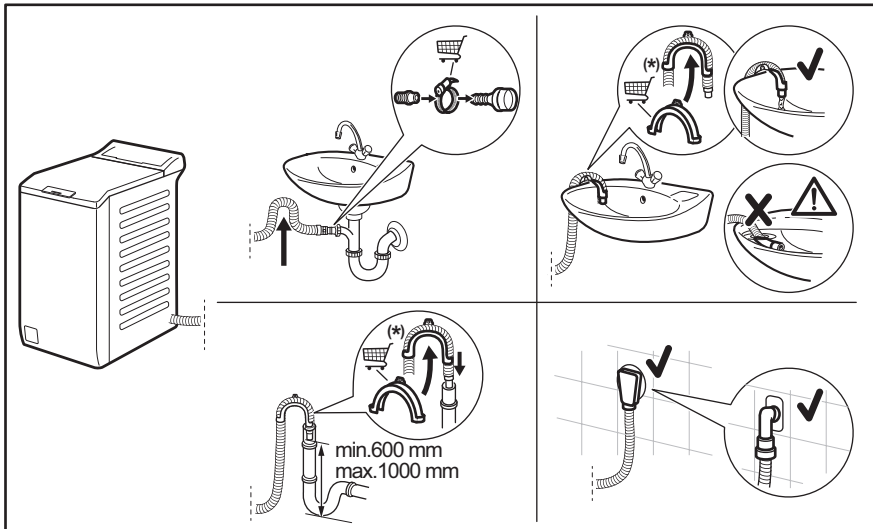



Poate fi modificat fără notificare prealabilă.

Furtunul de evacuare trebuie să stea la o înălțime minimă de 600 mm și maximă de 1000 mm. Puteți prelungi furtunul de evacuare până la maxim 4000 mm. Contactați centrul de service autorizat pentru alt furtun de evacuare și prelungitorul.

#### 5.4 Conexiunea la rețeaua electrică

La sfârșitul instalării puteți conecta ștecherul la priză.

Plăcuța cu date tehnice și capitolul „Date tehnice” indică tensiunea electrică corespunzătoare. Asigurați-vă că acestea sunt compatibile cu cele ale sursei de alimentare electrică.

Verificați dacă instalația electrică din locuință poate suporta puterea maximă necesară, luând în considerare și celelalte aparate pot fi utilizate.

**Conectați aparatul la o priză cu împământare.**

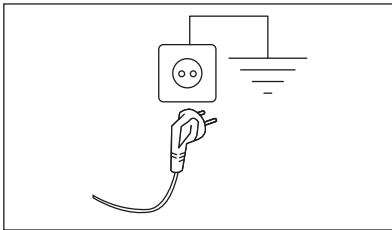

Cablul de alimentare trebuie să fie ușor accesibil după instalarea aparatului.

Pentru lucrările electrice necesare la instalarea aparatului, contactați Centrul de service autorizat.

Producătorul nu își asumă nicio responsabilitate pentru daunele sau pentru leziunile provocate din cauza nerespectării măsurilor de precauție privind siguranța.

## 6. PANOU DE COMANDĂ

### 6.1 Descrierea panoului de comandă

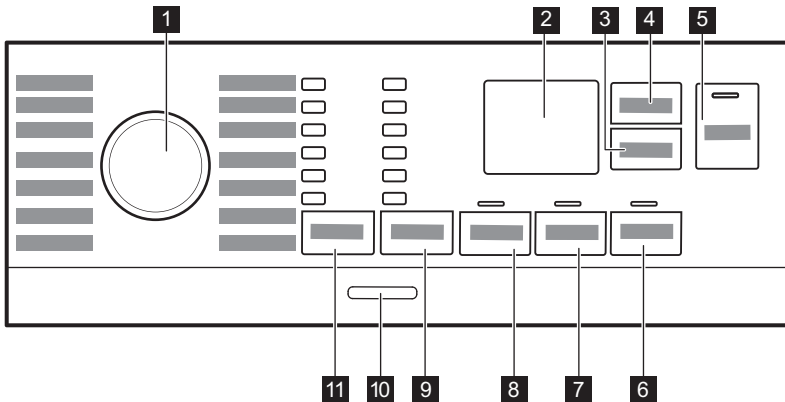

**1** Disc selector pentru programe

**2** Afișaj

**3** Pornire întârziată buton tactil

**4** Reglare durată buton tactil

**5** Start/Pauză buton tactil

**6** Soft Plus buton tactil

**7** Clătire suplimentară buton tactil

**8** Prespălare buton tactil

**9** Centrifugare buton tactil pentru opțiuni de reducere a







- Opțiune Fără centrifugare
- Opțiunea Clătire oprită
- Noapte opțiune

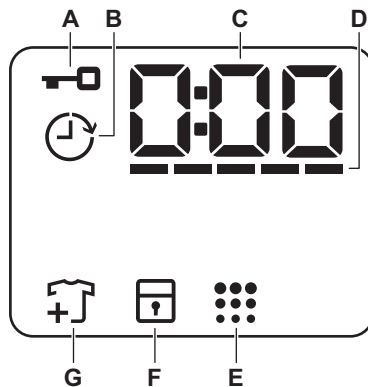



**10** Pornit/Oprit buton

**11** Temperatură buton tactil

### 6.2 Afișaj



- A. : Indicator pentru Capac blocat
- B. : Indicator pentru pornire întârziată
- C. Indicatorul digital poate arăta:
- Durata programului (de ex. ,
  - Durata întârzierii (de ex. ,
  - Terminarea ciclului ()
  - Codul de avertizare (de ex. ,
  - Indicație privind numărul total de ore de funcționare a aparatului. Consultați secțiunea „Contor ore de funcționare” din paragraful „Setări” pentru mai multe detalii.

- D. : Indicator de nivel bare Time Manager - reducerea duratei programului.
- E. : Indicator Tambur curat. Consultați secțiunea „Curățarea tamburului” din paragraful „Îngrijirea și curățarea” pentru mai multe detalii.
- F. : Indicatorul Child Lock
- G. : Indicator de adăugare articole de îmbrăcăminte. Se aprinde la începutul fazei de spălare, timp în care utilizatorul încă poate pune aparatul în modul pauză și poate să adauge mai multe rufe.

## 7. DISCUL SELECTOR ȘI BUTOANELE

### 7.1 Introducere



Opțiunile/funcțiile nu sunt disponibile pentru toate programele de spălare. Verificați compatibilitate dintre opțiuni/funcții și programele de spălare în „Tabelul programelor”. O opțiune/funcție o poate exclude pe alta, în acest caz aparatul nu vă permite să setați opțiunile/funcțiile incompatibile.

### 7.2 Pornit/Oprit

Apăsați acest buton timp de câteva secunde pentru a activa sau dezactiva aparatul. Se aud două melodii diferite în timpul pornirii și opririi aparatului.

Deoarece funcția Repaus dezactivează automat aparatul după câteva minute pentru a reduce consumul de energie, s-ar putea să fie nevoie să activați din nou aparatul.

Pentru mai multe detalii, consultați paragraful Repaus din capitolul Utilizarea zilnică.

### 7.3 Temperatură

Atunci când selectați un program de spălare, aparatul propune automat o temperatură implicită.

Indicatorul Rece  = apă rece.

Indicatorul pentru temperatura setată se aprinde.

### 7.4 Centrifugare

Atunci când setați un program, aparatul selectează automat viteza maximă de centrifugare permisă, cu excepția programului Denim.

**Opțiuni suplimentare pentru centrifugare:**

- **Fără centrifugare** . Indicatorul aferent se aprinde.  
Setați această opțiune pentru a dezactiva toate fazele de centrifugare. Aparatul realizează doar faza de evacuare de la programul de spălare selectat. Setați această opțiune pentru țesăturile foarte delicate. Faza de clătire utilizează mai multă apă pentru anumite programe de spălare
- **Clătire oprită** . Indicatorul aferent se aprinde.  
Centrifugarea finală nu este realizată. Apa de la ultima clătire nu este evacuată, astfel încât rufe să nu se șifoneze. Programul de spălare se termină cu apă în tambur. Capacul rămâne blocat și tamburul se învâрте regulat pentru a reduce șifonarea. Trebuie să evacuați apa pentru a debloca capacul.  
Dacă atingeți butonul Start/Pauză , aparatul realizează faza de centrifugare și evacuează apa.
- **Noapte** . Indicatorul aferent se aprinde.

Fazele intermediare și finale de centrifugare sunt anulate și programul se termină cu apă în tambur. Aceasta ajută la reducerea șifonării. Capacul rămâne blocat. Tamburul se învârtiște regulat pentru a reduce șifonarea. Trebuie să evacuați apa pentru a debloca capacul. Deoarece programul este foarte silențios, acesta este adecvat pentru a fi utilizat pe timpul nopții când sunt disponibile tarife mai mici la electricitate. La unele programe, clătirile se fac cu mai multă apă.

Dacă atingeți butonul Start/Pauză , aparatul realizează doar faza de evacuare.



Aparatul golește apa automat după aproximativ 18 ore.

## 7.5 Prespălare

Cu această opțiune puteți adăuga o fază de prespălare la un program de spălare.

Indicatorul relevant se aprinde.

- Folosiți această funcție pentru a introduce o fază de prespălare la 30°C înaintea celei de spălare.

Această opțiune este recomandată în cazul rufelor cu grad ridicat de murdărie, în special dacă conțin nisip, praf, noroi și alte particule solide.



Aceste opțiuni pot crește durata programului.

## 7.6 Permanent Clătire suplimentară



Cu această opțiune puteți adăuga câteva clătiri programului de spălare selectat.

Folosiți această opțiune pentru persoanele cu alergii la reziduurile de detergent și cu pielea sensibilă.



Această opțiune crește durata programului.

Se aprinde indicatorul corespunzător aflat deasupra butonului tactil și rămâne, de asemenea, permanent aprins pe durata următoarelor cicluri până la dezactivarea acestei opțiuni.

## 7.7 Permanent Soft Plus

Setați această opțiune pentru a optimiza distribuirea balsamului de rufe și pentru a îmbunătăți catifelarea țesăturii.

Recomandată atunci când folosiți balsam de rufe.





Această opțiune crește durata programului.

Se aprinde indicatorul corespunzător aflat deasupra butonului tactil și rămâne, de asemenea, permanent aprins pe durata următoarelor cicluri până la dezactivarea acestei opțiuni.

## 7.8 Pornire întârziată

Cu această opțiune puteți întârzia pornirea unui program la o oră mai convenabilă.

Atingeți butonul în mod repetat pentru a seta întârzierea dorită. Durata crește în pași de 1 oră până la 20 de ore.

Afișajul prezintă indicatorul  și durata întârzierii selectate. După ce atingeți butonul Start/Pauză , aparatul începe numărătoarea inversă și capacul este blocat.

## 7.9 Reglare durată

Cu această opțiune puteți reduce durata programului în funcție de dimensiunea încărcăturii și gradul de murdărie.

Când setați un program de spălare, afișajul indică durata implicită și liniuțele -----.

Atingeți butonul Reglare durată  pentru a reduce durata programului în funcție de ceea ce aveți nevoie. Afișajul indică durata noului program și numărul de liniuțe va scădea corespunzător:

----- adecvat pentru o încărcătură completă de articole de îmbrăcăminte cu nivel normal de murdărie.

---- un ciclu rapid pentru o încărcătură completă de articole de îmbrăcăminte ușor murdare.

-- un ciclu foarte rapid pentru o încărcătură mai mică de articole ușor murdare (se recomandă maxim jumătate de încărcătură).

- cel mai scurt ciclu de împrăspătare a unei încărcături mici de rufe.

Reglare durată este disponibilă doar cu programele din tabel.

Indicator	Cottons	Synthetics
----- 1)	■	■
----	■	■
--	■	■
-	■	■

Indicator	Cottons	Synthetics
---	■	■
--	■	■
-	■	■

1) Durata implicită pentru toate programele.

## 7.10 Start/Pauză

Atingeți butonul Start/Pauză  pentru a porni, pune în pauză aparatul sau pentru a întrerupe un program aflat în desfășurare.





Pictograma  înseamnă că puteți întrerupe ciclul și adăuga sau scoate articole de îmbrăcăminte. Citiți secțiunea „Deschiderea ușii - Adăugarea articolelor de îmbrăcăminte” pentru mai multe detalii.

## 8. PROGRAME

### 8.1 Tabelul programelor

Program Temperatura implicită Interval de temperatură	Viteza de centrifugare de referință Valori pentru viteza de centrifugare [rpm]	Încărcătură maximă	Descrierea programului (Tipul de încărcătură și nivelul de murdărie)
Eco 40-60 40 °C 1)	1200 rpm (1200 - 400)	6 kg	<b>Bumbac alb și bumbac colorat în culori rezistente.</b> Articole cu un grad normal de murdărie. Consumul de energie scade și durata programului de spălare este extinsă, asigurând rezultate bune la spălare.
Cottons 40 °C 90 °C – Rece	1200 rpm (1200 - 400)	6 kg	<b>Bumbac alb și colorat.</b> Nivel normal și ridicat de murdărie.

Program Temperatura implicită Interval de temperatură	Viteza de centrifugare de referință Valori pentru viteza de centrifugare [rpm]	Încărcătură maximă	Descrierea programului (Tipul de încărcătură și nivelul de murdărie)
Synthetics 30 °C 60 °C - Rece	1200 rpm (1200 - 400)	3 kg	<b>Articole din țesătură sintetică sau mixtă.</b> Articole cu un grad normal de murdărie.
Delicates 30 °C 40 °C - Rece	1200 rpm (1200 - 400)	2 kg	<b>Țesături delicate cum ar fi acrilice, viscoză și țesături mixte care necesită o spălare mai delicată.</b> Articole cu un grad normal și ușor de murdărie.
Rapid 14min 30 °C	800 rpm (800 - 400)	1,5 kg	<b>Articole din țesătură sintetică și mixtă.</b> Articole murdărite ușor și articole care trebuie reimprospătate.
Rinse	1200 rpm (1200 - 400)	6 kg	<b>Toate țesăturile, cu excepția articolelor din lână și a celor din țesături foarte delicate.</b> Program pentru clătirea și centrifugarea rufelor. Viteza implicită de centrifugare este cea folosită la programele pentru articole din bumbac. Reduce viteza de centrifugare în funcție de tipul de rufe. Dacă este necesar, setați opțiunea Clătire suplimentară pentru a adăuga clătiri. La viteze reduse de centrifugare, aparatul execută clătiri delicate și o centrifugare scurtă.
Spin/Drain	1200 rpm (1200 - 400)	6 kg	<b>Toate țesăturile, cu excepția articolelor din lână și a celor din țesături delicate.</b> Pentru a centrifuga rufe și pentru a evacua apa din tambur.
 Anti-Allergy 60 °C	1200 rpm (1200 - 400)	6 kg	<b>Articole din bumbac alb.</b> Acest program de spălare de înaltă performanță elimină peste 99,99% din bacterii și virusuri <sup>2)</sup> Menținerea temperaturii peste 60°C în timpul fazei de spălare; o fază de clătire îmbunătățită asigură îndepărtarea corespunzătoare a detergentului și a resturilor de micro-organisme. Acest program asigură, de asemenea, o reducere corespunzătoare a polenului/elementelor alergice.
Duvet 40 °C 60 °C - Rece	800 rpm (800 - 400)	2 kg	<b>O singură pătură sintetică, haine cu căptușeală, pilote, jachete din puf și articole similare.</b>
 Silk 30 °C	800 rpm (800 - 400)	1 kg	Program special pentru <b>articole din mătase și sintetice mixte.</b>
 Wool 40 °C 40 °C - Rece	1200 rpm (1200- 400)	1,5 kg	<b>Articole din lână care se pot spăla cu mașina, articole din lână care trebuie spălate manual și alte materiale cu simbolul «spălare manuală»<sup>3)</sup>.</b>

Program Temperatura im- plicită Interval de tem- peratură	Viteza de centrifugare de referință Valori pentru viteza de centrifugare [rpm ]	Încărcă- tură ma- ximă	Descrierea programului (Tipul de încărcătură și nivelul de murdărie)
Sport 30 °C 40 °C - Rece	1200 rpm (1200 - 400)	3 kg	<b>Articole sport din țesături mixte.</b> Articole murdărite ușor sau articole care trebuie reîmprospătate.

  
Outdoor  
30 °C  
40 °C - Rece

1200 rpm  
(1200- 400)



2 kg<sup>4)</sup>  
1 kg<sup>5)</sup>



Nu folosiți balsam de rufe și asigurați-vă că nu există reziduuri de balsam în dozatorul pentru detergent.

**Articole sportive sintetice.** Acest program este conceput pentru a spăla delicat articolele moderne de îmbrăcăminte sport pentru exterior, fiind adecvat și pentru hainele de sport pentru sală, ciclism sau jogging și alte activități similare. Încărcătura recomandată de rufe este 2 kg.

**Țesături impermeabile, țesături impermeabile care respiră și țesături care resping apa.** Acest program poate fi folosit și ca fază de restabilire a proprietăților de respingere a apei, conceput special pentru tratarea hainelor care au un înveliș hidrofoab. Pentru a efectua o fază de restabilire a proprietăților de respingere a apei, procedați după cum urmează:

- Turnați detergentul de spălare în compartimentul .
- Turnați un agent special de restabilire a proprietăților de respingere a apei pentru țesătură în compartimentul pentru balsam al sertarului .
- Reduceți încărcătura de rufe la 1 kg.



Pentru a îmbunătăți și mai mult acțiunea agentului de restabilire a proprietăților de respingere a apei, uscați rufe într-un uscător la care ați ales programul de uscare Outdoor (dacă este disponibil și dacă eticheta de îngrijire a articolului de îmbrăcăminte permite uscarea în uscător).

Program Temperatura im- plicită Interval de tem- peratură	Viteza de centrifugare de referință Valori pentru viteza de centrifugare [rpm ]	Încărcă- tură ma- ximă	Descrierea programului (Tipul de încărcătură și nivelul de murdărie)
Denim 30 °C 40 °C - Rece	800 rpm (1200 - 400)	2 kg	<b>Program special pentru hainele denim cu o fază deli- cată de spălare pentru minimizare estompării culorii și a semnelor.</b> Pentru o îngrijire mai bună, se recomandă o dimensiune redusă a încărcăturii.

1) Conform Regulamentului Comisiei UE 2019/2023, acest program la 40 °C poate spăla rufele din bumbac cu un grad normal de murdărie care se pot spăla la 40 °C sau 60 °C, împreună în cadrul aceleiași ciclului.



Pentru temperatura la care ajung rufe, durata programului și alte date, consultați capitolul „Valori de con-  
sum”.

Cele mai eficiente programe în ceea ce privește consumul de energie sunt, în general, acele programe care  
rulează la temperaturile cele mai scăzute și au durata mai mare.

2) Testat pentru Staphylococcus aureus, Enterococcus faecium, Candida albicans, Pseudomonas aeruginosa și MS2 Bacteriophage în cadrul unui test extern efectuat de Swisstat Testmaterialien AG în 2021 (Raportul de tes-  
tare nr. 202120117).

3) În timpul acestui ciclului, tamburul se rotește încet pentru a asigura o spălare delicată. Poate părea că tamburul nu  
se rotește sau nu se rotește corect, însă acest lucru este normal la acest program.

4) Program de spălare.

5) Program de spălare și faza de restabilire a proprietăților de respingere a apei.

## Compatibilitatea opțiunilor programului

Program	OPȚIUNI	Centrifugare	Fără centrifugare	Clătire oprită	Noapte	Prespălare	Clătire suplimentară	Soft Plus	Pornire întârziată	Reglare durată
Eco 40-60		■		■					■	
Cottons		■	■	■	■	■	■	■	■	■
Synthetics		■	■	■	■	■	■	■	■	■
Delicates		■	■	■	■		■	■	■	
Rapid 14min		■	■	■					■	
Rinse		■	■	■			■		■	

Program	OPȚIUNI	Centrifugare	Fără centrifugare	Ciătire oprită	Noapte	Prespălare	Ciătire suplimentară	Soft Plus	Pornire întârziată	Reglare durată
Spin/Drain		■	■						■	
Anti-Allergy		■	■	■		■	■	■	■	
Duvet		■	■						■	
Silk		■	■						■	
Wool		■	■	■					■	
Sport		■	■	■		■	■		■	
Outdoor		■	■	■			■		■	
Denim		■	■	■	■		■	■	■	

### Detergenți adecvați pentru programele de spălare

Program	Pudră universală <sup>1)</sup>	Lichid universal	Lichid pentru rufe colorate	Articole delicate din lână	Special
Eco 40-60	▲	▲	▲	--	--
Cottons	▲	▲	▲	--	--
Synthetics	▲	▲	▲	--	--
Delicates	--	--	--	▲	▲
Rapid 14min	--	▲	▲	--	--
Anti-Allergy	▲	▲	--	--	▲
Duvet	--	--	--	▲	▲
Silk	--	--	--	▲	▲
Wool	--	--	--	▲	▲
Sport	--	▲	▲	--	▲
Outdoor	--	--	--	▲	▲

Program	Pudră universala <sup>1)</sup>	Lichid universal	Lichid pentru rufe colorate	Articole delicate din lână	Special
Denim	--	--	▲	▲	▲

1) La o temperatură mai mare de 60 °C se recomandă utilizarea detergentului pudră.

▲ = Recomandat

-- = Nerecomandat

## 8.2 Woolmark Premium Wool Care - Albastru





Ciclu de spălare al acestei mașini a fost aprobat și testat de The Woolmark Company pentru spălarea articolelor de îmbrăcăminte din lână care sunt etichetate cu „spălare manuală”, cu condiția ca articolele să fie spălate în conformitate cu instrucțiunile de pe eticheta articolului și cu cele ale producătorului acestei mașini de spălat rufe. M1145

## 9. SETĂRI

### 9.1 Semnale acustice

Acest aparat are mai multe semnale acustice care funcționează când:

- Activați aparatul (o melodie specială scurtă).
- Dezactivați aparatul (o melodie specială scurtă).
- Atingeți butoanele (sunet ca un clic).
- Faceți o selecție nevalidă (3 sunete scurte).
- Programul este finalizat (secvență de sunete timp de aproape 1 minut).
- Aparatul prezintă o defecțiune (secvență de sunete scurte timp de aproape 5 minute).



Pentru **dezactivarea/activarea** semnalelor acustice ale programului, atingeți simultan butoanele  și  timp de aproximativ 2 secunde. Afișajul indică On/Off



Dacă dezactivați semnalele acustice, acestea continuă să funcționeze atunci când aparatul are o defecțiune.

### 9.2 Blocare acces copii

Cu această opțiune puteți împiedica copiii să se joace la panoul de comenzi.

Pentru **activarea/dezactivarea** acestei opțiuni, țineți apăsat butonul  până când  se aprinde/se stinge pe afișaj.



Aparatul va salva selecția acestei opțiuni ca fiind implicită după ce îl opriți.

Este posibil ca funcția Blocare acces copii să nu fie disponibilă timp de câteva secunde după pornirea aparatului.

### 9.3 Contor ore de funcționare

Este posibilă vizualizarea duratei totale de funcționare a aparatului în ore, începând de la prima pornire. Această valoare include durata de funcționare a ciclurilor (nu include pauzele, timpul de pornire întârziat). Pentru a vizualiza această valoare, procedați după cum urmează:

1. Porniți aparatul apăsând butonul Pornit/ Oprit



2. Rotiți butonul pentru programe la programul Eco 40-60 (prima poziție în sens orar).
3. Țineți apăsată butoanele  și  timp de câteva secunde (în decurs de 10 secunde de la pornire. După aceste 10 secunde, combinația de butoane activează și dezactivează semnalele acustice).
4. După 3 secunde, pe afișaj va fi apărea numărul total de ore de funcționare al aparatului: ex., 1276 ore, afișajul prezintă textul Hr timp de 2 secunde, 12 (mii și sute) pentru 2 secunde și 76 (zeci și unități).



Dacă procedura nu funcționează (din cauza expirării timpului, a poziției greșite a discului selector de programe sau a combinației greșite de taste), opriți aparatul și repetați secvența de la început.

## 9.4 Resetare

Această funcție permite restabilirea opțiunilor implicite din fabrică. Pentru a **activa** această opțiune, urmați pașii de mai jos:

1. Porniți aparatul apăsând butonul Pornit/Oprit
2. Rotiți butonul pentru programe la programul Synthetics (a treia poziție în sens orar).
3. Țineți apăsată butoanele  și  timp de câteva secunde (în decurs de 10 secunde de la pornire. După aceste 10 secunde, combinația de butoane activează și dezactivează semnalele acustice).
4. Afișajul va indica — — — timp de circa 5 secunde.



Dacă procedura nu funcționează (din cauza expirării timpului, a poziției greșite a discului selector de programe sau a combinației greșite de taste), opriți aparatul și repetați secvența de la început.

## 10. UTILIZARE ZILNICĂ

### AVERTISMENT!

Consultați capitolele privind siguranța.

### 10.1 Activarea aparatului

1. Introduceți ștecherul în priză.
2. Deschideți robinetul de apă.
3. Pentru a activa aparatul apăsați butonul Pornit/Oprit.

Se aude o melodie scurtă.

### 10.2 Încărcarea rufelor

1. Deschideți capacul aparatului:

2. Apăsați butonul **A**.

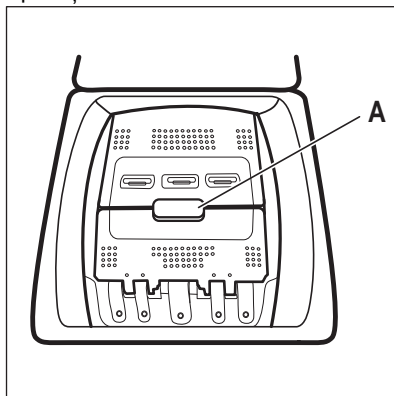

Tamburul se deschide automat.

3. Introduceți rufele în tambur, câte un articol pe rând.

4. Scuturați rufele înainte de a le introduce în aparat.
5. Închideți tamburul și capacul.

**⚠ ATENȚIE!**

- Asigurați-vă că nu introduceți prea multe rufe în tambur.
- Asigurați-vă că între garnitură și aparat nu rămân rufe și că închideți corect tamburul.
- Spălarea petelor foarte uleioase și grase sau utilizarea parfurilor poate deteriora piesele din cauciuc ale aparatului.

**10.3 Compartimente pentru detergent. Utilizarea detergentului și a aditivilor**

1. Măsurați detergentii speciali și balsamul de rufe.
2. Puneți detergentul și balsamul de rufe în compartimentele corespunzătoare.



Respectați întotdeauna instrucțiunile de pe ambalajul detergentilor.

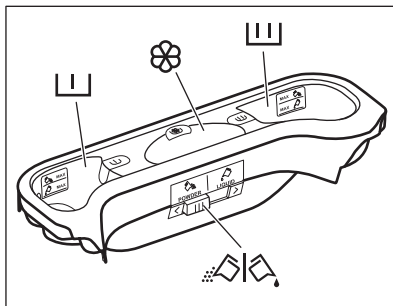

**I** Compartimentul pentru detergent pentru faza de prespălare.  
 Marcajele MAX reprezintă nivelurile maxime de detergent (pudră sau lichid).

**II** Compartimentul pentru detergent pentru faza de spălare.  
 Marcajele MAX reprezintă nivelurile maxime de detergent (pudră sau lichid).

**III** Compartiment pentru aditivi lichizi (balsam de rufe, apret).  
 Marcajul **M** reprezintă nivelul maxim pentru cantitatea de aditivi lichizi.

**Clapetă** Clapetă pentru detergent pudră sau lichid.

## 10.4 Detergent lichid sau pudră

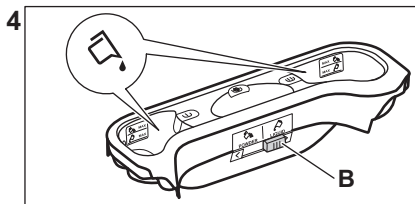
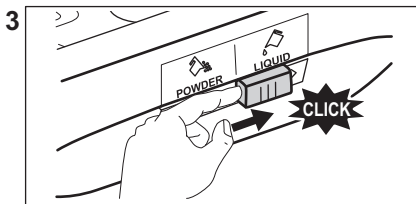
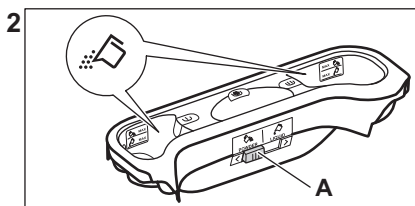
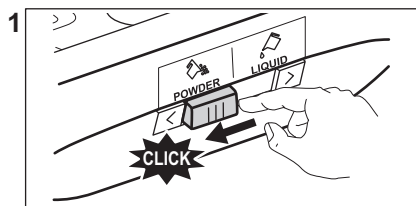

- Poziția **A** pentru detergent pudră (setare inițială).
- Poziția **B** pentru detergent lichid.



### Când utilizați detergentul lichid:

- Nu utilizați detergenți lichizi groși sau gelatinoși.
- Nu puneți mai mult lichid decât nivelul maxim.
- Nu setați funcția de pornire întârziată.



Dacă o selecție **nu este posibilă** este emis un semnal acustic și afișajul indică

---

## 10.5 Setarea unui program

1. Rotiți discul selector pentru programe pentru a selecta programul de spălare dorit.

Indicatorul butonului Start/Pauză  se aprinde intermitent.

Afișajul indică durata estimată a programului.



2. Pentru modificarea temperaturii și/sau a vitezei de centrifugare, atingeți butoanele corespunzătoare.
3. Dacă se dorește, setați una sau mai multe opțiuni atingând butoanele corespunzătoare. Indicatorii respectivi se aprind pe afișaj și informațiile prezentate se schimbă corespunzător.

## 10.6 Informații suplimentare despre utilizarea zilnică

### Detectarea încărcăturii SteamCare System

Funcția SteamCare ajustează automat durata programului la rufe din tambur pentru a obține rezultate perfecte la spălare în cel mai scurt timp posibil. După aproximativ 30 de secunde începe alimentarea cu apă. Detectia SteamCare este realizată doar cu programele complete de spălare și doar dacă durata programului nu a fost redusă.

### Pornirea unui program

Pentru a porni programul, atingeți butonul Start/Pauză . Indicatorul corespunzător nu se mai aprinde intermitent și rămâne pornit. Când pornește programul, capacul este blocat. Afișajul prezintă indicatorul .

### Pornirea unui program cu pornire întârziată

1. Atingeți butonul Pornire întârziată în mod repetat până când afișajul indică întârzierea dorită.

2. Atingeți butonul Start/Pauză . Capacul aparatului se blochează și începe numărătoarea inversă pentru pornirea cu întârziere. Programul începe automat după terminarea numărătorii inverse.

### Înteruperea unui program și modificarea opțiunilor.

1. Când programul este în desfășurare puteți modifica doar unele opțiuni. Atingeți butonul Start/Pauză .

2. Schimbați opțiunile. Informațiile indicate pe afișaj se modifică corespunzător

3. Atingeți Start/Pauză  din nou. Programul de spălare continuă.



### Anularea unui program aflat în derulare

- Pentru a anula un program și a dezactiva aparatul, apăsați butonul Pornit/Oprit. Pentru a activa aparatul apăsați din nou butonul.
- Rotiți butonul de selectare în poziția „resetare” pentru a activa aparatul • .

Așteptați 2 secunde. Acum puteți seta un nou program de spălare.

### Evacuarea apei după terminarea ciclului

Dacă ați ales un program sau o opțiune care nu golește apa de la ultima clătire, trebuie să nu uitați să evacuați apa pentru a deschide capacul.

- Atingeți butonul Centrifugare pentru a reduce viteza de centrifugare propusă de aparat.
- Apăsați Start/Pauză .
- Atunci când se termină programul și indicatorul pentru capac blocat  se stinge, puteți deschide capacul.
- Pentru a dezactiva aparatul, apăsați butonul Pornit/Oprit.

### Funcția Repaus

Funcția Repaus dezactivează automat aparatul pentru a reduce consumul de energie.

## 11. ÎNGRIJIREA ȘI CURĂȚAREA

### AVERTISMENT!

Consultați capitolele privind siguranța.

### 11.1 Programul de curățare periodică

**Curățarea periodică ajută la extinderea duratei de viață a aparatului.**

După fiecare ciclu, țineți capacul ușor dozorului pentru detergent ușor întredeschisă pentru a asigura circulația aerului și uscați umiditatea în interiorul aparatului; acest lucru previne formarea mușgaiului și a mirosurilor.

Dacă aparatul nu este utilizat pe o perioadă mai lungă de timp: închideți robinetul de apă și scoateți din priză aparatul.

### Programul orientativ de curățare periodică:

Decalcifiere	De două ori pe an
--------------	-------------------

Spălarea de întreținere	O dată pe lună
-------------------------	----------------

Curățarea garniturii capacului	La fiecare două luni
--------------------------------	----------------------

Curățarea tamburului	La fiecare două luni
----------------------	----------------------

Curățarea dozatorului pentru detergent	La fiecare două luni
--	----------------------

Curățarea filtrului pompei de evacuare	De două ori pe an
--	-------------------

Curățarea furtunului de alimentare cu apă și a filtrului robinetului	De două ori pe an
--	-------------------

Următoarele paragrafe explică modul în care se curăță fiecare piesă.

### 11.2 Îndepărtarea obiectelor străine



Înainte de a rula ciclul, asigurați-vă că buzunarele sunt goale și toate elementele libere sunt legate.

Scoateți toate obiectele străine (cum ar fi cleme metalice, nasturi, fise, etc.) pe care le găsiți în filtre și tambur. Consultați paragrafele „Curățarea tamburului”, „Curățarea pompei de evacuare” și „Curățarea furtunului de alimentare și a filtrului supapei”. Aveți grijă la perdele. Scoateți cârligele și puneți perdelele într-un saculeț de spălare sau într-o față de pernă. Dacă este necesar, adresați-vă Centrului de service autorizat.

### 11.3 Curățarea exterioară

Curățați aparatul numai cu săpun delicat și apă caldă. Uscați complet toate suprafețele. Nu folosiți bureți abrazivi sau orice material care produce zgârieturi.

#### ATENȚIE!

Nu folosiți alcool, solvenți sau produse chimice.

#### ATENȚIE!

Nu curățați suprafețele metalice cu detergent pe bază de clor.

### 11.4 Decalcifiere



Dacă apa din zona dvs. este dură sau medie, vă recomandăm să folosiți un dedurizator de apă pentru mașinile de spălat rufe.

Examinați regulat tamburul pentru a verifica dacă există depuneri de calcar.

Detergenții obișnuiți conțin deja agenți de dedurizare a apei, însă recomandăm ca ocazional să rulați un ciclu cu tamburul gol și un produs de decalcifiere.



Respectați întotdeauna instrucțiunile de pe ambalajul produsului.

### 11.5 Spălarea de întreținere

Utilizarea repetată și prelungită de programe cu temperatură scăzută poate produce depuneri de detergenți, reziduuri de scame, creșterea de bacterii în interiorul tamburului și

cuvei. Aceasta poate produce mirosuri neplăcute și mucegai. Pentru a elimina aceste depuneri și curăța partea internă a aparatului, rulați regulat o spălare de întreținere (cel puțin o dată pe lună).



Consultați paragraful „Curățarea tamburului”.

### 11.6 Curățarea tamburului

Verificați regulat tamburul pentru a preveni formarea de depozite nedorite.

Pe tambur se pot forma depozite de rugină datorită corpurilor străine care ruginesc în timpul spălării sau datorită apei de la robinet, dacă aceasta conține fier

Curățați tamburul cu produse speciale pentru oțel inoxidabil.



Respectați întotdeauna instrucțiunile de pe ambalajul produsului. Nu curățați tamburul cu substanțe acide pentru îndepărtarea calcarului, produse abrazivi care conțin clor sau bureți de sârmă.

Pentru o curățare completă:

1. Scoateți toate rufe din tambur.
2. Rulați un program Cottons cu cea mai ridicată temperatură.
3. Adăugați o cantitate mică de detergent pudră în tamburul gol pentru a clăti toate reziduurile rămase.



Ocazional, la sfârșitul unui ciclu, afișajul poate indica pictograma : aceasta este o recomandare de a realiza „curățarea tamburului”. Odată ce curățarea tamburului a fost efectuată, pictograma dispare.

### 11.7 Garnitura capacului

Verificați regulat garnitura și scoateți toate obiectele din partea interioară. Curățați-o atunci când este necesar folosind un agent de curățare tip cremă cu amoniac fără a zgâria suprafața garniturii.



Respectați întotdeauna instrucțiunile de pe ambalajul produsului.

### 11.8 Curățarea dozatorului de detergent.

Pentru a împiedica eventualele depuneri de detergent uscat sau de resturi de balsam de

rufe și/sau formarea de mușești în sertarul dozatorului pentru detergent, rulați la fiecare două luni următoarea procedură de curățare conform explicațiilor din următoarele diagrame:

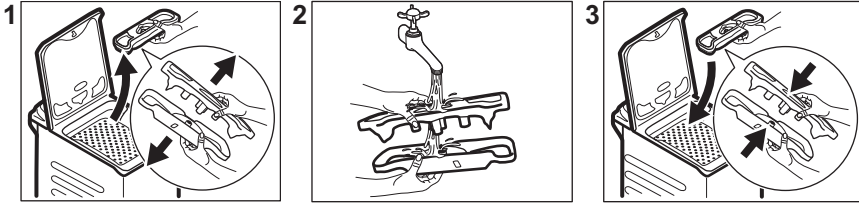

### 11.9 Curățarea furtunului de alimentare cu apă și a filtrului robinetului

Se recomandă curățarea de două ori pe an a ambelor filtre din furtunul de alimentare și supapă pentru a îndepărta toate depunerile colectate în timp: Procedați conform descrierii din următoarele diagrame pentru a curăța filtrele:

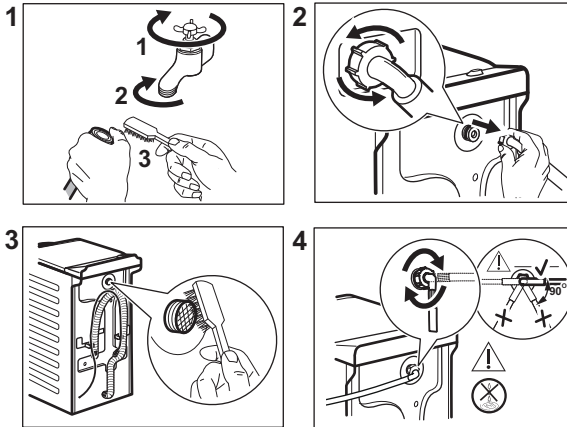

### 11.10 Curățarea filtrului pompei de evacuare

Verificați regulat filtrul pompei de evacuare pentru vă asigura că este curat.

- Scoateți ștecherul din priză de perete.
- Nu curățați pompa dacă apa din aparat este fierbinte. Așteptați să se răcească apa.
- Nu scoateți filtrul în timpul funcționării aparatului.
- Deșurubați filtrul încet și ușor până când apa nu mai curge. După ce apa s-a scurs, filtrul poate fi deșurubat complet.

#### Curățați pompa de evacuare dacă:

- Aparatul nu evacuează apa.
- Tamburul nu se rotește.
- Aparatul face un zgomot neobișnuit din cauza blocării pompei de evacuare.
- Afișajul indică codul de alarmă **E20**

Procedați conform descrierii din următoarele diagrame pentru a curăța filtrul pompei:

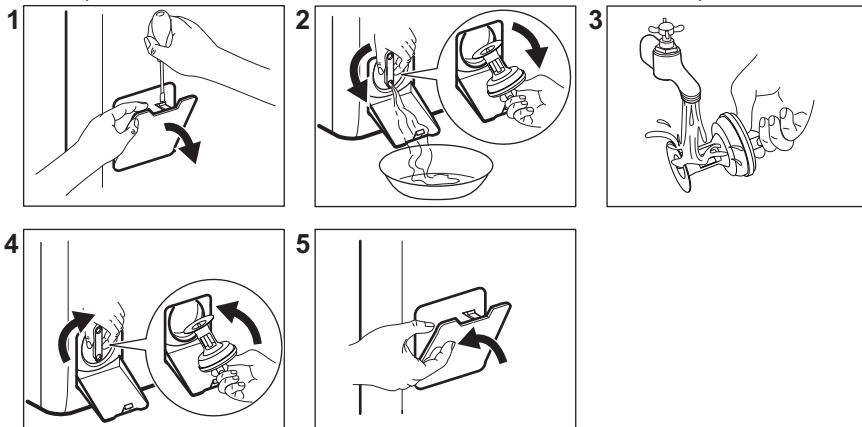

Țineți întotdeauna o cârpă la îndemână pentru a șterge apa care se scurge la scoaterea filtrului.

### 11.11 Evacuarea de urgență

Dacă aparatul nu poate evacua apa, realizați procedura descrisă în paragraful „Curățarea pompei de evacuare”. Dacă este necesar, curățați pompa.

Atunci când evacuați apa prin procedura de evacuare de urgență, trebuie să activați din nou sistemul de evacuare:

1. Turnați 2 litri de apă în compartimentul principal de spălare al dozatorului pentru detergent.
2. Porniți programul pentru a evacua apa.

### 11.12 Măsură de precauție împotriva înghețului

Dacă aparatul este instalat într-o zonă unde temperatura poate coborî în jur de 0°C sau mai jos, eliminați apa rămasă în furtunul de alimentare și din pompa de evacuare.

1. Scoateți ștecherul din priză.
2. Închideți robinetul de apă.
3. Puneți cele două capete ale furtunului de alimentare într-un recipient și lăsați apa să se scurgă din furtun.
4. Goliți pompa de evacuare. Consultați procedura de evacuare de urgență.
5. Când pompa de drenare este goală, montați la loc furtunul de alimentare cu apă.

#### AVERTISMENT!

Înainte de a reutiliza aparatul, verificați dacă temperatura este mai mare de 0°C. Producătorul nu este responsabil de daunele provocate de temperaturi reduse.

## 12. VALORI DE CONSUM

### 12.1 Observație



Codul QR de pe eticheta energetică furnizată împreună cu aparatul oferă un link web către informațiile referitoare la performanța aparatului aflate în baza de date EPREL a UE. Păstrați eticheta energetică pentru referință împreună cu manualul utilizatorului și toate celelalte documente furnizate împreună cu acest aparat.

Aceleași informații pot fi găsite în EPREL folosind linkul <https://eprel.ec.europa.eu> împreună cu numele modelului și numărul de produs pe care le găsiți pe plăcuța cu date tehnice a aparatului.

Valorile și durata programului pot diferi în funcție de condițiile specifice (de ex. temperatura camerei, temperatura și presiunea apei, mărimea încărcăturii și tipul de rufe, tensiunea de alimentare) și, de asemenea, dacă modificați setarea implicită a unui program.

#### Conform Regulamentului Comisiei UE 2019/2023

Programul Eco 40-60	kg	kWh	Litri	hh:mm	% 1)	°C	rpm <sup>2)</sup>
Încărcare completă	6	0.690	51	3:15	53.00	41	1151
Încărcare pe jumătate	3	0.235	40	2:35	53.00	25	1151
Încărcare pe sfert	1,5	0.145	33	2:35	54.00	23	1151

1) Umezeala rămasă la finalul fazei de centrifugare. Cu cât este mai mare viteza de centrifugare, cu atât mai ridicat este zgomotul și umezeala remanentă este mai scăzută.

2) Viteza maximă de centrifugare.

#### Programe des întâlnite



Aceste valori au rol exclusiv orientativ..

Program	kg	kWh	Litri	hh:mm	% 1)	°C	rpm <sup>2)</sup>
Cottons <sup>3)</sup> 90°C	6	2.500	90	4:10	53.00	85	1200
Cottons 60 °C	6	1.600	85	3:50	53.00	55	1200
Cottons 20 <sup>4)</sup> 20°C	6	0.300	70	3:10	53.00	20	1200

Program	kg	kWh	Litri	hh:mm	% 1)	°C	rpm <sup>2)</sup>
Synthetics 40°C	3	0.550	50	2:10	35.00	40	1200
Delicates <sup>5)</sup> 30°C	2	0.350	50	1:00	35.00	30	1200
Wool 30°C	1,5	0.200	45	1:10	30.00	30	1200

1) Umezeala rămasă la finalul fazei de centrifugare. Cu cât este mai mare viteza de centrifugare, cu atât mai ridicat este zgomotul și umezeala remanentă este mai scăzută.

2) Indicatorul de referință al vitezei de centrifugare.

3) Adecvat pentru spălarea materialelor textile foarte murdare.

4) Adecvat pentru spălarea articolelor din bumbac puțin murdare, sintetice și mixte.

5) Mai efectuează și un ciclu de spălare rapidă pentru rufe cu un grad ușor de murdărie.

### Consumul de curent în diferite moduri

Oprit (W)	Repaus (W)	Pornire întârziată (W)
0.50	0.50	4.00

Durata până la modul Opre/Repaus este de maxim 15 minute.

## 13. GHID RAPID

### 13.1 Utilizarea zilnică

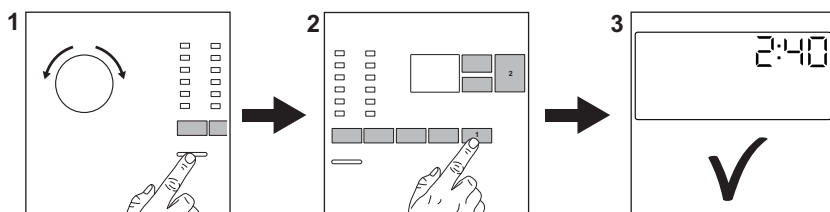

Introduceți ștecherul în priză.

Deschideți robinetul de apă.

Încărcați rufe.

Turnați detergent și alte tratamente în compartimentul adecvat al dozatorului pentru detergent.

1. Apăsăți butonul **Pornit/Oprit** pentru a porni aparatul. Rotiți discul selector pentru programe pentru a seta programul dorit.

2. Setăți opțiunile dorite (1) cu ajutorul butoanelor tactile corespunzătoare. Pentru porni programul, atingeți butonul **Start/Pauză** (2).

3. Aparatul pornește. După terminarea programului, scoateți rufe.

Apăsăți butonul **Pornit/Oprit** pentru a opri aparatul.

## 13.2 Îngrijire și curățare

### Programul de curățare periodică ajută la extinderea duratei de viață a aparatului.

După fiecare ciclu, țineți capacul ușor întredeschisă pentru a asigura circulația aerului și uscați umiditatea în interiorul aparatului: acest lucru previne formarea mucegaiului și a mirosurilor.

Dacă aparatul nu este utilizat pe o perioadă mai lungă de timp: închideți robinetul de apă și scoateți din priză aparatul.

Decalcifiere	De două ori pe an
Spălarea de întreținere	O dată pe lună
Curățarea garniturii capacului	La fiecare două luni
Curățarea tamburului	La fiecare două luni
Curățarea dozatorului pentru detergent	La fiecare două luni
Curățarea filtrului pompei de evacuare	De două ori pe an

Curățarea furtunului de alimentare cu apă și a filtrului robinetului De două ori pe an

Păstrați curate piesele din plastic, în special în apropierea zonei sertarului pentru detergent, și eliminați scurgerile în exces.

Următoarele paragrafe explică modul în care ar trebui să curățați unele piese.

### Îndepărtarea obiectelor străine



Înainte de a rula ciclul, asigurați-vă că buzunarele sunt goale și toate elementele libere sunt legate.



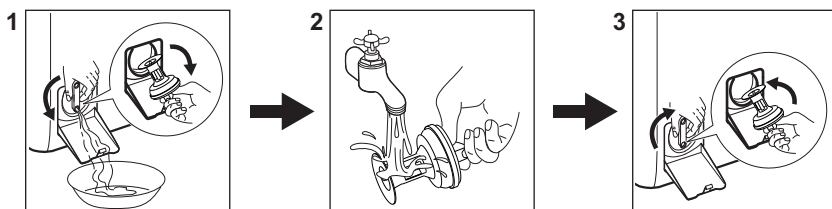

Scoateți toate obiectele străine (cum ar fi cleme metalice, nasturi, fise, etc.) pe care le găsiți în filtre și tambur. Dacă este necesar, adresați-vă Centrului de service autorizat.

**Curățarea filtrului pompei de evacuare**  
Curățați regulat filtrul și, în special, dacă codul de alarmă **E20** apare pe afișaj.



## 13.3 Programe

Programe	Încărcătură	Descrierea produsului
Eco 40-60 <sup>1)</sup>	6 kg	Bumbac alb și colorat. Articole cu murdărie normală.
Cottons	6 kg	Bumbac alb și colorat.
Synthetics	3 kg	Articole din țesătură sintetică sau mixtă.
Delicates	2 kg	Țesături delicate precum cele din acril, viscoză, poliester.
Rapid 14min	1,5 kg	Articole din bumbac și sintetice ușor murdare sau purtate o singură dată.
Rinse	6 kg	Toate țesăturile, cu excepția articolelor din lână și a celor din țesături foarte delicate. Program pentru clătire și centrifugare.

Program	Încărcătură	Descrierea produsului
Spin/Drain	6 kg	Toate țesăturile, cu excepția articolelor din lână și a celor din țesături foarte delicate. Program pentru centrifugare și evacuarea apei.
 Anti-Allergy	6 kg	Articole din bumbac alb. Acest program îndepărtează peste 99,99% din bacterii și virusuri <sup>2)</sup> . De asemenea, asigură o reducere adecvată a alergenilor.
Duvet	2 kg	Pături, haine căptușite, pilote, cu căptușeală, sintetice sau umplute cu pene și puf.
 Silk	1 kg	Program special pentru articole din mătase și sintetice mixte.
 Wool	1,5 kg	Articole din lână care se spală la mașină, articole din lână și delicate care se spală manual.
Sport	3 kg	Articole sport.
 Outdoor	2 kg <sup>3)</sup> 1 kg <sup>4)</sup>	Articole sportive moderne de exterior.
Denim	2 kg	Haine denim.

1) Conform Regulamentului Comisiei UE 2019/2023, acest program la 40 °C poate spăla rufe din bumbac cu un grad normal de murdărie care se pot spăla la 40 °C sau 60 °C, împreună în cadrul aceluiași ciclu.



Pentru temperatura la care ajung rufe, durata programului și alte date, consultați capitolul „Valori de consum”.

Cele mai eficiente programe în ceea ce privește consumul de energie sunt, în general, acele programe care rulează la temperaturile cele mai scăzute și au durata mai mare.

2) Testat pentru Staphylococcus aureus, Enterococcus faecium, Candida albicans, Pseudomonas aeruginosa și MS2 Bacteriophage în cadrul testului extern efectuat de Swisatest Testmaterialien AG în 2021 (Raportul de testare nr. 202120117).





3) Program de spălare.

4) Program de spălare și faza de restabilire a proprietăților de respingere a apei.

Încărcarea aparatului la **capacitatea maximă indicată pentru fiecare program ajută la reducerea consumului de energie și apă.**

### Detergenți adecvați pentru programele de spălare

Program	Pudră universală <sup>1)</sup>	Lichid universal	Lichid pentru rufe colorate	Articole delicate din lână	Special
Eco 40-60	▲	▲	▲	--	--
Cottons	▲	▲	▲	--	--
Synthetics	▲	▲	▲	--	--
Delicates	--	--	--	▲	▲

Program	Pudră univ- sală <sup>1)</sup>	Lichid uni- versal	Lichid pen- tru rufe colo- rate	Articole de- licate din lă- nă	Special
Rapid 14min	--	▲	▲	--	--
Anti-Allergy 	▲	▲	--	--	▲
Duvet	--	--	--	▲	▲
Silk 	--	--	--	▲	▲
Wool  	--	--	--	▲	▲
Sport	--	▲	▲	--	▲
Outdoor 	--	--	--	▲	▲
Denim	--	--	▲	▲	▲

1) La o temperatură mai mare de 60 °C se recomandă utilizarea detergentului pudră.

-- = Nerecomandat ▲ = Recomandat

### 13.4 Tipul detergentului și cantitatea.

- Utilizați numai detergenți și alte tratamente produse special pentru utilizarea într-o mașină de spălat rufe. În primul rând, respectați aceste reguli generale:
  - detergenți pudră (și tablete și detergenți cu o singură doză) pentru toate tipurile de materiale, cu excepția celor delicate. Alegeți detergenții pudră care conțin înălbitor pentru rufe albe și substanțe de igienizare a rufelor,
  - detergenți lichizi (și detergenți cu o singură doză), de preferat pentru programe de spălare la temperatură joasă (max. 60°C) pentru toate tipurile de țesături sau cei speciali, numai pentru lână.
- Nu amestecați tipuri diferite de detergenți.

- Folosiți mai puțin detergent dacă:
  - spălați o încărcătură mică,
  - rufe sunt puțin murdare,
  - apar cantități mari de spumă în timpul spălării.
- Când utilizați tablete sau capsule de detergent, puneți-le întotdeauna în interiorul tamburului, nu în dozatorul pentru detergent și urmați recomandările producătorului.

#### O cantitate insuficientă de detergent poate rezulta în:

- rezultate nesatisfăcătoare la spălare,
- încărcătura de rufe devine gri,
- haine unsuroase,
- mucegai în aparat.

#### O cantitate excesivă de detergent poate rezulta în:

- formarea de spumă,
- reducerea efectului spălării,
- clătire inadecvată,
- un impact mai mare asupra mediului.

## 14. CODURI DE ALARMĂ ȘI POSIBILE DEFECTIUNI

Aparatul nu pornește sau se oprește în timpul funcționării. Mai întâi încercați să găsiți o soluție la problemă (consultați tabelele).

### **AVERTISMENT!**

Dezactivați aparatul înainte de a efectua orice verificare.

Problemă	Soluție posibilă
<b>E10</b> Aparatul nu se alimentează corect cu apă.	<ul style="list-style-type: none"><li>• Verificați dacă robinetul de apă este deschis.</li><li>• Verificați dacă presiunea de la rețeaua de alimentare cu apă nu este prea scăzută. Pentru această informație, contactați compania locală de furnizare a apei.</li><li>• Verificați dacă robinetul de apă este înfundat.</li><li>• Verificați dacă furtunul de alimentare este răsucit, deteriorat sau îndoit.</li><li>• Verificați dacă racordul furtunului de alimentare cu apă este realizat corect.</li><li>• Verificați dacă filtrul furtunului de alimentare și filtrul supapei nu sunt înfundate.</li></ul>
<b>E20</b> Aparatul nu evacuează apa.	<ul style="list-style-type: none"><li>• Verificați dacă scurgerea chiuvetei este înfundată.</li><li>• Verificați dacă furtunul de evacuare este răsucit sau îndoit.</li><li>• Verificați dacă filtrul de evacuare este înfundat. Dacă este necesar, curățați filtrul.</li><li>• Verificați dacă racordul furtunului de evacuare este realizat corect.</li><li>• Setați un program de evacuare dacă ați setat un program fără faza de evacuare.</li><li>• Setați programul de evacuare dacă ați setat o opțiune care se termină cu apă în cuvă.</li></ul>
<b>E91</b> Defect intern. Nu există comunicare între elementele electronice ale aparatului.	<ul style="list-style-type: none"><li>• Programul nu s-a terminat adecvat sau aparatul s-a oprit prea devreme. Oprțiți și porniți din nou aparatul.</li><li>• Dacă codul de alarmă apare din nou, contactați Centrul de service autorizat.</li></ul>
<b>EKO</b> Sursa de alimentare nu este stabilă.	<ul style="list-style-type: none"><li>• Așteptați stabilizarea sursei de alimentare.</li></ul>
<b>EFO</b> Dispozitivul anti-inundație este pornit.	<ul style="list-style-type: none"><li>• Deconectați aparatul și închideți robinetul de apă. Contactați Centrul de service autorizat</li></ul>
Dacă problema persistă, contactați Centrul de service autorizat. Datele necesare centrului de service se găsesc pe plăcuța cu date tehnice	
*Este posibil ca unele coduri de alarmă să nu apară. Poate fi modificat fără notificare prealabilă.	

## 15. INFORMAȚII PRIVIND MEDIUL

Reciclați materialele marcate cu simbolul .  
Pentru a recicla ambalajele, acestea trebuie

puse în containerele corespunzătoare. Ajutați la protejarea mediului înconjurător și a sănătății umane reciclând deșeurile de

aparate electrice și electronice. Nu aruncați aparatele marcate cu simbolul  împreună cu deșeurile menajere. Returnați produsul la

unitatea locală de reciclare sau contactați administrația locală.





**electrolux.com**

135956132-A-522025



**CE**