



Electrolux



electrolux.com/register



EW7F3482UE

LT Naudojimo instrukcija | **Skalbyklė**



Sveiki atvykę į „Electrolux“ pasaulį! Dėkojame, kad išsirinkote mūsų prietaisą.



Čia rasite naudojimo patarimų, brošiūrų, informacijos apie trikčių šalinimą, aptarnavimą ir remontą:
www.electrolux.com/support

Galimi pakeitimai.

TURINYS

1. SAUGOS INFORMACIJA.....	2
2. SAUGOS INSTRUKCIJOS.....	4
3. GAMINIO APRAŠYMAS.....	6
4. TECHNINIAI DUOMENYS.....	8
5. ĮRENGIMAS.....	8
6. VALDYMO SKYDELIS.....	11
7. RATUKAS IR MYGTUKAI.....	13
8. NUOSTATOS.....	17
9. PRIEŠ NAUDOJANT PIRMAKART.....	18
10. PROGRAMOS.....	18
11. KASDIENIS NAUDOJIMAS.....	24
12. PATARIMAI.....	29
13. VALYMAS IR PRIEŽIŪRA.....	31
14. TRIKČIŲ ŠALINIMAS.....	37
15. SAŃAUDŲ VERTĖS.....	41
16. TRUMPASIS VADOVAS.....	43
17. APLINKOS APSAUGA.....	45

1. ⚠ SAUGOS INFORMACIJA



Prieš įrengdami ir naudodami prietaisą, atidžiai perskaitykite pateiktą instrukciją.

Gamintojas neatsako už sužalojimus ar nuostolius, patirtus dėl netinkamo prietaiso įrengimo ar naudojimo. Instrukciją visada laikykite saugioje ir pasiekiamoje vietoje, kad prireikus galėtumėte ja pasinaudoti.

1.1 Vaikų ir pažeidžiamų žmonių sauga

- Vyresni nei 8 metų vaikai ir asmenys, turintys fizinių, jutiminių arba protinių sutrikimų, arba asmenys, kuriems trūksta patirties ar žinių, šį prietaisą gali naudoti tik prižiūrimi

- kitų arba gavę nurodymus, kaip saugiai naudotis prietaisu, jei jie supranta su prietaiso naudojimu susijusius pavojus.
- Nuo 3 iki 8 metų vaikų ir asmenų, turinčių sunkią negalia, negalima palikti be priežiūros ir kitaip leisti pasiekti naudojamą prietaisą.
 - Mažesnių nei 3 metų vaikų negalima palikti be priežiūros ar kitaip leisti pasiekti naudojamą prietaisą.
 - Vaikus būtina prižiūrėti ir užtikrinti, kad jie su prietaisu nežaistų.
 - Visas pakuotės medžiagas saugokite nuo vaikų ir tinkamai pašalinkite.
 - Valymo priemonės laikykite vaikams nepasiekiamoje vietoje.
 - Neleiskite nepilnamečiams vaikams ir gyvūnams būti šalia prietaiso atidarytomis durelėmis.
 - Jeigu prietaise yra apsaugos nuo vaikų įtaisas, jį reikia suaktyvinti.
 - Vaikai be priežiūros negali atlikti prietaiso valymo ir naudotojo priežiūros darbų.

1.2 Bendrieji saugos reikalavimai

- Šis buitinis prietaisas skirtas skalbti tik tokius skalbinius, kurie yra tinkami skalbti skalbyklėse.
- Tai buitinis prietaisas, skirtas naudoti patalpose, vienam šeimos ūkiui.
- Šį prietaisą galima naudoti biuruose, viešbučių kambariuose, nakvynės ar svečių namuose ir kitoje panašioje aplinkoje, kur prietaiso naudojimo intensyvumas neviršija įprasto buitinio naudojimo.
- Nebandykite pakeisti šio prietaiso techninių savybių.
- Didžiausia leistina prietaiso apkrova – 8.0 kg. Neviršykite maksimalaus kiekvienai programai numatyto skalbinių kiekio (žr. skyrių „Programos“).
- Darbinis vandens slėgis vandens tiekimo taške turi būti nuo 0,5 baro (0,05 MPa) iki 10 barų (1,0 MPa).

- Pasirūpinkite, kad apatinių ventiliacijos angų neblokuotų kilimai ar kitos grindų dangos.
- Prietaisą prie vandentiekio junkite naujomis kartu su prietaisu gautomis arba įgaliotojo techninės priežiūros centro patvirtintomis žarnomis.
- Nenaudokite senų žarnų.
- Jei būtų pažeistas maitinimo laidas, jį gali pakeisti tik gamintojas, jo įgaliotasis techninės priežiūros centras arba panašios kvalifikacijos asmenys– antraip gali kilti elektros pavojus.
- Prieš bet kokius techninės priežiūros darbus išjunkite prietaisą ir ištraukite maitinimo laido kištuką iš elektros lizdo.
- Nevalykite prietaiso didelio slėgio vandens purkštuvais ir (arba) garais.
- Išvalykite prietaisą drėgna šluoste. Naudokite tik neutralius ploviklius. Nenaudokite šveičiamųjų produktų, šveitimo kempinių, tirpiklių arba metalinių grandyklių.
- Jeigu džiovyklė pastatyta ant skalbyklės viršaus, būtinai naudokite tinkamą ir Electrolux patvirtintą džiovyklės tvirtinimo priedą (daugiau informacijos rasite skyriuje „Priedai. Tvirtinimo rinkinys“).

2. SAUGOS INSTRUKCIJOS

2.1 Įrengimas



Įrengimas turi atitikti galiojančias nacionalines taisykles.

- Nuimkite visas pakuotės medžiagas ir gabenimo varžtus, įskaitant guminę įvorę su plastikiniu tarpikliu.
- Gabenimo varžtus laikykite saugioje vietoje. Jeigu prietaisą ateityje reikės perkelti, juos reikia įsukti, kad būgnas būtų užfiksuotas ir apsaugotas nuo vidinio sugadinimo.
- Visada būkite atsargūs, kai perkeliate prietaisą, nes jis yra sunkus. Visada

mūvėkite apsaugines pirštines ir avėkite uždarą avalynę.

- Vadovaukitės su prietaisu pateiktomis įrengimo instrukcijomis.
- Neįrenkite ir nenaudokite sugadinto prietaiso.
- Neįrenkite ir nenaudokite prietaiso ten, kur temperatūra gali būti žemesnė nei 0 °C, arba ten, kur jis gali būti veikiamas oro sąlygų.
- Grindys, ant kurių bus įrengtas prietaisas, turi būti plokščios, stabilios, atsparios karščiui ir švarios.
- Pasirūpinkite, kad tarp prietaiso ir grindų vyktų oro cirkuliacija.
- Pastatę prietaisą į nuolatinę jo vietą, gulsčiuku patikrinkite, ar jis stovi lygiai. Jei

jis stovi nelygiai, atitinkamai sureguliuokite jo kojeles.

- Neįrenkite prietaiso tiesiai virš grindyse esančio kanalizacijos vamzdžio.
- Nepurškite ant prietaiso vandens ir saugokite jį nuo pernelyg didelės drėgmės poveikio.
- Nestatykite prietaiso ten, kur prietaiso durelių negalima atidaryti iki galo.
- Nedėkite po prietaisu uždarus talpyklės ištekėjusiam vandeniui surinkti. Kreipkitės į įgaliotąjį techninės priežiūros centrą, kad išsiaiškintumėte, kokius priedus galite naudoti.

2.2 Elektros prijungimas

ĮSPĖJIMAS!

Pavojus sukelti gaisrą ir gauti elektros smūgį.

- DĖMESIO! Šį prietaisą reikia jungti prie žeminto lizdo.
- Visada naudokite tinkamai įrengtą žemintą saugųjį elektros lizdą.
- Įsitikinkite, kad parametrai techninių duomenų plokštelėje atitinka maitinimo tinklo elektros vardinis duomenis.
- Nenaudokite daugiakanalių adapterių ir ilginamųjų laidų.
- Būkite atsargūs, kad nesugadintumėte elektros kištuko ir maitinimo laido. Jei reikėtų pakeisti maitinimo laidą, tai turi padaryti mūsų įgaliotasis techninės priežiūros centras.
- Elektros kištuką į tinklo lizdą junkite tik tuomet, kai visiškai pabaigsite įrengimą. Įsitikinkite, kad įrengus prietaisą, elektros laido kištuką būtų lengva pasiekti.
- Nelieskite maitinimo laido arba elektros kištuko šlapiomis rankomis.
- Norėdami išjungti prietaisą, netraukite už maitinimo laido. Visada traukite paėmę už elektros kištuko.

2.3 Vandens jungtis

- Tiekiamo vandens temperatūra neturi viršyti 25 °C.
- Nepažeiskite vandens žarnų.
- Prieš jungdami prietaisą prie naujų ar ilgai nenaudotų vamzdžių, remontuotų arba naujų prietaisų (vandens skaitiklių ir pan.),

palaukite kol pradės tekėti švarus ir skaidrus vanduo.

- Pirmą kartą naudodami prietaisą ir juo pasinaudoję patikrinkite, ar nėra vandens nuotėkio.
- Nenaudokite ilginamųjų žarnų vandens išleidimo žarnai pailginti. Dėl vandens tiekimo žarnos keitimo kreipkitės į įgaliotąjį techninės priežiūros atstovą.
- Išpakavę prietaisą galite pamatyti iš vandens išleidimo žarnos ištekantį vandenį. Taip yra todėl, kad gamykloje prietaisas buvo bandomas naudojant vandenį.
- Vandens išleidimo žarną galima pailginti iki 400 cm. Dėl kitos vandens išleidimo žarnos arba jos ilginamosios dalies kreipkitės į įgaliotąjį techninės priežiūros atstovą.
- Pasirūpinkite, kad įrengus prietaisą liktų prieiga prie čiaupo.

2.4 Naudojimas

ĮSPĖJIMAS!

Sužeidimo, elektros smūgio, gaisro, nudegimų arba prietaiso sugadinimo pavojus.

- Laikykitės ant ploviklio pakuotės pateiktų saugos nurodymų.
- Šalia prietaiso, į prietaisą arba ant jo nedėkite degių medžiagų arba degiomis medžiagomis sudrėkintų daiktų.
- Neskalbkite stipriai alyva, tepalu ar kitomis riebiomis medžiagomis suteptų audinių. Jos gali sugadinti skalbyklės gumines dalis. Tokius audinius, prieš dėdami į skalbyklę, išskalbkite rankomis.
- Programai veikiant nelieskite durelių stiklo. Stiklas gali įkaisti.
- Pasirūpinkite, kad nuo skalbinių būtų pašalinti visi metaliniai objektai.

2.5 Paslauga

- Dėl prietaiso remonto kreipkitės į įgaliotąjį techninės priežiūros centrą. Naudokite tik originalias dalis.
- Atkreipkite dėmesį, kad pačių arba neprofesionalus remontas gali turėti pasekmių saugai ir panaikinti garantiją.
- Nutraukus modelio gamybą, šių atsarginių dalių galima įsigyti bent 10 metų: variklį ir

- variklio šepetėlius, variklio ir būgno sąsajos mazgą, siurblius, amortizatorius ir spyruokles, skalbimo būgną, būgno kryžmę ir rutulinius guolius, šildytuvus ir kaitinimo elementus, įskaitant šildymo siurblius, vamzdžius ir susijusią įrangą, žarnas, vožtuvus, filtrus, hermetikus, spausdintines plokštes, elektroninius ekranus, slėginius jungiklius, termostatus ir kitus jutiklius, programinę ir aparatinę įrangą, įskaitant atkūrimo, dureles, lankstus, sandariklius, durelių užrakinimo mazgą ir plastikines detales, pavyzdžiui, skalbimo priemonių dozatorių. Jūsų šalyje šis laikotarpis gali būti ilgesnis. Daugiau informacijos rasite mūsų internetinėje svetainėje.
- Įsidėmėkite, kad tam tikros šios atsarginės dalys yra prieinamos tik profesionaliems remonto specialistams ir kad ne visos atsarginės dalys yra aktualios visiems modeliams.
 - Šio gaminio viduje esanti (-čios) lemputė (-ės) ir atskirai parduodamos atsarginės

lemputės: Šios lemputės turi atlaikyti ekstremalias fizines sąlygas buitiniuose prietaisuose, pavyzdžiui, temperatūrą, vibraciją, drėgmę, arba yra skirtos informuoti apie prietaiso veikimo būseną. Jos nėra skirtos naudoti kitoms paskirtims ir netinka patalpoms apšviesti.

2.6 Šalinimas

ĮSPĖJIMAS!

Pavojus susižeisti arba uždusti.

- Atjunkite prietaisą nuo tinklo maitinimo ir vandentiekio.
- Nupjaukite maitinimo laidą arti prietaiso ir pašalinkite jį.
- Išimkite durų užraktą, kad vaikai arba naminiai gyvūnai neįstrigtų būgne.
- Prietaisą šalinkite pagal vietinius elektrinės ir elektroninės įrangos atliekų šalinimo reikalavimus.

3. GAMINIO APRAŠYMAS

3.1 Išskirtinės savybės

Jūsų nauja skalbyklė atitinka visus šiuolaikinius veiksmingo skalbinių apdorojimo reikalavimus ir naudoja mažai vandens, energijos ir skalbimo priemonių bei tinkamai pasirūpina audiniais.

- **Stalčiukas UniversalDose** su skyreliais skirtingų tipų skalbimo priemonėms, įskaitant Pods® skyrelį, kuriame integruota optimalaus skalbimo priemonės paskirstymo ir sumaišymo sistema, po kiekvieno ciklo ištirpdanti skalbimo priemonės likučius.

- Garais galima greitai ir lengvai atnaujinti drabužius. Švelnios garų programos pašalina kvapus ir sumažina sausų audinių susiglamžymą, todėl juos reikia mažiau lyginti.
- **SensiCare System** per 30 sekundžių nustato skalbinių kiekį ir atitinkamai parenka programos trukmę. Skalbimo programa yra pritaikoma skalbinių kiekiui ir audinių rūšiai, kad nebūtų naudojama daugiau laiko, energijos ir vandens nei būtina.

3.2 Prietaiso apžvalga

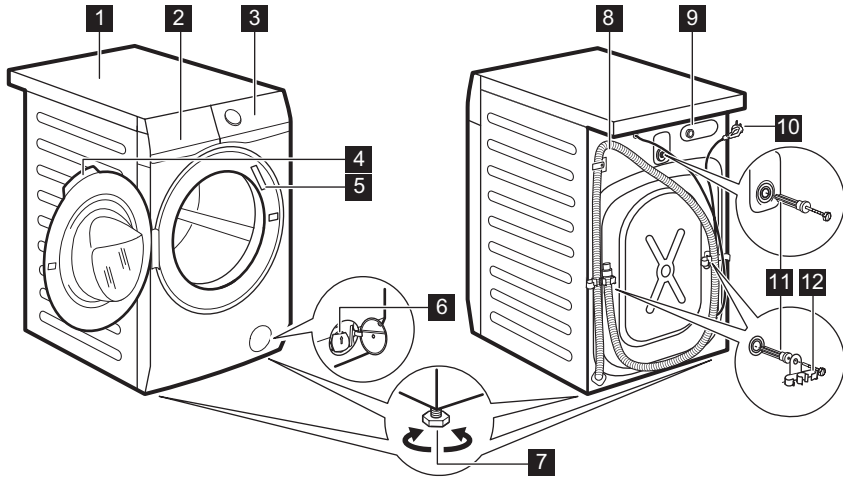

- | | |
|---|---|
| 1 Darbastalis | 8 Vandens išleidimo žarna |
| 2 Skalbiškio dalytuvas | 9 Vandens tiekimo žarnos jungtis |
| 3 Valdymo skydelis | 10 Elektros maitinimo laidas |
| 4 Durelių rankena | 11 Transportavimo varžtai |
| 5 Techninių duomenų plokštelė | 12 Žarnos atrama |
| 6 Vandens išleidimo siurblio filtras | |
| 7 Kojelės prietaisui išlyginti | |

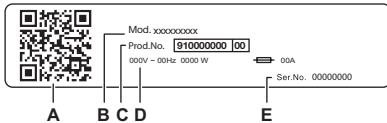

Techninių duomenų lentelėje nurodyta:

- A. QR kodas
- B. Modelio pavadinimas
- C. Gaminio numeris
- D. Elektros parametrai
- E. Serijos numeris

Nuskaitykite ant prietaiso esantį **QR kodą**, kad užregistruotumėte savo gaminį ir išnaudotumėte visas jo galimybes.

- Gaukite išsamią informaciją apie prietaisą, dokumentų ir straipsnių apie tai, kaip naudotis geriausiomis funkcijomis (naudojimo instrukcija taip pat pateikta adresu electrolux.com/manuals)
- Gaukite patarimų dėl naudojimo, informacijos apie trikdžių šalinimą, aptarnavimą ir remontą (taip pat pateikta adresu electrolux.com/support)
- Įsigykite priedų, eksploatacinių medžiagų ir originalių atsarginių dalių savo prietaisui (taip pat galite įsigyti adresu electrolux.com/shop)

4. TECHNINIAI DUOMENYS

Matmenys	Plotis / aukštis / bendras gylis	59.7 cm /84.7 cm /57.6 cm
Elektros prijungimas	Įtampa Bendroji galia Saugiklis Dažnis	230 V 2100 W 10 A 50 Hz
Apsaugos klasė. Apsauginis dangtis prietaisą apsaugo nuo kietųjų dalelių ir drėgmės, išskyrus nuo drėgmės neapsaugotą žemos įtamos įrangą.	IPX4	
Tiekiamo vandens slėgis	Mažiausias Didžiausias	0,5 baro (0,05 MPa) 10 bar (1,0 MPa)
Vandens tiekimas ¹⁾		Šaltas vanduo
Didžiausias kiekis	„Cotton“	8.0 kg
Gręžimo greitis	Maksimalus gręžimo greitis	1400 aps./min.

1) Prijunkite vandens įleidimo žarną prie vandens čiaupo su 3/4" sriegiu.

5. ĮRENGIMAS

⚠ ĮSPĖJIMAS!

Žr. saugos skyrius.

5.1 Išpakavimas

1. Atidarykite dureles. Iš būgno išimkite visas dalis.

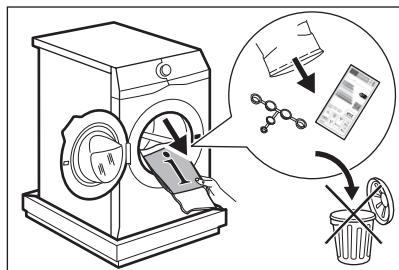

Priklausomai nuo prietaiso modelio tiekiami priedai gali skirtis.

2. Padėkite pakuotę ant grindų, už prietaiso, ir atsargiai paverskite prietaisą ant nugarėlės. Nuo prietaiso apačios nuimkite apsaugines polistireno dalis.

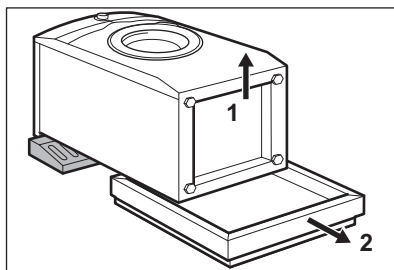

⚠ DĖMESIO

Neguldyskite skalbyklės ant jos priekio.

3. Vėl pastatykite prietaisą. Ištraukite maitinimo kabelį ir vandens išleidimo žarną iš žarnos laikiklių.

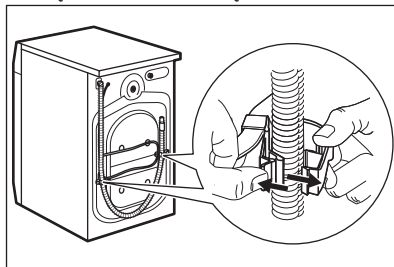



Iš žarnos galite ištekėti vandens. Vandens gali likti po skalbyklės tikrinimo gamykloje.

4. Išsukite tris gabenimo varžtus ir ištraukite plastikinius tarpiklius.

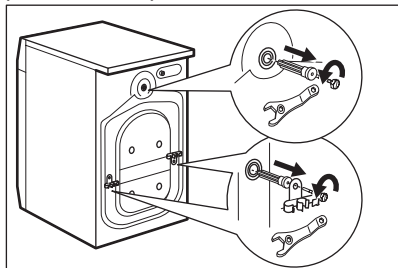

Rekomenduojame išsaugoti pakuotę ir gabenimui skirtus varžtus, jei ateityje prietaisą tectų gabenti.

5. Angas uždenkite plastikiniais dangteliais, kuriuos rasite maišelyje, kartu su naudojimo vadovu.

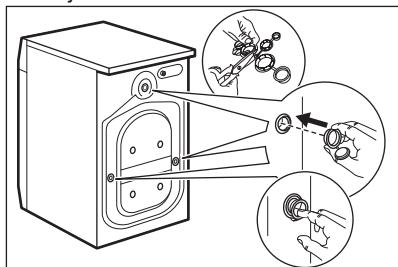

5.2 Informacija apie įrengimą

Pastatymas ir išlygiavimas

Tinkamai sureguliuokite prietaisą, kad jis veiktamas neviruotų, nekeltų triukšmo ir nejudėtų.

1. Prietaisą pastatykite ant kietų ir lygių grindų. Pastatykite prietaisą, taip, kad jis stovėtų horizontaliai ir stabiliai. Patikrinkite, ar prietaisas noliečia sienos ir kitų baldų, o po prietaisu gali cirkuliuoti oras.
2. Prietaiso horizontalumą reguliuokite kojėlėmis. Visos kojėlės turi remtis į grindis.

⚠ ĮSPĖJIMAS!

Nekiškite po prietaiso kojėlėmis kartono, medžio gabaliukų ar kitų medžiagų.

Vandens įleidimo žarna

⚠ DĖMESIO

Patikrinkite, ar žarnos nepažeistos ir ar jungtys sandarios. Nenaudokite ilginamųjų žarnų vandens įleidimo žarnai pailginti. Susisiekite su aptarnavimo centru dėl informacijos apie vandens padavimo žarnos keitimą.

1. Jei reikia, prijunkite vandens padavimo žarną prie įvado prietaiso užpakalinėje dalyje. Paprastai ji jau būna įmontuota gamykloje.

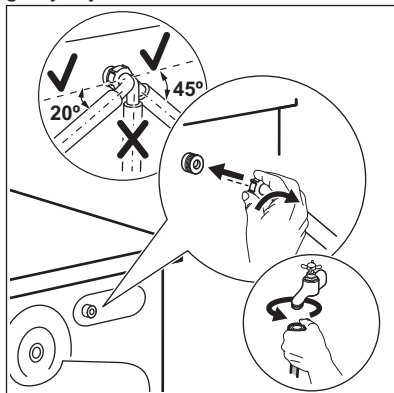

2. Nukreipkite ją kairėn ar dešinėn, atsižvelgdami į vandens čiaupo padėtį. Pasirūpinkite, kad vandens tiekimo žarna nebūtų vertikaloje padėtyje.
3. Jeigu reikia, atsukite veržlę, kad galėtumėte nustatyti tinkamą padėtį.
4. Kai kuriuose modeliuose gali būti vandens padavimo žarna su vandens stabdymo prietaisu. Jis neleidžia vandeniui pratekėti dėl įprasto žarnos nusidėvėjimo. Sektorius langelyje rodo šią triktį A. Jeigu taip atsitiktų, užsukite vandens čiaupą ir susisiekite su įgaliotuoju techninės priežiūros centru, kad pakeistų vandens žarną.

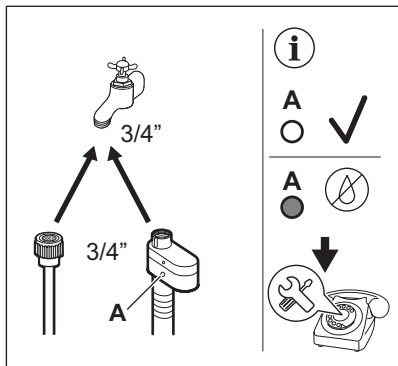

5. Prijunkite kitą ŠALTO vandens tiekimo žarnos galą prie šalto vandens čiaupo, su 3/4 colio sriegiu.

⚠ ĮSPĖJIMAS!

Tiekiamo vandens temperatūra neturi viršyti 25 °C.

Vandens išleidimas

Vandens išleidimo žarna turi būti ne žemiau kaip 60 cm ir ne aukščiau kaip 100 cm nuo žemės.



Vandens išleidimo žarną galima pailginti iki 400 cm. Dėl atsarginės vandens išleidimo žarnos arba jos ilginamosios dalies susisiekite su įgaliotuoju paslaugų centru.

Vandens išleidimo žarną galima prijungti skirtingais būdais.

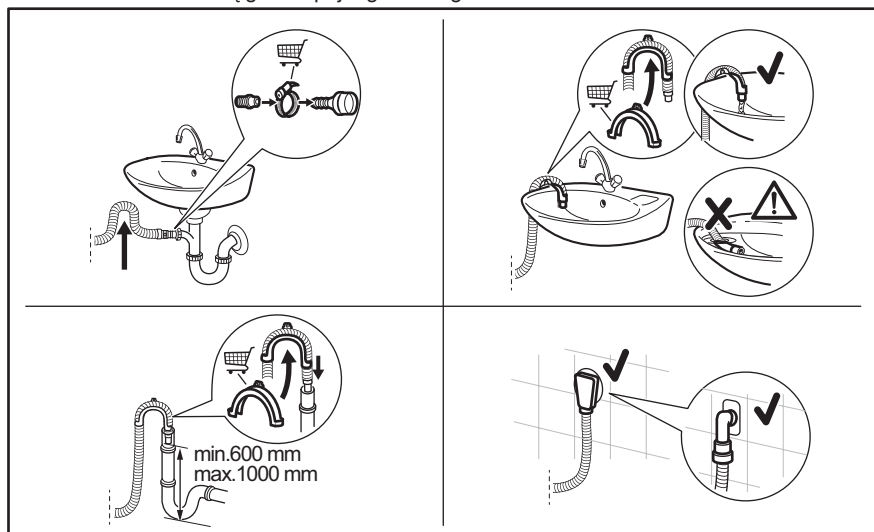

* Atsarginės dalys gali keistis be įspėjimo.

Vandens išleidimo žarna turi būti sulenkta į kilpą, kad į prietaisą iš kriauklės nepakliūtų purvinas vanduo.

Prijunkite vandens išleidimo žarną prie sifono ir pritvirtinkite spaustu. Vandens išleidimo žarna turi būti sulenkta į kilpą, kad į prietaisą iš kriauklės nepakliūtų purvinas vanduo.

Įkiškite žarną tiesiai į sienoje įrengtą nutekamąjį vamzdį ir pritvirtinkite ją spaustu.

Tvirtinimas prie kriauklės sifono be plastikinio kreiptuvo: įkiškite vandens išleidimo žarnos galą į sifoną ir pritvirtinkite veržikliu.

Nutekėjimo žarną galima sulenkti į U formą ir uždėti ant plastikinio laikiklio. Pakabinimas

ant kriauklės krašto: pritvirtinkite kreiptuvą prie vandens čiaupo arba sienos.



Patikrinkite, ar iš prietaiso ištekant vandeniui plastikinis kreiptuvas nejuda, ir ar vandens išleidimo žarnos galas nėra panardintas į vandenį. Nešvarus vanduo gali patekti į prietaiso vidų. Prieš pirkite tik iš įgaliotojo tiekėjo.

Tvirtinimas prie nuotekų vamzdžio su alsuokliu – įkiškite vandens išleidimo žarnos galą tiesiai į išleidimo vamzdelį arba nutekamąjį vamzdį.



Vandens išleidimo žarnos galas turi būti nuolat vėdinamas, t. y., nuotekų vamzdžio vidinis skersmuo (min. 38 mm - min. 1,5 col.) turi būti didesnis už vandens išleidimo žarnos išorinį skersmenį.

5.3 Elektros prijungimas

Baigę įrengimo darbus, galite prijungti maitinimo kištuką prie maitinimo lizdo.

Techninių duomenų lentelėje ir skyriuje „Techniniai duomenys“ nurodyti reikalingi elektros parametrai. Įsitinkite, kad jie atitinka maitinimo galios parametrus.

Įvertinę visus prie elektros tinklo galimai prijungtus prietaisus patikrinkite, ar jūsų namų elektros tinklas pakankamo galingumo.

Prietaisąjunkite į žemintą elektros lizdą.

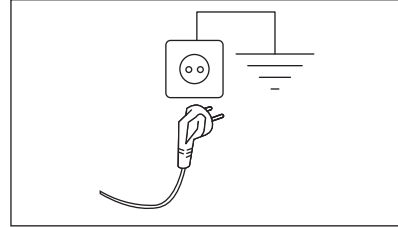

Elektros kabelis po prietaiso prijungimo turi būti lengvai pasiekiamas.

Dėl šio prietaiso elektros įrengimo darbų kreipkitės į mūsų įgaliotąjį aptarnavimo centrą.

Gamintojas neprisiima jokios atsakomybės už žalą ar sužalojimus, atsiradusius dėl čia nurodytų saugos taisyklių nesilaikymo.

6. VALDYMO SKYDELIS

6.1 Valdymo skydelio aprašymas

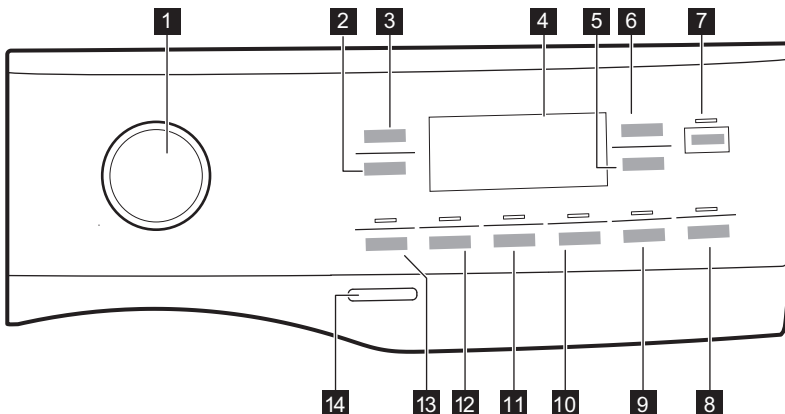



Parinktys negali būti pasirinkamos su visomis skalavimo programomis. Patikrinkite parinkčių ir skalavimo programų suderinamumą: žr. „Programos“, „Parinkčių ir programų suderinamumas“. Parinktis gali pašalinti viena kitą; šiuo atveju prietaisas neleis jums nustatyti kartu nesuderinamų parinkčių.

Ekranas ir jutikliniai mygtukai visada privalo būti švarūs ir sausi.

- | | |
|--|--|
| <ul style="list-style-type: none"> 1 Programos pasirinkimo ratukas 2 Grežimas jutiklinis mygtukas 3 Temperatūra jutiklinis mygtukas 4 Ekranas 5 Pradžios atidėjimas 6 Time Manager jutiklinis mygtukas 7 Start/Pause jutiklinis mygtukas 8 Pods® mygtukas 9 GARAI LENGVAM LYGINIMUI jutiklinis mygtukas ir nuolatinė vaikų saugos užrakto parinktis 3s | <ul style="list-style-type: none"> 10 Tyli jutiklinis mygtukas 11 Papildom. Skalavimas jutiklinis mygtukas 12 Dėmių šalinimas jutiklinis mygtukas 13 Pirminis skalbimas jutiklinis mygtukas 14 On/Off mygtukas |
|--|--|

6.2 Ekranas

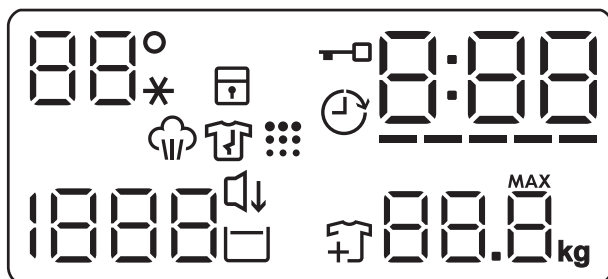









Temperatūros sritis:
 Temperatūros indikatorius.
 -- * Šalto vandens indikatorius.



Vaikų saugos užrakto indikatorius.



Užrakintų durelių indikatorius.

	Atidėto paleidimo indikatorius.
	Skaitmeninis indikatorius gali rodyti: <ul style="list-style-type: none"> • Programos trukmę (pvz., 2:40). • Atidėto paleidimo laiką (pvz. 2h). • Ciklo pabaigą (0:00). • įspėjamąjį kodą (pvz., E20). • Klaidos indikatorių (— — —). • Bendro prietaiso veikimo laiko indikatorius. Daugiau informacijos rasite skyriuje „Nustatymai“, poskyryje „Veikimo valandų skaitiklis“.
-----	Time Manager indikatorius.
	Garų ciklo indikatorius.
	Būgno valymo indikatorius Tai rekomendacija atlikti būgno valymą.
	Gręžimo sritis: Gręžimo greičio indikatorius — — — Išjungto gręžimo indikatorius. Gręžimo fazė išjungta.
	Tyli indikatorius.
	Skalavimo sulaikymo indikatorius.
	Skalbinių papildymo indikatorius [išižiebta skalbimo fazės pradžioje, kai vis dar galima sustabdyti prietaisą ir pridėti daugiau skalbinių.
	Didžiausio skalbinių kiekio indikatorius (žr. skyrių „SensiCare System Skalbinių kiekio nustatymas“). MAX mirksės, kai skalbinių kiekis viršys didžiausią leistiną pasirinktos programos skalbinių kiekį.

7. RATUKAS IR MYGTUKAI

7.1 Įžanga



Parinktys / funkcijos negali būti pasirenkamos su visomis skalbimo programomis. Patikrinkite parinkčių / funkcijų ir skalbimo programų suderinamumą programų lentelėje. Parinktis / funkcija gali pašalinti viena kitą; šiuo atveju prietaisas neleis jums nustatyti nesuderinamų parinkčių / funkcijų.

7.2 On/Off

Paspauskite šį mygtuką kelias sekundes, kad įjungtumėte arba išjungtumėte prietaisą. Įjungiant arba išjungiant prietaisą girdėsis du skirtingi garso signalai.

Kadangi budėjimo funkcija automatiškai išjungia prietaisą po kelių minučių siekiant sumažinti energijos sąnaudas, jums gali tekti vėl įjungti prietaisą.

Išsamesnės informacijos rasite skyriaus „Kasdienis naudojimas“ paragrafe „Budėjimo funkcija“.

7.3 Programos pasirinkimo ratukas

Programą galite pasirinkti sukdamė programos pasirinkimo ciferblatą.

7.4 Temperatūra

Pasirinkus skalbimo programą, prietaisas automatiškai nustato numatytąją temperatūrą.

Pakartotinai lieskite šį mygtuką, kol ekrane bus rodoma pageidaujamos temperatūros vertė.

Jeigu ekrane rodomi indikatoriai --*, prietaisas nešildo vandens.

7.5 Gręžimas

Kai pasirenkate programą, prietaisas automatiškai parenka numatytąjį gręžimo greitį.

Kelis kartus palieskite šį mygtuką, kad:

- **Pakeiskite gręžimo greitį.** Ekrane bus rodomas tik pasirinktai programai priimtino gręžimo intensyvumo parinktys.
- Nustatykite parinktį „**Be gręžimo**“ – – –. Pasirinkite šią funkciją, jei norite išjungti visus gręžimo ciklus. Ekrane bus matomas indikatorius – – –. Suveiks tik pasirinktos skalbimo programos vandens išleidimo ciklas. Pasirinkite šią funkciją jei skalbiate plonus ir glėžnus audinius. Kai kurios skalbimo programos skalavimo ciklo metu nabaudoja daugiau vandens.
- Įjunkite parinktį „**Skalavimo sulaukymas**“ .

Galutinis gręžimo ciklas nebus vykdomas. Po paskutinio skalavimo vanduo iš būgno neišleidžiamas, todėl skalbiniai mažiau susiglamžo. Skalavimo programos pabaigoje būgne lieka vandens.

Šviečia indikatorius . Durelės lieka užrakintos, o būgnas reguliaru intervalu pasisuka, kad skalbiniai mažiau susiglamžytų. Jei norite atrakinti dureles, turite išleisti vandenį.

Jeigu spustelėsite mygtuką Start/Pause , prietaisas įvykdyd gręžimo ciklą ir išleis vandenį.



Prietaisas automatiškai išleidžia vandenį maždaug po 18 val.

7.6 Pirminis skalbimas

Šia parinktimi skalbimo programą galite papildyti pamirkymo ciklu.

Virš jutiklinio mygtuko įsijungia atitinkamas indikatorius.

Naudokite šią parinktį, norėdami pridėti pirminio skalbimo fazę skalbiant 30 °C temperatūroje prieš skalbimo fazę.

Rekomenduojame naudotis šia parinktimi, jei skalbiate labai suteptus skalbinius, ypač jei juose yra smėlio, daug dulkių, purvo ar kitų kietųjų dalelių.



Naudojant šias parinktis gali pailgėti programos trukmė.

7.7 Dėmių šalinimas

Norėdami įtraukti į programą dėmių šalinimo fazę, palieskite šį mygtuką.

Virš jutiklinio mygtuko įsijungia atitinkamas indikatorius.

Naudokitės šia parinktimi, kad pašalintumėte sunkiai įveikiamas dėmes.

Jei naudojate šią parinktį, į skyrelį  įpilkite dėmių šalinimo priemonės.



Ši parinktis šiek tiek pailgina programos trukmę.

Šios parinkties negalima pasirinkti skalbiant žemesnėje kaip 40 °C temperatūroje.

7.8 Pastovi Papildom. Skalavimas

Šia parinktimi prie pasirinktos skalbimo programos galima pridėti kelias skalavimo fazes.

Naudokite šią parinktį žmonėms, kurie yra alergiški skalbimo priemonių likučiams ir kurių oda jautri.



Ši parinktis pailgina programos trukmę.

Įsijungia atitinkamas indikatorius, esantis virš jutiklinio mygtuko, ir lieka šviesti per kitus ciklus, kol ši parinktis neišjungžiama.

7.9 GARAI LENGVAM LYGINIMUI



Šia parinktimi pridėdama garinimo fazę, o po jos seka trumpa neglamžymo fazė baigiantis skalbimo programai.

Garinimo fazė sumažina audinių susiglamžymą ir palengvina drabužių lyginimą.

Virš jutiklinio mygtuko įsijungia atitinkamas indikatorius.

Garinimo fazės metu indikatorius nuolat šviečia.



Naudojant šią parinktį gali pailgėti programos trukmė.

Programai pasibaigus ekrane įsijungs , išsijungs indikatorius ir nuolat švies indikatorius ir LED lemputė Start/Pause . Būgnas maždaug 30 minučių sklandžiai juda panaudojant garus. Palietę bet kurį mygtuką išjungsitė skalbinių susiglamžymą mažinančią funkciją ir atrakinsitė dureles, o prietaisas parinks prieš tai nustatytą programą.

Jei noritė nutraukti susiglamžymą mažinantį ciklą, taip pat galite:

- Kelias sekundes palaikytė paspaustą mygtuką On/Off, kad įjungtumėtė arba išjungtumėtė prietaisą.
- Programų pasirinkimo rankenėlės pasukimas į kitą padėtį.



Naudojant mažą skalbinių kiekį galima pasiekti geresnių rezultatų.

7.10 Tyli

Palieskite šį mygtuką, kad įjungtumėtė / išjungtumėtė parinktį Tyli .

Tarpinė ir galutinė gręžimo fazės nevykdomos ir programa baigiama paliekant vandenį būgne. Tai padeda sumažinti susiglamžymą.

Ekrane rodomas indikatorius . Durelės lieka užrakintos. Būgnas reguliariai sukasi, kad sumažintų susiglamžymą. Norėdami atidaryti dureles, privalotė išleisti vandenį.

Kadangi programa yra labai tyli, ją galima naudoti naktį, kai elektros energija yra pigesnė. Pasirinkus kai kurias programas, skalavimui naudojama daugiau vandens.

Jeigu paliesitė mygtuką Start/Pause , prietaisas vykdys tik vandens išleidimo fazę.



Prietaisas automatiškai išleidžia vandenį maždaug po 18 valandų.

7.11 Pods®

Palieskite šį mygtuką, kad įjungtumėtė arba išjungtumėtė funkciją Pods®.

Kai įjungsitė, įsižiebs atitinkamas indikatorius.

Laikytėtis kapsulių gamintojo nurodymų dėl dozavimo ir laikymo.

Į skalbimo priemonės stalčiuuko skyrelį Pods® dėkitė ne daugiau dviejų tablečių ar vienos dozės ruošinių.

Funkcija išliks aktyvi ir kitiems ciklams kol jos neišjungsitė, išskyrus atvejus, kai ji nėra suderinama su pasirinkta programa.

7.12 Pradžios atidėjimas

Šiuo mygtuku galite atidėti programą vėlesniam laikui.

Kelis kartus palieskite mygtuką, iki nustatysitė pageidaujama atidėto paleidimo laiką. Su kiekvienu paspaudimu laiko nustatymas padidės 1 val., daugiausiai iki 20 valandų.

Ekrane rodomas indikatorius ir pasirinktas atidėjimo laikas. Palietus mygtuką Start/

Pause , prietaisas pradės laiko atskaitą ir durelės užsirakins.

7.13 Time Manager

Šia parinktimi galite sumažinti programos trukmę, atsižvelgiant į skalbinių kiekį ir jų nešvarumą.

Nustačius skalbimo programą, ekrane rodoma numatytoji jos trukmė ir ----- brūkšniai.

Palieskite mygtuką Time Manager , kad sumažintumėte programos trukmę pagal savo poreikius. Ekrane matysite naują programos trukmę, o brūkšnelių skaičius atitinkamai sumažės:

----- tinka dideliame vidutiniškai suteptų skalbinių kiekiui (pilnas būgnas).

---- greitas ciklas dideliame mažai suteptų skalbinių kiekiui (pilnas būgnas).

--- labai greitas ciklas mažesniai lengvai suteptų skalbinių kiekiui (pusė būgno).

- trumpiausias ciklas nedideliame skalbinių kiekiui atšviežinti.

Funkcija Time Manager galima tik su lentelėje nurodytomis programomis.

indikatorius	Medvilnė	Sintetika
----- 1)	■	■
----	■	■
---	■	■
-	■	■

indikatorius	Medvilnė	Sintetika
---	■	■
--	■	■
-	■	■

1) Numatytosios visų programų trukmės.

Time Manager su garinimo programomis



Jei nustatysite garų programą, šis mygtukas leis pasirinkti tris garinimo lygius ir atitinkamai pakeisti programos trukmę:

- ---- – intensyviausias;
- -- – vidutinis;
- - – mažiausias.



Kai kuriuose prietaisuose programos trukmė sumažinama nerodant jokių brūkšnių.

7.14 Start/Pause

Palieskite Start/Pause , kad paleistumėte, pristabdytumėte arba nutrauktumėte vykdomą programą.



 piktograma reiškia, kad galite sustabdyti ciklą ir įdėti arba išimti drabužius. Daugiau informacijos rasite skyriuje „Durelių atidarymas. Drabužių įdėjimas“.

8. NUOSTATOS

8.1 Įžanga



Kai spaudžiate mygtukų derinį, **nepakreipkite** savo pirštų žemyn. Po mygtukais esantys jutikliai yra jautrūs ir gali kliudyti jums pasirinkti.

8.2 Garsiniai signalai

Šiame prietaise suveikia skirtingi garso signalai, kai:

- Įjungiate prietaisą (išskirtinis trumpas signalas).
- Išjungiate prietaisą (išskirtinis trumpas signalas).
- Paliečiate mygtukus (paspaudimo garsas).
- Netinkamai pasirinkate (3 trumpi signalai).
- Pasibaigia programa (maždaug 2 minučių trukmės garsų seka).
- Sugenda prietaisas (maždaug 5 minučių trukmės trumpų garsų seka).

Norėdami **išjungti / įjungti** garsinius signalus, kurie skamba programai pasibaigus, vienu metu lieskite ir maždaug 2 sekundes palaikykite mygtukus Pirminis skalbimas ir Dėmių šalinimas . Ekrane matysite On/Off.



Jei garso signalus išjungsitė, prietaiso gedimo atveju jie vis tiek veiks.

8.3 Apsaugos nuo vaikų užraktas

Naudodamiesi šia funkcija apsaugosite prietaisą nuo vaikų.

- Norėdami **įjungti / išjungti** šią parinktį, palaikykite nuspaudę mygtuką kol ekrane **įsijungs / užges**.

Prietaise ši parinktį bus numatytoji ir ji išjungs.

Apsaugos nuo vaikų užrakto funkcija gali būti negalima kelias sekundes nuo prietaiso įjungimo.

8.4 Veikimo valandų skaitiklis

Bendrą prietaiso veikimo laiką valandomis galima pamatyti įjungus prietaisą. Šis skaitiklis skaičiuoja ciklų veikimo laiką (tačiau neskaiciuojamos pauzės ar atidėto paleidimo laikai). Jei norite pamatyti šią reikšmę, atlikite toliau nurodytus veiksmus.

1. Įjunkite prietaisą paspausdami mygtuką On/Off .
2. Paspauskite ir kelias sekundes palaikykite paspaudę mygtukus ir .
3. Po 3 sekundžių ekrane matysite, kiek valandų prietaisas jau veikė, pvz., jei prietaisas veikė 1276 valandas, ekrane iš pradžių 2 sekundes matysite užrašą Hr, tada 2 sekundes skaičių 12 (tūkstančius ir šimtus), o pabaigoje 76 (dešimtis ir vienetus).
4. Norėdami išeiti iš šio režimo, paspauskite bet kurį mygtuką arba išjunkite prietaisą naudodami mygtuką On/Off .



Jei dėl pasibaigusio laiko arba netinkamai pasirinkto mygtukų derinio procedūra neveikia, iš naujo įjunkite prietaisą ir bandykite dar kartą.

8.5 Gamykliniai nustatymai

Ši funkcija leidžia atkurti numatytąsias gamyklines parinktis. Jei norite **įjungti** šią funkciją, atlikite šiuos veiksmus:

1. Paspauskite mygtuką On/Off , kad įjungtumėte prietaisą.
2. Paspauskite ir kelias sekundes palaikykite paspaudę mygtukus ir .
3. Ekrane maždaug 5 sekundes matysite
- - - .

9. PRIEŠ NAUDOJANT PIRMAKART



Įrengiant ar prieš naudodami pirmąkart prietaise galite pastebėti šiek tiek vandens. Siekiant užtikrinti, kad prietaisas klientams būtų pristatytas geros veikiančios būklės ir nekeltų problemų, prietaisas gamykloje tikrinamas, todėl jame gali likti vandens.

1. Patikrinkite, ar visi gabenimo varžtai išimti iš prietaiso.
2. Patikrinkite, ar yra elektros maitinimas ir ar atsuktas vandens čiaupas.

3. Įpilkite 2 litrus vandens į skalbimo priemonių skyrelį pažymėtą

Taip įjungsite vandens išleidimo sistemą.

4. Įpilkite nedidelį kiekį skalbimo priemonės į skyrelį pažymėtą

5. Parinkę aukščiausią temperatūrą nustatykite ir paleiskite programą medvilnei skalbti, tačiau skalbinių į būgną nedėkite.

Ši procedūra padeda iš būgno ir korpuso pašalinti įvairius nešvarumus.

10. PROGRAMOS

10.1 Programų lentelė

Skalbimo programos

Programa	Programos aprašymas
QuickCare 69min	Medvilnė ir mišrūs sintetiniai audiniai. Puikiai tinka kasdieniam greitam skalbimui, geresnei audinių priežiūrai ir puikiems rezultatams skalbiant vos 30 °C temperatūroje.
Medvilnė	Balti ir spalvoti medvilniniai audiniai. Idealiai tinka normaliai ar stipriai suteptiems skalbiniams.
Sintetika	Sintetiniai arba mišrūs audiniai. Vidutiniškai sutepti.
Ploni audiniai	Gležni audiniai, pavyzdžiui, akrilas, viskozė ir mišrūs. Vidutiniškai sutepti.
Vilna/Šilkas	Skalbyklėje skalbiami vilnoniai, rankomis skalbiami vilnoniai ir kiti audiniai pažymėti „skalbti rankomis“. 1)
Greitoji 20 min.	Mažai sutepti arba vieną kartą naudoti medvilniniai ir sintetiniai audiniai.

Garinimo programa su „FreshScent“ sistema

Garinimo programą galima naudoti drabužių susiglamžymui mažinti²⁾ Skalbiniams, kuriuos tereikia atnaujinti, kad galima būtų išvengti pilno skalbimo. Audinių plaušeliai atlaisvinami ir po to juos galima lengvai išlyginti. Programai pasibaigus, greitai išimkite skalbinius iš būgno³⁾ Garinimo programose nenumatyti jokie higieniniai ciklai. Nenustatykite šios programos šiems gaminiais:

- skalbiniams, netinkantiems džiovinti džiovyklėje;
- skalbiniams, valomiems tik cheminiu būdu.

Electrolux kvapas. Jeigu naudosite šią specialią priemonę, skalbiniai kvėpės kaip ką tik išskalbti. Atidžiai perskaitykite su kvapalais pateiktą instrukciją. Kai dedate mažesnę skalbinių kiekį, sumažinkite kvapo dozę. Mygtuku Time Manager galite sumažinti programos trukmę, jei skalbinius reikia skalbti šaltame vandenyje.

NEGALIMA:

- kvapu apdorotų drabužių džiovinti džiovyklėje. Jis išgaruos;
- naudoti kvapo kitais tikslais, nei nurodyta;
- naudoti kvapo naujiesiems drabužiams. Naujuose drabužiuose gali būti likusių apdailos junginių, kurie nesuderinami su kvapu.



Kvapų buteliukų galite įsigyti internetinėje parduotuvėje **Electrolux** arba iš įgaliotojo prekybos atstovo.



Atnaujinimas/Lyginimas garais

Medvilnė, sintetika ir maišyti skalbiniai. Specialus garinimo ciklas be skalbimo, skirtas paruošti išdžiovintus skalbinius lyginimui arba atnaujinti tik kartą naudotus skalbinius. Ši programa sumažina skalbinių susiglamžymą ir kvapus, bei atlaisvina audinių pluoštą. Nenaudokite jokių skalbimo priemonių.

Gręžimas/Vandens išleidimas

Skalbinių gręžimas ir vandens išpylimas iš būgno. Visi audiniai, išskyrus vilninius ir gležnus.

Skalavimas

Visi audiniai, išskyrus vilną ir labai gležnus audinius. Skalbinių skalavimo ir gręžimo programa. Numatytasis gręžimo greitis taikomas su medvilnės skalbimo programomis. Gręžimo greitį sumažinkite atsižvelgdami į skalbinių rūšį. Jeigu norite pridėti skalavimo ciklą (-u), nustatykite Papildom. Skalavimas parinkti. Jei pasirenkamas mažas gręžimo greitis, prietaisas skalauja švelniai, o gręžia trumpai.

Sportinė apranga

Sportinė apranga, sintetinio pluošto audiniai, pvz., poliesteris, poliesterio-elastano mišiniai, poliamidas. Tinka prakaitui ir kūno nešvarumams nuo techninių sportui skirtų audinių pašalinti.

Antklodė

Speciali programa, skirta **sintetinėms arba natūralių plunksnų antklodėms, lovatiesėms** ir pan. Naudokite gležniems audiniams (pvz., vilnai) skirtą skystą skalbiklį

Programa**Programos aprašymas**



Lauko apranga



Nenaudokite audinių minkštiklio ir patikrinkite, ar ploviklio dalytuve nėra audinių minkštiklio likučių.

Viršutiniai drabužiai, speciali apranga, sporto drabužiai, vandens nepraleidžiančios, orui pralaidžios striukės, žieminės striukės su išimamu arba išsegamu vilnoniu pamušalu. Rekomenduojamas skalbinių kiekis – 2.0 kg.

Šią programą taip pat galima naudoti kaip apsaugos nuo vandens atkūrimo fazę, specialiai sukurtą drabužiams su hidrofobine danga. Norėdami atlikti apsaugos nuo vandens atkūrimo fazę, darykite toliau nurodytus veiksmus:

- Į  skyrelį pripilkite skalbiklio.
- Į audinių minkštiklio skyrelį įpilkite specialios audiniams skirtos priemonės, atkuriančios apsaugos nuo vandens savybes .
- Sumažinkite skalbinių kiekį iki 1.0 kg.



Norėdami pagerinti apsaugos nuo vandens savybes, džiovinkite skalbinius džiovyklėje, pasirinkę Lauko apranga džiovimo programą (jei tokia programa įdiegta ir jeigu drabužių etiketėje nėra draudimo tai daryti).



Antibakterinė

Balti medvilniniai skalbiniai. Veiksminga skalbimo programa su garinimu pašalina daugiau nei 99,99 % bakterijų ir virusų. **4)** Viso skalbimo ciklo metu palaikoma virš 60 °C temperatūra; papildomas audinių pluošto garinimo ciklas ir patbulintas skalavimo ciklas užtikrina likusių skalbimo priemonių ir mikroorganizmų pašalinimą. Ši programa taip pat užtikrina žiedadulkių ir kitų alergizuojančių dalelių pašalinimą.

Eco 40-60

Mažų elektros sąnaudų ciklas medvilnei skalbti. Sumažina temperatūrą ir padidina trukmę puikiems skalbimo rezultatams pasiekti.

1) Šio ciklo metu būgnas sukasi lėtai ir skalbia švelniai. Gali atrodyti, kad būgnas nesisuka arba sukasi netinkamai, bet tai su šia programa normalu.





2) Garinimo programa nepašalina ypač intensyvių kvapų.

3) Po apdorojimo garais skalbiniai gali būti drėgni. Padžiauokite skalbinius kelioms minutėms.

4) Išbandyta su „Staphylococcus aureus“, „Enterococcus faecium“, „Candida albicans“, „Pseudomonas aeruginosa“ ir „MS2 Bacteriophage“; bandymus 2021 m. atliko nepriklausoma laboratorija „Swissatest Testmaterialien AG“ (tyrimo ataskaitos Nr. 202120117).

Programos temperatūra, didžiausias gręžimo greitis ir skalbinių kiekis

Programa	Numatytoji temperatūra Temperatūros diapazonas	Gręžimo greičio atskaita Gręžimo greičio intervalas	Didžiausias kiekis
QuickCare 69min	30 °C 60–30 °C	1400 aps./min. 1400 – 400 aps./min	5.0 kg
Medvilnė	40 °C 90 °C – šaltas	1400 aps./min. 1400–400 aps./min	8.0 kg

Programa	Numatytoji temperatūra Temperatūros diapazonas	Gręžimo greičio atskaita Gręžimo greičio intervalas	Didžiausias kiekis
Sintetika	30 °C 60 °C – šaltas	1200 aps./min 1200–400 aps./min	3.0 kg
Ploni audiniai	30 °C 40 °C – šaltas	800 aps./min. 1200–400 aps./min	2.0 kg
 Vilna/Silkas	40 °C 40 °C – šaltas	1200 aps./min 1200 – 400 aps./min	1.5 kg
Greitoji 20 min.	30 °C 40–30 °C	1200 aps./min. 1400–400 aps./min	3.0 kg
 Atnaujinimas/Lyginimas garais	-	-	1.0 kg
Gręžimas/Vandens išleidimas	-	1400 aps./min. 1400–400 aps./min	8.0 kg
Skalavimas	-	1400 aps./min. 1400–400 aps./min	8.0 kg
Sportinė apranga	30 °C 60 °C – šaltas	1200 aps./min. 1200 – 400 aps./min.	3.0 kg
Antklodė	30 °C 60 °C – šaltas	800 aps./min. 800 – 400 aps./min.	3.0 kg
 Lauko apranga	30 °C 40 °C – šaltas	1200 aps./min 1200–400 aps./min	2.0 kg ¹⁾ 1.0 kg ²⁾
 Antibakterinė	60 °C	1400 aps./min. 1400–400 aps./min	8.0 kg
Eco 40-60	40 °C ³⁾	1400 aps./min 1400 – 400 aps./min	8.0 kg

1) Skalavimo programa.

2) Skalavimo programa ir apsaugos nuo vandens savybių atkūrimo fazė.

3) Pagal Komisijos reglamentą ES 2019/2023 šia 40 °C programa galima išskalbti vidutiniškai suteptus medvilninius skalbinius, kuriuos reikia skalbti 40 °C ar 60 °C temperatūroje, tame pačiame cikle.



Informacija apie pasiekiamą skalbinių temperatūrą, programos trukmę ir kitus duomenis pateikta skyriuje „Sąnaudų vertės“.

Energijos sąnaudų atžvilgiu veiksmingiausios programos paprastai yra tos, kurioms naudojama žemesnė temperatūra ir kurių trukmė ilgesnė.

10.2 Woolmark Wool Care - Mėlynas



Bendrovė „The Woolmark Company“ patvirtino šios skalbyklės vilnos skalbimo ciklą gaminiams, kurių sudėtyje yra vilnos ir kurių etiketėse nurodyta „skalbti rankomis“, su sąlyga, kad tokie gaminiai bus skalbiami laikantis jų etiketėse ir šios skalbyklės gamintojo pateiktų nurodymų. M2103 „Woolmark“ simbolis daugelyje šalių yra sertifikavimo ženklas.

10.3 Parinkčių suderinamumas su programomis

	QuickCare 69min	Medvilnė	Sintetika	Ploni audiniai	Vilna/Šilkas	Greitoji 20 min.	Atnaujinimas/Lyginimas garais	Grėžimas/Vandens išleidimas	Skalavimas	Sportinė apranga	Antklodė	Lauko apranga	Antibakterinė	Eco 40-60
Grėžimas	■	■	■	■	■	■	■	■	■	■	■	■	■	■
Skalavimo sulaikymas	■	■	■	■	■				■	■		■	■	■
Tyloji		■	■	■						■				
--- Be grėžimo	■	■	■	■	■	■	■ ¹⁾	■	■	■	■	■	■	■
Dėmių šalinimas 2)		■	■							■			■	
Pirminis skalbimas		■	■							■				

	QuickCare 69min	Medvilnė	Sintetika	Ploni audiniai	Vilna/Šilkas	Greitoji 20 min.	Atnaujinimas/Lyginimas garais	Gręžimas/Vandens išleidimas	Skalavimas	Sportinė apranga	Antklodė	Lauko apranga	Antibakterinė	Eco 40-60
--	-----------------	----------	-----------	----------------	--------------	------------------	-------------------------------	-----------------------------	------------	------------------	----------	---------------	---------------	-----------



Time Manager ³⁾

■ ■ ■ ■



Papildom. Skalavimas

■ ■ ■ ■ ■ ■ ■ ■

GARAI LENGVAM LYGINIMUI ²⁾

■ ■ ■ ■ ■ ■ ■ ■

PODS®

■ ■ ■ ■ ■ ■ ■ ■ ■ ■ ■ ■ ■ ■



Pradžios atidėjimas

■ ■ ■ ■ ■ ■ ■ ■ ■ ■ ■ ■ ■ ■

1) Jeigu pasirinksite „Be gręžimo“, prietaisas tik išleis vandenį.

2) Šios parinktys negalima pasirinkus žemesnę nei 40 °C temperatūrą.

3) Jeigu pasirinksite trumpiausią programos laiką, rekomenduojame sumažinti skalbinių kiekį. Galite skalbti ir didelį kiekį skalbinių, tačiau skalbimo kokybė bus prastesnė.

Plovimo programos atitinkančios skalbimo priemonės

Programa	Universalūs milteliai ¹⁾	Universalios skysta skalbimo priemonė	Skysta skalbimo priemonė spalvotiems skalbiniams	Gležni vilnoniai skalbiniai	Speciali
QuickCare 69min	--	▲	▲	--	--
Medvilnė	▲	▲	▲	--	--
Sintetika	▲	▲	▲	--	--
Ploni audiniai	--	--	--	▲	▲
Vilna/Šilkas	--	--	--	▲	▲
Greitoji 20 min.	--	▲	▲	--	--

Programa	Universalūs milteliai 1)	Universalios skysta skalbimo priemonė	Skysta skalbimo priemonė spalvotiems skalbiniams	Gležni vilnoniai skalbiniai	Speciali
Sportinė apranga	--	▲	▲	--	▲
Antklodė	--	--	--	▲	▲
Lauko apranga	--	--	--	▲	▲
Antibakterinė	▲	▲	--	--	▲
Eco 40-60	▲	▲	▲	--	--

1) Skalbiant aukštesnėje nei 60 °C temperatūroje rekomenduojama naudoti skalbimo miltelius.

▲ = rekomenduojama

-- = nerekomenduojama

11. KASDIENIS NAUDOJIMAS

⚠ ĮSPĖJIMAS!

Žr. saugos skyrius.

11.1 Prietaiso įjungimas

1. Maitinimo laido kištuką įjunkite į tinklo lizdą.
2. Atsukite vandens čiaupą.
3. Norėdami įjungti prietaisą, kelias sekundes palaikykite nuspaustą On/Off mygtuką.

Pasigirs trumpas signalas.

11.2 Skalbinių įdėjimas

1. Atidarykite prietaiso dureles.
2. Pakratykite skalbinius prieš dėdami į prietaisą.
3. Skalbinius į būgną dėkite po vieną. Nepridėkite per daug skalbinių į būgną.
4. Gerai uždarykite dureles.

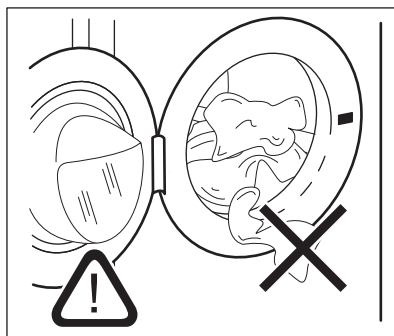

⚠ DĖMESIO

Įsitinkite, kad uždarydami jas neprispaudėte skalbinių. Jei taip atsitiktų, gali pratekėti vanduo arba galite pažeisti skalbinių audinius.

⚠ DĖMESIO

Skalbiant alyvos, tepalo dėmes gali susigadinti prietaiso guminės dalys.

11.3 Skalavimo priemonių ir priedų pildymas rankomis

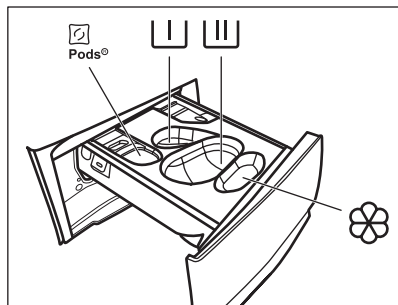

 – skyrelis skalavimo priemonės kapsulėms (iki 2 kapsulių). Jei naudojate tabletes būtina įjunkite funkciją Pods®.

 – mirkymo ciklo skyrelis (tik milteliams).

 – skalavimo ciklo skyrelis (tik milteliams).



Jei ketinate naudoti šį skyrelį, būtina išjungti funkciją Pods®.



Jei naudojate skalavimo skystį, įdėkite jam skirtą indelį .



– audinių minkštiklio ir kitų skystų priemonių (pvz. krakmolo) skyrelis.

MAX – visuomet laikykitės ant skalavimo priemonės pakuotės pateiktų nurodymų, tačiau rekomenduojame niekada neviršyti nurodyto didžiausio kiekio (**MAX**). Šis kiekis užtikrins geriausius skalavimo rezultatus.



Po skalavimo ciklo, jeigu reikia, pašalinkite visus skalavimo priemonių likučius iš skalavimo priemonių dalytuvu.

Laikykitės šių nurodymų

1. Atidarykite skalavimo priemonės dalytuvą.

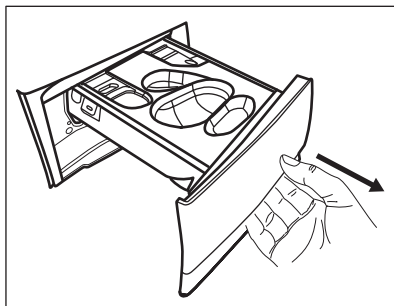

2. Jei renkatės mirkymo ciklą, skalavimo miltelius supilkite į skyrelį .
3. Pagrindiniam skalavimo ciklui skyrelį pasirinkite pagal naudojamos skalavimo priemonės tipą.

a) Į skyrelį  įpilkite **skalavimo miltelių**.

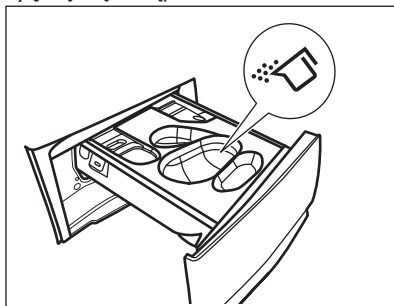

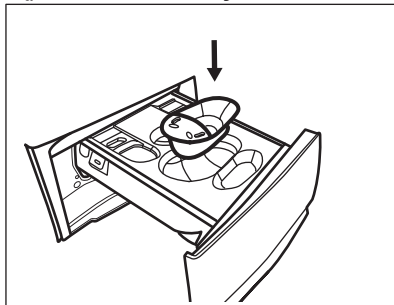

b) Į tą patį skyrelį įdėkite atitinkamą indelį  ir įpilkite **skalavimo skysčio**.

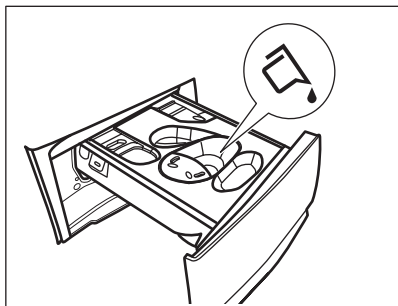

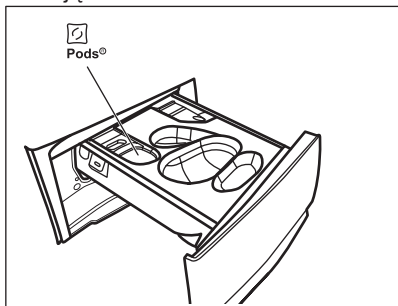

c) Į skyrelį  įdėkite **tabletes**. Būtinai įjunkite funkciją Pods®.



4. Į skyrelį  įpilkite audinių minkštiklio.
5. Uždarykite ploviklio dalytuvą.

11.4 Programos nustatymas

1. Sukdami programų pasirinkimo ratuką pasirinkite norimą skalbimo programą. Įsijungs atitinkamos programos indikatorius.

Mirksės Start/Pause  mygtuko indikatorius.

Ekrane rodoma orientacinė programos trukmė, maksimalus nustatyti programai nurodytas skalbinių kiekis (tik kelias sekundes), numatytoji temperatūra, numatytasis gręžimo greitis ir skalbimo fazės indikatoriai (kai galimi).

2. Norėdami pakeisti temperatūrą ir (arba) gręžimo greitį, palieskite atitinkamus mygtukus.
3. Galite rinktis vieną ar iš karto kelias papildomas funkcijas. Ekrane įsijungs susiję indikatoriai ir atitinkamai pasikeis pateikiama informacija.



Jeigu pasirinkimas **negalimas**, neįsijungs joks indikatorius ir neskambės garso signalas.

11.5 Programos paleidimas

Palieskite Start/Pause  mygtuką, kad paleistumėte programą. Atitinkamas indikatorius nustos mirksėti ir švies nuolat.

Durėlės užsirakins ir programa prasidės.



Ekrane matysite indikatorių, rodančių .





Vandens išleidimo siurblys trumpai veikia, prieš prietaisą pripildant vandeniu.

11.6 Atidėtas programos paleidimas

1. Paspauskite mygtuką Pradžios atidėjimas





 tiek kartų, kad valdymo skydelyje pamatytumėte pageidaujamą atidėto įjungimo laiką. Ekrane rodomas indikatorius .

2. Palieskite mygtuką Start/Pause . Prietaiso durėlės užsirakins ir prasidės atidėto paleidimo atskaita. Valdymo skydelyje matysite indikatorių, rodančių .

Pasibaigus pasirinktam laikui programa pasileis automatiškai.



Atidėto paleidimo atšaukimas prasidėjus laiko atskaitai

Jei norite atšaukti atidėtą paleidimą, atlikite šiuos veiksmus:

1. Palieskite mygtuką Start/Pause , kad prietaisą sustabdytumėte. Pradės mirksėti atitinkamas indikatorius.
2. Palieskite mygtuką Pradžios atidėjimas  tiek kartų, kad valdymo skydelyje matytumėte , o indikatorius  išsijungtų.
3. Norėdami nedelsiant paleisti programą, dar kartą palieskite mygtuką Start/Pause .

Atidėto paleidimo keitimas prasidėjus laiko atskaitai

Jei norite pakeisti atidėtą paleidimą, atlikite šiuos veiksmus:

1. Palieskite mygtuką Start/Pause , kad prietaisą sustabdytumėte. Pradės mirksėti atitinkamas indikatorius.
2. Paspauskite mygtuką Pradžios atidėjimas  tiek kartų, kad valdymo skydelyje pamatytumėte pageidaujamą atidėto jungimo laiką.
3. Dar kartą palieskite mygtuką Start/Pause , kad pradėtumėte naują laiko atskaitą.

11.7 SensiCare System skalbinių kiekio nustatymas



Ekrane rodoma programos trukmė numatyta **vidutiniam arba dideliame skalbinių kiekiu**.

Palietus Start/Pause  mygtuką, maksimalaus nurodyto skalbinių kiekio indikatorius išsijungs, o SensiCare System pradės skalbinių svorio nustatymą:

1. Prietaisas per 30 sekundžių nustatys skalbinių kiekį. Programose, kur galima Time Manager, šios fazės metu Time Manager juostose -----, žemiau laikrodžio, bus rodoma paprasta animacija. Būgnas šiek tiek pasisuks.
2. Programos trukmė atitinkamai bus pakoreguota, ji gali pailgėti arba sutrumpėti. Dar po 30 sekundžių prasidės vandens pripildymo etapas.

Nustačius skalbinių svorį, **jei būgnas yra perkrautas**, ekrane mirksės **MAX** indikatorius:

Jei taip nutiktų, per 30 sek. galima sustabdyti programą ir išimti kelis skalbinius.

Išėmę kelis drabužius palieskite Start/Pause  mygtuką, kad dar kartą paleistumėte programą. SensiCare ciklą galima kartoti ne daugiau trijų kartų (žr. 1 punktą).

Dėmesio! Jeigu skalbinių kiekio nesumažinsite, skalbimo programa įsijungs nepaisant per didelio skalbinių kiekio. Tokiu atveju skalbiniai gali likti tinkamai neišskalbti.



Maždaug po 20 min programos trukmė gali pasikeisti priklausomai nuo to, kiek vandens sugeria skalbiniai.





SensiCare aptikimas vykdomas tik su pilnomis skalbimo programomis, kurių trukmė nėra sutrumpinta Time Manager mygtuku.



SensiCare System galimas ne visose programose, pvz.: Vilna/Šilkas, Skalavimas, ir trumpųjų ciklų programose.

11.8 Programos pertraukimas ir parinkčių keitimas

Kai programa vykdoma, galite keisti **tik kelias** parinktis:

1. Palieskite mygtuką Start/Pause . Mirksi atitinkamas indikatorius.
2. Pakeiskite parinktį. Ekrane pateikiama informacija atitinkamai pasikeičia.
3. Dar kartą palieskite mygtuką Start/Pause .

Skalbimo programa tęsiama toliau.



11.9 Paleistos programos atšaukimas

1. Norėdami atšaukti programą ir išjungti prietaisą, paspauskite mygtuką On/Off .
 2. Norėdami įjungti prietaisą, vėl paspauskite mygtuką On/Off .
- Dabar galite pasirinkti naują programą.



Jeigu SensiCare fazė jau atlikta ir vanduo jau pilamas, nauja programa paleidžiama **nekartojant SensiCare fazės**. Vanduo ir skalbimo priemonė neišleidžiami, kad būtų išvengta švaistymo. Ekране rodoma maksimali programos trukmė atnaujinama maždaug kas 20 minučių paleidus naują programą.

Taip pat galima atšaukti ir kitu būdu:

1. Palieskite mygtuką Start/Pause .
2. Pasukite pasirinkimo rankenėlę ties padėtimi „Atkūrimas“ • .
3. Palaukite 1 sekundę. Ekране matysite .

Dabar galite pasirinkti naują programą.

11.10 Durelių atidarymas. Drabužių įdėjimas



Jeigu šviečia piktograma , visada galite atidaryti dureles.

Kol veikia vykdoma programa arba atidėtas paleidimas, prietaiso durelės yra užrakintos. Ekране matysite indikatorių, rodantį .



Jeigu temperatūra yra per aukšta, per daug vandens būgne ir (arba) būgnas vis dar sukasi, jūs neturite atidaryti durelių.

Norėdami įdėti arba išimti drabužius:

1. Palieskite mygtuką Start/Pause . Ekране išsijungia susijęs durelių užrakinimo indikatorius.
2. Atidarykite prietaiso dureles. Jeigu reikia, pridėkite arba išimkite drabužius. Uždarykite dureles ir palieskite mygtuką Start/Pause .

Programa ar atidėto paleidimo funkcija toliau vykdoma.

11.11 Programos pabaiga

Pasibaigus programai, prietaisas išsijungia automatiškai. Suveikia garsinis signalas (jeigu įjungtas). Ekране matysite .

Išsijungs mygtuko Start/Pause  indikatorius.

Durelės atsirakins, o indikatorius  išsijungs.

1. Norėdami išjungti prietaisą, paspauskite mygtuką On/Off .

Pasibaigus programai prietaisas automatiškai išsijungia po penkių minučių.







Vėl įjungus prietaisą, valdymo skydelyje matysite ankstesnės programos pabaigą. Norėdami nustatyti naują ciklą, pasirinkite naują programų parinktį.



2. Ištraukite iš prietaiso skalbinius.
3. Įsitinkinkite, kad būgnas tuščias.
4. Palikite dureles ir skalbimo priemonių stalčiuką atidarytus, kad neatsirastų pelėsis ir nemalonus kvapas.

11.12 Vandens išleidimas pasibaigus ciklui



Jeigu pasirinkote programą arba parinktį, kurios atveju po paskutinio skalavimo vanduo iš būgno neišleidžiamas, programa yra baigta, tačiau:

- Laiko srityje rodoma , o ekране rodomos užrakintos durelės .
- Pradės mirksėti mygtuko Start/Pause  indikatorius.
- Būgnas vis dar reguliariai pasukamas, kad skalbiniai nesusiglamžytų.
- Durelės liks užrakintos.
- Jeigu norite atidaryti dangtį, išleiskite vandenį:

1. Jeigu reikia, palieskite mygtuką Grėžimas , kad sumažintumėte prietaiso rekomenduojamą grėžimo greitį.
2. Paspauskite mygtuką Start/Pause : prietaisas išleis vandenį ir prasidės grėžimo ciklas.

Parinkties skalavimo sulaukymo indikatorius  arba  išnyksta.



Jeigu nustatėte Tyli , ir paspaudėte mygtuką Start/Pause  gręžimo greitis nepasikeis, o prietaisas tik išleis vandenį.

3. Programai pasibaigus ir užrakintų durelių indikatoriumi  užgesus, galite atidaryti dureles.
4. Norėdami išjungti prietaisą kelias sekundes palaikykite paspaustą mygtuką On/Off .

11.13 Budėjimo funkcija

Budėjimo funkcija automatiškai išjungs prietaisą, kad sumažėtų energijos sąnaudos, jei:

- prietaiso nenaudojate 5 minutes ir nevykdoma jokia programa. Jei prietaisą norite vėl aktyvuoti, paspauskite On/Off mygtuką.

- Praėjus 5 minutėms nuo skalbimo programos pabaigos. Jei prietaisą norite vėl įjungti, paspauskite On/Off mygtuką. Ekране rodoma paskutinės programos pabaiga. Norėdami nustatyti naują ciklą, pasirinkite naują programų parinktį. Jeigu ratukas pasukamas į padėtį „Atkurti“
 - , prietaisas automatiškai išsijungia po 30 sekundžių.



Jeigu nustatėte programą ar parinktį, kuriai pasibaigus vanduo paliekamas būgne, budėjimo funkcija **neišjungs** prietaiso, kad suveiktų priminimas dėl vandens išleidimo.

12. PATARIMAI



ĮSPĖJIMAS!

Žr. saugos skyrius.

12.1 Skalbinių sudėjimas

- Susikirstykite skalbinius į baltus, spalvotus, sintetinius, plonų audinių ir vilnonius.
- Vadovaukitės skalbimo nurodymais, pateiktais skalbinių priežiūros etiketėse.
- Neskalbkite kartu baltų ir spalvotų gaminių.
- Kai kurie spalvoti gaminiai pirmo skalbimo metu gali pakeisti spalvą. Rekomenduojame juos pirmą porą kartų skalbti atskirai.
- Daugiasluoksnius audinius, vilnonius ir išmargintus gaminius išverskite.
- Apdorokite sunkiai įveikiamas dėmes.
- Sunkiai pašalinamoms dėmėms skalbti naudokite specialią skalbimo priemonę.
- Atsargiai elkitės su užuolaidomis. Nuimkite kabliukus ir sudėkite užuolaidas į skalbimo maišelį arba pagalvės užvalkalą.
- Jeigu skalbinių labai mažai, gręžimo metu gali kilti balanso problemų ir pernelyg didelė vibracija. Jeigu taip nutiktų:

- a. pertraukite programą ir atidarykite dureles (žr. skyrių „Kasdienis naudojimas“);
 - b. rankomis paskirstykite skalbinius, kad visi daiktai būtų vienodai pasiskirstę būgne;
 - c. paspauskite mygtuką Start/Pause. Gręžimo fazė tęsiama.
- Užsekite užvalkalus, užtraukite užtrauktukus, užsekite kilpas ir spaustukus. Suriškite diržus, raiščius, batų raištelius, kaspinus ir visus kitus laisvus elementus.
 - Neskalbkite skalbinių be apsiuvimų arba su prakirpimais. Naudokite skalbimo maišelį mažiems ir (arba) ploniems daiktams (pvz., vielutėmis sutvirtintoms liemenėlėms, diržams, pėdkelnėms, batų raišteliams, kaspinams ir pan.) skalbti.

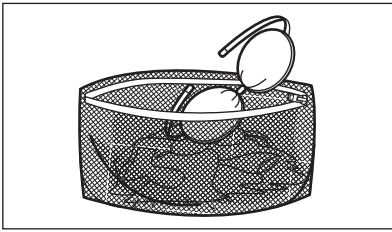

- Ištuštinkite kišenes ir skalbinius išlankstykite.

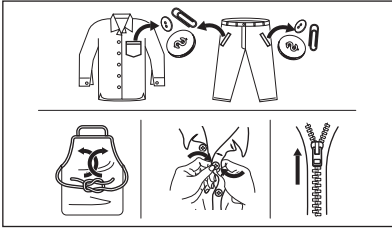

12.2 Sunkiai įveikiamos dėmės

Kai kurių dėmių vien vandeniu ir skalbimo priemone pašalinti nepavyksta.

Rekomenduojame prieš dedant skalbinius į prietaisą iš anksto apdoroti šias dėmes.

Galima naudoti specialius dėmių valiklius. Naudokite specialų, dėmės ir audinio rūšiai tinkamą dėmių valiklį.

Nepurkškite dėmių valiklio ant drabužių greta prietaiso, nes jis ēsdina plastikines dalis.



12.3 Skalbimo priemonės rūšis ir kiekis

Skalbimo priemonės pasirinkimas ir tinkamo kiekio naudojimas turi poveikio ne tik skalbimo rezultatams, bet taip pat padeda išvengti švaistymo ir saugoti aplinką:

- Naudokite tik specialiai skalbyklėms skirtas skalbimo ir kitas priemones: Visų

pirma, laikykitės šių bendro pobūdžio taisyklių:

- skalbimo milteliai (taip pat tabletės ir vienos dozės ruošiniai) visiems audinių tipams, išskyrus gležnus audinius. Geriau naudokite skalbiamuosius miltelius su balikliu baltiems skalbiniams ir skalbinių dezinfekavimui,
- skystosios skalbimo priemonės (įskaitant vienos dozės ruošinius) skirtos žemos temperatūros programoms (iki 60 °C), visų tipų audiniams arba specialiai tik vilnai.
- Skalbimo priemonės pasirinkimas ir kiekis priklauso nuo audinio rūšies (gležnas, vilnonis, medvilnė ir pan.), drabužių spalvos, skalbinių kiekio, supurvinimo laipsnio, skalbimo temperatūros ir naudojamo vandens kietumo.
- Laikykitės ant skalbimo ir kitų priemonių pakuočių pateiktų nurodymų ir neviršykite didžiausio nurodyto skalbimo priemonių kiekio (**MAX**).
- Nemaišykite skirtingo tipo skalbimo priemonių.
- Šiais atvejais naudokite mažiau skalbimo priemonės:
 - skalbiate nedidelį kiekį skalbinių;
 - skalbiniai sutepti nestipriai.
 - skalbiant susidaro daug putų.

Nepakankamas skalbimo priemonės kiekis gali lemti:

- netenkinančius skalbimo rezultatus;
- skalbiniai gali papildėti;
- riebaluotus drabužius;
- pelėsius prietaise.

Per didelis skalbimo priemonės kiekis gali lemti:

- pernelyg didelį putojimą;
- blogesnę skalbimo poveikį;
- nepakankamą skalavimą;
- didesnę poveikį aplinkai.

12.4 Patarimai, kaip tausoti aplinką

Norint taupyti vandenį, energiją ir padėti apsaugoti aplinką, rekomenduojame laikytis šių patarimų:

- **Vidutiniškai suteptus skalbinius** galima skalbti **be pirminio skalbimo**; taip sutaupysite skalbiklio, vandens ir laiko (aplinka saugoma taip pat!).

- Prietaiso prikrovimas iki **maksimalaus pajėgumo, nurodyto kiekvienai programai, padeda sumažinti energijos ir vandens sąnaudas.**
- Atlikus tinkamą pirminį apdorojimą, galima pašalinti dėmes ir dalį nešvarumų; tada skalbinius galima skalbti žemesnėje temperatūroje.
- Nustatykite **maksimalų galimą gręžimo greitį** pasirinktai skalbimo programai, **prieš džiovindami skalbinius džiovyklėje.** Taip sutaupysite energijos džiovindami!

12.5 Vandens kietumas

Jei jūsų buitinis vanduo yra vidutiniškai kietas arba kietas, rekomenduojame naudoti

skalbimo mašinoms skirtą vandens minkštinimo priemonę.

Vietovėse, kur vanduo yra minkštas, vandens minkštinimo priemonės naudoti nereikia.

Norėdami sužinoti savo vietovės vandens kietumą, susisiekite su vietos vandentiekio tarnyba.

Naudokite tinkamą vandens minkštiklio kiekį. Visuomet vadovaukitės nurodymais, pateiktais ant šios priemonės pakuotės.

13. VALYMAS IR PRIEŽIŪRA

ĮSPĖJIMAS!

Žr. saugos skyrius.

13.1 Reguliaraus valymo grafikas

Reguliariai valykite prietaisą, kad juo galėtumėte ilgiau naudotis.

Kiekvieną kartą pasinaudoję prietaisu palikite dureles ir ploviklio dozatorių šiek tiek pravirus, kad prietaiso vidus vėdintųsi ir neatsirastų pelėsis ar blogas kvapas.

Jeigu prietaisu ilgesnį laiką nesinaudosite, užsukite vandens čiaupą ir atjunkite prietaisą nuo maitinimo tinklo.

Orientacinis profilaktinio valymo tvarkaraštis:

Kalkių nuosėdų šalinimas	Du kartus per metus
Profilaktinis skalbimo ciklas	Vieną kartą per mėnesį
Valyti durelių sandarinimo gumas	Kas du mėnesius
Valyti būgną	Kas du mėnesius
Valyti skalbimo priemonės dalytuvą	Kas du mėnesius
Valyti išleidimo siurblio filtrą	Du kartus per metus

Valyti vandens tiekimo žarną ir vožtuvo filtrą Du kartus per metus

Šiuose paragrafuose paaiškinama, kaip turėtumėte valyti kiekvieną dalį.

13.2 Pašalinių daiktų išėmimas



Prieš vykdydami ciklą, įsitikinkite, kad kišenės būtų tuščios, o visi laisvi elementai surišti. Žr. „Patarimai“, „Skalbinių kiekis“.

Išimkite visus pašalinius daiktus (pavyzdžiui, metalines sąvaržėles, sagas, monetas ir pan.), kuriuos galite rasti durelių tarpikyje, filtruose ir būgne. Žr. „Dviejų juostelių durelių sandariklis“, „Būgno valymas“, „Vandens išleidimo siurblio valymas“ ir „Vandens įleidimo žarnos ir vožtuvo filtro valymas“. Jeigu reikia, kreipkitės į įgaliotąjį techninės priežiūros centrą.

13.3 Valymas iš išorės

Prietaisą valykite tik švelniu muilu ir šiltu vandeniu. Kruopščiai nusauskite visus paviršius.

Nenaudokite šveitimo kempinių arba bet kokios braižančios medžiagos.

⚠ DĖMESIO

Valymui nenaudokite alkoholio, tirpiklių arba cheminių priemonių.

⚠ DĖMESIO

Nevalykite metalinių paviršių chloro pagrindo plovikliu.

13.4 Kalkių nuosėdų šalinimas



Jei jūsų buitinis vanduo yra vidutiniškai kietas arba kietas, rekomenduojame naudoti skalbimo mašinoms skirtą vandens minkštinimo priemonę.

Reguliariai tikrinkite, ar būgne nėra kalkių nuosėdų.

Įprastose skalbimo priemonėse jau yra vandens minkštinimo medžiagų, bet mes rekomenduojame kartkartėmis atlikti ciklą su tuščiu būgnu ir kalkių nuosėdų šalinimo priemone.



Visuomet vadovaukitės nurodymais, pateiktais ant šios priemonės pakuotės.

13.5 Profilaktinis skalbimo ciklas

Dėl kartotinio ir ilgalaikio žemos temperatūros ir trumpų programų naudojimo gali susidaryti skalbimo priemonių nuosėdų, likti pūku, pradėti augti bakterijos ir būgno viduje susidaryti plonas mikroorganizmų sluoksnis. Dėl to gali atsirasti blogas kvapas ir pelėsis.

Norėdami pašalinti šias nuosėdas ir išvalyti prietaiso vidų, bent kartą per mėnesį atlikite techninės priežiūros skalbimo ciklą:

1. Išimkite visus skalbinius iš būgno.
2. Vykdykite programą medvilnei skalbti, parinkę aukščiausią temperatūrą ir pripylę nedaug skalbiamųjų miltelių arba, jeigu yra, vykdykite programą Skalbyklės valymas.

13.6 Durelių tarpiklis

Šis prietaisas suprojektuotas su **savaime išsivalančia vandens išleidimo sistema**,

leidžiančia nuo drabužių atsiskyrusius pūkelius išleisti kartu su vandeniu. Reguliariai tikrinkite sandariklį. Ciklo pabaigoje galima atgauti monetas, sagas, kitus mažus daiktus.

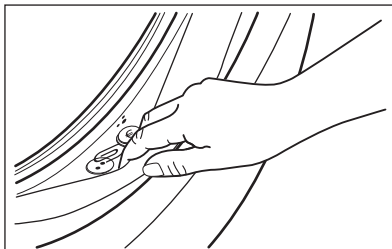

Valykite jį, kai reikia, naudodami kreminę valymo priemonę su amoniaku, nebraižydami sandariklio paviršiaus.



Visuomet vadovaukitės nurodymais, pateiktais ant šios priemonės pakuotės.

13.7 Būgno valymas

Reguliariai tikrinkite būgną, kad nesusidarytų nepageidaujamų nuosėdų.

Rūdžių nuosėdų ant būgno gali atsirasti dėl rūdijančių svetimkūnių, kurių yra geležingame vandentiekio vandenyje

Išvalykite būgną nerūdijančiam plienui valyti skirtais specialiais valikliais.



Visuomet vadovaukitės nurodymais, pateiktais ant šios priemonės pakuotės. Nevalykite būgno rūgštiniais kalkių šalinimo gaminiais, šveičiamosiomis priemonėmis su chloru arba plieniniais šveitikliais.

Kruopštus valymas:

1. Išvalykite būgną nerūdijančiam plienui valyti skirtais specialiais valikliais.



Visuomet vadovaukitės nurodymais, pateiktais ant šios priemonės pakuotės.

2. Išimkite visus skalbinius iš būgno.
3. Vykdykite trumpą programą medvilnei skalbti tuščiu būgnu, parinkę aukščiausią temperatūrą ir pripylę nedaug

skalbiamųjų miltelių arba, jeigu yra, vykdykite programą Skalbyklės valymas. Jei prietaisą galite prijungti prie „Wi-Fi“ tinklo, naudodamiesi programėle galėsite atsisiųsti specialiąją programą Skalbyklės valymas.

4. Į tuščią būgną rankomis įdėkite nedidelį kiekį skalbiamųjų miltelių ar specialaus gaminio, kad išplautumėte likučius.



Kartais skalbimo ciklo pabaigoje ekrane gali būti rodoma piktograma : tai yra rekomendacija atlikti būgno valymą. Atlikus būgno valymą, piktograma išnyksta.

13.8 Skalbimo priemonės dalytuvo valymas

Norėdami pašalinti skalbimo priemonių ar audinių minkštiklio likučius ir skalbimo priemonių stalčiuke išvengti pelėsio, reguliariai atlikite šią valymo procedūrą:

1. Atidarykite skalbimo priemonės dalytuvą. Paspauskite skląstį žemyn, kaip parodyta paveikslėlyje, ir ištraukite jį.

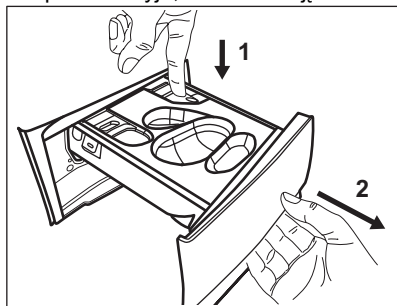

2. jei įdėtas skystos skalbimo priemonės rezervuaras, ištraukite jį.

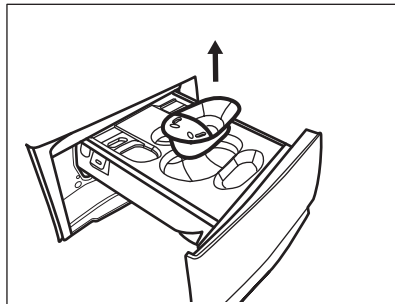

3. Pakelkite viršutinį skyrių dangtelį, kad jį galėtumėte nuimti.

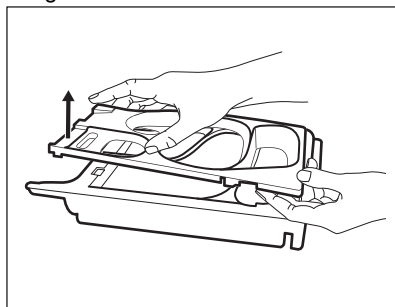

4. Po tekančiu vandeniu išplaukite skalbimo priemonės stalčiuką ir išimamas jo dalis.

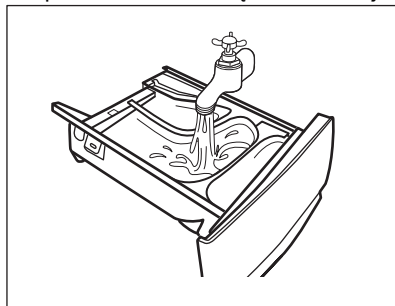

5. Viršutinėje ir apatinėje griovelio dalyje neturi likti nė trupučio skalbimo priemonės. Išėmai valyti naudokite mažą šepetėlį.

DĖMESIO

Nenaudokite aštrių objektų ar metalinių šepetčių ir kempinių.

Viršutinėje ir apatinėje griovelio dalyje neturi likti nė trupučio skalbimo priemonės. Išėmai valyti naudokite mažą šepetėlį.

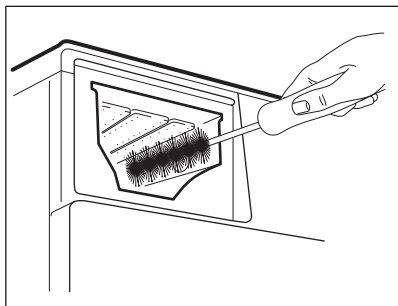

6. Apverskite dalytuvo viršutine puse žemyn ir atidarykite apatinį dangtelį, kaip parodyta paveikslėlyje: pirmiausia ištraukite šoninius skirtukus į išorę, tada nuimkite apatinį dangtelį.

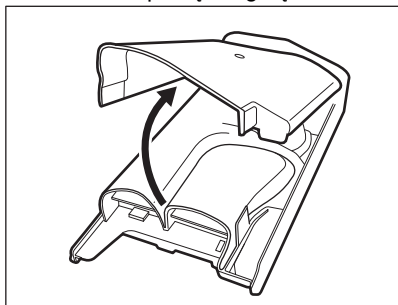

7. Patikrinkite, ar iš konvejerio buvo pašalinti visi skalbimo priemonės likučiai. Naudokite tik minkštas drėgnas šluostes.
8. Vėl uždėkite apatinį dangtį, sulygiuodami jo skyles su stalčiaus kabliukais, kaip parodyta paveikslėlyje. Darykite, kol išgirsite spragtelėjimą.

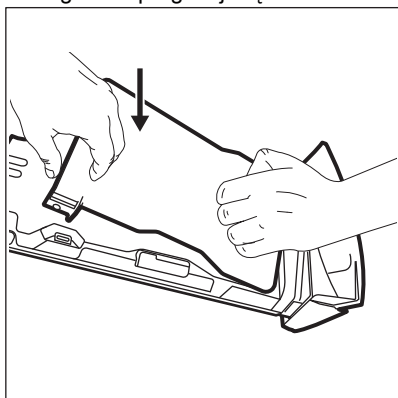

⚠ DĖMESIO

Paspauskite apatinį dangtelį, kaip parodyta paveikslėlyje. Patikrinkite, ar jis tinkamai uždarytas.

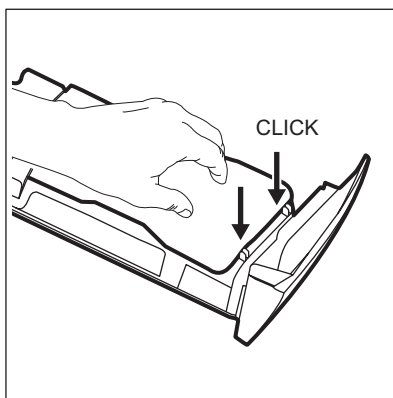

9. Vėl surinkite stalčių:
- Uždėkite apatinį dangtį ir spauskite, kol pasigirs spragtelėjimas.
 - Uždėkite apatinį dangtelį ir paspauskite, kol išgirsite spragtelėjimą.
 - Jeigu reikia, įdėkite skystos skalbimo priemonės indelį.
10. Įdėkite skalbimo priemonės stalčiuką ir kreipiamuosius bėgelius ir uždarykite. Paleiskite skalavimo programą su tuščiu būgnu.

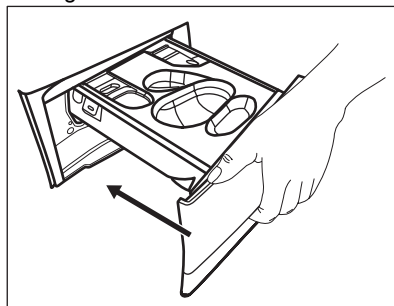

13.9 Išleidimo siurblio valymas

⚠ ĮSPĖJIMAS!

Ištraukite elektros laido kištuką iš sieninio lizdo.



Reguliariai tikrinkite vandens išleidimo siurblio filtrą ir įsitinkinkite, kad jis švarus.

Išvalykite vandens išleidimo siurblį, jeigu:

- Iš prietaiso neišbėga vanduo.
- Būgnas nesisuka.
- Dėl užstrigusios drenažo plūdės prietaisas skleidžia neįprastą triukšmą.
- Ekrane rodomas įspėjamasis kodas **E20**.

ĮSPĖJIMAS!

- Nebandykite išimti filtro, kol prietaisas veikia.
- Nevalykite siurblio, jeigu prietaise esantis vanduo yra karštas. Palaukite, kol vanduo atvės

Atlikite šiuos siurblio valymo veiksmus:

1. Atidarykite siurblio dangtelį.

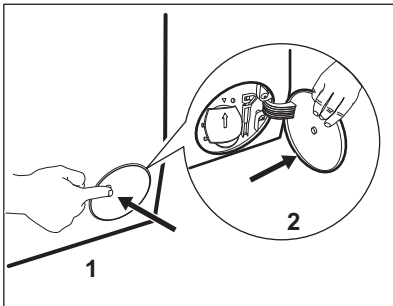

2. Po išleidimo siurbliu padėkite tinkamą indą, į kurį galėtų ištekėti vanduo.
3. Nuleiskite išleidimo lataką žemyn. Išimdami filtrą, turėkite šluostę, kuria galėtumėte iškart iššluostyti vandenį, jei išbėgs.

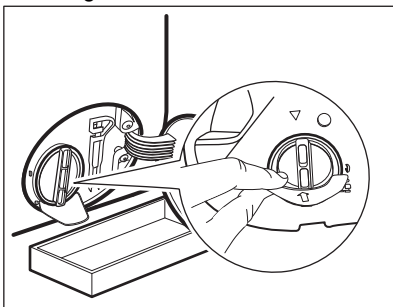

4. Pasukite filtrą 180 laipsnių kampu prieš laikrodžio rodyklę, kad jį atsuktumėte, bet jo paties neištraukite. Tegul vanduo teka.

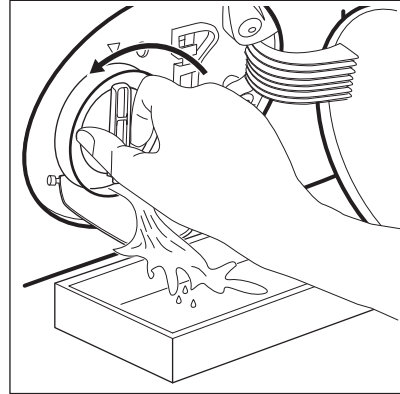

5. Kai dubuo bus pilnas vandens, vėl užsukite filtrą ir išpilkite vandenį iš indo.
6. Kartokite 4 ir 5 veiksmus, kol vanduo nustos tekėti.
7. Pasukite filtrą prieš laikrodžio rodyklę, kad jį išimtumėte.

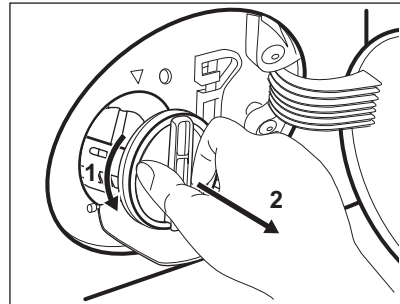

8. Jeigu reikia, iš filtro išėmus pašalinkite pūkus ir daiktus.
9. Patikrinkite, ar pasukta siurblio sparnuotė laisvai sukasi. Jeigu ne, kreipkitės į įgaliotąjį techninės priežiūros centrą.

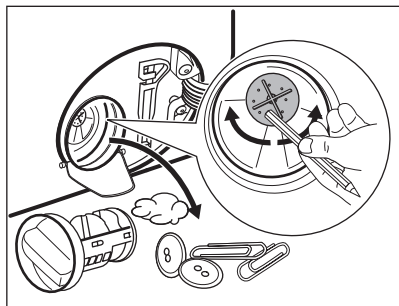

10. Išplaukite filtrą vandeniu iš čiaupo.

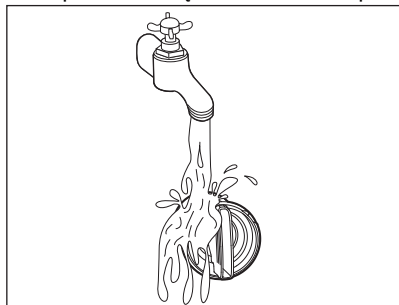

11. Įdėkite filtrą atgal į specialius kreiptuvus, pasukę jį pagal laikrodžio rodyklę. Būtinai tinkamai užveržkite filtrą, kad nebūtų nuotėkio.

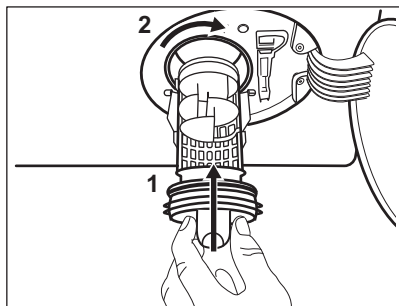

12. Uždenkite siurblio dangtelį.

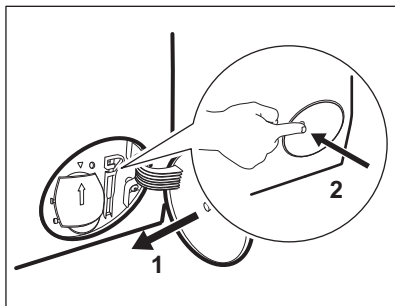

Išleidę vandenį avariniu būdu, privalote vėl įjungti vandens išleidimo sistemą:

- a. Į pagrindinį skalbimo priemonių stalčiaus skyrių įpilkite 2 litrus vandens.
- b. Paleiskite programą, kad išleistumėte vandenį.

13.10 Vandens tiekimo žarnos ir vožtuvo filtro valymas

Kartkartėmis rekomenduojama valyti abu įleidimo žarnos ir vožtuvo filtrus, kad būtų pašalintos per laiką susikaupusios nuosėdos:

1. Nuimkite vandens įleidimo žarną nuo čiaupo ir išvalykite filtrą.

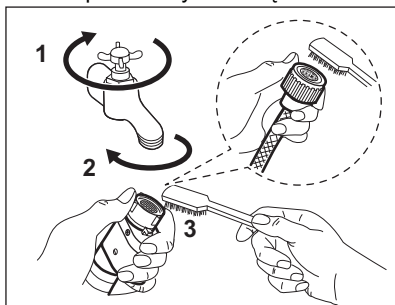

2. Nuimkite vandens įleidimo žarną nuo prietaisą, atsukę veržlę.

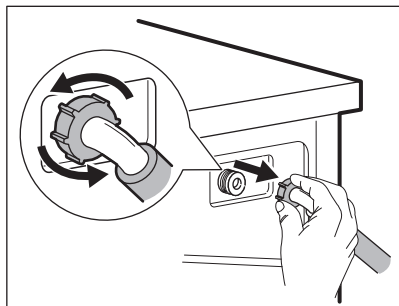

3. Prietaiso gale esantį vožtuvo filtrą valykite dantų šepetėliu.

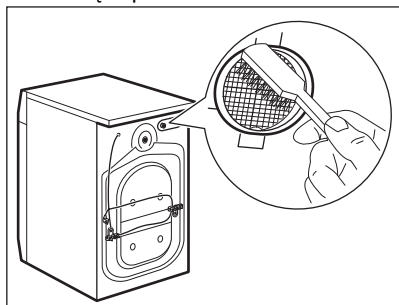

4. Kai vėl jungsitė žarną prie prietaiso galo, pasukite ją kairėn arba dešinėn (ne vertikaloje padėtyje), atsižvelgdami į savo vandens čiaupo padėtį.

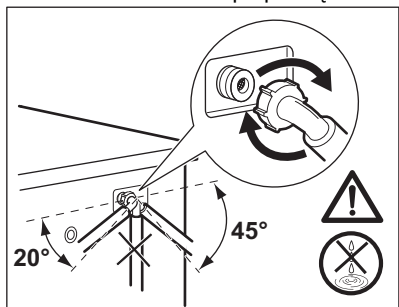

13.11 Avarinis vandens išleidimas

Jeigu prietaisas negali išleisti vandens, atlikite tą patį procesą, aprašytą paragrafe „Vandens išleidimo siurblio valymas“. Jeigu reikia, išvalykite siurblį.

Išleidę vandenį avariniu būdu, privalote vėl įjungti vandens išleidimo sistemą:

1. Pilkite 2 litrus vandens į ploviklio dalytuvo pagrindinį skalbimo skyrių.
2. Paleiskite programą, kad vanduo būtų išleistas.

13.12 Apsauga nuo užšalimo

Jeigu prietaisas įrengtas tokioje vietoje, kur temperatūra gali nukristi apie 0 °C ir žemiau, išleiskite vandens įleidimo žarnoje ir vandens išleidimo siurblyje likusį vandenį.

1. Ištraukite maitinimo laido kištuką iš elektros lizdo.
2. Užsukite vandens čiaupą.
3. Įdėkite abu vandens įleidimo žarnos galus į indą ir palaukite, kol vanduo ištekės iš žarnos.
4. Išvalykite vandens išleidimo siurblį. Žr. skyrių, kaip išleisti vandenį avariniu būdu.
5. Kai vandens išleidimo siurblys tuščias, vėl prijunkite vandens įleidimo žarną.

⚠ ĮSPĖJIMAS!

Jeigu vėl norėsite naudoti prietaisą, įsitinkinkite, kad aplinkos temperatūra būtų aukštesnė nei 0 °C. Gamintojas neatsako už žalą, padarytą dėl žemos temperatūros.

14. TRIKČIŲ ŠALINIMAS

⚠ ĮSPĖJIMAS!

Žr. saugos skyrius.

14.1 Klaidų kodai ir galimi sutrikimai

Nepavyksta įjungti prietaiso arba prietaisas netikėtai nustoja veikęs. Iš pradžių pabandykite problemos sprendimą rasti patys (žr. lenteles).

⚠ ĮSPĖJIMAS!

Prieš atlikdami bet kokią patikrą, išjunkite prietaisą.

Tam tikrų sutrikimų atveju valdymo skydelyje matysite klaidos kodą, o

Start/Pause  mygtukai gali pradėti mirksėti:



Jeigu prietaisas perkrautas, išimkite kelis skalbinius iš būgno ir (arba) laikydami prispaustas dureles palieskite mygtuką Start/Pause, kad indikatorius  išsijungtų (žr. toliau pateiktą pav.).

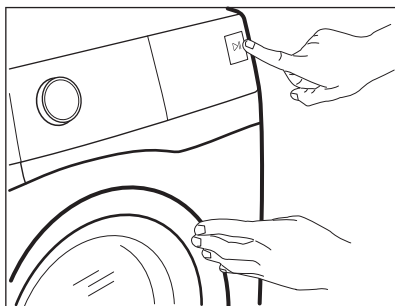

Gedimas	Sprendimas
E 10 Prietaisas nepripildo vandeniui.	<ul style="list-style-type: none">• Patikrinkite, ar atidarytas vandens čiaupas• Patikrinkite, ar pakankamas tiekiamo vandens slėgis. Susisiekiate su vietine vandens tiekimo kompanija.• Patikrinkite, ar neužsikimšęs vandens čiaupas.• Patikrinkite, ar vandens tiekimo žarna nėra susiraizgiusi, pažeista ar užsilenkusi.• Patikrinkite, ar vandens tiekimo žarna tinkamai prijungta prie įvado.• Patikrinkite, ar neužsikimšę vandens tiekimo žarnos ir vožtuvo filtrai. Žr. skyrių „Valymas ir priežiūra“.
E 20 Iš prietaiso neišbėga vanduo.	<ul style="list-style-type: none">• Patikrinkite, ar neužsikimšo praustuvo čiaupas.• Patikrinkite, ar vandens tiekimo žarna nėra susiraizgiusi ar užsilenkusi.• Patikrinkite, ar neužsikimšęs vandens išleidimo filtras. Jei reikia, išvalykite filtrą. Žr. skyrių „Valymas ir priežiūra“.• Patikrinkite, ar vandens išleidimo žarna tinkamai sujungta.• Jei pasirinkote programą be vandens išleidimo, papildomai pridėkite vandens išleidimo fazę.• Jei pasirinksite programą, kuri nesibaigia vandens išleidimu, papildomai pridėkite vandens išleidimo fazę.

E40

Prietaiso durelės atidarytos arba uždarytos netinkamai.

- Patikrinkite, ar tinkamai uždarytos durelės

E91

Vidinė triktis. Nėra ryšio tarp prietaiso elektroninių elementų.

- Programa nebuvo tinkamai baigta arba prietaisas per anksti išsijungė. Išjunkite ir vėl įjunkite prietaisą.
- Jeigu vėl rodomas įspėjamasis kodas, kreipkitės į įgaliotąjį techninės priežiūros centrą.

Jeigu ekrane rodomi kiti įspėjamieji kodai, išjunkite ir įjunkite prietaisą. Jeigu problema kartojasi, kreipkitės į įgaliotąjį techninės priežiūros centrą. Kitų prietaiso gedimų ar sutrikimų atveju sprendimų ieškokite toliau pateiktoje lentelėje.

Problema	Sprendimas
Programa nepasileidžia.	<ul style="list-style-type: none"> • Patikrinkite, ar maitinimo laido kištukas prijungtas prie elektros maitinimo tinklo. • Patikrinkite, ar tinkamai uždarytos prietaiso durelės • Patikrinkite, ar saugiklio dėžėje esantis saugiklis neperdegė. • Įsitinkite, kad tikrai palietėte Start/Pause  • Jeigu nustatytas atidėtas paleidimas, atšaukite paleidimo nustatymą arba palaukite, kol bus baigta atgalinė laiko atskaita. • Išjunkite apsaugos nuo vaikų užrakto funkciją, jeigu ji įjungta. • Patikrinkite tinkamai pasukta programų pasirinkimo rankenėlė.
Prietaisas prisipildo vandeniui, o tada vanduo iš karto išteka.	<ul style="list-style-type: none"> • Patikrinkite, ar vandens išleidimo vožtuvas tinkamoje padėtyje. Galbūt žarna įrengta per žemai. Žr. skyrių „Įrengimo instrukcija“.
Neveikia gręžimo fazė arba skalbimo ciklas trunka ilgiau nei įprastai.	<ul style="list-style-type: none"> • Pasirinkite gręžimo programą. • Patikrinkite, ar neužsikimšęs vandens išleidimo filtras. Jei reikia, išvalykite filtrą. Žr. skyrių „Valymas ir priežiūra“. • Pakoreguokite skalbinių kiekį ir paleiskite gręžimo programą dar kartą. Šią triktį gali sukelti išsibalansavusi prietaiso padėtis.
Ant grindų yra vandens.	<ul style="list-style-type: none"> • Patikrinkite, ar sandarios vandens žarnų jungtys. • Patikrinkite, ar nepažeistos vandens tiekimo ir išleidimo žarnos. • Patikrinkite, ar naudojate tinkamą plovimo priemonę ir reikiamą jos kiekį.
Nepavyksta atidaryti prietaiso durelių.	<ul style="list-style-type: none"> • Patikrinkite, ar nebuvo pasirinkta programa, kurios pabaigoje vanduo neišleidžiamas. • Patikrinkite, ar skalbimo programa baigėsi. • Jeigu būgne yra vandens, pasirinkite vandens išleidimo arba gręžimo programą. • Patikrinkite, ar prietaisas gauna elektros maitinimą. • Galimai prietaisas sugedo. Kreipkitės į įgaliotąjį techninės priežiūros centrą. Jeigu reikia atidaryti dureles, atidžiai perskaitykite skyrių „Avarinis durelių atidarymas“.

Problema	Sprendimas
Prietaisas kelia neįprastą triukšmą ir vibruoja.	<ul style="list-style-type: none"> • Patikrinkite, ar prietaisas stabilus. Žr. skyrių „Įrengimo instrukcija“. • Patikrinkite, ar pašalinote visus pakavimo elementus ir (arba) gabenimui skirtus varžtus. Žr. skyrių „Įrengimo instrukcija“. • Pridėkite daugiau skalbinių. Skalbinių kiekis gali būti per mažas.
Prietaisui veikiant ilgėja arba trumpėja programos trukmė.	<ul style="list-style-type: none"> • SensiCare System funkcija keičia programos trukmę priklausomai nuo skalbinių tipo ir kiekio. Žr. skyrių „Kasdienis naudojimas“ – „SensiCare System skalbinių kiekio nustatymas“.
Skalbimo rezultatai netenkina.	<ul style="list-style-type: none"> • Padidinkite skalbimo priemonės kiekį arba naudokite kitą skalbimo priemonę. • Prieš skalbimą įdėkite specialios dėmių šalinimo priemonės. • Patikrinkite, ar pasirinkote tinkamą temperatūrą. • Sumažinkite skalbinių kiekį.
Skalbimo ciklo metu būgne per daug putų.	<ul style="list-style-type: none"> • Sumažinkite skalbimo priemonės, tablečių arba vienos dozės ruošinių kiekį.
Po skalbimo ciklo dalytuvo stalčiuje lieka skalbimo priemonės.	<ul style="list-style-type: none"> • Įsitinkite, kad skalbimo priemonės dalytuvą naudojote pagal šiame naudotojo vadove pateiktus nurodymus. • Naudokite tik tas priemones, kurių galiojimo laikas nepasibaigęs. Laikykite jas originalioje uždarytoje dėžutėje, kaip nurodo gamintojas. Tiesioginis aplinkos poveikis gali pakeisti jų savybes, kai jas naudosite skyrelyje Pods®, ypač jei kartu naudositės kai kuriomis specifinėmis funkcijomis (pvz., Pradžios atidėjimas).

Patikrinę, įjunkite prietaisą. Prietaisas toliau tęs anksčiau pradėtą programą.

Jeigu problema kartojasi, kreipkitės į techninio aptarnavimo centrą.

Duomenys, kuriuos būtina pateikti techninės priežiūros centrui, nurodyti techninių duomenų lentelėje.

14.2 Avarinis durelių atidarymas

Dingus elektros tiekimui arba sugedus prietaisui, prietaiso durelės lieka užrakintos. Prietaisui grąžinus maitinimą skalbimo ciklas tęsiamas toliau. Jeigu sugedus prietaisui durelės lieka užrakintos, jas galima atidaryti naudojant avarinio atrakinimo funkciją.

Prieš atidarydami dureles

DĖMESIO

Nudegimų pavojus! Įsitinkite, kad vandens ir skalbinių temperatūra nėra labai aukšta. Jeigu reikia, palaukite, kol atvės.

DĖMESIO

Pavojus susižeisti! Įsitinkite, kad būgnas nesisuka. Jeigu reikia, palaukite, kol būgnas nustos sukstis.

i

Įsitinkite, kad būgne nėra per daug vandens. Jeigu reikia, atlikite avarinį vandens išleidimą (žr. „Avarinis vandens išleidimas“ skyriuje „Valymas ir priežiūra“).

Norėdami atidaryti dureles, atlikite toliau nurodytus veiksmus.

1. Paspauskite On/Off mygtuką, kad išjungtumėte prietaisą.
2. Ištraukite elektros laido kištuką iš sieninio lizdo.
3. Atidarykite filtro sklendę.

4. Vieną kartą patraukite avarinio atrakinimo svirtelę žemyn. Patraukę ją žemyn dar kartą laikykite ir atidarykite prietaiso dureles.

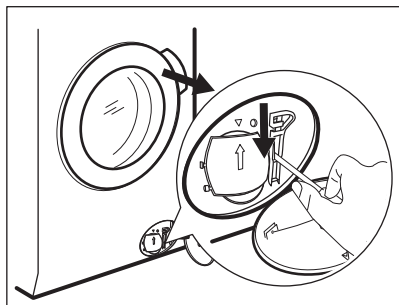

5. Išimkite skalbinius ir uždarykite prietaiso dureles.
6. Uždarykite filtro sklendę.

15. SAŪNAUDŲ VERTĖS

15.1 Komentaras



Kartu su prietaisu pateiktas energijos duomenų lipdukas su QR kodu, kuris yra nuoroda į ES EPREL duomenų bazėje saugomą informaciją apie prietaiso eksploatacines charakteristikas. Išsaugokite energijos duomenų lentelę kartu su naudotojo vadovu ir visais kitais su šiuo prietaisu tiekiamais dokumentais.

Tą pačią informaciją kaip ir techninių duomenų lentelėje taip pat galite rasti EPREL puslapyje <https://eprel.ec.europa.eu>, kur turėsite nurodyti prietaiso modelio pavadinimą ir gaminio numerį. Techninių duomenų lentelės padėtis pavaizduota skyriuje „Gaminio aprašymas“.



Vertės ir programos trukmė gali skirtis, atsižvelgiant į skirtingas sąlygas (pvz., kambario temperatūrą, vandens temperatūrą ir slėgį, skalbinių kiekį ir rūšį, maitinimo įtampą) ir taip pat, jei pakeisite programos numatytąją parinktį.

15.2 Pagal Komisijos reglamentą (ES) 2019/2023

Eco 40-60 programa	kg	kWh	Litrai	hh:mm	%	°C	aps./min. ¹⁾
Pilna įkrova	8.0	0.590	57	3:35	53.00	31	1400
Pusė įkrovos	4.0	0.405	40	2:45	53.00	26	1400
Ketvirtis įkrovos	2.0	0.260	28	2:40	54.00	23	1400

1) Maksimalus gręžimo greitis.

Energijos sąnaudos skirtingais režimais

Išjungta (W)	Budėjimas (W)	Atidėtas paleidimas (W)
0.50	0.50	4.00

Ilgiausias laikas iki išjungimo / budėjimo režimo yra 15 minučių.

15.3 Įprastos programos

Programa	kg	kWh	Litrai	hh:mm	%	°C	aps./min
Medvilnė ¹⁾ 90 °C	8.0	2.650	100	3:20	52.00	85	1400
Medvilnė 60 °C	8.0	1.800	95	3:00	52.00	55	1400
Medvilnė ²⁾ 20 °C	8.0	0.300	95	2:50	52.00	20	1400
Sintetika 40 °C	3.0	0.600	60	2:10	35.00	40	1200
Ploni audiniai ³⁾ 30 °C	2.0	0.350	55	1:10	35.00	30	1200
Vilna 30 °C	1.5	0.250	50	1:10	30.00	30	1200

1) Tinka skalbti labai nešvarius tekstilės gaminius.

2) Tinka skalbti nestipriai suteptus medvilninius, sintetinius ir maišytus audinius.

3) Skalavimo ciklas trunka tiek pat, kiek ir nestipriai suteptų skalbinių ciklas.

16. TRUMPASIS VADOVAS

16.1 Kasdienis naudojimas

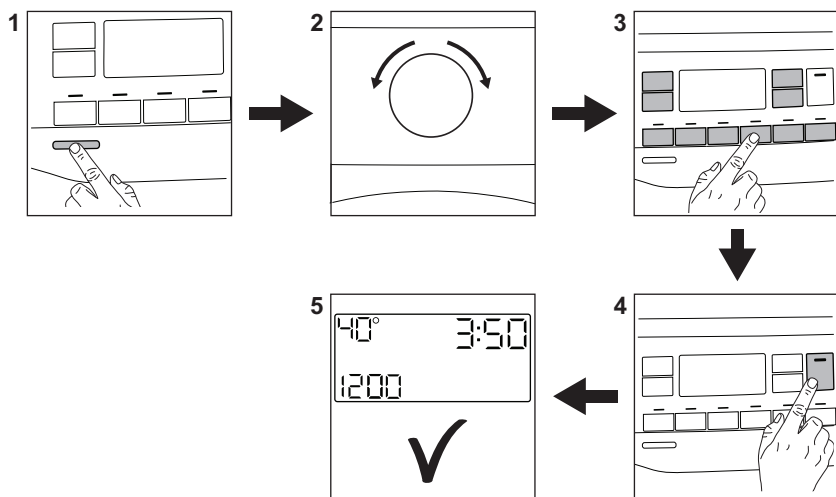



- Maitinimo laido kištuką įjunkite į tinklo lizdą.
- Atsukite vandens čiaupą.
- Paspauskite mygtuką **On/Off (1)**, kad įjungtumėte prietaisą.
- Pasukite programų pasirinkimo ratuką, kad nustatytumėte norimą programą **(2)**.
- Nustatykite norimas parinktis atitinkamais jutikliniais mygtukais **(3)**.
- Sudėkite skalbinius po vieną į būgną, neviršydami maksimalaus rekomenduojamo skalbinių kiekio. Uždarykite dureles ir įsitikinkite, kad nebūtų skalbinių tarp sandariklio ir durelių.
- Įpilkite skalbimo ir kitų priemonių į atitinkamus skalbimo priemonių skyrelius. Jeigu naudojate tabletes, įjunkite Pods® parinktį
- Norėdami pradėti programą, palieskite mygtuką **Start/Pause**  **(4)**.
- Prietaisas pradeda veikti.
- Programai pasibaigus, išimkite skalbinius.
- Paspauskite mygtuką **On/Off**, kad išjungtumėte prietaisą.

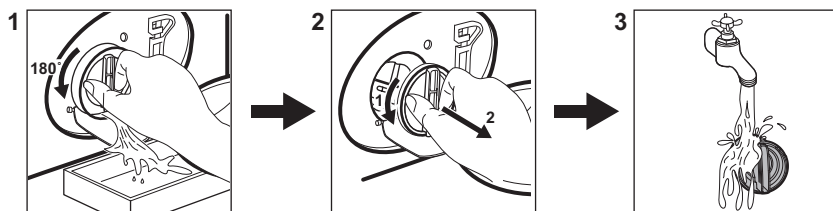

16.2 Išleidimo siurblio filtro valymas



Reguliariai išvalykite filtrą ir, ypač, jei ekrane rodomas įspėjamasis kodas **E20**.

16.3 Programos

Programos	Skalbinių įkrova	Gaminio aprašymas
QuickCare 69min	5.0 kg	Medvilniniai ir sintetiniai skalbiniai. Ši programa leidžia greitai pasiekti puikių skalbimo rezultatų.
Medvilnė	8.0 kg	Balti ir spalvoti medvilniniai audiniai. Idealiai tinka normaliai ar stipriai suteptiems skalbiniams.
Sintetika	3.0 kg	Sintetiniai arba mišrūs audiniai.
Ploni audiniai	2.0 kg	Gležni audiniai, pavyzdžiui, akrilas, viskozė, poliesteris.
 Vilna/Šilkas	1.5 kg	Skalbyklėje ar rankomis skalbiami vilnoniai ir gležni audiniai.
Greitoji 20 min.	3.0 kg	Mažai sutepti arba tik kartą naudoti medvilniniai ir sintetiniai audiniai.
 Atnaujinimas/Lyginimas garais	1.0 kg	Susiglamžę medvilniniai ir sintetiniai skalbiniai.
Grėžimas/Vandens išleidimas	8.0 kg	Skalbinių grėžimas ir vandens išpylimas iš būgno. Visi audiniai, išskyrus vilnonius ir gležnus.
Skalavimas	8.0 kg	Visi audiniai, išskyrus vilną ir labai gležnus audinius. Skalavimo ir grėžimo programa.
Sportinė apranga	3.0 kg	Sportinė apranga, sintetinio pluošto audiniai , pvz., poliesteris, poliesterio-elastano mišiniai, poliamidas. Tinka prakaitui ir kūno nešvarumams nuo techninių sportui skirtų audinių pašalinti.
Antklodė	3.0 kg	Sintetinėms, natūralių plunksnų ir pūkinėms antklodėms, drabužiams su pamušalu ar kamšalu, antklodėms.

Programos	Skalbinių įkrova	Gaminio aprašymas
 Lauko apranga	2.0 kg ¹⁾ 1.0 kg ²⁾	Šiuolaikiški sportiniai lauko drabužiai.
 Antibakterinė	8.0 kg	Balti medvilniniai skalbiniai. Ši skalbimo programa pašalina daugiau nei 99,99 % bakterijų ir virusų. ³⁾ Ji taip pat užtikrina alergizuojančių dalelių kiekio sumažinimą.
Ekonomiška 40–60	8.0 kg	Mažų elektros sąnaudų ciklas medvilnei skalbti. Sumažina temperatūrą ir padidina trukmę puikiems skalbimo rezultatams pasiekti.

1) Skalbimo programa.

2) Skalbimo programa ir apsaugos nuo vandens savybių atkūrimo fazė.

3) Išbandyta su: „Staphylococcus aureus“, „Enterococcus faecium“, „Candida albicans“, „Pseudomonas aeruginosa“ ir „MS2 Bacteriophage“; bandymus 2021 m. atliko nepriklausoma laboratorija „Swissatest Testmaterialien AG“ (bandymų ataskaitos Nr. 202120117).

17. APLINKOS APSAUGA

Atiduokite perdirbti medžiagas, pažymėtas šiuo ženklu . Išmeskite pakuotę į atitinkamą atliekų surinkimo konteinerį, kad ji būtų perdirbta. Padėkite saugoti aplinką bei žmonių sveikatą ir surinkti bei perdirbti elektros ir elektronikos prietaisų atliekas.

Neišmeskite šiuo ženklu  pažymėtų prietaisų kartu su kitomis buitinėmis atliekomis. Atiduokite šį gaminį į vietos atliekų surinkimo punktą arba susisiekite su vietos savivaldybe dėl papildomos informacijos.





electrolux.com

157077400-A-082024



CE