



EW8W261BG

LT Naudojimo instrukcija | **Skalbyklė-džiovyklė**



Sveiki atvykę į „Electrolux“ pasaulį! Dėkojame, kad išsirinkote mūsų prietaisą.



Čia rasite naudojimo patarimų, brošiūrų, informacijos apie trikčių šalinimą, aptarnavimą ir remontą:
www.electrolux.com/support

Galimi pakeitimai.

TURINYS

1. SAUGOS INFORMACIJA.....	2
2. SAUGOS INSTRUKCIJOS.....	6
3. GAMINIO APRAŠYMAS.....	8
4. TECHNINIAI DUOMENYS.....	8
5. ĮRENGIMAS.....	9
6. PRIEDAI.....	12
7. VALDYMO SKYDELIS.....	13
8. RATUKAS IR MYGTUKAI.....	15
9. PROGRAMOS.....	19
10. NUOSTATOS.....	27
11. PRIEŠ NAUDOJANTIS PIRMAKART.....	27
12. KASDIENIS NAUDOJIMAS – TIK SKALBIMAS.....	27
13. KASDIENIS NAUDOJIMAS. SKALBIMAS IR DŽIOVINIMAS.....	32
14. KASDIENIS NAUDOJIMAS – TIK DŽIOVINIMAS.....	34
15. PŪKAI SKALBINIUOSE.....	35
16. PATARIMAI.....	35
17. VALYMAS IR PRIEŽIŪRA.....	38
18. TRIKČIŲ ŠALINIMAS.....	43
19. SAŃAUDŲ VERTĖS.....	47
20. APLINKOS APSAUGA.....	49

1. ⚠ SAUGOS INFORMACIJA



Prieš įrengdami ir naudodami prietaisą, atidžiai perskaitykite pateiktą instrukciją.

Gamintojas neatsako už sužalojimus ar nuostolius, patirtus dėl netinkamo prietaiso įrengimo ar naudojimo. Instrukciją visada laikykite saugioje ir pasiekiamoje vietoje, kad prireikus galėtumėte ja pasinaudoti.

1.1 Vaikų ir pažeidžiamų žmonių sauga

ĮSPĖJIMAS!

Pavojus uždusti, susižaloti ir sukelti nuolatinę negalią.

- Vyresni nei 8 metų vaikai ir asmenys, turintys fizinių, jutiminių arba protinių sutrikimų, arba asmenys, kuriems trūksta patirties ar žinių, šį prietaisą gali naudoti tik prižiūrimi kitų arba gavę nurodymus, kaip saugiai naudotis prietaisu, jei jie supranta su prietaiso naudojimu susijusius pavojus.
- Nuo 3 iki 8 metų vaikų ir asmenų, turinčių sunkią negalią, negalima palikti be priežiūros ir kitaip leisti pasiekti naudojamą prietaisą.
- Mažesnių nei 3 metų vaikų negalima palikti be priežiūros ar kitaip leisti pasiekti naudojamą prietaisą.
- Vaikus būtina prižiūrėti ir užtikrinti, kad jie su prietaisu nežaistų.
- Visas pakuotės medžiagas saugokite nuo vaikų ir tinkamai pašalinkite.
- Valymo priemonės laikykite vaikams nepasiekiamoje vietoje.
- Neleiskite nepilnamečiams vaikams ir gyvūnams būti šalia prietaiso atidarytomis durelėmis.
- Jeigu prietaise yra apsaugos nuo vaikų įtaisas, jį reikia suaktyvinti.
- Vaikai be priežiūros negali atlikti prietaiso valymo ir naudotojo priežiūros darbų.

1.2 Bendrieji saugos reikalavimai

- Tai buitinis prietaisas skirtas skalbti ir džiovinti tik tokius skalbinius, kurie tinkami skalbti ir džiovinti skalbyklėsė-džiovyklėsė.
- Nenaudokite džiovinimo funkcijos, jei skalbiniai buvo sutepti pramoninėmis cheminėmis medžiagomis.
- Tai buitinis prietaisas, skirtas naudoti patalpose, vienam šeimos ūkiui.

- Šį prietaisą galima naudoti biuruose, viešbučių kambariuose, nakvynės ar svečių namuose ir kitoje panašioje aplinkoje, kur prietaiso naudojimo intensyvumas neviršija įprasto buitinio naudojimo.
- Nebandykite pakeisti šio prietaiso techninių savybių.
- Prietaisą montuokite atskirai arba po virtuvės stalu, jeigu užtenka vietos.
- Nemontuokite prietaiso už rakinamų durų, stumdomų durų ar durų su vyriais priešingoje pusėje. Taip pat pasirinkite, kad prietaiso durelės galėtų pilnai atsidaryti.
- Elektros kištuką į tinklo lizdą junkite tik tuomet, kai pabaigsite prietaiso įrengimą. Pasirūpinkite, kad būtų lengva pasiekti sumontuoto prietaiso elektros laido kištuką ir elektros maitinimo lizdą.
- Pasirūpinkite, kad apatinių ventiliacijos angų neblokėtų kilimai ar kitos grindų dangos.
- DĖMESIO: Prietaiso negalima jungti prie maitinimo per išorinį įjungimo įtaisą, pavyzdžiui, laikmatį ar kitą elektros grandinę, kurią komunalinės tarnybos reguliariai įjungia ir išjungia.
- Pasirūpinkite, kad prietaiso patalpoje būtų įrengta tinkama ventiliacija ir patalpoje nesikauptų iš dujas ar kitą kurą deginančių prietaisų sklindančios dujos, ir neužsidegtų.
- Vėdinimo sistemos oras neturi patekti į buitinių prietaisų, deginančių dujas ar kitą kurą, išmetamųjų dujų kanalą.
- Darbinis vandens slėgis vandens tiekimo taške turi būti nuo 0,5 baro (0,05 MPa) iki 10 barų (1,0 MPa).
- Didžiausia leistina prietaiso apkrova yra 10.0 kg. Neviršykite kiekvienai programai numatytos didžiausios leistinos apkrovos (žr. skyrių „Programos“).
- Prietaisą prie vandentiekio junkite naujomis kartu su prietaisu gautomis arba įgaliotojo techninės priežiūros centro patvirtintomis žarnomis.
- Nenaudokite senų žarnų.
- Jei būtų pažeistas maitinimo laidas, jį gali pakeisti tik gamintojas, jo įgaliotasis techninės priežiūros centras arba

panašios kvalifikacijos asmenys– antraip gali kilti elektros pavojus.

- Nuvalykite aplink prietaisą galimai susikaupusius pūkus ir pakuotės likučius.
- Maistiniu aliejumi, mineraline alyva, acetonu, spiritu, benzinu, žibalu, dėmių valikliu, terpentinu, vašku ar vaško valikliu išteptus skalbinius skalbkite atskirai, naudodami daugiau skalbimo priemonės, ir tik tada džiovinkite džiovyklėje.
- Prietaiso nenaudokite, jei jo elementai sutepti pramoninėmis cheminėmis medžiagomis.
- Džiovyklėje nedžiovinkite nešvarių skalbinių.
- Džiovyklėje nedžiovinkite porolono (lateksinio) kempinių, maudymosi kepuraičių, neperšlampamų audinių, gaminių su pamušalu, kimštų drabužių ar pagalvių.
- Audinių minkštiklius ar kitas panašias priemones naudokite tik vadovaudamiesi jų gamintojų instrukcijomis.
- Pasirūpinkite, kad į prietaisą nepakliūtų gaisrą galintys sukelti daiktai, pavyzdžiui, žiebtuvėliai ar degtukai.
- DĖMESIO! Džiovyklę išjunkite tik pasibaigus džiovinimo ciklui. Jei džiovyklę išjungsite anksčiau, skalbinius iš karto išimkite ir išsklaidykite, kad pašalintumėte susikaupusį karštį.
- Paskutinio plovimo ciklo metu skalbiniai nekaitinami (atvėsavimo ciklas), kad jam pasibaigus skalbiniai būtų apsaugoti nuo karščio pažeidimų.
- Nevalykite prietaiso didelio slėgio vandens purkštuvais ir (arba) garais.
- Išvalykite prietaisą drėgna šluoste. Naudokite tik neutralius ploviklius. Nenaudokite šveičiamųjų produktų, šveitimo kempinių, tirpiklių arba metalinių grandyklių.
- Prieš bet kokius techninės priežiūros darbus išjunkite prietaisą ir ištraukite maitinimo laido kištuką iš elektros lizdo.

2. SAUGOS INSTRUKCIJOS

2.1 Įrengimas



Įrengimas turi atitikti galiojančias nacionalines taisykles.

- Vadovaukitės su prietaisu pateiktomis įrengimo instrukcijomis.
- Neįrenkite ir nenaudokite prietaiso ten, kur temperatūra gali būti žemesnė nei 0 °C, arba ten, kur jis gali būti veikiamas oro sąlygų.
- Perkeliant prietaisą visada laikykite vertikaliaje padėtyje.
- Pasirūpinkite, kad tarp prietaiso ir grindų vyktų oro cirkuliacija.
- Pašalinkite visas pakavimo medžiagas ir gabenimui skirtus varžtus.
- Grindys, ant kurių bus įrengtas prietaisas, turi būti plokščios, stabilios, atsparios karščiui ir švarios.
- Gabenimo varžtus laikykite saugioje vietoje. Jeigu prietaisą ateityje reikės perkelti, juos reikia įsukti, kad būgnas būtų užfiksuotas ir apsaugotas nuo vidinio sugadinimo.
- Visada būkite atsargūs, kai perkeliate prietaisą, nes jis yra sunkus. Visada mūvėkite apsaugines pirštines ir avėkite uždarą avalynę.
- Neįrenkite ir nenaudokite sugadinto prietaiso.
- Nestatykite prietaiso ten, kur prietaiso durelių negalima atidaryti iki galo.
- Sureguliuokite kojeles, kad tarp prietaiso ir grindų dangos būtų reikiamas tarpas.
- Pastatę prietaisą į nuolatinę jo vietą, gulsčiuuku patikrinkite, ar jis stovi lygiai. Jei jis stovi nelygiai, atitinkamai sureguliuokite jo kojeles.

2.2 Elektrinis jungimas



ĮSPĖJIMAS!

Pavojus sukelti gaisrą ir gauti elektros smūgį.

- DĖMESIO! Šį prietaisą reikia jungti prie įžeminto lizdo.

- Visada naudokite tinkamai įrengtą įžemintą saugųjį elektros lizdą.
- Nenaudokite daugiakanalių adapterių ir ilginamųjų laidų.
- Norėdami išjungti prietaisą, netraukite už maitinimo laido. Visada traukite paėmę už elektros kištuko.
- Nelieskite maitinimo laido arba elektros kištuko šlapiomis rankomis.

2.3 Vandens pajungimas

- Tiekiamo vandens temperatūra neturi viršyti 25 °C.
- Nepažeiskite vandens žarnų.
- Prieš jungdami prietaisą prie naujų ar ilgai nenaudotų vamzdžių, remontuotų arba naujų prietaisų (vandens skaitiklių ir pan.), palaukite kol pradės tekėti švarus ir skaidrus vanduo.
- Pirmą kartą naudodami prietaisą ir juo pasinaudoję patikrinkite, ar nėra vandens nuotėkių.
- Nenaudokite ilginamųjų žarnų vandens išleidimo žarnai pailginti. Dėl vandens tiekimo žarnos keitimo kreipkitės į įgaliotąjį techninės priežiūros atstovą.
- Išpakavę prietaisą galite pamatyti iš vandens išleidimo žarnos ištekantį vandenį. Taip yra todėl, kad gamykloje prietaisas buvo bandomas naudojant vandenį.
- Vandens išleidimo žarną galima pailginti iki 400 cm. Dėl kitos vandens išleidimo žarnos arba jos ilginamosios dalies kreipkitės į įgaliotąjį techninės priežiūros atstovą.
- Pasirūpinkite, kad įrengus prietaisą liktų prieiga prie čiaupo.

2.4 Naudojimas



ĮSPĖJIMAS!

Sužeidimo, elektros smūgio, gaisro, nudegimų arba prietaiso sugadinimo pavojus.

- Šalia prietaiso, į prietaisą arba ant jo nedėkite degių medžiagų arba degiomis medžiagomis sudrėkintų daiktų.

- Programai veikiant nelieskite durelių stiklo. Stiklas gali įkaisti.
- Prietaise nedžiovinkite apgadintų (suplėšytų, apspurusių) daiktų, kuriuose yra kamšalų arba užpildų.
- Jeigu skalbiant naudojote dėmių šalinimo priemonę, prieš paleisdami džiovinimo ciklą skalbinius dar kartą išskalaukite.
- Pasirūpinkite, kad nuo skalbinių būtų pašalinti visi metaliniai objektai.
- Džiovinkite tik šiame prietaise tinkamus džiovinti audinius. Vadovaukitės gaminio etiketėje pateiktais valymo nurodymais.
- Nelipkite ir nesisėskite ant atvirų prietaiso durelių.
- Prietaise nedžiovinkite varvančių drabužių.
- Saugokite prietaiso plastikines dalis nuo įkaitusių objektų.
- Prieš paleisdami džiovinimo programą, iš prietaiso išimkite skalbimo priemonės kamuoliuką (jeigu naudojamas).
- Jeigu ketinate naudoti nenutrūkstamą programą, skalbimo kamuoliuko nenaudokite.

2.5 Paslauga

- Dėl prietaiso remonto kreipkitės į įgaliotąjį techninės priežiūros centrą. Naudokite tik originalias dalis.
- Atkreipkite dėmesį, kad pačių arba neprofesionalus remontas gali turėti pasekmių saugai ir panaikinti garantiją.
- Šių atsarginių dalių nutraukus modelio gamybą galima įsigyti 10 metų laikotarpyje: variklį ir variklio šepetėlius, variklio ir būgno sąsajos mazgą, siurblius, amortizatorius ir spyruokles, skalbimo

būgną, būgno kryžmę ir rutulinius guolius, šildytuvus ir kaitinimo elementus, įskaitant šildymo siurblius, vamzdžius ir susijusią įrangą, įskaitant žarnas, vožtuvus, filtrus ir hermetikus, spausdintines plokštes, elektroninius ekranus, slėginius jungiklius, termostatus ir jutiklius, programinę ir aparatinę-programinę įrangą, įskaitant atkūrimo programinę įrangą, dureles, durelių lankstus ir sandariklius, kitus sandariklius, durelių užrakinimo mazgą ir plastikines detales, pavyzdžiui, skalbimo priemonių dozatorius. Įsidėmėkite, kad tam tikros šios atsarginės dalys yra prieinamos tik profesionaliems remonto specialistams ir kad ne visos atsarginės dalys yra aktualios visiems modeliams.

- Šio gaminio viduje esanti (-čios) lemputė (-ės) ir atskirai parduodamos atsarginės lemputės: Šios lemputės turi atlaikyti ekstremalias fizines sąlygas buitiniuose prietaisuose, pavyzdžiui, temperatūrą, vibraciją, drėgmę, arba yra skirtos informuoti apie prietaiso veikimo būseną. Jos nėra skirtos naudoti kitoms paskirtims ir netinka patalpoms apšviesti.

2.6 Šalinimas

- Atjunkite prietaisą nuo tinklo maitinimo ir vandentiekio.
- Nupjaukite maitinimo laidą arti prietaiso ir pašalinkite jį.
- Išimkite durų užraktą, kad vaikai arba naminiai gyvūnai neįstrigtų būgne.
- Prietaisą šalinkite pagal vietinius elektrinės ir elektroninės įrangos atliekų šalinimo reikalavimus.

3. GAMINIO APRAŠYMAS

3.1 Prietaiso apžvalga

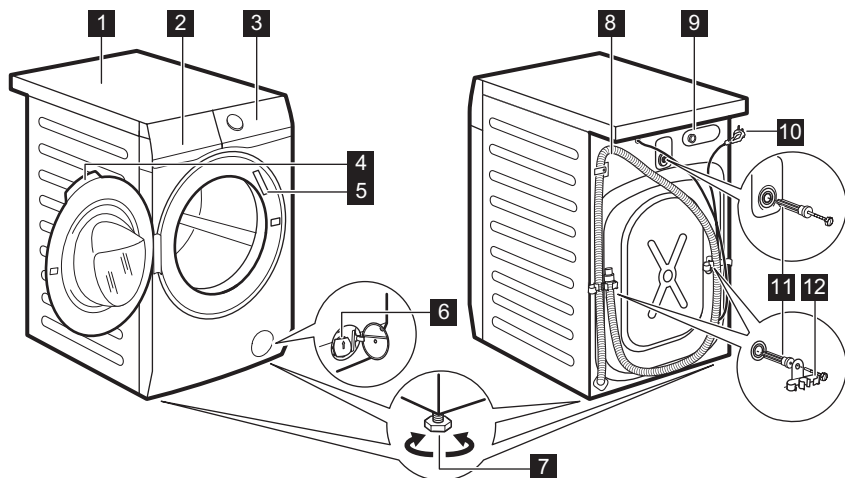

- 1** Darbastalis
- 2** Skalbiklio dalytuvas
- 3** Valdymo skydelis
- 4** Durelių rankena
- 5** Techninių duomenų plokštelė
- 6** Vandens išleidimo siurblio filtras
- 7** Kojelės prietaisui išlyginti
- 8** Vandens išleidimo žarna
- 9** Vandens išleidimo žarnos jungtis
- 10** Maitinimo kabelis
- 11** Gabenimo varžtai
- 12** Žarnos atrama

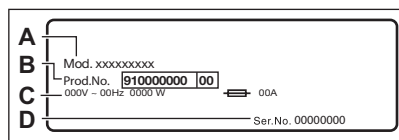

Techninių duomenų lentelėje nurodomas modelio pavadinimas (A), gaminio numeris (B), elektros parametrai (C) ir serijos numeris (D).

4. TECHNINIAI DUOMENYS

Matmenys	Plotis / aukštis / bendras gylis	59.7 cm /84.7 cm /65.8 cm
Elektros prijungimas	Įtampa Bendroji galia Saugiklis Dažnis	230 V 2 100 W 10 A 50 Hz

Apsaugos klasė. Apsauginis dangtis prietaisą apsaugo nuo kietųjų dalelių ir drėgmės, išskyrus nuo drėgmės neapsaugotą žemos įtampos įrangą.

Vandens tiekimas ¹⁾		Šaltas vanduo
Tiekiamo vandens slėgis	Mažiausias Didžiausias	0,5 baro (0,05 MPa) 10 bar (1,0 MPa)
Didžiausias skalbinių kiekis	„Cotton“	10.0 kg
Didžiausias sausų skalbinių kiekis	„Cotton“ Sintetika	6 kg 4 kg
Gręžimo greitis	Maksimalus gręžimo greitis	1551 aps./min.

1) Prijunkite vandens įleidimo žarną prie vandens čiaupo su 3/4" sriegiu.

5. ĮRENGIMAS

⚠ ĮSPĖJIMAS!

Žr. saugos skyrius.

5.1 Išpakavimas

1. Atidarykite dureles. Iš būgno išimkite visas dalis.

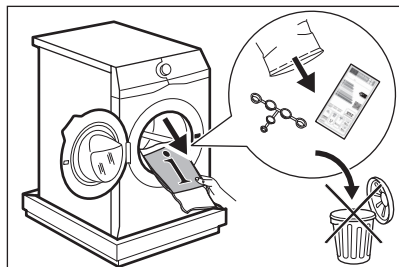

i

Priklausomai nuo prietaiso modelio tiekiami priedai gali skirtis.

2. Padėkite pakuotę ant grindų, už prietaiso, ir atsargiai paverskite prietaisą ant nugarėlės. Nuo prietaiso apačios nuimkite apsaugines polistireno dalis.

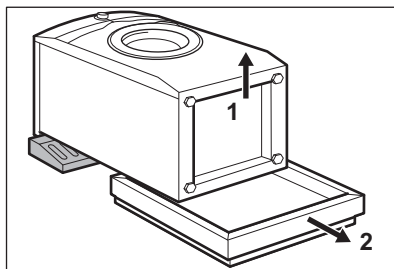

⚠ DĖMESIO

Neguldykite skalbyklės ant jos priekio.

3. Vėl pastatykite prietaisą. Ištraukite maitinimo kabelį ir vandens išleidimo žarną iš žarnos laikiklių.

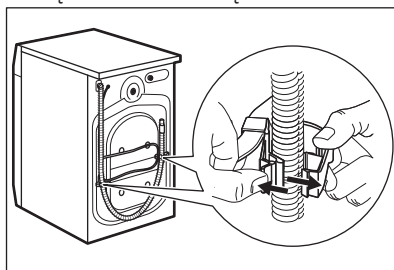

i

Iš žarnos galite ištekėti vandens. Vandens gali likti po skalbyklės tikrinimo gamyloje.

4. Išsukite tris gabenimo varžtus ir ištraukite plastikinius tarpiklius.

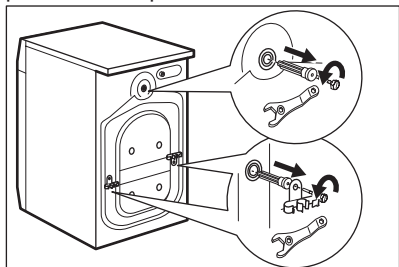

Rekomenduojame išsaugoti pakuotę ir gabenimui skirtus varžtus, jei ateityje prietaisą tectų gabenti.

5. Angas uždenkite plastikiniais dangteliais, kuriuos rasite maišelyje, kartu su naudojimo vadovu.

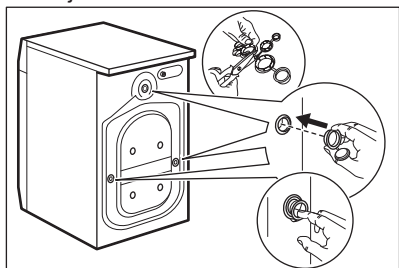

5.2 Informacija apie įrengimą

Pastatymas ir išlygiavimas

Tinkamai sureguliuokite prietaisą, kad jis veikdamas nevirnuotų, nekeltų triukšmo ir nejudėtų.

1. Prietaisą pastatykite ant kietų ir lygių grindų. Pastatykite prietaisą, taip, kad jis stovėtų horizontaliai ir stabiliai. Patikrinkite, ar prietaisas neličia sienos ir kitų baldų, o po prietaisu gali cirkuliuoti oras.
2. Prietaiso horizontalumą reguliuokite kojėlėmis. Visos kojėlės turi remtis į grindis.

ĮSPĖJIMAS!

Nekiškite po prietaiso kojėlėmis kartono, medžio gabaliukų ar kitų medžiagų.

Vandens įleidimo žarna

DĖMESIO

Patikrinkite, ar žarnos nepažeistos ir ar jungtys sandarios. Nenaudokite ilginamųjų žarnų vandens įleidimo žarnai pailginti. Susisiekite su aptarnavimo centru dėl informacijos apie vandens padavimo žarnos keitimą.

1. Prijunkite vandens įleidimo žarną prie įvado prietaiso nugarinėje dalyje.

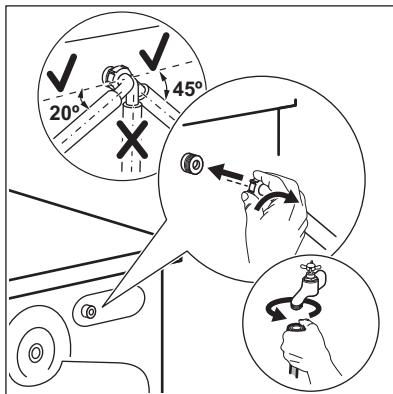

2. Nukreipkite ją kairėn ar dešinėn, atsižvelgdami į vandens čiaupo padėtį. Pasirūpinkite, kad vandens tiekimo žarna nebūtų vertikaloje padėtyje.
3. Jeigu reikia, atsukite veržlę, kad galėtumėte nustatyti tinkamą padėtį.
4. Prijunkite vandens žarną prie 3/4 colio sriegio šalto vandens čiaupo.

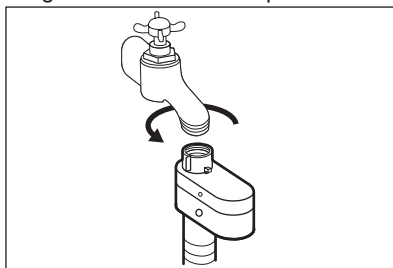

ĮSPĖJIMAS!

Tiekiamo vandens temperatūra neturi viršyti 25 °C.

Vandens išleidimas

Vandens išleidimo žarna turi būti ne žemiau kaip 60 cm ir ne aukščiau kaip 100 cm nuo žemės.



Vandens išleidimo žarną galima pailginti iki 400 cm. Dėl atsarginės vandens išleidimo žarnos arba jos ilginamosios dalies susisieki su įgaliotuoju paslaugų centru.

Vandens išleidimo žarną galima prijungti skirtingais būdais.

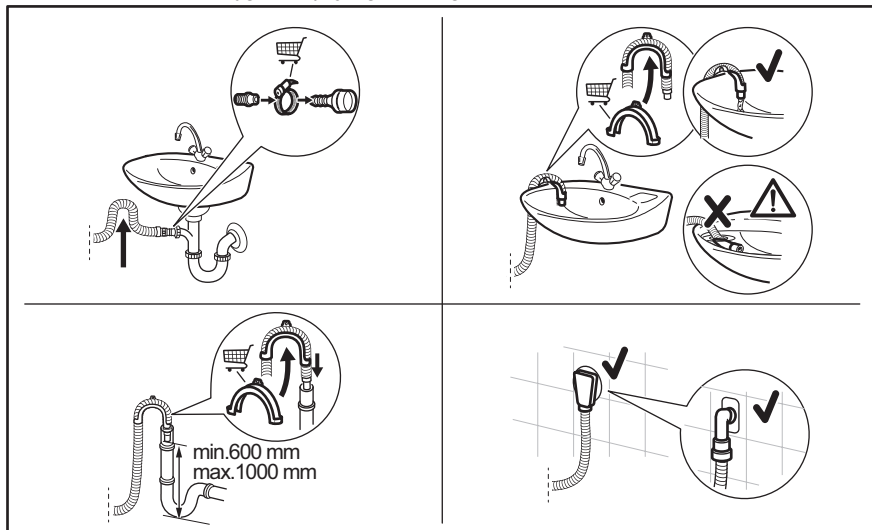

Vandens išleidimo žarna turi būti sulenkta į kilpą, kad į prietaisą iš kriauklės nepakliūtų purvinas vanduo.

Prijunkite vandens išleidimo žarną prie sifono ir pritvirtinkite spaustuviu. Vandens išleidimo žarna turi būti sulenkta į kilpą, kad į prietaisą iš kriauklės nepakliūtų purvinas vanduo.

Įkiškite žarną tiesiai į sienoje įrengtą nutekamąjį vamzdį ir pritvirtinkite ją spaustuviu.

4. Tvirtinimas prie kriauklės sifono be plastikinio kreiptuvo: įkiškite vandens išleidimo žarnos galą į sifoną ir pritvirtinkite veržikliu.

Nutekėjimo žarną galima sulenkinti į U formą ir uždėti ant plastikinio laikiklio. Pakabinimas ant kriauklės krašto: pritvirtinkite kreiptuvą prie vandens čiaupo arba sienos.



Patikrinkite, ar iš prietaiso ištekant vandeniui plastikinis kreiptuvas nejuda, ir ar vandens išleidimo žarnos galas nėra panardintas į vandenį. Nešvarus vanduo gali patekti į prietaiso vidų. Priešus pirkiite tik iš įgaliotojo tiekėjo.

Tvirtinimas prie nuotekų vamzdžio su alsuokliu – įkiškite vandens išleidimo žarnos galą tiesiai į išleidimo vamzdelį arba nutekamąjį vamzdį.



Vandens išleidimo žarnos galas turi būti nuolat vėdinamas, t. y., nuotekų vamzdžio vidinis skersmuo (min. 38 mm - min. 1,5 col.) turi būti didesnis už vandens išleidimo žarnos išorinį skersmenį.

5.3 Elektros prijungimas

Baigę įrengimo darbus, galite prijungti maitinimo kištuką prie maitinimo lizdo.

Techninių duomenų lentelėje ir skyriuje „Techniniai duomenys“ nurodyti reikalingi elektros parametrai. Įsitikinkite, kad jie atitinka maitinimo galios parametrus.

Įvertinę visus prie elektros tinklo galimai prijungtus prietaisus patikrinkite, ar jūsų namų elektros tinklas pakankamo galingumo.

Prietaisąjunkite į įžemintą elektros lizdą.

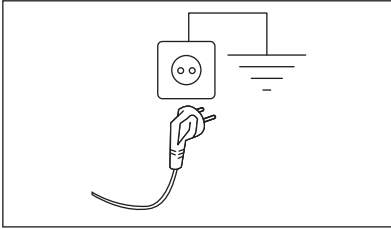

Elektros kabelis po prietaiso prijungimo turi būti lengvai pasiekiamas.

Dėl šio prietaiso elektros įrengimo darbų kreipkitės į mūsų įgaliotąjį aptarnavimo centrą.

Gamintojas neprisiima jokios atsakomybės už žalą ar sužalojimus, atsiradusius dėl čia nurodytų saugos taisyklių nesilaikymo.

6. PRIEDAI

6.1 Ieškokite adresais www.electrolux.com/shop arba pas įgaliotąjį platintoją



Tik ELECTROLUX patvirtinti atitinkami priedai užtikrina prietaiso saugos standartus. Jeigu naudojamos nepatvirtintos dalys, visos pretenzijos bus pripažintos negaliojančiomis.

6.2 Tvirtinimo plokštelių kompleksas

Jeigu prietaisą įrengiate ant grindjuostės, kuri nėra ELECTROLUX pateiktas priedas, prietaisą pritvirtinkite tvirtinimo plokštelėse.

Atidžiai perskaitykite su priedu pateiktą instrukciją.

6.3 Pagrindas su stalčiumi

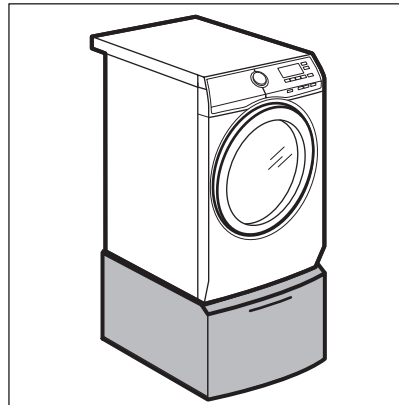

Jis skirtas pakelti prietaisą, kad būtų lengviau įdėti ir išimti skalbinius. Stalčių galima naudoti

skalbiniams laikyti, pavyzdžiui, rankšluosčiams, valymo priemonėms ir pan.

7. VALDYMO SKYDELIS

7.1 Išskirtinės savybės

Jūsų nauja skalbyklė-džiovyklė atitinka visus šiuolaikinius veiksmingo skalbinių apdorojimo reikalavimus ir naudoja mažai vandens, energijos ir skalbimo priemonių bei tinkamai pasirūpina audiniais.

- **SteamCare sistema** su nauja garinimo programa „**FreshScent**“ puikiai atgaivina net ir gležniausius audinius jų neskalbiant. Naudokite tik **ELECTROLUX** sukurtus subtilius kvapus, kad drabužiai maloniai kvapėtų, lyg būtų ką tik išskalbti.
- **UltraCare Technologija** sukurta, kad apsaugotų audinius. Dėka šios technologijos skalbimo priemonės skalbimo metu ir audinių

minkštikliai skalavimo metu sumaišomi ir ištirpinami uždarame cikle prieš pasiekiant būgnę esančius skalbinius. Todėl pasiekiamas ir apsaugomas kiekvienas audinio pluoštas.

- Dėl „**Soft Plus**“ parinkties audinių minkštiklis vienodai pasiskirsto skalbiniuose ir giliai prasiskverbia į audinio pluoštą bei suteikia tobulą minkštumą.
- **SensiCare System** per 30 sekundžių nustato skalbinių kiekį ir atitinkamai programos trukmę. Skalbimo programa (trukmė, energija, vandens kiekis) parenkami pagal skalbinių kiekį ir audinių rūšį.



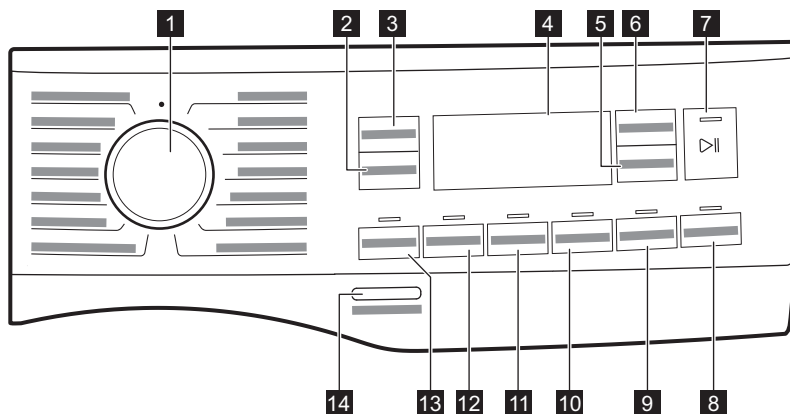



7.2 Valdymo skydelio aprašymas





Nuolatinės parinktys nustatomos bent 3 sek. palaikius atitinkamą mygtuką nuspaustą

- 1 Programos pasirinkimo ratukas
- 2 Spin jutiklinis mygtukas









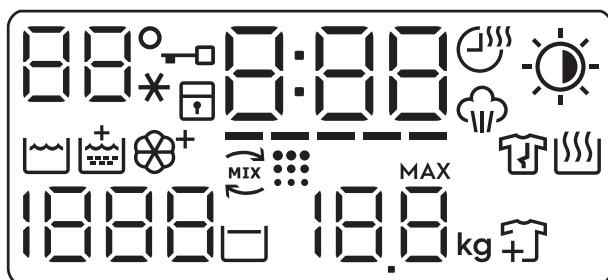

- 3 Temperature jutiklinis mygtukas
- 4 Valdymo skydelis
- 5 Time Dry jutiklinis mygtukas
- 6 Auto Dry jutiklinis mygtukas
- 7 Paleisti / pristabdyti jutiklinis mygtukas

















- 8** Delay Start jutiklinis mygtukas 
- 9** Mode Dry jutiklinis mygtukas  ir nuolatinė apsaugos nuo susiglamžymo parinktis  3s
- 10** Time Manager jutiklinis mygtukas  ir nuolatinė vaikų saugos užrakto parinktis  3s
- 11** Stain jutiklinis mygtukas  ir nuolatinė „Soft Plus“ parinktis  3s

- 12** Prewash jutiklinis mygtukas  ir nuolatinė papildomo skalavimo parinktis  3s
- 13** Mode Wash jutiklinis mygtukas 
- 14** On/Off mygtukas

7.3 Valdymo skydelis (ekranas)



	Temperatūros sritis:  Temperatūros indikatorius. --* Šalto vandens indikatorius.
	Užrakintų durelių indikatorius.
	Vaikų saugos užrakto indikatorius.
	Skaitmeninis indikatorius gali rodyti: • Programos trukmę (pvz.,  skalavimo ir (arba) džiovinimo fazę). • Atidėto paleidimo laikas (pvz. ). • Ciklo pabaigą (). • Įspėjamąjį kodą (pvz., ). • Klaidos indikatorius (- - -).
	Time Manager indikatorius.
	Time Dry indikatorius.

	Garų ciklo indikatorius.
	Auto Dry indikatorius:  Paruošti lyginimui  Paruošti spintai  Papildomai išgręžti
	Skalbimo ciklo indikatorius
	Papildomo skalavimo indikatorius.
	„Soft Plus“ indikatorius.
	UltraCare fazės indikatorius.
	Būgno valymo indikatorius. Tai rekomendacija atlikti būgno valymą. Žr. skyriaus „Valymas ir priežiūra“ paragrafą „Būgno valymas“.
	Neglamžymo fazės indikatorius. Daugiau informacijos rasite skyriuje „Nuolatinė apsauga nuo susiglamžymo parinktis“.
	Džiovinimo ciklo indikatorius.
	Gręžimo sritis: Gręžimo greičio indikatorius — — — Išjungto gręžimo indikatorius. Gręžimo fazė išjungta.
	Skalavimo sulaikymo indikatorius.
	Didžiausio skalbinių kiekio indikatorius (žr. skyrių „SensiCare System Skalbinių kiekio nustatymas“). MAX mirksės, kai skalbinių kiekis viršys didžiausią leistiną pasirinktos programos skalbinių kiekį.
	Skalbinių papildymo indikatorius [sižiebia skalbimo fazės pradžioje, kai vis dar galima sustabdyti prietaisą ir pridėti daugiau skalbinių.

8. RATUKAS IR MYGTUKAI

8.1 Įžanga



Parinktys / funkcijos negali būti pasirenkamos su visomis skalbimo programomis. Patikrinkite parinkčių / funkcijų ir skalbimo programų suderinamumą programų lentelėje. Parinktis / funkcija gali pašalinti viena kitą; šiuo atveju prietaisas neleis jums nustatyti nesuderinamų parinkčių / funkcijų.

8.2 On/Off

Paspauskite šį mygtuką kelias sekundes, kad įjungtumėte arba išjungtumėte prietaisą. Įjungiant arba išjungiant prietaisą girdėsis du skirtingi garso signalai.

Kadangi budėjimo funkcija automatiškai išjungia prietaisą po kelių minučių siekiant sumažinti energijos sąnaudas, jums gali tecti vėl įjungti prietaisą.

Išsamesnės informacijos rasite skyriaus „Kasdienis naudojimas“ paragrafe „Budėjimo funkcija“.

8.3 Temperature

Pasirinkus skalbimo programą, prietaisas automatiškai nustato numatytąją temperatūrą.



Pakartotinai lieskite šį mygtuką, kol ekrane bus rodoma pageidaujamos temperatūros vertė.

Jeigu ekrane rodomi indikatoriai , prietaisas nešildo vandens.

8.4 Spin



Kai pasirenkate programą, prietaisas automatiškai parenka numatytąjį gręžimo greitį.

Kelis kartus palieskite šį mygtuką, kad:

- **Pakeiskite gręžimo greitį.** Ekrane bus rodomas tik pasirinktai programai priimtino gręžimo intensyvumo parinktys.
- Nustatykite parinktį „**Be gręžimo**“ . Pasirinkite šią funkciją, jei norite išjungti visus gręžimo ciklus. Suveiks tik pasirinktos skalbimo programos vandens išleidimo ciklas. Pasirinkite šią funkciją jei skalbiate plonus ir gležnus audinius. Kai kurios skalbimo programos skalavimo ciklo metu naudoja daugiau vandens.
- Įjunkite parinktį „**Skalavimo sulaikymas**“ .

Galutinis gręžimo ciklas nebus vykdomas. Po paskutinio skalavimo vanduo iš būgno neišleidžiamas, todėl skalbiniai mažiau susiglamžo. Skalavimo programos pabaigoje būgne lieka vandens.

Ekrane įsijungs  indikatoriaus. Durelės lieka užrakintos, o būgnas reguliariu intervalu pasisuka, kad skalbiniai mažiau susiglamžytų. Jei norite atrakinti dureles, turite išleisti vandenį.

Jeigu spustelėsite mygtuką  Paleisti / pristabdyti , prietaisas įvykdys gręžimo ciklą ir išleis vandenį.



Prietaisas automatiškai išleidžia vandenį maždaug po 18 val.

8.5 Mode Wash

Šiuo mygtuku galima įjungti arba išjungti skalbimo režimą. Kai įjungiamas skalbimo režimas, užsidega mygtuko indikatorius.

8.6 Prewash

Šia parinktimi skalbimo programą galite papildyti pamirkymo ciklu.

Virš jutiklinio mygtuko įsijungia atitinkamas indikatorius.



- Naudokite šią parinktį, norėdami pridėti pirminio skalbimo fazę skalbiant 30 °C temperatūroje prieš skalbimo fazę. Rekomenduojame naudotis šia parinktimi, jei skalbiate labai suteptus skalbinius, ypač jei juose yra smėlio, daug dulkių, purvo ar kitų kietųjų dalelių.



Naudojant šias parinktis gali pailgėti programos trukmė.

8.7 Nuolatinis papildomas skalavimas 3s

Ši parinktis leidžia su kiekviena naujai nustatyta programa nuolat naudoti papildomą skalavimo ciklą.

Norėdami **įjungti / išjungti** šią parinktį, palaikykite 3 sekundes nuspaudę Prewash mygtuką , kol ekrane **įsijungs / užges** indikatorius .

Jei ši funkcija įjungta, kai išjungsitė arba pakeisitė / atkursitė programą, prietaisas automatiškai įjungs į šią parinktį.



Ši parinktis šiek tiek pailgina programos trukmę.

8.8 Stain

Norėdami įtraukti į programą dėmių šalinimo fazę, palieskite šį mygtuką.

Virš jutiklinio mygtuko įsijungia atitinkamas indikatorius.

Naudokitės šia parinktimi, kad pašalintumėte sunkiai įveikiamas dėmes.

Jei naudojate šią parinktį, į skyrelį  įpilkite dėmių šalinimo priemonės.

Dėmių šalinimo priemonė sumaišoma ir pašildoma su skalbimo priemone, kad efektyviau veiktų.





Ši parinktis šiek tiek pailgina programos trukmę.
Šios parinkties negalima pasirinkti skalbiant žemesnėje kaip 40 °C temperatūroje.

8.9 Nuolatinė „Soft Plus“ 3s

Nustatykite parinktį, kad optimizuotumėte audinių minkštiklio pasiskirstymą ir audiniai būtų minkštesni.

Rekomenduojama, kai naudojate audinių minkštiklį.

Norėdami **įjungti / išjungti** šią parinktį, palaikykite 3 sekundes nuspaudę Stain mygtuką , kol ekrane **įsijungs / išsijungs** indikatorius .

Jei ši funkcija įjungta, kai išjungsite arba pakeisite / atkursite programą, prietaisas automatiškai įjungs į šią parinktį.



Ši parinktis šiek tiek pailgina programos trukmę.

8.10 Time Manager

Šia parinktimi galite sumažinti programos trukmę, atsižvelgiant į skalbinių kiekį ir jų nešvarumą.

Nustačius skalbimo programą, ekrane rodoma numatytoji jos trukmė ir ----- brūkšniai.

Palieskite mygtuką Time Manager , kad sumažintumėte programos trukmę pagal savo poreikius. Ekrane matysite naują programos trukmę, o brūkšnelių skaičius atitinkamai sumažės:

----- tinka dideliame vidutiniškai suteptų skalbinių kiekiui (pilnas būgnas).

--- greitas ciklas dideliame mažai suteptų skalbinių kiekiui (pilnas būgnas).

-- labai greitas ciklas mažesniai lengvai suteptų skalbinių kiekiui (pusė būgno).

- trumpiausias ciklas nedideliame skalbinių kiekiui atšviežinti.

Funkcija Time Manager galima tik su lentelėje nurodytomis programomis.

indikatorius

	Medvilnė	Sintetika
----- 1)	■	■
-----	■	■
---	■	■
--	■	■
-	■	■

1) Numatytosios visų programų trukmės.

Time Manager su garinimo programomis





Jei nustatysite garų programą, šis mygtukas leis pasirinkti tris garinimo lygius ir atitinkamai pakeisti programos trukmę:

- --- – intensyviausias;
- -- – vidutinis;
- - – mažiausias.

8.11 Vaikų saugos užraktas 3s

Naudodamiesi šia funkcija apsaugosite prietaisą nuo vaikų.

Norėdami **įjungti / išjungti** šią parinktį, palaikykite Time Manager mygtuką  nuspausta, kol indikatorius  **užsiedgs / užges**.

Jei ši funkcija įjungta, kai išjungsite arba pakeisite / atkursite programą, prietaisas automatiškai įjungs į šią parinktį. Jeigu

paspausite bet kokį mygtuką, indikatorius  sumirksės, parodydamas, kad mygtukai yra neaktyvūs.



8.12 Mode Dry

Šiuo mygtuku galima įjungti arba išjungti džiovavimo režimą. Kai įjungiamas džiovavimo režimas, užsidega mygtuko indikatorius.

8.13 Nuolatinė apsaugos nuo susiglamžymo parinktis 3s

Šia parinktimi programos pabaigoje pridėjama trumpa neglamžymo fazė.



Ši fazė sumažina audinių susiglamžymą ir palengvina drabužių lyginimą.

Jei norite **įjungti / išjungti** šią parinktį, 3 sekundes palaikykite nuspaudę Mode Dry mygtuką , kol ekrane **įsijungs / išsijungs** indikatorius .

Jei ši funkcija įjungta, kai išjungsitės arba pakeisitės / atkursitės programą, prietaisas automatiškai įjungs į šią parinktį.



Naudojant šią parinktį gali pailgėti programos trukmė.

Programai pasibaigus ekrane įsijungs , indikatorius  ir LED lemputė Paleisti / pristabdyti . Būgnas maždaug 30 minučių sklandžiai juda panaudojant garus. Palietę bet kurį mygtuką išjungsitės skalbinių susiglamžymą mažinančią funkciją ir atrakinsite dureles, o prietaisas parinks prieš tai nustatytą programą.

Jei norite nutraukti susiglamžymą mažinantį ciklą, taip pat galite:

- Kelias sekundes palaikykite paspausta mygtuką On/Off, kad įjungtumėte arba išjungtumėte prietaisą.
- Programų pasirinkimo rankenėlės pasukimas į kitą padėtį.



Naudojant mažą skalbinių kiekį galima pasiekti geresnių rezultatų.

8.14 Time Dry

Palieskite šį mygtuką, kai norite nustatyti džiovinamiems audiniams tinkamą trukmę (žr. lentelę „Nustatytos trukmės džiovinimas“). Ekrane rodoma nustatytoji reikšmė.

Kiekvieną kartą palietę šį mygtuką, laiką pailginsite 5 minutėmis.





Visas laiko nuostatas galima nustatyti ne visoms audinių rūšims.

8.15 Auto Dry

Palieskite šį mygtuką, kad parinktumėte vieną iš prietaiso siūlomų sausumo lygių.

Ekrane įsijungs atitinkamo sausumo indikatorius.

-  „**Paruošta lyginti**“ – po džiovinimo skalbiniai tinkami lyginti.
-  „**Paruošti dėti į spintą**“ – po džiovinimo skalbiniai tinkami dėti į spintą.
-  „**Ypač sausi**“ – visiškai išdžiovinti skalbiniai.



Negalite skirtingoms audinių rūšims parinkti visų automatinių nustatymų.

8.16 Delay Start

Šiuo mygtuku galite atidėti programą vėlesniam laikui.

Kelis kartus palieskite mygtuką, iki nustatysite pageidaujimą atidėto paleidimo laiką. Su kiekvienu paspaudimu laiko nustatymas padidės 1 valanda, daugiausiai iki 20 valandų.

Ekrane rodomas pasirinktas atidėjimo laikas.

Palietus mygtuką Paleisti / pristabdyti , prietaisas pradės laiko atskaitą ir durelės užsirasins.

8.17 Paleisti / pristabdyti

Palieskite mygtuką Paleisti / pristabdyti , kad paleistumėte, pristabdytumėte prietaisą arba pertrauktumėte vykdomą programą.

9. PROGRAMOS

9.1 Programų lentelė

Programa Numatytoji temperatūra Temperatūros diapazonas	Maksimalus gręžimo greitis Gręžimo greičių intervalas	Didžiausias kiekis	Programos aprašymas (Skalbinių rūšis ir suteptimo lygis)
Eco 40-60 (Tik skalbimo režimas) 40 °C ¹⁾	1600 aps./min. 1600 – 400 aps./min	10.0 kg	Balta ir neblunkanti spalvota medvilnė. Įprastai nešvarūs skalbiniai.
Eco 40-60 + paruošti dėti į spintą (skalbimo ir džiovinimo režimas) 40 °C ²⁾	1600 aps./min. 1600 – 400 aps./min	6 kg	
Eco 40-60 + „Paruošti dėti į spintą“ (tik džiovinimo režimas)	-	6 kg	Balta ir neblunkanti spalvota medvilnė.
Medvilnė 40 °C 90 °C – šaltas	1600 aps./min. (1600 – 400 aps./min)	10.0 kg	Balta ir spalvota medvilnė. Mažai, vidutiniškai ir stipriai sutepti skalbiniai.
Sintetika 40 °C 60 °C – šaltas	1200 aps./min (1200–400 aps./min)	4.0 kg	Sintetiniai arba mišrūs audiniai. Įprastai nešvarūs skalbiniai.
Gležni 30 °C 40 °C – šaltas	1200 aps./min (1200– 400 aps./min)	2.0 kg	Gležni audiniai, pavyzdžiui, akrilas, viskozė ir mišrūs. Vidutiniškai ir mažai sutepti skalbiniai.
 Vilna 40 °C 40 °C – šaltas	1200 aps./min (1200–400 aps./min)	2.0 kg	Skalbyklėje skalbiami vilnoniai, rankomis skalbiami vilnoniai ir kiti audiniai pažymėti „skalbti rankomis“. ³⁾

Programa Numatytoji tem- peratūra Temperatūros diapazonas	Maksimalus gręžimo greitis Gręžimo greičių in- tervalas	Didžiau- sias kie- kis	Programos aprašymas (Skalbinių rūšis ir sutepimo lygis)
---	--	------------------------------	--

Garinimo programa su „FreshScent“ sistema

Garinimo programą galima naudoti drabužių susiglamžymui mažinti⁴⁾ Skalbiniams, kuriuos tereikia atnaujinti, kad galima būtų išvengti pilno skalbimo. Audinių plaušeliai atlaisvinami ir po to juos galima lengvai išlyginti. Programai pasibaigus, greitai išimkite skalbinius iš būgno⁵⁾ Garinimo programose nenumatyti jokie higieniniai ciklai. Nenustatykite šios programos šioms gaminiams:

- skalbiniams, netinkantiems džiovinti džiovyklėje;
- skalbiniams, valomiems tik cheminiu būdu.

ELECTROLUX kvapas. Jeigu naudosite šią specialią priemonę, skalbiniai kvėpės kaip ką tik išskalbti. Atidžiai perskaitykite su kvapalais pateiktą instrukciją. Kai dedate mažesnę skalbinių kiekį, sumažinkite kvapo dozę. Mygtuku Time Manager galite sumažinti programos trukmę, jei skalbiniai reikia skalbti šaltame vandenyje.

NEGALIMA:

- kvapu apdorotų drabužių džiovinti džiovyklėje. Jis išgaruos;
- naudoti kvapo kitais tikslais, nei nurodyta;
- naudoti kvapo naujiems drabužiams. Naujuose drabužiuose gali būti likusių apdailos junginių, kurie nesuderinami su kvapu.



Kvapų buteliukų galite įsigyti internetinėje parduotuvėje **ELECTROLUX** arba iš įgaliotojo prekybos atstovo.



„FreshScent“

1.0 kg

Medvilnė, sintetika, ploni audiniai. Trumpa ir švelni garinimo programa atnaujins netgi pačių ploniausių audinių drabužius, įskaitant labai plonų audinių drabužius su žvyneliais, nėriniais ir pan. Su mažesniais skalbinių kiekiais programos trukmę galima sutrumpinti naudojant Time Manager parinktį.

ĮSPĖJIMAS!

Šios programos nenaudokite vilnoniams drabužiams ir drabužiams, kurių priežiūros etikečių nurodyta, kad juos galima valyti tik cheminiu būdu.

Gręžimas / vandens išleidimas	1600 aps./min. (1600–400 aps./min)	10.0 kg	Visi, išskyrus vilnonius ir labai plonus audinius. Skalbinių gręžimas ir vandens išpylimas iš būgno.
Skalavimas	1600 aps./min. (1600 – 400 aps./min)	10.0 kg	Visi audiniai, išskyrus vilną ir labai gležnus audinius. Skalbinių skalavimo ir gręžimo programa. Numatytasis gręžimo greitis taikomas su medvilnės skalbimo programomis. Sumažinkite gręžimo greitį, atsižvelgdami į skalbinių rūšį. Jeigu norite pridėti skalavimo ciklą (-u), nustatykite Papildomas skalavimas parinktį. Esant mažam gręžimo greičiui, prietaisas skalauja švelniai ir gręžia trumpai.

Programa Numatytoji tem- peratūra Temperatūros diapazonas	Maksimalus gręžimo greitis Gręžimo greičių in- tervalas	Didžiaus- ias kie- kis	Programos aprašymas (Skalbinų rūšis ir sutepimo lygis)
Mašinos valymas 60 °C	1200 aps./min. (1200–400 aps./min.)	-	<p>Priežiūros ciklas su karštu vandeniu, skirtas būgnui valyti ir pašalinti nešvarumų likučius, galinčius sukelti nemalonų kvapą. Jei norite geriausių rezultatų, naudokite šį ciklą kartą per mėnesį. Prieš paleisdami šį ciklą išimkite iš būgno visus daiktus. Pakelkite skalbimo priemonės dalytuvo sklendę. Į skalbimo skyrelį įpilkite 250 ml valiklio su chloru arba skalbimo mašinų valiklio. NENAUDOKITE abiejų kartu.</p> <div data-bbox="516 448 1024 576" style="border: 1px solid black; padding: 5px;"> <p>i</p> <p>Išvalę būgną, atlikite tuščio būgno skalavimo ciklą be ploviklio, kad pašalintumėte valiklio likučius.</p> </div> <p>Jei šią programą pasirenkate kartu su Mode Dry, prietaisas vykdo apsaugos nuo pūkų funkciją. Žr. skyrių „Audinių pūkai“.</p>
Sportas 30 °C 40 °C – šaltas	1200 aps./min. (1200 – 400 aps./min)	4.0 kg	<p>Sintetiniai sporto drabužiai. Ši programa yra skirta švelniam šiuolaikiškų lauko sportinių drabužių skalbimui ir ji taip pat tinka drabužių, skirtų sporto klubui, dviračių sportui ar bėgiojimui, ir panašių drabužių skalbimui.</p>
 Lauko drabužiai 30 °C 40 °C – šaltas	1200 aps./min. (1200 – 400 aps./min)	2.0 kg	<div data-bbox="516 767 1024 895" style="border: 1px solid black; padding: 5px;"> <p>i</p> <p>Nenaudokite audinių minkštiklio ir patikrinkite, ar ploviklio dalytuve nėra audinių minkštiklio likučių.</p> </div> <p>Viršutiniai drabužiai, speciali apranga, sporto drabužiai, vandens nepraleidžiančios, orui pralaidžios striukės, žieminės striukės su išimamu arba išsegamu vilnoniu pamušalu.</p> <div data-bbox="516 999 1024 1182" style="border: 1px solid black; padding: 5px;"> <p>i</p> <p>Vykdamt bendrą skalbimo ir džiovinimo programą, džiovinimo fazės metu taip pat atkuriamos apsaugos nuo vandens savybės. Gaminio etiketėje patikrinkite, ar galima drabužį džiovinti džiovyklėje.</p> </div>
Džinsai 30 °C 40 °C – šaltas	1200 aps./min. (1200 – 400 aps./min)	4.0 kg	<p>Speciali programa džinsiniams drabužiams su švelniu skalbimo ciklu, kad mažiau išbluktų spalva ir neatsirastų žymių. Siekiant aukštesnės skalbimo kokybės, rekomenduojame skalbti mažesnę skalbinių kiekį.</p>

Programa Numatytoji tem- peratūra Temperatūros diapazonas	Maksimalus gręžimo greitis Gręžimo greičių in- tervalas	Didžiau- sias kie- kis	Programos aprašymas (Skalbinių rūšis ir sutepimo lygis)
„UltraWash“ 30 °C 60–30 °C	1600 aps./min. (1600–400 aps./min)	5.0 kg	Programa skirta maišytiems skalbiniams (medvilnė ir sintetika) , iki 5 kg. Pasirinkę šią intensyvią skalbimo programą vos per 59 minutes puikiai išskalsite kasdienius nešvarius skalbinius. Taip pat galite pridėti džiovinimo ciklą. „OneGo“ programa, žr. skyrių „Visa skalbimo ir džiovinimo programa“ („Kasdienis naudojimas – skalbimas ir džiovinimas“).
„OneGo“ 30 °C 40–30 °C	1200 aps./min. (1200–400 aps./min)	1.0 kg	Mišrūs audiniai (medvilniniai ir sintetiniai) . Atlikite iki 1 kg drabužių skalbimo ir džiovinimo trumpą programą vienu kartu. Ji trunka tik 1 valandą. „OneGo“ programa, žr. skyrių „Visa skalbimo ir džiovinimo programa“ („Kasdienis naudojimas – skalbimas ir džiovinimas“).

- Atkūrimo padėtis. Ekrane matomi tik brūkšniai.

1) Pagal Komisijos reglamentą (ES) 2019/2023. Ši programa, jos numatytoji temperatūra ir gręžimo greitis tik skalbimo režimu, kai nominalus kiekis yra 10.0 kg, tinkama skalbti vidutiniškai nešvarius medvilninius skalbinius, kuriuos reikia skalbti 40 °C ar 60 °C temperatūroje, tame pačiame cikle.



Informacija apie pasiekiamą skalbinių temperatūrą, programos trukmę ir kitus duomenis pateikta skyriuje „Sąnaudų vertės“.
Energijos sąnaudų atžvilgiu veiksmingiausios programos paprastai yra tos, kurioms naudojama žemesnė temperatūra ir kurių trukmė ilgesnė.







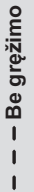

2) Pagal Komisijos reglamentą (ES) 2019/2023. Ši programa, jos numatytoji temperatūra ir gręžimo greitis skalbimo ir džiovinimo režimu, kai nominalus kiekis yra 6 kg ir pasirinkta funkcija „Paruošti dėti į spintą“, dėl kurios vykdomi skalbimo ir džiovinimo ciklai, tinkama skalbti vidutiniškai nešvarius medvilninius skalbinius, kuriuos reikia skalbti 40 °C arba 60 °C temperatūroje, tame pačiame cikle, o po džiovinimo fazės skalbinius galima iškart dėti į spintą.

3) Šio ciklo metu būgnas sukasi lėtai ir skalbia švelniai. Gali atrodyti, kad būgnas nesisuka arba sukasi netinkamai, bet tai su šia programa normalu.

4) Garinimo programa nepašalina ypač intensyvių kvapų.

5) Po apdorojimo garais skalbiniai gali būti drėgni. Padžiaukite skalbinius kelioms minutėms.

Programos parinkčių suderinamumas

Programa	 Spin	 Be grežimo	 Prewash 1)	 Stain 2)	 Time Manager	 Delay Start
Eco 40-60	■		■			■
Medvilnė	■	■	■	■	■	■
Sintetika	■	■	■	■	■	■
Gležni	■	■	■	■		■
 Vilna	■	■	■			■
 „FreshScent“					■	■
Gręžimas / vandens išleidimas	■	■ ³⁾				■
Skalavimas	■	■	■	■		■
Mašinos valymas	■					■
Sportas	■	■	■	■		■
 Lauko drabužiai	■	■	■	■		■
Džinsai	■	■	■	■		■
„UltraWash“	■			■		■

Programa	Spin	Be gręžimo	Prewash 1)	Stain 2)	Time Manager	Delay Start

„OneGo“

- 1) Prewash ir Stain negalima naudoti kartu.
- 2) Skalbiant žemesnės nei 40 °C temperatūros vandenyje, dėmių šalinimo parinktis negalima.
- 3) Jeigu pasirinksite „Be gręžimo“, prietaisas tik išleis vandenį.

Programas atitinkantys skalbikliai

Programa	Universalūs milteliai ¹⁾	Universali skysta skalbimo priemonė	Skysta skalbimo priemonė spalvotiems skalbiniams	Gležni vilnoniai skalbiniai	Speciali
Eco 40-60	▲	▲	▲	--	--
Medvilnė	▲	▲	▲	--	--
Sintetika	▲	▲	▲	--	--
Gležni	--	--	--	▲	▲
Vilna	--	--	--	▲	▲
Sportas	--	▲	▲	--	▲
Lauko drabužiai	--	--	--	▲	▲
Džinsai	--	--	▲	▲	▲
„UltraWash“	▲	▲	▲	--	--
„OneGo“	--	▲	▲	--	--

- 1) Skalbiant aukštesnėje nei 60 °C temperatūroje rekomenduojama naudoti skalbiamuosius miltelius.

▲ = rekomenduojama
 -- = nerekomenduojama

9.2 Woolmark Wool Care - Mėlynas



- Bendrovė „The Woolmark Company“ patvirtino šios skalbyklės vilnos skalbimo ciklą vilnoniams gaminiams, kurių etiketėse nurodyta „skalbti rankomis“, jei tokie gaminiai yra skalbiami laikantis etiketėje ir šios skalbyklės gamintojo pateiktų nurodymų. M1361.
- Šios mašinos vilnos džiovinimo ciklą patikrino ir patvirtino bendrovė „The Woolmark Company“. Šis ciklas yra

tinkamas džiovininti vilnonius gaminius, kurie etiketėje yra pažymėti „skalbti rankomis“, jei tokie gaminiai skalbiami naudojant „Woolmark“ patvirtintą skalbimo rankomis ciklą ir džiovinami pagal gamintojo pateiktus nurodymus. M1224. „Woolmark“ simbolis daugelyje šalių yra sertifikavimo ženklas.

9.3 Automatinis džiovinimas



Pradiniai programų su Auto Dry parinktimi laikai yra apytikriai; džiovinimo laikas gali šiek tiek skirtis nuo rodomo.

Džiovinimo lygis	Audinių rūšis	Skalbinių įkrova
dėti į spintą „Rankšluosčiams“	„Medvilnė ir linas“ (chalatai, rankšluosčiai ir pan.)	iki 6 kg
Paruošti dėti į spintą „Tinka dėti į spintą“	Džinsiniai drabužiai	iki 4 kg
	„Medvilnė ir linas“ (chalatai, rankšluosčiai ir pan.)	iki 6 kg
	„Sintetika ir mišrūs audiniai“ (džemperiai, palaidinės, apatiniai, namų tekstilė ir patalynė)	iki 4 kg
	Ploni audiniai (akrilas, viskozė ir gležni mišrūs audiniai)	iki 2 kg
	Vilnoniai drabužiai (vilnoniai megztiniai)	iki 1 kg
	Lauko sportiniai drabužiai (lauko ar darbo drabužiai, sportinė apranga, vandeniui nepralaidžios, orui pralaidžios ir neperšlampamos striukės)	iki 2 kg
	Džinsiniai drabužiai	iki 4 kg
	Sportas	iki 4 kg
Paruošti lyginti „Tinka lyginti“	„Medvilnė ir linas“ (paklodės, staltiesės, marškinėliai ir pan.)	iki 6 kg

9.4 Džiovavimo laikas



Džiovavimo lygis	Audinių rūšis	Svoris (kg)	Būgno greitis (aps./min.)	Rekomenduojama trukmė (min.)
dėti į spintą „Rankšluosčiams“	„Medvilnė ir linas“ (chalatai, rankšluosčiai ir pan.)	6	1600	245–265
		4	1600	165–185
		2	1600	125–135
	Džinsiniai drabužiai	4	1200	170–190
		2	1200	115–125
Paruošti dėti į spintą „Tinka dėti į spintą“	„Medvilnė ir linas“ (chalatai, rankšluosčiai ir pan.)	6	1600	235–255
		4	1600	155–175
		2	1600	115–125
	„Sintetika ir mišrūs audiniai“ (džemperiai, palaidinės, apatiniai, namų tekstilė ir patalynė)	4	1200	135–145
		1	1200	40–50
	Ploni audiniai (akrilas, viskozė ir gležni mišrūs audiniai)	2	1200	140–160
		1	1200	70–80
	Vilna (vilnoniai megztiniai)	1	1200	110–130
	Lauko sportiniai drabužiai (lauko ar darbo drabužiai, sportinė apranga, vandeniui nepralaidžios, orui pralaidžios ir neperšlampamos striukės)	2	1200	140–160
		1	1200	70–80
	Džinsiniai drabužiai	4	1200	160–189
		2	1200	105–115
	Sportas	4	1200	185–205
		2	1200	100–110
Paruošti lyginti „Tinka lyginti“	„Medvilnė ir linas“ (paklodės, staltiesės, marškinėliai ir pan.)	6	1600	170–190
		4	1600	105–125
		2	1600	75–85

10. NUOSTATOS

10.1 Garso signalai

Prietaise yra skirtingi garso signalai, kurie veikia, kai:



- įjungiate prietaisą (specialus trumpas signalas);
- išjungiate prietaisą (specialus trumpas signalas);
- liečiate mygtukus (spragtelėjimo garsas);
- netinkamai pasirenkate (3 trumpi garsai);
- programa baigiama (maždaug 2 minučių trukmės garsų seka);
- prietaisas sugedo (maždaug 5 minučių trukmės trumpų garsų seka).

Norėdami **įjungti / išjungti** garso signalus, kurie skamba programai pasibaigus, vienu metu lieskite ir maždaug 2 sekundes palaikykite mygtukus  ir . Ekране rodoma įjungta arba išjungta.



Jei išjungsite garso signalus, įvykus prietaiso veikimo sutrikimui, jie vis tiek veiks.

11. PRIEŠ NAUDOJANTIS PIRMAKART

1. Patikrinkite, ar yra elektros maitinimas ir atsuktas vandens čiaupas.
2. Į skalbimo priemonių skyrelį, pažymėtą , įpilkite 2 litrus vandens. Taip suaktyvinsite vandens išleidimo sistemą.
3. Į skyrelį, pažymėtą , įpilkite nedidelį kiekį skalbimo priemonės.

4. Nustatykite ir paleiskite programą medvilnei skalbti, parinkę aukščiausią temperatūrą, bet skalbinių į būgną nedėkite.

Taip iš būgno ir korpuso bus pašalintas visas galimas purvas.

12. KASDIENIS NAUDOJIMAS – TIK SKALBIMAS

ĮSPĖJIMAS!

Žr. saugos skyrius.

12.1 Prietaiso įjungimas

1. Įjunkite maitinimo laido kištuką į elektros lizdą.
2. Atskukite vandens čiaupą.
3. Norėdami įjungti prietaisą, spauskite kelias sekundes mygtuką On/Off. Girdimas trumpas signalas.

12.2 Skalbinių įdėjimas

1. Atidarykite prietaiso dureles.
2. Prieš dėdami skalbinius į prietaisą, ištuštinkite kišenes ir išlankstykite juos.
3. Skalbinius į būgną dėkite po vieną. Nedėkite per daug skalbinių į būgną.
4. Gerai uždarykite dureles.

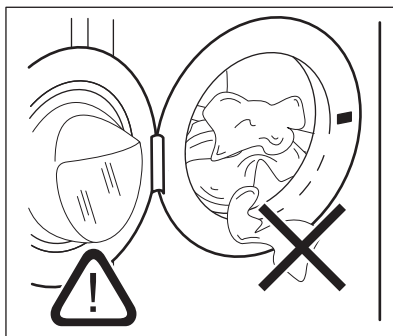

DĖMESIO

Patikrinkite, ar skalbinių neįstrigo tarp tarpiklio ir durelių, kad išvengtumėte vandens nuotėkio ir skalbinių sugadinimo.



Skalbiant alyvos, tepalo dėmės gali susigadinti skalbyklės gumines dalys.

12.3 Skalavimo priemonių ir priedų pildymas rankomis

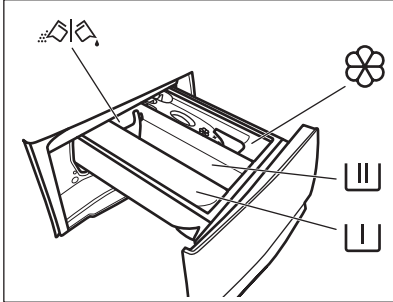

– pirminio skalavimo fazės, mirkymo programos ar dėmių šalinimo priemonės skyrelis.



– skalavimo priemonės skyrelis.



– audinių minkštiklio ir kitų skystų priemonių (pvz. kondicionieriaus ar krakmolo) skyrelis.

MAX – didžiausias leistinas skystųjų skalavimo priedų kiekis.



– skalavimo miltelių arba skystų priemonių sklendė.



Visuomet laikykitės ant skalavimo priemonių pakuočių pateiktų nurodymų, bet mes rekomenduojame neviršyti maksimalaus nurodyto kiekio (**MAX**). Šis kiekis užtikrins geriausius skalavimo rezultatus.



Po skalavimo ciklo, jeigu reikia, pašalinkite visus skalavimo priemonių likučius iš skalavimo priemonių dalytuvo.

12.4 Patikrinkite skalavimo priemonės sklendės padėtį

1. Ištraukite skalavimo priemonės dozatorių, iki jis sustos.

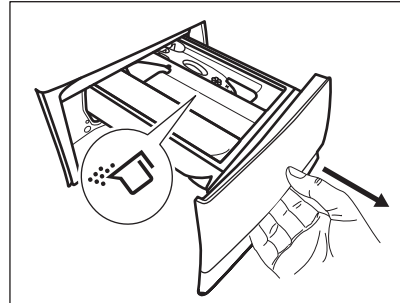

2. Jei norite išimti dozatorių, paspauskite svirtelę žemyn.
3. Jei norite naudoti skalavimo miltelius, pasukite skydelį aukštyn.

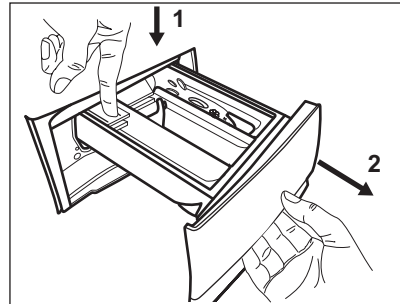

4. jei norite naudoti skystą plovimo priemonę, pasukite skydelį žemyn.

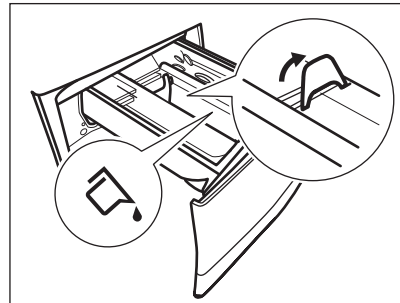

Kai sklendė yra **NULEISTOJE** padėtyje:

- nenaudokite gelinių arba tirštų skalbiklių;
- neviršykite leistino skystos skalavimo priemonės kiekio;
- Nenaudokite pirminio skalavimo ciklo.

- nenaudokite atidėto paleidimo funkcijos.
5. Sudozuokite skalbimo priemonės ir audinių minkštiklio.
 6. Atsargiai uždarykite skalbimo priemonių stalčiuką.

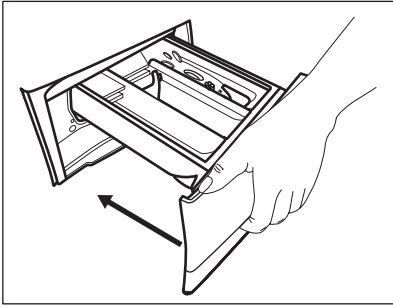

Prieš uždarydami patikrinkite, ar skydelis netrukdo uždaryti stalčiuko.

12.5 Programos nustatymas

1. Sukdami programų pasirinkimo ratuką pasirinkite norimą skalbimo programą. Eco 40-60 – tai programa, kurią atitinka energijos vartojimo duomenų lipduke nurodyta informacija. Įsijungs Mode Wash mygtuko indikatorius. Mirksės Paleisti / pristabdyti ▷|| mygtuko indikatorius. Ekране bus rodoma orientacinė programos trukmė.
2. Norėdami pakeisti temperatūrą ir (arba) gręžimo greitį, palieskite atitinkamus mygtukus.
3. Galite rinktis vieną ar iš karto kelias papildomas funkcijas. Ekране įsijungs atitinkamų funkcijų indikatoriai ir pasikeis programos informacija.



Jeigu pasirinkimas **negalimas**, pasigirs signalas ir ekране pamatysite – –.

12.6 Programos paleidimas

Palieskite Paleisti / pristabdyti ▷|| mygtuką, kad paleistumėte programą. Kai mygtuko indikatorius išjungtas ir nemirksi (pvz., atrakintos durelės), programos paleisti negalima.

Atitinkamas indikatorius nustos mirksėti ir švies nuolat.

Durelės užsirakins ir programa prasidės.

Ekране rodomas indikatorius ◀◻, o

indikatorius ◻▶ atsiranda parodyti, kad vis dar įmanoma sustabdyti ciklą ir pridėti skalbinių.



Vandens išleidimo siurblys trumpai veikia, prieš prietaisą pripildant vandeniu.

12.7 Atidėtas programos paleidimas

1. Paspauskite mygtuką Delay Start ⌚ tiek kartų, kad valdymo skydelyje pamatytumėte pageidaujama atidėto įjungimo laiką.
2. Palieskite mygtuką Paleisti / pristabdyti ▷||. Prietaiso durelės užsirakins ir prasidės atidėto paleidimo atskaita. Valdymo skydelyje matysite indikatorių, rodantį ◀◻.

Pasibaigus pasirinktam laikui programa pasileis automatiškai.

Atidėto paleidimo atšaukimas prasidėjus laiko atskaitai



Jei norite atšaukti atidėtą paleidimą, atlikite šiuos veiksmus:

1. Palieskite mygtuką Paleisti / pristabdyti ▷||, kad prietaisą sustabdytumėte. Pradės mirksėti atitinkamas indikatorius.
2. Pakartotinai lieskite mygtuką Delay Start ⌚ tol, kol valdymo skydelyje bus rodoma ◻.
3. Norėdami nedelsiant paleisti programą, dar kartą palieskite mygtuką Paleisti / pristabdyti ▷||.

Atidėto paleidimo keitimas prasidėjus laiko atskaitai

Jei norite pakeisti atidėtą paleidimą, atlikite šiuos veiksmus:

1. Palieskite mygtuką Paleisti / pristabdyti ▷||, kad prietaisą sustabdytumėte. Pradės mirksėti atitinkamas indikatorius.

2. Paspauskite mygtuką Delay Start  tiek kartų, kad valdymo skydelyje pamatytumėte pageidaujamą atidėto įjungimo laiką.
3. Dar kartą palieskite mygtuką Paleisti / pristabdyti , kad pradėtumėte naują laiko atskaitą.

12.8 SensiCare System skalbinių kiekio nustatymas



Ekrane rodoma programos trukmė numatyta **vidutiniam arba dideliame skalbinių kiekiui**.

Palietus Paleisti / pristabdyti  mygtuką, maksimalaus nurodyto skalbinių kiekio indikatorius išsijungs, o SensiCare System pradės skalbinių svorio nustatymą:

1. Prietaisas per 30 sekundžių nustatys skalbinių kiekį. Programose, kur galima Time Manager, šios fazės metu Time Manager juostose , žemiau laikrodžio, bus rodoma paprasta animacija. Būgnas šiek tiek pasisuks.
2. Programos trukmė atitinkamai bus pakoreguota, ji gali pailgėti arba sutrumpėti. Dar po 30 sekundžių prasidės vandens pripildymo etapas.

Nustačius skalbinių svorį, **jei būgnas yra perkrautas**, ekrane mirksės **MAX** indikatorius:

Jei taip nutiktų, per 30 sek. galima sustabdyti programą ir išimti kelis skalbinius.

Išėmę kelis drabužius palieskite Paleisti / pristabdyti  mygtuką, kad dar kartą paleistumėte programą. SensiCare ciklą galima kartoti ne daugiau trijų kartų (žr. 1 punktą).

Dėmesio! Jeigu skalbinių kiekio nesumažinsite, skalbimo programa įsijungs nepaisant per didelio skalbinių kiekio. Tokiu atveju skalbiniai gali likti tinkamai neišskalbti.



Maždaug po 20 min. programos trukmė gali pasikeisti priklausomai nuo to, kiek vandens sugeria skalbiniai.



SensiCare aptikimas vykdomas tik su pilnomis skalbimo programomis, kurių trukmė nėra sutrumpinta Time Manager mygtuku.



SensiCare System galimas ne visose programose, pvz.: Vilna, Skalavimas, ir trumpųjų ciklų programose.

12.9 Programos pertraukimas ir parinkčių keitimas

Kai programa vykdoma, galite keisti **tik kelias** parinktis:

1. Palieskite mygtuką Paleisti / pristabdyti .

Pradės mirksėti atitinkamas indikatorius.

2. Pakeiskite parinktį. Ekrane pateikiama informacija atitinkamai pasikeičia.
3. Dar kartą palieskite mygtuką Paleisti / pristabdyti .

Skalbimo programa veiks toliau.

12.10 Paleistos programos atšaukimas

1. Norėdami atšaukti programą ir išjungti prietaisą, paspauskite mygtuką On/Off.
2. Norėdami vėl įjungti prietaisą, paspauskite mygtuką On/Off.



Jei SensiCare System pasibaigė ir prasidėjo vandens pripildymo ciklas, nauja programa pasileis **nekartojant SensiCare System**. Vanduo ir skalbimo priemonės neišpilami siekiant sumažinti atliekų kiekius. Ekrane rodoma maksimali programos trukmė atnaujinama maždaug kas 20 minučių paleidus naują programą.

Taip pat galima atšaukti ir kitu būdu:

1. Pasukite pasirinkimo rankenėlę ties padėtimi „Atkūrimas“ • .
2. Palaukite 1 sekundę. Valdymo skydelyje matysite --- .
Dabar galite pasirinkti naują programą.

12.11 Durelių atidarymas. Drabužių įdėjimas

Jeigu šviečia piktograma , visada galite atidaryti dureles.



Jeigu temperatūra yra per aukšta, per daug vandens būgne ir (arba) būgnas vis dar sukasi, jūs neturite atidaryti durelių.

Kol veikia vykdoma programa arba atidėtas paleidimas, prietaiso durelės yra užrakintos. Ekrane matysite indikatorį, rodantį .

1. Palieskite mygtuką Paleisti / pristabdyti .

Ekrane išsijungia susijęs durelių užrakinimo indikatorius.

2. Atidarykite prietaiso dureles. Jeigu reikia, pridėkite arba išimkite skalbinius. Uždarykite dureles ir palieskite mygtuką Paleisti / pristabdyti .

Programa ar atidėto paleidimo funkcija toliau vykdoma.

12.12 Programos pabaiga

Programai pasibaigus, prietaisas išjungiamas automatiškai. Girdimi garso signalai (jeigu jie įjungti). Ekrane rodoma .

Užgęsta mygtuko Paleisti / pristabdyti  indikatorius.

Durelės atrakinamos ir užgęsta indikatorius .

1. Norėdami išjungti prietaisą, paspauskite mygtuką On/Off. Pasibaigus programai, po penkių minučių energijos taupymo funkcija automatiškai išjungia prietaisą.







Vėl įjungus prietaisą, ekrane rodoma ankstesnės programos pabaiga. Norėdami nustatyti naują ciklą, pasukite programų pasirinkimo ratuką.

2. Išimkite skalbinius iš prietaiso.
3. Patikrinkite, ar būgnas yra tuščias.
4. Palikite dureles ir ploviklio dalytuvą pravirą, kad nesusidarytų pelėsių ir nemalonių kvapų.

12.13 Vandens išleidimas pasibaigus ciklui

Jeigu pasirinkote programą arba parinktį, kurios atveju po paskutinio skalavimo vanduo iš būgno neišleidžiamas, programa yra baigta, tačiau:

- Laiko srityje rodoma , o ekrane rodomos užrakintos durelės .
- Pradės mirksėti mygtuko Paleisti / pristabdyti  indikatorius.
- Būgnas vis dar reguliariai pasukamas, kad skalbiniai nesusiglamžytų.
- Durelės liks užrakintos.
- Jeigu norite atidaryti dangtį, išleiskite vandenį:

1. Jeigu reikia, palieskite mygtuką Spin , kad sumažintumėte prietaiso rekomenduojamą gręžimo greitį.
2. Paspauskite mygtuką Paleisti / pristabdyti : prietaisas išleis vandenį ir prasidės gręžimo ciklas.

Skalavimo sulaikymo parinktį indikatorius  išnyksta.



Jeigu pasirinkote „Be gręžimo“ ---, prietaisas tik išleis vandenį.

3. Programai pasibaigus ir užrakintų durelių indikatorius  užgesus, galite atidaryti dureles.
4. Norėdami išjungti prietaisą kelias sekundes palaikykite paspaustą mygtuką On/Off.

12.14 Budėjimo funkcija

Budėjimo funkcija automatiškai išjungia prietaisą, kad sumažėtų energijos sąnaudos, kai:

- Jūs nenaudojate prietaiso 5 minutes, kai nevykdoma jokia programa. Norėdami vėl įjungti prietaisą, paspauskite mygtuką On/Off.
- Praėjus 5 minutėms nuo skalbimo programos pabaigos. Norėdami vėl įjungti prietaisą, paspauskite mygtuką On/Off. Ekrane rodoma paskutinės programos pabaiga.

Norėdami nustatyti naują ciklą, pasukite programų pasirinkimo ratuką. Jeigu ratukas pasukamas į padėtį „Atkūrimas“

- , prietaisas automatiškai išsijungia po 30 sekundžių.



Jeigu nustatėte programą ar parinktį, kuriai pasibaigus vanduo paliekamas būgne, budėjimo funkcija **neišjungs** prietaiso, kad primintų jums išleisti vandenį.

13. KASDIENIS NAUDOJIMAS. SKALBIMAS IR DŽIOVINIMAS

ĮSPĖJIMAS!

Žr. saugos skyrius.



Šis prietaisas yra automatinė skalbyklė-džiovyklė.

13.1 Visa skalbimo ir džiovinimo programa

Automatinė nepertraukiama programa arba programos

Priklausomai nuo modelio, prietaise gali būti viena arba daugiau automatinių skalbimo ir džiovinimo „OneGo“ programų, kuriose nereikia nustatyti Mode Dry.

Laikykitės šių nurodymų:

1. Įdėję skalbinius ir skalbimo priemonių, kelias sekundes palaikykite paspaustą mygtuką On/Off.
2. Programos parinkimo ratuku pasirinkite „OneGo“. Ekrane įsijungs ir indikatoriai.
3. Palieskite Paleisti / pristabdyti mygtuką, kad paleistumėte programą.

Neautomatinės skalbimo ir džiovinimo programos

Kai kurioms skalbimo programoms galite derinti Mode Wash ir Mode Dry visapusiškai skalbimo ir džiovinimo programai vykdyti.



Laikykitės šių nurodymų:

1. Įdėję skalbinius ir skalbimo priemonių, kelias sekundes palaikykite paspaustą mygtuką On/Off.
2. Skalbinius į skalbyklę dėkite po vieną.
3. Į atitinkamus skyrelius įdėkite ploviklį ir priedus.
4. Sukdami programų pasirinkimo ratuką pasirinkite pageidaujama skalbimo programą. Prietaisas automatiškai parenka tik skalbimo režimą ir įsijungia Mode Wash mygtuko indikatorius. Ekrane matysite numatytąją temperatūrą ir būgno sukimosi greitį. Jei reikia, galite juos pakeisti. Ekrane taip pat matysite didžiausią skalbimo fazę rekomenduojamą skalbinių kiekį.
5. Nustatykite norimas parinktis, jeigu jos galimos.
6. Palieskite Mode Dry mygtuką, kad įjungtumėte džiovinimo funkciją. Švies abiejų mygtukų Mode Wash ir Mode Dry indikatoriai. Ekrane įsijungs ir indikatoriai. Ekrane taip pat matysite didžiausią skalbimo ir džiovinimo programai (pvz. 6 kg medvilninių skalbinių

programai) rekomenduojamą skalbinių kiekį.

13.2 Skalbimas ir džiovinimas – automatiniai lygiai



1. Spustelėkite mygtuką Auto Dry  kelis kartus, kad ekrane matytumėte pageidaujimą išdžiovinimo lygį. Atitinkamai ekrane užsidegs indikatoriai:

-  **Paruošti lyginti („Iron dry“):** medvilniniams skalbiniams;
-  **Paruošti dėti į spintą („Cupboard dry“):** medvilniniams ir sintetiniams skalbiniams;
-  **Itin sausi („Extra dry“):** medvilniniams skalbiniams.



Ekране rodomas laikas yra bendra skalbimo ir džiovinimo ciklą trukmė, apskaičiuota pagal numatytąjį skalbinių kiekį (svorį).



Kad naudojant mažiau energijos ir per trumpesnį laiką džiovinimas būtų tinkamas, prietaisas neleis jums nustatyti per mažo gręžimo greičio skalbiamiems ir džiovinamiems gaminiams.

2. Norėdami paleisti programą, spustelėkite mygtuką Paleisti / pristabdyti . Pradedamas SensiCare vertinimas. Ekране užsidega užrakintų durelių indikatorius . Ekране taip pat rodomas likęs programos laikas.

13.3 Skalbimas ir nustatytos trukmės džiovinimas

1. Pakartotinai bakstelėkite mygtuką Time Dry , kad nustatytumėte norimą laiko vertę (žr. lentelę „Nustatytos trukmės džiovinimas“ skyriuje „Programos“). Išsijungia džiovinimo lygio indikatorius  ir įsijungia indikatorius .

Kiekvieną kartą bakstelėję šį mygtuką, laiko vertę padidinsite 5 minutėmis. Ekране rodoma nustatyta nauja laiko vertė.





2. Programą paleiskite palietę mygtuką

Paleisti / pristabdyti . Pradedamas SensiCare vertinimas.

Ekране užsidega užrakintų durelių indikatorius .

Ekране taip pat rodomas likęs programos laikas.

13.4 Džiovinimo programai pasibaigus

- Prietaisas išsijungia automatiškai.
- Suveikia garsinis signalas (jeigu įjungtas).
- Valdymo skydelyje pasirodys .
- Išsijungs mygtuko Paleisti / pristabdyti  indikatorius. Užrakintų durelių  indikatorius užgęsta. Prietaisas toliau veikia neglamžymo fazėje maždaug 30 minučių arba daugiau, jeigu buvo nustatyta neglamžymo parinktis. Neglamžymo fazė sumažina susiglamžymą. Skalbinius galite ištraukti neglamžymo fazei dar nepasibaigus. Jei norite pasiekti geresnių rezultatų, rekomenduojame skalbinius iš būgno ištraukti šiam ciklui besibaigiant arba pasibaigus. Toliau šviečia indikatorius .
- Norėdami išjungti prietaisą, spauskite ir kelias sekundes palaikykite nuspaudę mygtuką On/Off.



Pasibaigus programai prietaisas automatiškai išsijungia po kelių minučių.

1. Ištraukite iš prietaiso skalbinius.
2. Įsitinkinkite, kad būgnas tuščias.



Po džiovinimo programos drėgna šluoste išvalykite būgną, tarpiklį ir durelių vidų.

14. KASDIENIS NAUDOJIMAS – TIK DŽIOVINIMAS



ĮSPĖJIMAS!

Žr. saugos skyrius.



Šis prietaisas yra automatinė skalbyklė-džiovyklė.





14.1 Pasiruošimas džiovinimui

1. Norėdami įjungti prietaisą, spauskite ir kelias sekundes palaikykite nuspaudę mygtuką On/Off.
2. Po vieną sudėkite skalbinius.
3. Pasukite programų nustatymo ratuką ties skalbiniams džiovininti tinkama programa. Prietaisas pagal numatymą persijungia į tik skalbimo režimą ir įsijungia mygtuko Mode Wash indikatorius.
4. Bakstelėkite mygtuką Mode Dry, o po to – mygtuką Mode Wash, kad būtų vykdomas tik džiovinimas. Mygtuko Mode Dry indikatorius šviečia ir mygtuko Mode Wash indikatorius išsijungia. Ekране rodomi indikatoriai  ir , o indikatorius  išnyksta.



Kai džiovinate didelį kiekį skalbinių, kad būtų geri džiovinimo rezultatai, įsitinkinkite, ar patys skalbiniai nesusisukę ir vienodai pasiskirstę būgne.

14.2 Džiovinimas – automatiniai lygiai

1. Pakartotinai lieskite mygtuką Auto Dry , kol ekране bus rodomas reikiamas sausumo lygis. Atitinkamai ekране užsidegs indikatoriai:
 - a.  **Sausi lyginimui:** medvilniniams gaminiams;
 - b.  **Sausi dėti į spintą:** medvilniniams ir sintetiniams gaminiams;
 - c.  **Itin sausi:** medvilniniams gaminiams.

Ekране rodoma džiovinimo programos trukmė.

2. Programą paleiskite palietę mygtuką

Paleisti / pristabdyti .

Ekране užsidega užrakintų durelių

indikatorius .

Ekране taip pat rodomas likęs programos laikas.

14.3 Džiovinimo laikas

1. Pakartotinai bakstelėkite mygtuką Time

Dry , kad nustatytumėte norimą laiko vertę (žr. lentelę „Nustatytos trukmės džiovinimas“ skyriuje „Programos“).

Išsijungia džiovinimo lygio indikatorius .

ir įsijungia indikatorius .

Kiekvieną kartą bakstelėję šį mygtuką, laiko vertę padidinsite 5 minutėmis. Ekране rodoma nustatyta nauja laiko vertė.





2. Palieskite Paleisti / pristabdyti , kad programa būtų paleista.

Ekране užsidega užrakintų durelių

indikatorius .

Ekране taip pat rodomas likęs programos laikas.

14.4 Džiovinimo programai pasibaigus

- Prietaisas išsijungia automatiškai.
- Suveikia garsinis signalas (jeigu įjungtas).
- Valdymo skydelyje pasirodys .
- Išsijungs mygtuko Paleisti / pristabdyti  indikatorius. Užrakintų durelių  indikatorius užgęsta. Prietaisas toliau veikia neglamžymo fazėje maždaug 30 minučių arba daugiau, jeigu buvo nustatyta neglamžymo parinktis. Neglamžymo fazė sumažina susiglamžymą. Skalbinius galite ištraukti neglamžymo fazei dar nepasibaigus. Jei norite pasiekti geresnių rezultatų, rekomenduojame skalbinius iš būgno ištraukti šiam ciklui besibaigiant arba pasibaigus. Toliau šviečia indikatorius .

- Norėdami išjungti prietaisą, spauskite ir kelias sekundes palaikykite nuspaudę mygtuką On/Off.



Pasibaigus programai prietaisas automatiškai išsijungia po kelių minučių.

1. Ištraukite iš prietaiso skalbinius.
2. Įsitinkinkite, kad būgnas tuščias.



Po džiovinimo programos drėgna šluoste išvalykite būgną, tarpiklį ir durelių vidų.

15. PŪKAI SKALBINIUOSE

Skalbimo ir (arba) džiovinimo fazės metu kai kurie audiniai (šluostės, vilna, megztiniai) gali apsipūkuoti.



Atsiskyre pūkai sekančio ciklo metu gali prikibti prie skalbinių.

Tai ypač aktualu skalbiant techninės paskirties medžiagas.

Jei norite, kad skalbiniai nespūkuotų, rekomenduojame:

- neskalbti tamsių audinių iš karto po šviesių audinių (rankšluosčių rankoms, vilnos gaminių, megztinių ir kt.) skalbimo ir džiovinimo, ir atvirkščiai;
- pirmą kartą išskalbę tokio tipo skalbinius, džiovininkite juos lauke;
- išvalykite išleidimo filtrą.
- po džiovinimo ciklo drėgna šluoste išvalykite tuščią būgną, tarpiklį ir dureles;

Jei iš būgno norite pašalinti pūkus, pasirinkite specialiai tam skirtą programą.

- ištuštinkite būgną;
- drėgna šluoste kruopščiai išvalykite būgną, dureles ir durelių tarpinę;
- Nustatykite Mašinos valymas programą ir Mode Dry , kad įjungtumėte apsaugos nuo pūkų funkciją.
- Palieskite Paleisti / pristabdyti  mygtuką, kad paleistumėte programą.



Jeigu prietaisas naudojamas dažnai, kartais paleiskite valymo programą.

16. PATARIMAI



ĮSPĖJIMAS!

Žr. saugos skyrius.

16.1 Skalbinių sudėjimas

- Suskirstykite skalbinius į baltus, spalvotus, sintetinius, plonų audinių ir vilnonius.
- Vadovaukitės skalbimo nurodymais, pateiktais skalbinių priežiūros etiketėse.
- Neskalbkite kartu baltų ir spalvotų gaminių.
- Kai kurie spalvoti gaminiai pirmo skalbimo metu gali pakeisti spalvą. Rekomenduojame juos pirmą porą kartų skalbti atskirai.
- Daugiasluoksnius audinius, vilnonius ir išmargintus gaminius išverskite.

- Apdorokite sunkiai įveikiamas dėmes.
- Sunkiai pašalinamoms dėmėms skalbti naudokite specialią skalbimo priemonę.
- Atsargiai elkitės su užuolaidomis. Nuimkite kabliukus ir sudėkite užuolaidas į skalbimo maišelį arba pagalvės užvalkalą.
- Jeigu skalbinių labai mažai, gręžimo metu gali kilti balanso problemų ir pernelyg didelė vibracija. Jeigu taip nutiktų:
 - a. pertraukite programą ir atidarykite dureles (žr. skyrių „Kasdienis naudojimas“);
 - b. rankomis paskirstykite skalbinius, kad visi daiktai būtų vienodai pasiskirstę būgne;
 - c. paspauskite mygtuką Paleisti / pristabdyti. Gręžimo fazė tęsiama.

- Užsekite užvalkalus, užtraukite užtrauktukus, užsekite kilpas ir spaustukus. Suriškite diržus, raiščius, batų raištelius, kaspinus ir visus kitus laisvus elementus.
- Neskalkbkite skalbinių be apsiuvimų arba su prakirpimais. Naudokite skalbimo maišelį mažiems ir (arba) ploniems daiktams (pvz., vielutėmis sutvirtintoms liemenėlėms, diržams, pėdkelnėms, batų raišteliams, kaspinams ir pan.) skalbti.

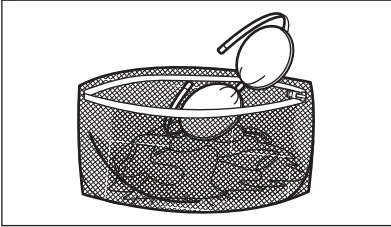

- Ištuštinkite kišenes ir skalbinius išlankstykite.

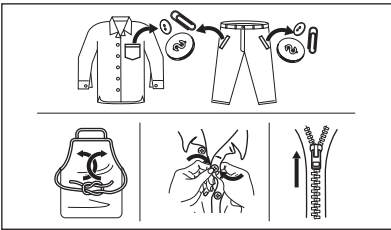

16.2 Sunkiai įveikiamos dėmės

Kai kurių dėmių vien vandeniu ir skalbimo priemone pašalinti nepavyksta.

Rekomenduojame prieš dedant skalbinius į prietaisą iš anksto apdoroti šias dėmes.

Galima naudoti specialius dėmių valiklius. Naudokite specialų, dėmės ir audinio rūšiai tinkamą dėmių valiklį.

Nepurškite dėmių valiklio ant drabužių greta prietaiso, nes jis ėsdirina plastikines dalis.



16.3 Skalbimo priemonės rūšis ir kiekis

Skalbimo priemonės pasirinkimas ir tinkamo kiekio naudojimas turi poveikio ne tik skalbimo rezultatams, bet taip pat padeda išvengti švaistymo ir saugoti aplinką:

- Naudokite tik specialiai skalbyklėms skirtas skalbimo ir kitas priemones: Visų pirma, laikykitės šių bendro pobūdžio taisyklių:
 - skalbimo milteliai (taip pat tabletės ir vienos dozės ruošiniai) visiems audinių tipams, išskyrus gležnus audinius. Geriau naudokite skalbiamuosius miltelius su balikliu baltiems skalbiniams ir skalbinių dezinfekavimui,
 - skystosios skalbimo priemonės (įskaitant vienos dozės ruošinius) skirtos žemos temperatūros programoms (iki 60 °C), visų tipų audiniams arba specialiai tik vilnai.
 - Skalbimo priemonės pasirinkimas ir kiekis priklauso nuo audinio rūšies (gležnas, vilnonis, medvilnė ir pan.), drabužių spalvos, skalbinių kiekio, supurvinimo laipsnio, skalbimo temperatūros ir naudojamo vandens kietumo.
 - Laikykitės ant skalbimo ir kitų priemonių pakuočių pateiktų nurodymų ir neviršykite didžiausio nurodyto skalbimo priemonių kiekio (**MAX**).
 - Nemaišykite skirtingo tipo skalbimo priemonių.
 - Šiais atvejais naudokite mažiau skalbimo priemonės:
 - skalbiate nedidelį kiekį skalbinių;
 - skalbiniai sutepti nestipriai.
 - skalbiant susidaro daug putų.
 - Jei naudojate skalbimo tabletes arba kapsules, visada dėkite jas į būgną, o ne į skalbimo priemonės stalčiuką, taip pat laikykitės atitinkamo gamintojo nurodymų.
- Nepakankamas skalbimo priemonės kiekis gali lemti:**
- netenkinančius skalbimo rezultatus;
 - skalbiniai gali papildėti;
 - riebaluotus drabužius;
 - pelėsius prietaise.

Per didelis skalbimo priemonės kiekis gali lemti:

- pernelyg didelį putojimą;
- blogesnį skalbimo poveikį;
- nepakankamą skalavimą;
- didesnį poveikį aplinkai.

16.4 Patarimai, kaip tausoti aplinką

Norint taupyti vandenį, energiją ir padėti apsaugoti aplinką, rekomenduojame laikytis šių patarimų:

- **Vidutiniškai suteptus skalbinius** galima skalbti **be pirminio skalbimo**; taip sutaupysite skalbiklio, vandens ir laiko (aplinka saugoma taip pat!).
- Prietaiso prikrovimas iki **maksimalaus pajėgumo, nurodyto kiekvienai programai, padeda sumažinti energijos ir vandens sąnaudas**.
- Atlikus tinkamą pirminį apdorojimą, galima pašalinti dėmes ir dalį nešvarumų; tada skalbinius galima skalbti žemesnėje temperatūroje.
- Laikykitės skalbiklio gamintojo rekomendacijų dėl tinkamo skalbiklio kiekio naudojimo ir patikrinkite savo sistemos vandens kietumą. Žr. „Vandens kietumas“.
- Nustatykite **maksimalų galimą gręžimo greitį** pasirinktai programai, kad džiovinimo fazės metu sutaupytumėte energijos!

16.5 Vandens kietumas

Jei jūsų buitinis vanduo yra vidutiniškai kietas arba kietas, rekomenduojame naudoti skalbimo mašinoms skirtą vandens minkštintimo priemonę.

Vietovėse, kur vanduo yra minkštas, vandens minkštintimo priemonės naudoti nereikia.

Norėdami sužinoti savo vietovės vandens kietumą, susisiekiate su vietos vandentiekio tarnyba.

Naudokite tinkamą vandens minkštiklio kiekį. Visuomet vadovaukitės nurodymais, pateiktais ant šios priemonės pakuotės.

16.6 Pasiruošimas džiovinimo ciklui

- Atsukite vandens čiaupą.
- Patikrinkite, ar tinkamai prijungta vandens išleidimo žarna. Daugiau informacijos rasite skyriuje apie įrengimą.

- Džiovinimo programų maksimalų skalbinių kiekį rasite džiovinimo programų lentelėje.





16.7 Džiovinimui netinkami skalbiniai

Nenaudokite džiovinimo programos šiems skalbiniams:

- sintetinėms užuolaidoms;
- drabužiams su metalinėmis įdėtinėmis detalėmis;
- nailoninėms kojinėms;
- antklodėms;
- lovų užtiesalams;
- pūkinėms antklodėms;
- striukėms;
- miegmaišiams;
- audiniams, kuriuose yra plaukų lako, nagų lako arba panašių medžiagų likučių;
- daiktams, turintiems savo sudėtyje porolono arba medžiagos, panašios į poroloną.

16.8 Drabužių etiketės

Jeigu nežinote, ar drabužį džiovinėti galima, vadovaukitės gamintojo etiketėje pateiktais nurodymais:

-  = gaminį galima džiovinėti skalbinių džiovyklėje
-  = džiovinimas aukštoje temperatūroje
-  = džiovinimas žemesnėje temperatūroje
-  = gaminio skalbinių džiovyklėje džiovinėti negalima.

16.9 Džiovinimo ciklo trukmė

Džiovinimo trukmė gali kisti priklausomai nuo:

- paskutinio gręžimo greičio;
- sausumo lygio;
- skalbinių rūšies;
- skalbinių svorio.

16.10 Papildomas džiovinimas

Jei džiovinimo programai pasibaigus skalbiniai vis dar yra drėgni, dar kartą pasirinkite trumpą džiovinimo ciklą.

ĮSPĖJIMAS!

Norėdami išvengti skalbinių susiglamžymo ir susitraukimo, jų neperdžiovinkite.

16.11 Bendrieji patarimai

Vidutines džiovinimo trukmes rasite lentelėje lentelėje „Džiovinimo programos“.

Patirtis padės Jums geriau išdžiovinti skalbinius. Įsidėmėkite pirmiau atliktų ciklų trukmę.

Norėdami išvengti statinės iškrovo džiovinimo ciklo pabaigoje:

1. Skalbdami naudokite audinių minkštklij.
 2. Naudokite specialiai skalbinių džiovyklėms skirtus audinių minkštklius.
- Pasibaigus džiovinimo programai, skubiai išimkite skalbinius.

17. VALYMAS IR PRIEŽIŪRA

ĮSPĖJIMAS!

Žr. saugos skyrius.

17.1 Reguliaraus valymo grafikas

Reguliariai valykite prietaisą, kad juo galėtumėte ilgiau naudotis.

Kiekvieną kartą pasinaudoję prietaisu palikite dureles ir ploviklio dozatorių šiek tiek pravirus, kad prietaiso vidus vėdintųsi ir neatsirastų pelėsis ar blogas kvapas.

Jeigu prietaisu ilgesnį laiką nesinaudosite, užsukite vandens čiaupą ir atjunkite prietaisą nuo maitinimo tinklo.

Orientacinis profilaktinio valymo tvarkaraštis:

Kalkių nuosėdų šalinimas	Du kartus per metus
Profilaktinis skalbimo ciklas	Vieną kartą per mėnesį
Valyti durelių sandarinimo gumas	Kas du mėnesius
Valyti būgną	Kas du mėnesius
Iš būgno pašalinti pūkus	Du kartus per mėnesį ¹⁾
Valyti skalbimo priemonės dalytuvą	Kas du mėnesius
Valyti išleidimo siurblio filtrą	Du kartus per metus

Valyti vandens tiekimo žarną ir vožtuvo filtrą	Du kartus per metus
--	---------------------

- 1) Žr. skyrių „Pūkai audiniuose“.

Šiuose paragrafuose paaiškinama, kaip turėtumėte valyti kiekvieną dalį.

17.2 Pašalinių daiktų išėmimas



Prieš vykdydami ciklą, įsitikinkite, kad kišenės būtų tuščios, o visi laisvi elementai surišti. Žr. „Patarimai“, „Skalbinių kiekis“.

Išimkite visus pašalinius daiktus (pavyzdžiui, metalines sąvaržėles, sagas, monetas ir pan.), kuriuos galite rasti durelių tarpikyje, filtruose ir būgne. Žr. „Dviejų juostelių durelių sandariklis“, „Būgno valymas“, „Vandens išleidimo siurblio valymas“ ir „Vandens išleidimo žarnos ir vožtuvo filtro valymas“. Jeigu reikia, kreipkitės į įgaliotąjį techninės priežiūros centrą.

17.3 Valymas iš išorės

Prietaisą valykite tik švelniu muilu ir šiltu vandeniu. Kruopščiai nusauskite visus paviršius. Nenaudokite šveitimo kempinių arba bet kokios braižančios medžiagos.

DĖMESIO

Valymui nenaudokite alkoholio, tirpiklių arba cheminių priemonių.

DĖMESIO

Nevalykite metalinių paviršių chloro pagrindo plovikliu.

17.4 Kalkių nuosėdų šalinimas



Jei jūsų buitinis vanduo yra vidutiniškai kietas arba kietas, rekomenduojame naudoti skalbimo mašinoms skirtą vandens minkštinimo priemonę.

Reguliariai tikrinkite, ar būgne nėra kalkių nuosėdų.

[prastose skalbimo priemonėse jau yra vandens minkštinimo medžiagų, bet mes rekomenduojame kartais paleisti tuščio būgno su kalkių nuosėdų šalinimo priemone ciklą.



Visuomet vadovaukitės nurodymais, pateiktais ant šios priemonės pakuotės.

17.5 Profilaktinis skalbimo ciklas

Dėl kartotinio ir ilgalaikio žemos temperatūros programų naudojimo gali susidaryti skalbimo priemonių nuosėdų, likti pūkų, būgno viduje pradėti augti bakterijos. Dėl to gali atsirasti blogas kvapas ir pelėsis. Norėdami pašalinti šias nuosėdas ir išvalyti prietaiso vidų, reguliariai atlikite techninės priežiūros skalbimo ciklą (bent kartą per mėnesį):



Žr. paragrafą „Būgno valymas“.

17.6 Durelių sandariklis su dviguba gaudykle

Šis prietaisas suprojektuotas su **savaime išsivalančia vandens išleidimo sistema**, leidžiančia nuo drabužių atsiskyrusius pūkelius išleisti kartu su vandeniu. Reguliariai patikrinkite tarpinę. Ciklo pabaigoje galima atgauti monetas, sagas, kitus mažus daiktus.

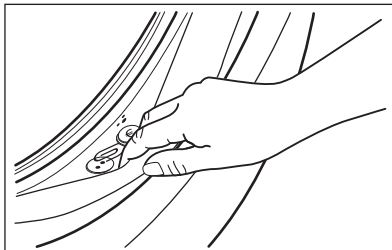

Valykite jį, kai reikia, naudodami kreminę valymo priemonę su amoniaku, nebraižydami sandariklio paviršiaus.



Visuomet laikykitės ant pakuotės pateiktų nurodymų.

Patikrinkite ir pašalinkite objektus (jei yra), kurie gali pakliūti į sulenkimą.

Pasirūpinkite, kad tarp durelių ir tarpinės nebūtų jokių skalbinių.

Pasibaigus skalbimo programai drėgna servetėlė nuvalykite durų tarpinę nuo purvo ir vandens.

17.7 Būgno valymas

Reguliariai tikrinkite būgną, kad nesusidarytų nepageidaujamų nuosėdų.

Rūdžių nuosėdų ant būgno gali atsirasti dėl rūdijančių svetimkūnių, kurių yra geležingame vandentiekio vandenyje

Išvalykite būgną nerūdijančiajam plienui valyti skirtais specialiais valikliais.



Visuomet vadovaukitės nurodymais, pateiktais ant šios priemonės pakuotės. Nevalykite būgno rūgštiniais kalkių šalinimo gaminiais, šveičiamosiomis priemonėmis su chloru arba plieniniais šveitikliais.

Kruopštus valymas:

1. Išimkite visus skalbinius iš būgno.
2. Paleiskite Mašinos valymas programą. Išsamesnę informaciją rasite skalbimo programų lentelėje.

3. Į tuščią būgną įdėkite nedidelį kiekį skalbiamųjų miltelių, kad išplautumėte likučius.



Kartais skalbimo ciklo pabaigoje ekrane gali būti rodoma piktograma : tai yra rekomendacija atlikti būgno valymą. Atlikus būgno valymą, piktograma išnyksta.

17.8 Skalbimo priemonės dalytuvo valymas

Norėdami išvengti galimų sudžiūvusių skalbimo priemonių nuosėdų ar audinių minkštiklio gumulėlių ir (arba) pelėsių susidarymo skalbimo priemonių stalčiuje, kartkartėmis atlikite šiuos valymo veiksmus:

1. Atidarykite stalčių. Paspauskite skląstį žemyn, kaip parodyta paveikslėlyje, ir ištraukite jį.

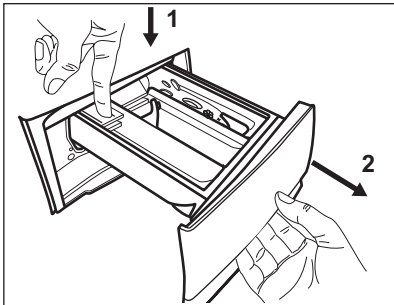

2. Išimkite viršutinę priedų skyrelio dalį, kad būtų lengviau valyti, ir praplaukite tekančiu šiltu vandeniu, kad pašalintumėte visus susikaupusių skalbimo priemonių likučius. Išvalę vėl įdėkite viršutinę dalį į savo vietą.

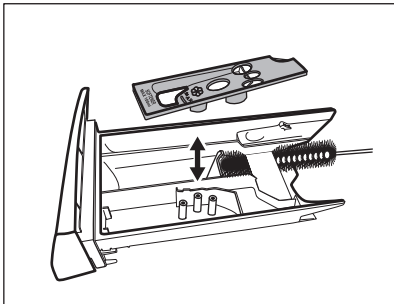

3. Viršutinėje ir apatinėje griovelio dalyje neturi likti nė trupučio skalbimo priemonės. Iššėmai valyti naudokite mažą šepetėlį.

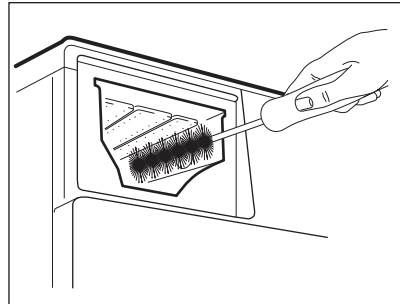

4. Įdėkite skalbimo priemonių stalčių ir kreipiamuosius bėgelius ir jį uždarykite. Paleiskite skalavimo programą su tuščiu būgnu.

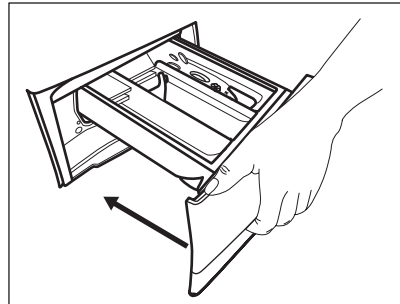

17.9 Išleidimo siurblio valymas

⚠ ĮSPĖJIMAS!

Ištraukite elektros laido kištuką iš sieninio lizdo.



Reguliariai tikrinkite vandens išleidimo siurblio filtrą ir įsitikinkite, kad jis švarus.

Išvalykite vandens išleidimo siurblį, jeigu:

- Iš prietaiso neišbėga vanduo.
- Būgnas nesisuka.
- Dėl užstrigusios drenažo plūdės prietaisas skleidžia neįprastą triukšmą.
- Ekrane rodomas įspėjamasis kodas **E20**.

⚠ ĮSPĖJIMAS!

- Nebandykite išimti filtro, kol prietaisas veikia.
- Nevalykite siurblio, jeigu prietaise esantis vanduo yra karštas. Palaukite, kol vanduo atvės

Atlikite šiuos siurblio valymo veiksmus:

1. Atidarykite siurblio dangtelį.

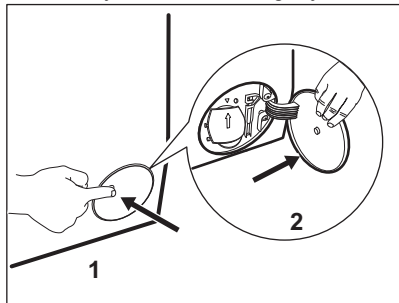

2. Po išleidimo siurbliu padėkite tinkamą indą, į kurį galėtų ištekti vanduo.
3. Nuleiskite išleidimo lataką žemyn. Išimdami filtrą, turėkite šluostę, kuria galėtumėte iškart iššluostyti vandenį, jei išbėgs.

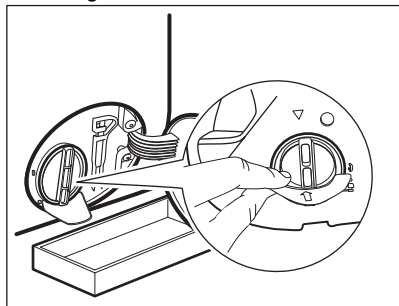

4. Pasukite filtrą 180 laipsnių kampu prieš laikrodžio rodyklę, kad jį atsuktumėte, bet jo paties neištraukite. Tegul vanduo teka.

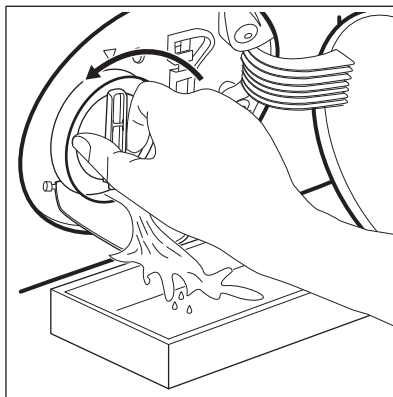

5. Kai dubuo bus pilnas vandens, vėl užsukite filtrą ir išpilkite vandenį iš indo.
6. Kartokite 4 ir 5 veiksmus, kol vanduo nustos tekėti.
7. Pasukite filtrą prieš laikrodžio rodyklę, kad jį išimtumėte.

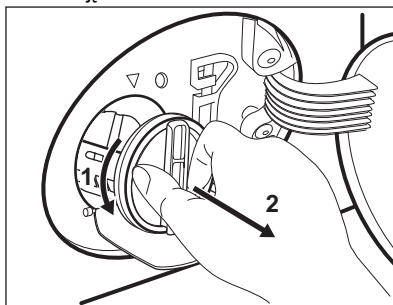

8. Jeigu reikia, iš filtro išėmus pašalinkite pūkus ir daiktus.
9. Patikrinkite, ar pasukta siurblio sparnuotė laisvai sukasi. Jeigu ne, kreipkitės į įgaliotąjį techninės priežiūros centrą.

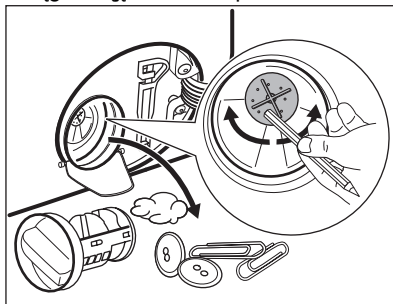

10. Išplaukite filtrą vandeniu iš čiaupo.

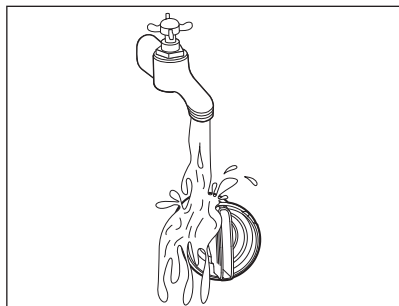

11. Įdėkite filtrą atgal į specialius kreiptuvus, pasukę jį pagal laikrodžio rodyklę. Būtinai tinkamai užveržkite filtrą, kad nebūtų nuotėkių.

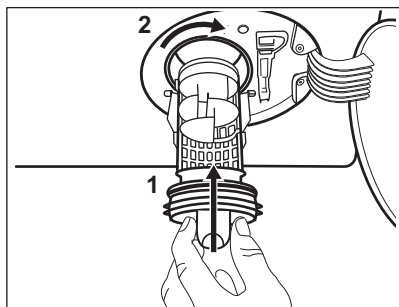

12. Uždenkite siurblio dangtelį.

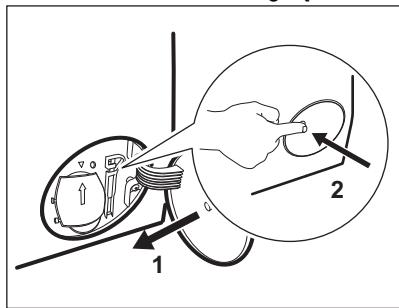

Išleidę vandenį avariniu būdu, privalote vėl įjungti vandens išleidimo sistemą:

- a. Į pagrindinį skalbimo priemonių stalčiaus skyrių įpilkite 2 litrus vandens.
- b. Paleiskite programą, kad išleistumėte vandenį.

17.10 Vandens tiekimo žarnos ir vožtuvo filtro valymas

1.

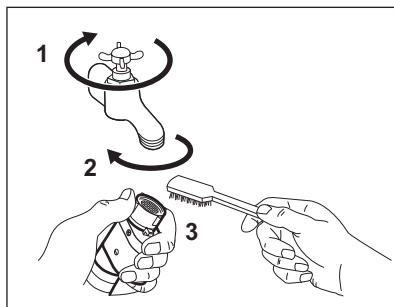

2.

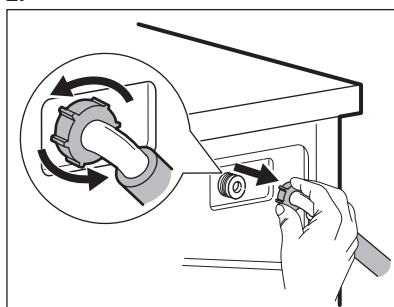

3.

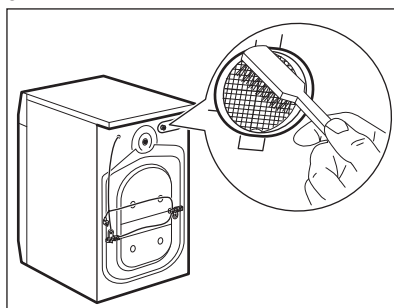

4.

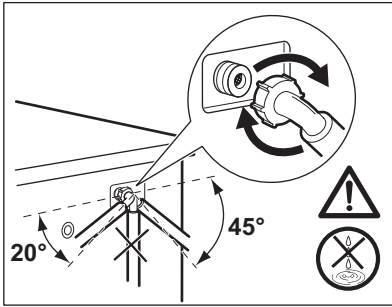

17.11 Avarinis vandens išleidimas

Jeigu prietaisas negali išleisti vandens, atlikite tą patį procesą, aprašytą paragrafe „Vandens išleidimo siurblio valymas“. Jeigu reikia, išvalykite siurblį.

Išleidę vandenį avariniu būdu, privalote vėl įjungti vandens išleidimo sistemą:

1. Pilkite 2 litrus vandens į ploviklio dalytuvu pagrindinį skalbimo skyrių.
2. Paleiskite programą, kad vanduo būtų išleistas.

17.12 Apsauga nuo užšalimo

Jeigu prietaisas įrengtas tokioje vietoje, kur temperatūra gali nukristi apie 0 °C ir žemiau, išleiskite vandens įleidimo žarnoje ir vandens išleidimo siurblyje likusį vandenį.

1. Ištraukite elektros laido kištuką iš elektros lizdo.
2. Užsukite vandens čiaupą.
3. Įdėkite abu vandens įleidimo žarnos galus į indą ir palaukite, kol vanduo ištekės iš žarnos.
4. Išvalykite vandens išleidimo siurblį. Žr. skyrių, kaip išleisti vandenį avariniu būdu.
5. Kai vandens išleidimo siurblys tuščias, vėl prijunkite vandens įleidimo žarną.

⚠ ĮSPĖJIMAS!

Jeigu vėl norėsite naudoti prietaisą, įsitinkinkite, kad aplinkos temperatūra būtų aukštesnė nei 0 °C.
Gamintojas neatsako už žalą, padarytą dėl žemos temperatūros.

18. TRIKČIŲ ŠALINIMAS

⚠ ĮSPĖJIMAS!

Žr. saugos skyrius.

18.1 Klaidų kodai ir galimi sutrikimai

Nepavyksta įjungti prietaiso arba prietaisas netikėtai nustoja veikęs. Iš pradžių pabandykite problemas sprendimą rasti patys (žr. lenteles).

⚠ ĮSPĖJIMAS!

Prieš atlikdami bet kokią patikrą, išjunkite prietaisą.

Tam tikrų sutrikimų atveju valdymo skydelyje matysite klaidos kodą, o

Paleisti / pristabdyti ►|| mygtukai gali pradėti mirksėti:



Jeigu prietaisas perkrautas, išimkite kelis skalbinius iš būgno ir (arba) laikydami prispaustas dureles palieskite mygtuką Paleisti / pristabdyti, kad indikatorius  išsijungtų (žr. toliau pateiktą pav.).

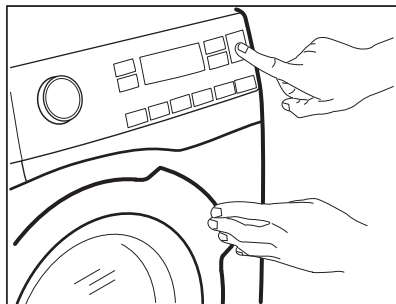

Gedimas	Sprendimas
E10 Prietaisas nepripildo vandeni.	<ul style="list-style-type: none">• Patikrinkite, ar atidarytas vandens čiaupas• Patikrinkite, ar pakankamas tiekiamo vandens slėgis. Susisiekite su vietine vandens tiekimo kompanija.• Patikrinkite, ar neužsikimšęs vandens čiaupas.• Patikrinkite, ar vandens tiekimo žarna nėra susiraizgiusi, pažeista ar užsilenkusi.• Patikrinkite, ar vandens tiekimo žarna tinkamai prijungta prie įvado.• Patikrinkite, ar neužsikimšę vandens tiekimo žarnos ir vožtuvo filtrai. Žr. skyrių „Valymas ir priežiūra“.
E20 Iš prietaiso neišbėga vanduo.	<ul style="list-style-type: none">• Patikrinkite, ar neužsikimšo praustuvo čiaupas.• Patikrinkite, ar vandens tiekimo žarna nėra susiraizgiusi ar užsilenkusi.• Patikrinkite, ar neužsikimšęs vandens išleidimo filtras. Jei reikia, išvalykite filtrą. Žr. skyrių „Valymas ir priežiūra“.• Patikrinkite, ar vandens išleidimo žarna tinkamai sujungta.• Jei pasirinkote programą be vandens išleidimo, papildomai pridėkite vandens išleidimo fazę.• Jei pasirinksite programą, kuri nesibaigia vandens išleidimu, papildomai pridėkite vandens išleidimo fazę.
E40 Prietaiso durelės atidarytos arba uždarytos netinkamai.	<ul style="list-style-type: none">• Patikrinkite, ar tinkamai uždarytos durelės
E91 Vidinė triktis. Nėra ryšio tarp prietaiso elektroninių elementų.	<ul style="list-style-type: none">• Programa nebuvo tinkamai baigta arba prietaisas per anksti išsijungė. Išjunkite ir vėl įjunkite prietaisą.• Jeigu vėl rodomas įspėjamasis kodas, kreipkitės į įgaliotąjį techninės priežiūros centrą.

EKO

Triktys elektros tiekimo tinkle.

- Palaukite, kol elektros tiekimas stabilizuosis.

EFO

Veikia apsauga nuo vandens nutekėjimo.

- Atjunkite prietaisą nuo elektros tinklo ir uždarykite vandens vožtuvą. Kreipkitės į įgaliotąjį techninės priežiūros centrą

Jeigu ekrane rodomi kiti įspėjamieji kodai, išjunkite ir įjunkite prietaisą. Jeigu problema kartojasi, kreipkitės į įgaliotąjį techninės priežiūros centrą. Kitų prietaiso gedimų ar sutrikimų atveju sprendimų ieškokite toliau pateiktoje lentelėje.

Problema	Sprendimas
Programa nepasileidžia.	<ul style="list-style-type: none"> • Patikrinkite, ar maitinimo laido kištukas prijungtas prie elektros maitinimo tinklo. • Patikrinkite, ar tinkamai uždarytos prietaiso durelės • Patikrinkite, ar saugiklio dėžėje esantis saugiklis neperdegė. • Įsitinkite, kad tikrai palietėte Paleisti / pristabdyti  • Jeigu nustatytas atidėtas paleidimas, atšaukite paleidimo nustatymą arba palaukite, kol bus baigta atgalinė laiko atskaita. • Išjunkite apsaugos nuo vaikų užrakto funkciją, jeigu ji įjungta. • Patikrinkite tinkamai pasukta programų pasirinkimo rankenėlė.
Prietaisas prisipildo vandeniu, o tada vanduo iš karto išteka.	<ul style="list-style-type: none"> • Patikrinkite, ar vandens išleidimo vožtuvas tinkamoje padėtyje. Galbūt žarna įrengta per žemai. Žr. skyrių „Įrengimo instrukcija“.
Neveikia gręžimo fazė arba skalbimo ciklas trunka ilgiau nei įprastai.	<ul style="list-style-type: none"> • Pasirinkite gręžimo programą. • Patikrinkite, ar neužsikimšęs vandens išleidimo filtras. Jei reikia, išvalykite filtrą. Žr. skyrių „Valymas ir priežiūra“. • Pakoreguokite skalbinių kiekį ir paleiskite gręžimo programą dar kartą. Šią triktį gali sukelti išsibalansavusi prietaiso padėtis.
Ant grindų yra vandens.	<ul style="list-style-type: none"> • Patikrinkite, ar sandarios vandens žarnų jungtys. • Patikrinkite, ar nepažeistos vandens tiekimo ir išleidimo žarnos. • Patikrinkite, ar naudojate tinkamą plovimo priemonę ir reikiamą jos kiekį.
Nepavyksta atidaryti prietaiso durelių.	<ul style="list-style-type: none"> • Patikrinkite, ar nebuvo pasirinkta programa, kurios pabaigoje vanduo neišleidžiamas. • Patikrinkite, ar skalbimo programa baigėsi. • Jeigu būgne yra vandens, pasirinkite vandens išleidimo arba gręžimo programą. • Patikrinkite, ar prietaisas gauna elektros maitinimą. • Galimai prietaisas sugedo. Kreipkitės į įgaliotąjį techninės priežiūros centrą Jeigu reikia atidaryti dureles, atidžiai perskaitykite skyrių „Avarinis durelių atidarymas“.
Prietaisas kelia neįprastą triukšmą ir vibruoja.	<ul style="list-style-type: none"> • Patikrinkite, ar prietaisas stabilus. Žr. skyrių „Įrengimo instrukcija“. • Patikrinkite, ar pašalinote visus pakavimo elementus ir (arba) gabenimui skirtus varžtus. Žr. skyrių „Įrengimo instrukcija“. • Pridėkite daugiau skalbinių. Skalbinių kiekius gali būti per mažas.

Problema	Sprendimas
Prietaisui veikiant ilgėja arba trumpėja programos trukmė.	<ul style="list-style-type: none"> SensiCare System funkcija keičia programos trukmę priklausomai nuo skalbinių tipo ir kiekio. Žr. skyrių „Kasdienis naudojimas“ – „SensiCare System skalbinių kiekio nustatymas“.
Skalbimo rezultatai netenkina.	<ul style="list-style-type: none"> Padidinkite skalbimo priemonės kiekį arba naudokite kitą skalbimo priemonę. Prieš skalbimą įdėkite specialios dėmių šalinimo priemonės. Patikrinkite, ar pasirinkote tinkamą temperatūrą. Sumažinkite skalbinių kiekį.
Skalbimo ciklo metu būgne per daug putų.	<ul style="list-style-type: none"> Sumažinkite skalbimo priemonės, tablečių arba vienos dozės ruošinių kiekį.
Po skalbimo ciklo dalytuvo stalčiujie lieka skalbimo priemonės.	<ul style="list-style-type: none"> Patikrinkite, ar vožtuvas tinkamoje padėtyje (pasuktas AUKŠTYN – skalbimo milteliai, pasuktas ŽEMYN – skysta skalbimo priemonė). Įsitikinkite, kad skalbimo priemonės dalytuvą naudojote pagal šiame naudotojo vadove pateiktus nurodymus.
Prietaisas nedžiovina arba džiovina netinkamai.	<ul style="list-style-type: none"> Atidarykite vandens vožtuvą. Patikrinkite, ar neužsikimšęs vandens išleidimo filtras. Sumažinkite skalbinių kiekį. Patikrinkite, ar pasirinkote tinkamą ciklą. Jei reikia, dar kartą pasirinkite trumpą džiovinimo laiką.
Skalbiniuose gausu skirtingų spalvų pūkų.	<p>Ankstesni skalbiniai paliko įvairių spalvų pūkų:</p> <ul style="list-style-type: none"> Džiovinimo ciklas padeda sumažinti pūkų kiekį. Skalbimui naudokite pūkų šalinimo priemonę. <p>Jei prietaise po skalbimo lieka daug pūkų, daugiau informacijos apie jų pašalinimą skaitykite skyriuje „Audinių pūkai“.</p>

Patikrinę, įjunkite prietaisą. Prietaisas toliau tęs anksčiau pradėtą programą.

Jeigu problema kartojasi, kreipkitės į techninio aptarnavimo centrą.

Duomenys, kuriuos būtina pateikti techninės priežiūros centrui, nurodyti techninių duomenų lentelėje.

18.2 Avarinis durelių atidarymas

Dingus elektros tiekimui arba sugedus prietaisui, prietaiso durelės lieka užrakintos. Prietaisui grąžinus maitinimą skalbimo ciklas tęsiamas toliau. Jeigu sugedus prietaisui durelės lieka užrakintos, jas galima atidaryti naudojant avarinio atrakinimo funkciją.

Prieš atidarydami dureles

DĖMESIO

Nudegimų pavojus! Įsitikinkite, kad vandens ir skalbinių temperatūra nėra labai aukšta. Jeigu reikia, palaukite, kol atvės.

DĖMESIO

Pavojus susižeisti! Įsitikinkite, kad būgnas nesisuka. Jeigu reikia, palaukite, kol būgnas nustos sukstis.

i

Įsitikinkite, kad būgne nėra per daug vandens. Jeigu reikia, atlikite avarinį vandens išleidimą (žr. „Avarinis vandens išleidimas“ skyriuje „Valymas ir priežiūra“).

Norėdami atidaryti dureles, atlikite toliau nurodytus veiksmus.

1. Paspauskite On/Off mygtuką, kad išjungtumėte prietaisą.

2. Ištraukite elektros laido kištuką iš sieninio lizdo.
3. Atidarykite filtro sklendę.
4. Viena kartą patraukite avarinio atrakinimo svirtelę žemyn. Patraukę ją žemyn dar kartą laikykite ir atidarykite prietaiso dureles.
5. Išimkite skalbinius ir uždarykite prietaiso dureles.
6. Uždarykite filtro sklendę.

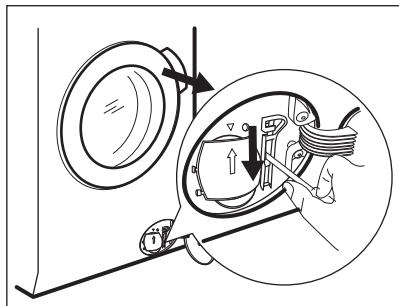

19. SAŃAUDŲ VERTĖS

19.1 Įžanga



Išsamesnės informacijos apie energijos lipduką pateikta svetainėje www.theenergylabel.eu.



Kartu su prietaisu pateiktas energijos duomenų lipdukas su QR kodu, kuris yra nuoroda į ES EPREL duomenų bazėje saugomą informaciją apie prietaiso eksploatacines charakteristikas. Išsaugokite energijos duomenų lentelę kartu su naudotojo vadovu ir visais kitais su šiuo prietaisu tiekiamais dokumentais. Tą pačią informaciją kaip ir techninių duomenų lentelėje taip pat galite rasti EPREL puslapyje <https://eprel.ec.europa.eu>, kur turėsite nurodyti prietaiso modelio pavadinimą ir gaminio numerį. Techninių duomenų lentelės padėtis pavaizduota skyriuje „Gaminio aprašas“.

19.2 Paaiškinimas

kg	Skalbinių kiekis.	hh:mm	Programos trukmė.
kWh	Energijos sąnaudos.	°C	Skalbinių temperatūra.

Litrai	Vandens sąnaudos.	aps./min	Gręžimo greitis.
%	Likutinė drėgmė ciklui pasibaigus. Kuo didesnis gręžimo greitis, tuo didesnis triukšmas ir mažesnė likutinė drėgmė skalbimo ciklo pabaigoje.		



Vertės ir programos trukmė gali skirtis, atsižvelgiant į skirtingas sąlygas (pvz., kambario temperatūrą, vandens temperatūrą ir slėgį, skalbinių kiekį ir rūšį, maitinimo įtampą) ir taip pat, jei pakeisite programos numatytąjį parinktį.

19.3 Pagal Komisijos reglamentą (ES) 2019/2023

Tik skalbimas

Eco 40-60 programa	kg	kWh	Litrai	hh:mm	%	°C	aps./min. 1)
Visas kiekis	10.0	0.980	62.0	3:58	44.00	32.0	1551
Pusė kiekio	5.0	0.555	45.0	2:59	44.00	25.0	1551
Ketvirtis kiekio	2.5	0.175	39.0	2:35	45.00	24.0	1551

1) Maksimalus gręžimo greitis.

Skalbimo ir džiovavimo ciklas

Eco 40-60 programa ir „Paruošti dėti į spintą“	kg	kWh	Litrai	hh:mm	%	°C	aps./min. 1)
Visas kiekis	6	3.795	87.0	7:45	0.00	26.0	1551
Pusė kiekio	3	1.980	58.0	5:00	0.00	24.0	1551

1) Maksimalus gręžimo greitis.

Energijos sąnaudos skirtingais režimais

Išjungta (W)	Budėjimas (W)	Atidėtas paleidimas (W)
0.50	0.50	4.00

Ilgiausias laikas iki išjungimo / budėjimo režimo yra 15 minučių.

19.4 Bendrosios programos – tik skalbimas



Šios vertės yra tik orientacinio pobūdžio.

Programa	kg	kWh	Litrai	hh:mm	%	°C	aps./min. 1)
Medvilnė 2) 90 °C	10.0	3.150	90.0	3:50	44.00	85.0	1600
Medvilnė 60 °C	10.0	2.200	85.0	3:30	44.00	55.0	1600
Medvilnė 3) 20 °C	10.0	0.450	85.0	2:55	44.00	20.0	1600
Sintetika 40 °C	4.0	0.800	50.0	2:25	35.00	40.0	1200
Gležni 4) 30 °C	2.0	0.300	45.0	1:10	35.00	30.0	1200
Vilna 30 °C	2.0	0.250	65.0	1:05	30.00	30.0	1200

1) Gręžimo greičio indikatorius.

2) Tinka skalbti labai nešvarius tekstilės gaminius.

3) Tinka skalbti nestipriai suteptus medvilninius, sintetinius ir maišytus audinius.

4) Skalavimo ciklas trunka tiek pat, kiek ir mažai nešvarių skalbinių ciklas.

19.5 Bendrosios programos – skalbimas ir džiovinimas



Šios vertės yra tik orientacinio pobūdžio.

Programa	kg	kWh	Litrai	hh:mm	%	°C	aps./min. 1)
Sintetika 40 °C	4.0	2.800	85.0	5:00	1.00	40.0	1200

1) Gręžimo greičio indikatorius.

20. APLINKOS APSAUGA

Atiduokite perdirbti medžiagas, pažymėtas šiuo ženklu . Išmeskite pakuotę į atitinkamą atliekų surinkimo konteinerį, kad ji būtų perdirbta. Padėkite saugoti aplinką bei žmonių sveikatą ir surinkti bei perdirbti elektros ir elektronikos prietaisų atliekas.

Neišmeskite šiuo ženklu pažymėtų prietaisų kartu su kitomis buitinėmis atliekomis. Atiduokite šį gaminį į vietos atliekų surinkimo punktą arba susisiekite su vietos savivaldybe dėl papildomos informacijos.





electrolux.com

157077711-A-502023



CE