



Electrolux



electrolux.com/register



EW9D787KCE

LT Naudojimo instrukcija | **Skalbinių džiovyklė**



Sveiki atvykę į „Electrolux“ pasaulį! Dėkojame, kad pasirinkote mūsų prietaisą.



Siekdami tausoti, mes mažiname popieriaus naudojimą ir visas naudojimo instrukcijas pateikiame internete. Raskite visą naudojimo instrukciją adresu electrolux.com/manuals



Gaukite naudojimo patarimų, brošiūrų, trikčių šalinimo, aptarnavimo ir remonto informacijos adresu electrolux.com/support



Jūsų prietaisui skirtų priedų, eksploatacinių medžiagų ir originalių atsarginių dalių ieškokite čia: electrolux.com/shop

Galimi pakeitimai.

TURINYS

1. SAUGOS INFORMACIJA.....	2
2. SAUGOS INSTRUKCIJOS.....	6
3. GAMINIO APRAŠYMAS.....	8
4. TECHNINIAI DUOMENYS.....	9
5. VALDYMO SKYDELIS.....	10
6. RATUKAS IR MYGTUKAI.....	12
7. SUSIPAŽINKITE SU SAVO PRIETAISU.....	14
8. PALEIDIMAS PIRMĄ KARTĄ.....	14
9.  „WI-FI“ NUSTATYMAS.....	15
10. PROGRAMOS.....	19
11. PARINKTYS.....	23
12. MAŠINOS NUSTATYMAI.....	27
13. PRIEŠ NAUDODAMI PIRMĄKART.....	29
14. KASDIENIS NAUDOJIMAS.....	31
15. PATARIMAI.....	34
16. VALYMAS IR PRIEŽIŪRA.....	34
17. TRIKČIŲ ŠALINIMAS.....	38
18. SAŃNAUDOS.....	40
19. APLINKOS APSAUGA.....	42

1. SAUGOS INFORMACIJA



Prieš įrengdami ir naudodami prietaisą, atidžiai perskaitykite pateiktą instrukciją.

Gamintojas neatsako už sužalojimus ar nuostolius, patirtus dėl netinkamo prietaiso įrengimo ar naudojimo. Instrukciją visada laikykite saugioje ir pasiekiamoje vietoje, kad prireikus galėtumėte ja pasinaudoti.



Įspėjimas: Gaisro pavojus / degios medžiagos. Prietaise yra degių dujų, propano (R290) – tai dujos, kurios nedaro žalos aplinkai. Saugokite prietaisą nuo liepsnos ir uždegimo šaltinių. Būkite atsargūs, kad nepažeistumėte šaltnešio grandinės, kurioje yra propano.

1.1 Vaikų ir pažeidžiamų žmonių sauga

ĮSPĖJIMAS!

Pavojus uždusti, susižaloti ir sukelti nuolatinę negalią.

- Vyresni nei 8 metų vaikai ir asmenys, turintys fizinių, jutiminių arba protinių sutrikimų, arba asmenys, kuriems trūksta patirties ar žinių, šį prietaisą gali naudoti tik prižiūrimi kitų arba gavę nurodymus, kaip saugiai naudotis prietaisu, jei jie supranta su prietaiso naudojimu susijusius pavojus.
- Nuo 3 iki 8 metų vaikų ir asmenų, turinčių sunkią negalią, negalima palikti be priežiūros ir kitaip leisti pasiekti naudojamą prietaisą.
- Mažesnių nei 3 metų vaikų negalima palikti be priežiūros ar kitaip leisti pasiekti naudojamą prietaisą.
- Neleiskite vaikams žaisti šiuo prietaisu.
- Visas pakuotės medžiagas saugokite nuo vaikų ir tinkamai pašalinkite.
- Valymo priemonės laikykite vaikams nepasiekiamoje vietoje.
- Neleiskite nepilnamečiams vaikams ir gyvūnams būti šalia prietaiso atidarytomis durelėmis.
- Jeigu prietaise yra apsaugos nuo vaikų įtaisas, jį reikia suaktyvinti.
- Vaikai be priežiūros negali atlikti prietaiso valymo ir naudotojo priežiūros darbų.

1.2 Bendrieji saugos reikalavimai

- Tai buitinis prietaisas skirtas tik džiovinti skalbinius, tinkamus džiovinti džiovyklėse.

- Nenaudokite džiovinimo funkcijos, jei skalbiniai buvo sutepti pramoninėmis cheminėmis medžiagomis.
- Tai buitinis prietaisas, skirtas naudoti patalpose, vienam šeimos ūkiui.
- Šį prietaisą galima naudoti biuruose, viešbučių kambariuose, nakvynės ar svečių namuose, sodybose ar kitoje panašioje aplinkoje, kur prietaiso naudojimo intensyvumas neviršija buitinio (vidutinio) naudojimo.
- Nebandykite pakeisti šio prietaiso techninių savybių.
- Jei džiovyklę norite pastatyti ant skalbimo mašinos, naudokite tam specialiai skirtą laikiklių rinkinį. Tvirtinimo komplektą galima įsigyti iš įgaliotojo atstovo ir naudoti tik su instrukcijose nurodytu prietaisu, pristatytu su priedu. Atidžiai perskaitykite prieš įrengimą (žr. įrengimo informacinį lapelį).
- Prietaisą galima įrengti atskirai arba jį montuoti po virtuvės stalviršiu, išlaikant tinkamus atstumus (žr. įrengimo informacinį lapelį).
- Nemontuokite prietaiso už rakinamų durų, stumdomų durų ar durų su vyriais priešingoje pusėje. Taip pat pasirūpinkite, kad prietaiso durelės galėtų pilnai atsidaryti.
- Pasirūpinkite, kad apatinių ventiliacijos angų neblokėtų kilimai ar kitos grindų dangos.
- DĖMESIO: Prietaiso negalima jungti prie maitinimo per išorinį įjungimo įtaisą, pavyzdžiui, laikmatį ar kitą elektros grandinę, kurią komunalinės tarnybos reguliariai įjungia ir išjungia.
- Elektros kištuką į tinklo lizdą junkite tik tuomet, kai pabaigsite prietaiso įrengimą. Pasirūpinkite, kad būtų lengva pasiekti sumontuoto prietaiso elektros laido kištuką ir elektros maitinimo lizdą.
- Pasirūpinkite, kad prietaiso patalpoje būtų įrengta tinkama ventiliacija ir patalpoje nesikauptų iš dujas ar kitą kūrą deginančių prietaisų sklindančios dujos, ir neužsidegtų.
- DĖMESIO! Neįrenkite prietaiso vietoje, kur nėra oro cirkuliacijos.

Prietaise yra degių dujų, propano (R290) – tai dujos, kurios nedaro žalos aplinkai. Saugokite prietaisą nuo liepsnos ir uždegimo šaltinių. Būkite atsargūs, kad nepažeistumėte šaltnešio grandinės, kurioje yra propano.

- DĖMESIO! Pasirūpinkite, kad nebūtų užkimštos ventiliacinės angos, esančios prietaiso korpuse ar įmontuotoje konstrukcijoje.
- DĖMESIO! Nepažeiskite šaldymo sistemos.
- DĖMESIO: Nelieskite pasiekiamų kondensatoriaus metalinių briaunelių plikomis rankomis. Susižeidimo pavojus. Dėvėkite apsaugines pirštines.
- Jei būtų pažeistas maitinimo laidas, jį gali pakeisti tik gamintojas, jo įgaliotasis techninės priežiūros centras arba panašios kvalifikacijos asmenys– antraip gali kilti elektros pavojus.
- Neviršykite didžiausio leistino 8,0 kg skalbinių svorio (žr. skyrių „Programų lentelė“).
- Nuvalykite aplink prietaisą galimai susikaupusius pūkus ir pakuotės likučius.
- Nenaudokite prietaiso be filtro. Pūkų surinkimo filtrą valykite prieš arba po kiekvieno naudojimo.
- Nedžiovinkite džiovyklėje neskalbtų skalbinių.
- Maistiniu aliejumi, mineraline alyva, acetonu, spiritu, benzinu, žibalu, dėmių valikliu, terpentinu, vašku ar vaško valikliu išteptus skalbinius skalbkite atskirai, karštame vandenyje, naudodami daugiau skalbimo priemonės, ir tik tada džiovinkite.
- Džiovyklėje nedžiovinkite porolono (lateksinio) kempinių, maudymosi kepuraičių, neperšlampamų audinių, gaminių su pamušalu, drabužių ar pagalvių prikimštų porolono.
- Audinių minkštiklius ar kitas panašias priemones naudokite tik vadovaudamiesi jų gamintojų instrukcijomis.
- Pasirūpinkite, kad į prietaisą nepakliūtų gaisrą galintys sukelti daiktai, pavyzdžiui, žiebtuvėliai ar degtukai.
- DĖMESIO: Džiovyklę išjunkite tik pasibaigus džiovavimo ciklui. Jei džiovyklę išjungsite anksčiau, skalbinius iš karto

išmkite ir išsklaidykite, kad pašalintumėte susikaupusį karštį.

- Prieš bet kokius techninės priežiūros darbus išjunkite prietaisą ir ištraukite maitinimo laido kištuką iš elektros lizdo.

2. SAUGOS INSTRUKCIJOS

2.1 Montavimas



[spėjimas: Gaisro pavojus / degios medžiagos.

- Nuimkite visas pakavimo medžiagas.
- Neįrenkite ir nenaudokite sugadinto prietaiso.
- Vadovaukitės su prietaisu pateiktomis įrengimo instrukcijomis.
- Neįrenkite prietaiso vietoje, kur nėra oro cirkuliacijos.
Prietaise yra degių dujų, propano (R290) – tai dujos, kurios nedaro žalos aplinkai. Saugokite prietaisą nuo liepsnos ir uždegimo šaltinių. Būkite atsargūs, kad nepažeistumėte šaltnešio grandinės, kurioje yra propano.
- Visada būkite atsargūs, kai perkeliate prietaisą, nes jis yra sunkus. Visada mūvėkite apsaugines pirštines ir avėkite uždarą avalynę.
- Nestatykite ir nenaudokite prietaiso ten, kur temperatūra gali būti žemesnė nei 5 °C arba aukštesnė nei 35 °C.
- Grindys, ant kurių bus įrengtas prietaisas, turi būti plokščios, stabilios, atsparios karščiui ir švarios.
- Pasirūpinkite, kad tarp prietaiso ir grindų vyktų oro cirkuliacija.
- Perkeliant prietaisą visada laikykite vertikaliajame padėtyje.
- Pastatę prietaisą į nuolatinę jo vietą, gulsčiuku patikrinkite, ar jis stovi lygiai. Jei jis stovi nelygiai, atitinkamai sureguliuokite jo kojeles.

2.2 Elektros prijungimas

ĮSPĖJIMAS!

Pavojus sukelti gaisrą ir gauti elektros smūgį.

- Elektros kištuką į tinklo lizdą junkite tik tuomet, kai visiškai pabaigsite įrengimą. Įsitikinkite, kad įrengus prietaisą, elektros laido kištuką būtų lengva pasiekti.
- **DĖMESIO!** Šį prietaisą reikia jungti prie įžeminto lizdo.
- Įsitikinkite, kad parametrai techninių duomenų plokštelėje atitinka maitinimo tinklo elektros vardinį duomenį.
- Visada naudokite tinkamai įrengtą įžemintą saugųjį elektros lizdą.
- Nenaudokite daugiakanalių adapterių ir ilginamųjų laidų.
- Norėdami išjungti prietaisą, netraukite už maitinimo laido. Visada traukite paėmę už elektros kištuko.
- Nelieskite maitinimo laido arba elektros kištuko šlapiomis rankomis.

2.3 Naudojimas

ĮSPĖJIMAS!

Sužeidimo, elektros smūgio, gaisro, nudegimų arba prietaiso sugadinimo pavojus.



[spėjimas: Gaisro pavojus / degios medžiagos. Prietaise yra degių dujų, propano (R290) – tai dujos, kurios nedaro žalos aplinkai. Saugokite prietaisą nuo liepsnos ir uždegimo šaltinių. Būkite atsargūs, kad nepažeistumėte šaltnešio grandinės, kurioje yra propano.

- Šis buitinis prietaisas skirtas naudoti tik vidaus sąlygomis.
- Prietaise nedžiovinkite apgadintų (suplešytų, apspurusių) daiktų, kuriuose yra kamšalų arba užpildų.
- Jeigu skalbiant naudojote dėmių šalinimo priemonę, prieš paleisdami džiovinimo ciklą skalbinius dar kartą išskalaukite.
- Džiovinkite tik šiame prietaise tinkamus džiovinti audinius. Vadovaukitės gaminio etiketėje pateiktais valymo nurodymais.
- Negerkite ir neruoškite maisto naudodami kondensuotą / distiliuotą vandenį. Tai žmonėms ir naminiams gyvūnams gali sukelti sveikatos sutrikimų.
- Nelipkite ir nesisėskite ant atvirų prietaiso durelių.
- Prietaise nedžiovinkite varvančių drabužių.

2.4 Vidinis apšvietimas

ĮSPĖJIMAS!

Susižeidimo pavojus.

- Matomas šviesos diodų spinduliavimas; nežiūrėkite tiesiai į spindulį.
- Norėdami pakeisti vidinę apšvietimo lemputę, kreipkitės į įgaliotąjį techninės priežiūros centrą.

2.5 Priežiūra ir valymas

ĮSPĖJIMAS!

Galite susižeisti arba sugadinti prietaisą.



Įspėjimas. Gaisro pavojus / degios medžiagos. Prietaise yra degių dujų, propano (R290) – tai dujos, kurios nedaro žalos aplinkai. Saugokite prietaisą nuo liepsnos ir uždegimo šaltinių. Būkite atsargūs, kad nepažeistumėte šaltnešio grandinės, kurioje yra propano.

- Prietaisui valyti nenaudokite garų ir nepurškite vandeniu.
- Valykite prietaisą drėgna, minkšta šluoste. Naudokite tik neutralius ploviklius. Nenaudokite šveičiamųjų produktų, šveitimo kempinių, tirpiklių arba metalinių grandyklų.
- Kai valote prietaisą būkite atsargūs, kad nepažeistumėte aušinimo sistemos.

2.6 Kompresorius

ĮSPĖJIMAS!

Pavojus sugadinti prietaisą.

- Šios skalbinių džiovyklės kompresorius ir jo sistema užpildyta specialia medžiaga, kurios sudėtyje nėra fluoro ir chloro angliavandenilių. Ši sistema privalo išlikti sandari. Pažeidus sistemą, gali įvykti nuotėkis.

2.7 Paslauga

- Dėl prietaiso remonto kreipkitės į įgaliotąjį techninės priežiūros centrą. Naudokite tik originalias dalis.
- Atkreipkite dėmesį, kad pačių arba neprofesionalus remontas gali turėti pasekmių saugai ir panaikinti garantiją.
- Nutraukus modelio gamybą, šias atsargines dalis galima įsigyti bent 10 metų: tarpines ir sandariklius, jungiklius ir rankenėles, kondensato siurbį, durelių užraktus, variklius ir variklio šepetėlius, variklio ir būgno sąsajos mazgą, ventiliatorių ir jo ratukus, būgnus ir guolius, vandens vamzdžius ir susijusią įrangą, įskaitant žarnas, vožtuvus ir filtrus, kabelius ir kištukus, spausdintines plokštes, elektroninius ekranus, termostatus ir temperatūros jutiklius, programines įrangos naujinius (įskaitant atstatos programinę įrangą), spyruokles, šildytuvus ir kaitinimo elementus, elektros saugiklius (atskirai arba grupėmis), variklio kondensatorių, įtempimo skriemulį, atraminį ritinėlį, dureles, durelių sandariklius, durelių rankenėles, durelių užrakto sąrankas ir vyrius, pūkų filtrus, oro filtrus, plastikines išorines detales, kondensato indą. Jūsų šalyje šis laikotarpis gali būti ilgesnis. Daugiau informacijos rasite mūsų internetinėje svetainėje.
- Įsidėmėkite, kad tam tikros šios atsarginės dalys yra prieinamos tik profesionaliems remonto specialistams ir kad ne visos atsarginės dalys yra aktualios visiems modeliams.
- Šio gaminio viduje esanti (-čios) lemputė (-ės) ir atskirai parduodamos atsarginės lemputės: Šios lemputės turi atlaikyti ekstremalias fizines sąlygas buitiniuose

prietaisuose, pavyzdžiui, temperatūrą, vibraciją, drėgmę, arba yra skirtos informuoti apie prietaiso veikimo būseną. Jos nėra skirtos naudoti kitoms paskirtims ir netinka patalpoms apšviesti.

2.8 Šalinimas

⚠ ĮSPĖJIMAS!

Pavojus susižeisti arba uždusti.



Įspėjimas. Gaisro pavojus / medžiagų pažeidimo ir prietaiso sugadinimo pavojus.

- Atjunkite prietaisą nuo tinklo maitinimo ir vandentiekio.
- Nupjaukite maitinimo laidą prie pat prietaiso ir tinkamai utilizuokite.
- Prietaise yra degių dujų (R290). Norėdami sužinoti, kaip tinkamai pašalinti prietaisą, susisiekite su atitinkama savivaldybės įstaiga.
- Išimkite durų velkę, kad vaikai arba naminiai gyvūnai neįstrigtų būgne.
- Prietaisą šalinkite pagal vietinius elektrinės ir elektroninės įrangos atliekų šalinimo reikalavimus.

3. GAMINIO APRAŠYMAS

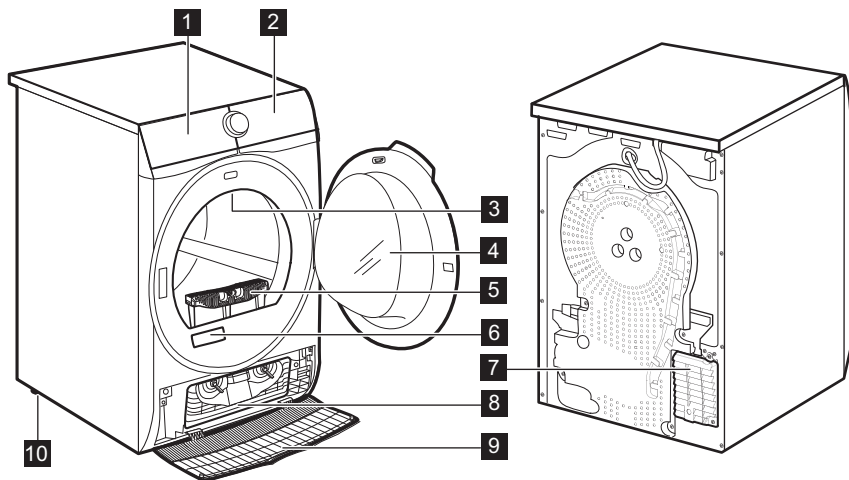

1 Vandens rezervuaras

2 Valdymo skydelis

3 Vidinis apšvietimas

4 Prietaiso durelės

5 Filtras

6 Verčių lentelė

7 Oro srauto angos

8 Kondensatoriaus dangtelis

9 Kondensatoriaus dangtis

10 Reguliuojama kojelė



Durelių atidarymo kryptį galima pasirinkti taip, kad būtų lengviau sudėti skalbinius arba įrengti dureles (žr. informacinį lapelį).

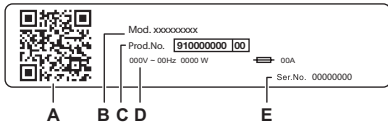

Techninių duomenų lentelėje nurodyta:

- A. QR kodas
- B. modelio pavadinimas
- C. gaminio numeris
- D. elektros parametrai
- E. serijos numeris

Vaizdo kamera nuskaitykite **QR kodą**, kad iš programėlių parduotuvės atsisiųstumėte mūsų programėlę į savo išmanųjį įrenginį, ir vadovaukitės gautais nurodymais. Užregistruokite savo gaminį ir gaukite iš jo maksimalią naudą.

- Gaukite prieigą prie prietaiso dokumentų, straipsnių ir kitos informacijos apie geriausias funkcijas (naudojimo instrukciją taip pat rasite electrolux.com/manuals)
- Gaukite patarimų dėl naudojimo, informacijos apie trikčių šalinimą, aptarnavimą ir remontą (taip pat pateikta adresu electrolux.com/support)
- Įsigykite priedų, eksploatacinių medžiagų ir originalių atsarginių dalių savo prietaisui (taip pat galite įsigyti adresu electrolux.com/shop)

3.1 Elektros prijungimas

Baigę įrengimo darbus, galite prijungti maitinimo kištuką prie maitinimo lizdo.

Techninių duomenų lentelėje ir skyriuje „Techniniai duomenys“ nurodyti reikalingi elektros parametrai. Įsitikinkite, kad jie atitinka maitinimo galios parametrus.

[vertinę visus prie elektros tinklo galimai prijungtus prietaisus patikrinkite, ar jūsų namų elektros tinklas pakankamo galingumo.

Prietaisąjunkite į žemintą elektros lizdą.

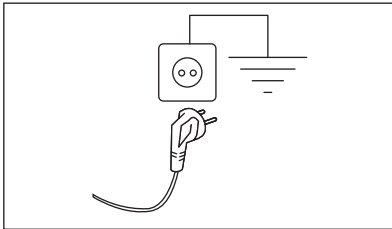

Elektros kabelis po prietaiso prijungimo turi būti lengvai pasiekiamas.

Dėl šio prietaiso elektros įrengimo darbų kreipkitės į mūsų įgaliotąjį aptarnavimo centrą.

Gamintojas nepriima jokios atsakomybės už žalą ar sužalojimus, atsiradusius dėl čia nurodytų saugos taisyklių nesilaikymo.

4. TECHNINIAI DUOMENYS

Aukštis x plotis x gylis	85,0 x 59,6 x 65,9 cm
Didžiausias gylis su atidarytomis durelėmis	110,2 cm
Didžiausias plotis su atidarytomis durelėmis	94,8 cm
Reguliuojamas aukštis	85,0 cm (+1,5 cm – kojelių reguliavimas)

Būgno tūris	118 l
Didžiausias kiekis	8,0 kg
Įtampa	230 V
Dažnis	50 Hz
Programos „Eco“ džiovinimo ciklo akustinio triukšmo lygis esant maksimaliai apkrovai	60 dB(A)
Bendroji galia	600 W
Naudojimo tipas	Buitinis
Leistina aplinkos temperatūra	Nuo +5 °C iki +35 °C
Apsaugos klasė. Apsauginis dangtis prietaisą apsaugo nuo kietųjų dalelių ir drėgmės, išskyrus nuo drėgmės neapsaugotą žemos įtampos įrangą.	IPX4
Šaldymo dujų žymuo	R290
Šaltnešio svoris	0,149 kg

5. VALDYMO SKYDELIS

5.1 Valdymo skydelis

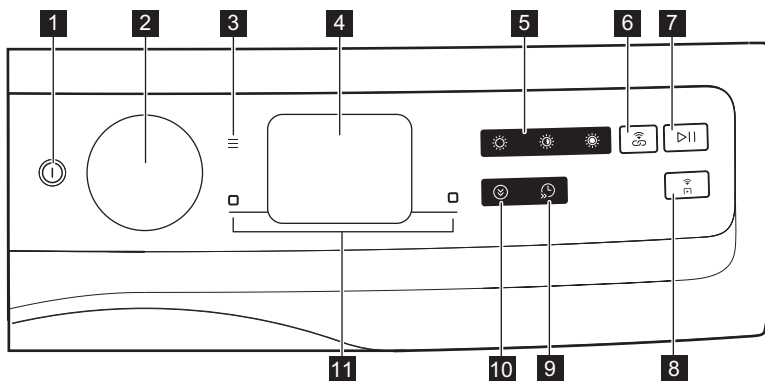

- 1** ⏻ / ⏪. / išj. mygtukas
- 2** Programos pasirinkimo ratukas
- 3** ≡ Meniu jutiklinis mygtukas
- 4** Ekranas
- 5** Tiesioginis sausumo lygio nustatymas:
 - ☀️ Visiškai sausi jutiklinis mygtukas
 - ☀️ Tinkama į spintą jutiklinis mygtukas
 - ☀️ Sausi lyginimui jutiklinis mygtukas
- 6** 📶 SyncDry jutiklinis mygtukas
- 7** ▶️ || Pradėti/Pauzė jutiklinis mygtukas
- 8** 📶 Nuotolinis įjung. jutiklinis mygtukas
- 9** ⌚ Laiko taupymas jutiklinis mygtukas
- 10** ☺️ Energ. taupymas jutiklinis mygtukas
- 11** ☐ Funkciniai mygtukai:
 - dešinysis funkcinis mygtukas;
 - kairysis funkcinis mygtukas.



Spauskite jutiklinius mygtukus pirštu; privalote paliesti sritį su simboliu arba parinkties pavadinimu. Naudodami valdymo skydelį, nemūvėkite pirštinių. Pasirūpinkite, kad valdymo pultas visada būtų švarus ir sausas.

5.2 SmartSelect

Ši nauja sąsajos sritis sukurta siekiant patarti vartotojui dėl tvary pasirinkimų ir suteikti geresnį bei tiesioginį būdą kuo paprasčiau pasirinkti ciklus ir parinktis. Per SmartLeaf indikatorius bus rodoma tvarumo nuoroda (žr. skyrių *Valdymo skydelis: SmartLeaf atsiliepimai*).



Daugiau informacijos rasite dalies „SmartSelect“ skyriuje „Rankenėlės ir mygtukai“.

5.3 SmartLeaf grįžtamasis ryšys

SmartLeaf informacija rodo, kaip efektyviai energiją naudoja programa, atsižvelgiant į energijos sąnaudas pagal programos nominalią talpą.

Lapų piktograma nurodo keturis skirtingus „SmartLeaf“ informacinius lygius

1. Jei nešviečia nei vienas lapas, tai nurodo vidutinį sąnaudų lygį arba nėra galimos indikacijos (dėl ciklų pagal laiką).
2. vienas lapas rodo gerą energijos suvartojimo lygį.
3. du lapai nurodo labai gerą energijos suvartojimo lygį.
4. trys lapai nurodo geriausią energijos suvartojimo lygį.

5.4 Pagrindinių simbolių paaiškinimas

Simbolis	Aprašymas	Simbolis	Aprašymas
	SmartLeaf indikatorius.		Mėgstamiausių indikatorius.
	Nesusiglamžymo indikatorius.		Įtin tylaus režimo indikatorius.
	„Wi-Fi“ ryšio indikatorius.		Vaikų užraktas įjungtas.
	Programos pabaigos indikatorius.		indikatorius: <i>išvalykite filtrą</i>
	Pranešimo indikatorius.		indikatorius: <i>patikrinkite šilumokaitį</i>
	Indikatorius: <i>išleiskite vandenį</i>		

6. RATUKAS IR MYGTUKAI

6.1 Įžanga



Parinktys / funkcijos gali būti pasirenkamos ne su visomis džiovinimo programomis. Patikrinkite parinkčių / funkcijų ir džiovinimo programų suderinamumą lentelėje „Parinktys“. Įjungta parinktis / funkcija savaime išjungia kitą, nesuderintą parinktį / funkciją, kad negalėtumėte jų pasirinkti kartu.



Paveikslėlis yra pavyzdinis, skirtingų džiovyklių modelių jis gali būti skirtingas.

6.2 Įj. / išj. mygtukas

Trumpai palaikykite paspaustą šį mygtuką, kad įjungtumėte arba išjungtumėte prietaisą. Įjungiant arba išjungiant prietaisą, įsijungia lemputės ir ekranas bei mirksi mygtuko Pradėti/Pauzė lemputė.

Pirmą kartą įjungus prietaisą, sistemai turi reikėti nustatyti prietaisą



Numatytoji pasirinkta programa, įjungus mašiną, visada yra Eco programa; taip pat ir pabudus iš budėjimo.

6.3 Programos pasirinkimo ratukas

Programą galite pasirinkti sukdami programos pasirinkimo ciferblatą.

6.4 Meniu

Bakstelėkite mygtuką , kad atidarytumėte parinktį.

Menu
Turn dial to
navigate

Norėdami naršyti, sukite ratuką. Norėdami įjungti / išjungti parinktį, bakstelėkite dešinįjį funkcinį mygtuką .

Norėdamas išeiti iš meniu, naudotojas turi:

- dar kartą paspausti meniu mygtuką;
- paspausti greitojo pasirinkimo mygtuką;
- paspausti nuotolinio valdymo mygtuką;
- palaukti 10 sekundžių.

6.5 Dešinysis / kairysis funkciniai mygtukai

Du funkciniai mygtukai yra ekrano dešinėje ir kairėje.

Bakstelėkite dešinįjį funkcinį mygtuką , kad aktyvintumėte veiksmą, rodomą ekrano dešinėje, apačioje (pvz., baigti, grįžti į meniu ir kt.).

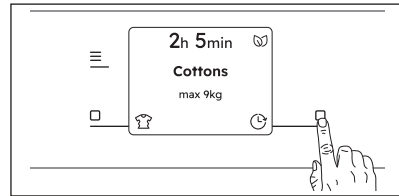

Bakstelėkite kairįjį funkcinį mygtuką , kad aktyvintumėte veiksmą, rodomą ekrano kairėje apačioje (pvz., nesusiglamžymo funkcija, programos „Vilna“ galutinis džiovinimo lygis, parinkties įjungimas ar išjungimas).

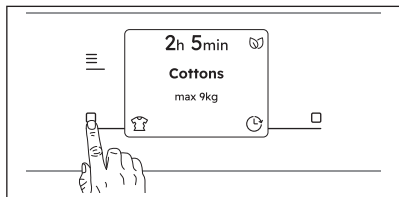

6.6 ▶▶ Pradėti/Pauzė

Palieskite mygtuką ▶▶ Pradėti/Pauzė, kad paleistumėte, pristabdytumėte arba nutrauktumėte vykdomą programą.

6.7 📶 Nuotolinis įjung.

Palietę šį mygtuką 📶 įjungsite nuotolinio paleidimo funkciją, skirtą nuotoliniu būdu paleisti, pristabdyti ir sustabdyti programą.

Ekране įsijungs atitinkamas indikatorius ir simbolis.

Norėdami išeiti iš šios būsenos, dar kartą bakstelėkite mygtuką; susijusi piktograma jį išjungsia.



Jeigu durelės yra atidarytos, Nuotolinis įjung. išjungiamas.

6.8 SmartSelect

Sausumo lygis

Paprastas tiesioginis sausumo lygio nustatymas vienu paprastu prisilietimu.

Džiovinimui galimos trys parinktys:

1. ☀️ Sausi lyginimui
Šia parinktimi rekomenduojama džiovinėti drabužius, tinkamus lyginti.
2. ☀️ Tinkama į spintą
Tai yra numatytasis džiovinimo lygis, pasirinktas daugumai programų, ir jis skirtas nenaudoti skirtiems skalbiniams.
3. ☀️ Visiškai sausi
Šią parinktį rekomenduojama naudoti rankšluosčio medžiagoms.



Norėdami įjungti vieną iš šių parinkčių, pasukite ratuką ir pasirinkite norimą programą. Įsižiebia numatytoji sausumo lygio piktograma.

Norėdami jį pakeisti, bakstelėkite atitinkamą piktogramą.

🕒 Energ. taupymas

Ši parinktis sumažina ciklo energijos sąnaudas tik automatinėms džiovinimo programoms.

Nustačius, užsidega atitinkamo mygtuko šviesos diodas ir ciklo laiko skaitmenys rodo atnaujintą ciklo trukmę.

🕒 Laiko taupymas

Ši parinktis sumažina automatinų džiovinimo programų ciklo trukmę.

Kai bus nustatyta, matysite atnaujintą ciklo trukmę (val.:min.).



Pasirinkus Laiko taupymas, kompresoriaus keliamas triukšmas gali padidėti.

📶 SyncDry

Ši funkcija leidžia džiovyklėje automatiškai nustatyti tinkamiausią programą, atitinkančią paskutinę naudotą skalbimo programą. Jums tereikės sudėti skalbinius ir paleisti džiovinimo programą. Jokių papildomų džiovyklės programos nustatymų ar parinkčių nustatyti nereikės.

Pasibaigus skalbimo programai, skalbimo mašina „Wi-Fi“ ryšiu į Electrolux debesį džiovyklei perduoda programos duomenis.



Norint naudotis funkcija SyncDry, Electrolux džiovyklę ir skalbimo mašiną reikia susieti su mūsų programėle.

Norėdami įjungti funkciją:

1. Pasibaigus skalbimo ciklui, sudėkite išplautus skalbinius į džiovyklę.
2. Palieskite mygtuką **SyncDry**.
3. Prietaisas nuskaito duomenis iš debesies.
4. Prietaisas parinks rekomenduojamą programą ir ekranas automatiškai atsinaujins. Po 10 sekundžių, jei duomenų gauti nepavyktų, mygtuko indikatorius išsijungs ir suveiks garsinis klaidos signalas. Tada bus gražinta anksčiau pasirinkta programa.
5. Palieskite mygtuką ▶|| Pradėti/Pauzė, kad pradėtumėte džiovinti.



Nustatęs programą **SyncDry**, naudotojas vis dar gali pakeisti programos parinktį ir sukamuoju ratuku arba programėlėje pasirinkti kitą programą. Tokiais atvejais mygtuko **SyncDry** LED indikatorius išsijungs. Tai reiškia, kad rekomenduojama programa nebėra pasirinkta. Automatinę programą **SyncDry** galima pakartotinai pasirinkti naudojant atitinkamą mygtuką, kol debesyje saugomi duomenys nėra pašalinti.

7. SUSIPAŽINKITE SU SAVO PRIETAISU

Ijungus prietaisą pirmą kartą, ekrane pateikiama tam tikra su prietaisu susijusi informacija.

Jei naudotojas pirmą kartą įjungęs jį praleido, kitąsyk įjungus po paleidimo ji vėl

bus rodoma. Jei naudotojas antrą kartą praleido paspausdamas mygtuką, daugiau neberodoma.

8. PALEIDIMAS PIRMAJĄ KARTĄ

Pirmą kartą įjungus prietaisą jums pateikiami nurodymai, kaip atlikti pirminio nustatymo procesą.

8.1 Kalbos sąranka

Slinkite kalbų sąrašą sukdam rankenėlę, kad surastumėte norimą kalbą, ir pasirinkite ją paspausdami dešiniąją funkcinių mygtuką.



Sukant rankenėlę pasirinkta kalba bus rodoma baltos spalvos.

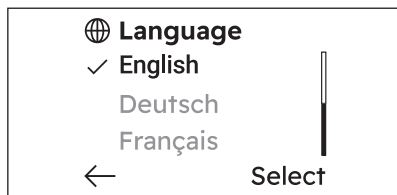

9. „WI-FI“ NUSTATYMAS

Šiame skyriuje aprašoma, kaip prijungti prietaisą prie „Wi-Fi“ tinklo ir kaip susieti jį su mobiliuoju įrenginiu.

Naudodamiesi šia funkcija gausite pranešimus, stebėsite ir valdysite džiovyklę naudodamiesi mobiliuoju įrenginiu.

Gamykliniuose nustatymuose „Wi-Fi“ yra išjungtas.

Jei norite susieti prietaisą ir naudoti papildomas funkcijas, atlikite toliau nurodytus žingsnius.

- Įjunkite belaidį tinklą.
- Mobilųjį prietaisą prijunkite prie belaidžio tinklo.

Dažnis	2.412–2.472 GHz Europos rinkai
Protokolas	IEEE 802.11b/g/n
Maksimali galia	< 20 dBm
Užšifravimas	WPA, WPA2, WPA3

9.1 QR kodas vardinėje lentelėje

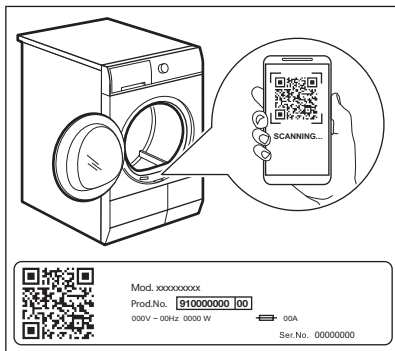

QR kodu galima pasinaudoti dviem būdais:

- Naudodami programėlėje įdiegtą vaizdo kameros funkciją nuskaitykite QR kodą, iš programėlių parduotuvės atsisiųskite mūsų programėlę ir vadovaukitės gautais nurodymais.
- Mobiliojo telefono susiejimas su prietaisu, siekiant palengvinti procesą. QR kodą nuskaitykite naudodami mūsų programėlėje įdiegtą QR skaitytuvą.

9.2 Programėlės įdiegimas

Kai prijungiate džiovyklę prie programėlės, būkite šalia savo išmaniojo įrenginio.

Patikrinkite, ar jūsų išmanusis įrenginys yra prijungtas prie belaidžio tinklo.

1. Programėlę atsisiųskite iš programėlių parduotuvės „App Store“ arba nuskaitykite QR kodą (*žr. skyrių „QR vardinėje lentelėje“*).
2. Atsisiųskite ir įdiekite mūsų programėlę.
3. Paleiskite programą. Pasirinkite šalį bei kalbą ir prisijunkite su savo el. pašto adresu ir slaptažodžiu. Jeigu neturite paskyros, susikurkite ją vadovaudamiesi programėlėje pateiktais nurodymais.

9.3 Džiovyklės belaidžio ryšio konfigūravimas

Parsisiųskite programėlę ir įdiekite išmaniajame įrenginyje.



Taip pat galite konfigūruoti džiovyklės belaidį ryšį palainę nuspaudę mygtuką  Nuotolinis įjung. maždaug 5 sekundes.

1. Programėlėje palieskite „Add“ (pridėti prietaisą) ir vadovaukitės pateiktais nurodymais.
2. Norėdami įjungti prietaisą, spauskite kelias sekundes įjungimo / išjungimo mygtuką.
3. Bakstelėkite **meniu**  funkcinį mygtuką, sukite rankenėlę, kol ekrane bus rodoma parinktis **Nustatymai**.

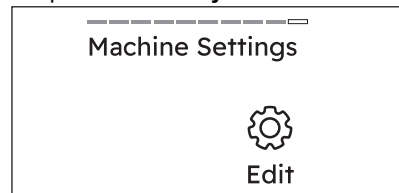

4. Bakstelėkite dešinįjį funkcinį mygtuką , kad įjungtumėte mašinos nustatymus.
5. Sukite rankenėlę, kol ekrane pasirodys **Wi-Fi** ekranas.

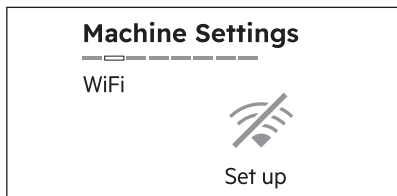

6. Bakstelėkite dešinijį funkcinį mygtuką , kad nustatytumėte „Wi-Fi“ ryšį.

Paleidžiamas belaidis modulis. Gali užtrukti maždaug 10 sekundžių, kol jis bus parengtas.

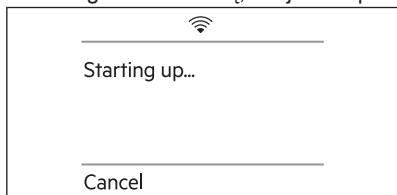

Kai belaidis modulis parengtas, iššoka šis ekranas (**Paruošta prisijungti**):

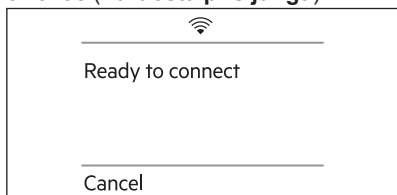

Prieigos taškas bus atviras maždaug 5 minutes.

7. Sukonfigūruokite programėlę išmaniajame įrenginyje.

Jei prisijungimas sukonfigūruotas iššoka šis ekranas (**Prisijungimas sėkmingas**):

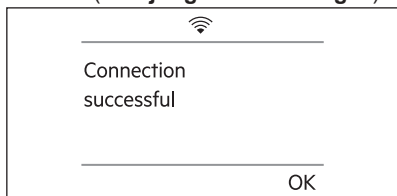

8. Bakstelėkite dešinijį funkcinį mygtuką (**Gerai**), kad grįžtumėte į pradžios ekraną.



Kaskart įjungus, prietaisas automatiškai prisijungia prie tinklo per 10 sekundžių.

Prisijungimas prie kito tinklo („Access Point“ pakartotinis atvėrimas)

Kiekvieną kartą, kai naudotojas baksteli ir palaiko 5 sekundes paspaudęs mygtuką  Nuotolinis įjung., prieigos taškas bus atvertas ir transliuojamas. Šiuo metu gauti nauji tinklo kredencialai perrašys anksčiau išsaugotus kredencialus, o prietaisas prisijungs prie naujojo „Wi-Fi“ tinklo.

9.4 „Wi-Fi“ išjungimas



Jeigu naudotojas pasprendžia nebejungti prietaiso prie „Wi-Fi“, jis gali paliesti ir 10 sekundžių palaikyti paspaudęs mygtuką  Nuotolinis įjung. ir prietaisas vėl įsijungs bei išsijungs.

1. Norėdami įjungti prietaisą, spauskite kelias sekundes įjungimo / išjungimo mygtuką.
2. Bakstelėkite **Meniu**  funkcinį mygtuką, sukite rankenėlę, kol ekrane bus rodoma parinktis **Nustatymai**.

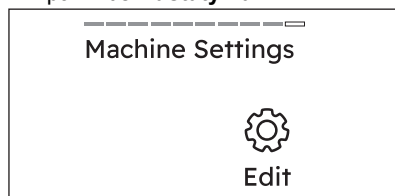

3. Bakstelėkite dešinijį funkcinį mygtuką , kad įjungtumėte mašinos nustatymus.
4. Sukite rankenėlę, kol ekrane pasirodys **Wi-Fi** ekranas.

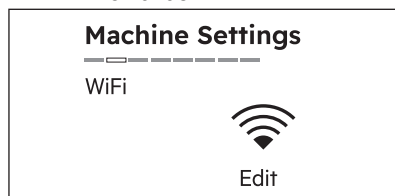

5. Norėdami redaguoti prisijungimą prie „Wi-Fi“ , bakstelėkite dešinijį funkcinį mygtuką.
6. Sukite rankenėlę, kol ekrane pasirodys ekranas **Atkurti tinklą**.

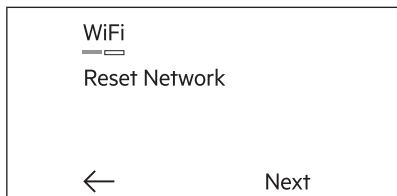

7. Bakstelėkite dešinijį funkcinį mygtuką (Toliau).

Iššoka šis ekranas (Atkurti tinklo rekvizitus?):

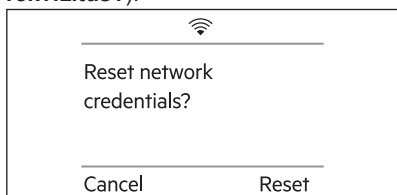

8. Bakstelėkite dešinijį funkcinį mygtuką (Atkurti), kad patvirtintumėte savo pasirinkimą.

Tinklo kredencialai pradedami nustatyti iš naujo.

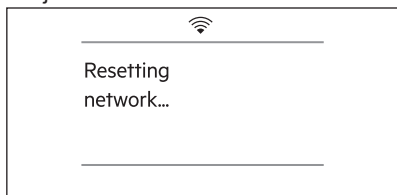

Po kelių sekundžių iššoka šis ekranas (Tinklas atkurtas):

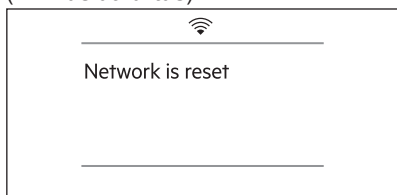

9.5 Tinklo informacija

[diegę aplikaciją ir užmezgę belaidį ryšį, galite peržiūrėti šiek tiek informacijos apie ryšį ir tinklą.

1. Norėdami įjungti prietaisą, spauskite kelias sekundes įjungimo / išjungimo mygtuką.

2. Bakstelėkite **menu**  funkcinį mygtuką, sukite rankenėlę, kol ekrane bus rodoma parinktis **Nustatymai**.

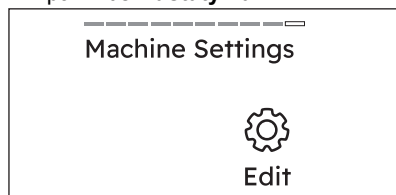

3. Bakstelėkite dešinijį funkcinį mygtuką , kad įjungtumėte mašinos nustatymus.

4. Sukite rankenėlę, kol ekrane pasirodys **Wi-Fi** ekranas.

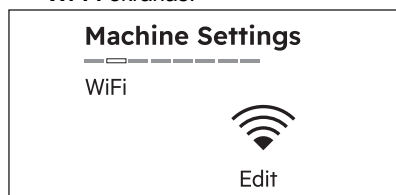

5. Bakstelėkite dešinijį funkcinį mygtuką , kad atidarytumėte šį ekraną:

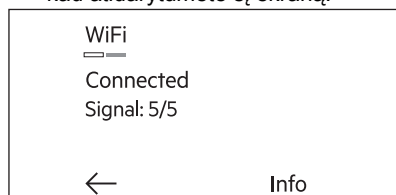

Čia galite patikrinti:

- prisijungimo būseną (pvz. **Paleidžiama, Nepavyksta prisijungti, Prisijungta**);
- Signalo stiprumas

6. Bakstelėkite dešinijį funkcinį mygtuką (Informacija), kad atidarymėte šį ekraną:

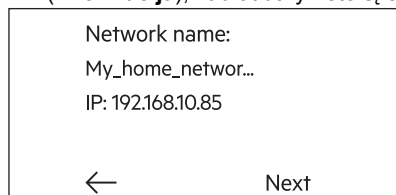

Čia galite patikrinti:

- tinklo pavadinimą;
- savo džiovyklės IP adresą.

7. Bakstelėkite dešinijį funkcinį mygtuką  (**Toliau**), kad atidarytumėte šį ekraną:

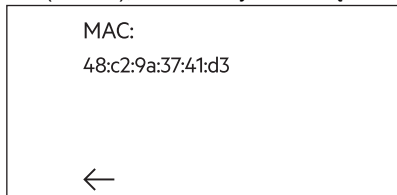

Čia galite patikrinti:

- savo džiovyklės MAC adresą.
8. Kelis kartus bakstelėkite kairijį funkcinį mygtuką , kad sugrįžtumėte į mašinos nustatymų ekraną.

9.6 Nuotolinis įjung.

Palietę šį mygtuką  įjungsite nuotolinio paleidimo funkciją, skirtą nuotoliniu būdu paleisti, pristabdyti ir sustabdyti programą.

Ekране įsijungs atitinkamas indikatorius ir simbolis.

Norėdami išeiti iš šios būsenos, dar kartą bakstelėkite mygtuką; susijusi piktograma jį išjungia.



Jeigu durlės yra atidarytos, Nuotolinis įjung. išjungiamas.

Ilgiau palaikykite paspaudę šį mygtuką, kad galėtumėte įjungti kitas dvi funkcijas:

- palaikykite jį 5 sekundes, kad prisijungtumėte prie kito tinklo.
- palaikykite jį nuspaudę 10 sekundžių, kai tik pasigirs dvigubas pyptelėjimas, kad išjungtumėte „Wi-Fi“.

9.7 Atnaujinimas belaidžiu būdu



ĮSPĖJIMAS!

Atnaujinant primygtinai rekomenduojama neišjungti arba neatjungti prietaiso nuo maitinimo šaltinio.

Programėlė gali paraginti atlikti atnaujinimą, kad būtų atsisųstos naujos funkcijos.

Atnaujinimą galima atlikti tik per programėlę.

Programai veikiant programėlė informuos, kad atnaujinimas bus pradėtas programai pasibaigus.

Atnaujinimo metu ekrane iššoka šis pranešimas: **Neišjunkite prietaiso**

Prietaisą vėl bus galima naudoti baigus atnaujinimą be jokio pranešimo apie sėkmingą atnaujinimą.

Jeigu įvyksta klaida, ekrane iššoka šis pranešimas: **Atnaujinimas nepavyko**. Norėdami grįžti prie įprasto naudojimo, paspauskite dešinijį funkcinį mygtuką  (**Gerai**).

9.8 Nuolat įjungto „Wi-Fi“ ryšio funkcija

Visuomet įjungto „Wi-Fi“ funkcija galima pasirinkti mūsų programėlėje.

Ši funkcija palaiko prietaiso ryšį su tinklu net tada, kai prietaisas išjungtas, kad bet kuriuo metu būtų galima jį įjungti ir valdyti nuotoliniu būdu naudojantis išmaniuoju įrenginiu.

Indikatorius  protarpiais įsijungia ir išsijungia.

Prietaisą galima įjungti įjungimo / išjungimo mygtuku  arba naudojantis programėle.



Dėl nuolat įjungto „Wi-Fi“ ryšio funkcijos gali padidėti energijos sąnaudos. Pagal numatytuosius nustatymus visuomet įjungto „Wi-Fi“ funkcija yra išjungta.

10. PROGRAMOS

10.1 Programos informacija

Pasirenkant norimą programą programų pasirinkimo rankenėlės pasukimu, yra galimybė rodyti programos informacijos ekraną.





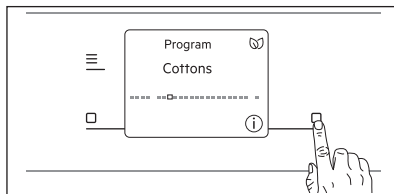















Jei programoje yra informacijos, informacijos piktograma  matoma apatiniame dešiniajame kampe.













- Bakstelėkite dešinįjį funkcinį mygtuką 



Parodomas informacinis ekranas, kurį galima išjungti paspaudus **Gerai** arba jis automatiškai išnyksta po kelių sekundžių.

10.2 Programų lentelė

Programa	Skalbinių įkrova 1)	Savybės / audinio rūšis ²⁾	
Eco ³⁾⁴⁾	8,0 kg	Programa tinka medvilniniams skalbiniams džiovinti; tai veiksmingiausia programa energijos sąnaudų atžvilgiu džiovinant šlapius medvilninius skalbinius. Sausumo lygis nereguliuojamas ir pagal numatytąsias nuostatas yra Tinkama į spintą / „paruošta dėti į spintą“.	/  
MixCare	6,0 kg	Įvairūs drabužiai, pagaminti iš medvilnės, medvilnės ir sintetikos mišinio ir sintetinių audinių.	/   
Medvilnė	8,0 kg.	Baltų ir spalvotų medvilninių audinių programa. Numatytasis džiovimo lygio nustatymas – paruošta dėti į spintą.	/  
Sintetika	4,0 kg.	Mišrių audinių drabužiai, kurių pagrindą sudaro sintetinis pluoštas, pvz., poliesteris, poliamidas ar kt.	/   
Ploni audiniai	2,0 kg	Rekomenduojama gležniems audiniams, pavyzdžiui, viskozei, dirbtiniam šilkui, akrilui ir jų mišiniams.	/   
Vilna  	1,0 kg	Švelniai išdžiovina skalbyklėje arba rankomis skalbiamus vilnonius audinius. Programai pasibaigus, tuoj pat išimkite skalbinius.	
Greitoji 3kg	3,0 kg	Spartusis ciklas kasdienams medvilninių, sintetinių ir maišytųjų audinių drabužiams. Puikiai tinka lengviems skalbiniams.	/   
Patalynė XL	4,5 kg	Vieno ciklo metu išdžiovina iki trijų patalynių komplektų. Sumažina didesnių skalbinių susisukimus ir susipainiojimus, kad kiekviena patalynė išdžiūtų tolygiai ir neliktų drėgnų vietų.	/   

Programa	Skalbinių įkrova 1)	Savybės / audinio rūšis ²⁾
Džinsai	4,0 kg	Kruopščiai išdžiovina džinsus ir kitus drabužius net storiausiose jų vietose, pvz., ties kišenėmis, klostėmis, siūlėmis ir rankogaliais. / 
Lauko apranga 	2,0 kg	Išsaugo lauko drabužių tekstilės funkcionalumą ir atkuria vandeniu nepralaidžių striukių ir švarkų su nuimamais pamušalais atsparumą vandeniui (tinka džiovinoti džiovyklėje). / 
Pūkinės striukės 	2,0 kg	Automatinė programa, kuri kruopščiai išdžiovina net vidinius švarkų ar striukių užpildus iš plunksnų, pūkų ar sintetinių medžiagų. Išsaugo pirminę drabužių išvaizdą ir termiškai apsaugos funkcionalumą / 
Sportinė apranga	4,0 kg	Išdžiovina sportinius sintetinio pluošto drabužius, įskaitant poliesterį, elastano mišinį ir poliamidą. / 
Greita	1 vienetas	Specialiai sukurta greitai išdžiovinti vieną daiktą arba kelis drabužius, kuriuos pagedaujate netrukus apsilvkti. / 
Šilkas 	0,5 kg	Išsaugo gležnų skalbyklėje ar rankomis skalbtų šilkinų drabužių formą – švelniai veikia šiltomis oro srovėmis ir švelniais būgno judesiais, kad sumažintų susiglamžymą. / 
Antibakterinė 	5,0 kg	Išdžiovina ir dezinfekuoja skalbinius palaikydama aukštesnę nei 60 °C temperatūrą – pašalina 99,9 % bakterijų ir virusų ⁵⁾ . Pastaba: Šį ciklą galima naudoti tik su drėgnais skalbiniais. Netinka gležniems audiniams. / 
Lengvas lyginimas	2,0 kg	Mažina nedidelių medvilninių, sintetinių ir mišrių audinių skalbinių susiglamžymus, kad būtų lengva juos išlyginti. Turi du džiovinimo lygius: šiek tiek drėgni skalbiniai, kuriuos galima lyginti arba pakabinius galutinai išdžiovinti; visiškai išdžiovinti ir į spintą paruošti dėti skalbiniai. / 

Programa	Skalbinių įkrova 1)	Savybės / audinio rūšis ²⁾
----------	---------------------	---------------------------------------

Atšviežinimas	1,0 kg	Tik sausiems skalbiniams Spartus žemos temperatūros ciklas skirtas iš nedidelio kiekio drabužių pašalinti kvapus. Taip pat galima naudoti sausiems ilgai spintoje gulėjusiems drabužiams. 
---------------	--------	---

- 1) Nurodytas didžiausias leistinas sausų skalbinių svoris.
- 2) Audinių žymėjimo reikšmes rasite skyriuje *PATARIMAI. Skalbinių paruošimas*.
- 3) Tai yra standartinė programa, skirta įvertinti, ar prietaisas atitinka ES ekologinio projektavimo ir energijos sąnaudų žymėjimo reglamentus: (ES) 2023/2533, (ES) 2023/2534. Ši programa geba išdžiovinti medvilninius skalbinius nuo 60 % iki 0 % drėgnumo.
- 4) Programa „Eco“ atitinka standartinę medvilnės programą „ Medvilnė Eco“ pagal Komisijos reglamentą ES Nr. 392/2012. Ji tinka įprastiems drėgniems medvilniniams skalbiniams džiovinti.
- 5) Išbandyta su *Escherichia coli*, *Candida albicans* ir bakteriofagu MS2. Nepriklausomą tyrimą 2021 m. atliko „Swissatest Testmaterialien AG“ (tyrimo ataskaitos Nr. 20212038).

Woolmark Premium Wool Care – žalias



Šios mašinos vilnos džiovinimo ciklą patikrino ir patvirtino bendrovė „The Woolmark Company“. Šis ciklas yra tinkamas džiovinti vilnonius gaminius, kurie etiketėje yra pažymėti „skalbti rankomis“, jei tokie gaminiai skalbiami naudojant „Woolmark“ patvirtintą skalbimo rankomis ciklą ir džiovinami pagal šios mašinos gamintojo pateiktus nurodymus. M2520 „Woolmark“ simbolis daugelyje šalių yra sertifikavimo ženklas.

10.3 Papildomos programos

Programų sąrašo pabaigoje yra viena padėtis, kurioje galima pereiti į antrinį sąrašą, vadinamą **Daugiau programų**.

 Jei paskutinėje ekrano padėtyje **Daugiau programų** nebus rodoma daugiau programų, vietoje Daugiau, bus parinktis **Atkurti**.

More programs

----- □

More

Paspauskite dešinįjį funkcinį mygtuką šalia **Daugiau** indikacijos, kad įeitumėte į papildomų programų sąrašą. Navigacija šiame sąraše veikia kaip pagrindinis sąrašas.

Norėdami grįžti į pagrindinį sąrašą, pasukite sukamąją rankenėlę į kairę **Grįžti į pagr. sąrašą** ir paspauskite kairinį funkcinį mygtuką šalia **Atgal** indikacijos.

Back to main list

□ ----- □

Back

Numatytųjų papildomų programų sąrašas

Mūsų aplikacija suteikia jums **platus papildomų programų pasirinkimą**. Susiekite prietaisą su programėle ir pasirinkite geriausiai Jūsų poreikius atitinkančią programą.



Programų pavadinimai gali būti keičiami be išankstinio įspėjimo priklausomai nuo rinkos reikalavimų. Programėlėje galite peržiūrėti kiekvienos programos išsamų aprašą.

Antklodė	Antialerginė su garų faze
Rankšluosčiai	Gyvūnų plaukų pašalinimas
Džiovinimo krepšys	Pagalvės
Treniruočių apranga	Kūdikių drabužiai
Futbolo/regbio apranga	Lininiai drabužiai
Slidinėjimo apranga	Užuolaidos

Atkurti numatytuosius gamyklinius papildomo programų sąrašo nustatymus?

Jei naudotojas pritaikė programos programų sąrašą aplikacijoje, programų sąrašo

pabaigoje yra parinktis jį atkurti numatytuosius gamyklinius sąrašo nustatymus.

1. Pasukite rankenėlę iki ekrano **Daugiau programų** pabaigos. Ekrane rodomas ekranas **Atkurti sąrašą**.

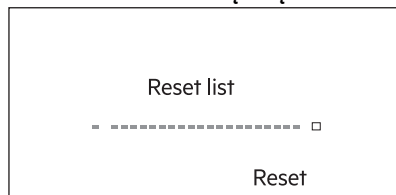

2. Bakstelėjus dešiniąjį funkcinį mygtuką **(Atkurti)**, bus rodomas dialogo langas, kuriame prašoma atšaukti arba patvirtinti.

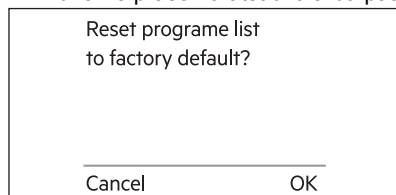

3. Bakstelėkite dešiniąjį funkcinį mygtuką **(Gerai)**, kad atkurtumėte papildomų programų sąrašo numatytuosius gamyklinius nustatymus.

10.4 Programos parinkčių suderinamumas

Programos ¹⁾	Džiovinimo lygis			Susiglamž. apsauga	Reverse Plus	Ištin tyli	Džiovinimo laikas
Eco		■		■			
MixCare	■	■		■	■		■
Medvilnė	■	■	■	■	■	■	■
Sintetika	■	■	■	■	■	■	■
Ploni audiniai		■		■			
Vilna							
Greitoji 3kg		■		■			
Patalynė XL	■	■	■	■	■		■

Programos ¹⁾	Džiovinimo lygis			Susi- glamž. ap- sauga	Re- verse Plus	Itin ty- li	Džio- vinimo laikas
Džinsai	■	■		■			
Lauko apranga		■		■			
Pūkinės striukės	■	■		■			
Sportinė apranga		■		■			
Spartusis džiovinimas		■		■			
Šilkas		■		■			
Antibakterinė	■			■			
Lengvas lyginimas		■	■	■			
Atšviežinimas				■			

1) Naudodami programą, galite nustatyti vieną arba daugiau parinkčių. Norėdami jas įjungti arba išjungti, paspauskite atitinkamą mygtuką.

11. PARINKTYS

11.1 Galutinis programos „Vilna“ džiovinimo lygis.

Parinktis tinka programos „Vilna“ galutiniam džiovinimo lygiui reguliuoti.

- Bakstelėkite kairįjį funkcinį mygtuką , kad nustatytumėte norimą programos „Vilna“ džiovinimo lygį.

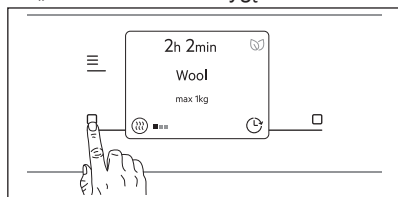

Yra trys numatytieji džiovinimo lygiai.

- ■■■ Standartinis
- ■■■ „Extra“
- ■■■ Didžiausias

11.2 Džiovinimo laikas

Programos trukmę galite pasirinkti nuo 10 minučių iki 2 valandų. Trukmė turėtų atitikti skalbinių kiekį.



Mažam skalbinių kiekiui rekomenduojame naudoti trumpas programas.

REKOMENDUOJAMA DŽIOVINIMO TRUKMĖ

10–20 min	tik vėsus oras (be šildytuvo).
20–40 min	papildomas džiovinimas po ankstesnio džiovinimo ciklo.
> 40 min	visiškas iki 4 kg gerai išgręžtų skalbinių (>1200 aps./min.) džiovinimas.

Norėdami **įjungti** šią parinktį:

- Bakstelėkite **Meniu**  funkcinį mygtuką, sukite rankenėlę, kol ekrane bus rodoma parinktis „Džiovinimo laikas“.



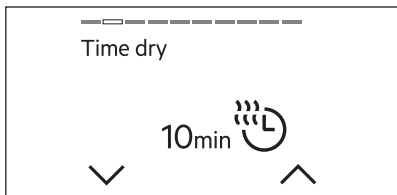

- Šią parinktį galite įjungti paspausdami dešinįjį funkcinį mygtuką . Ekrane rodomos džiovinimo trukmės minutės arba valandos.



- Paspaudus dešinįjį funkcinį mygtuką , laiką kiekvieną kartą bakstelėjus galima pailginti 10 minučių, iki 2 valandų.



- Jei norite sutrumpinti laiką, bakstelėkite kairįjį funkcinį mygtuką , kiekvieną kartą bakstelėjus laikas sutrumpinamas 10 minučių.
- Pasirinkę norimą laikmatį palaukite 3 sekundes arba bakstelėkite **Meniu**  ir būsite nukreipti į pradžios ekraną, kur ekrano viršuje matysite atgalinę laiko atskaitą.

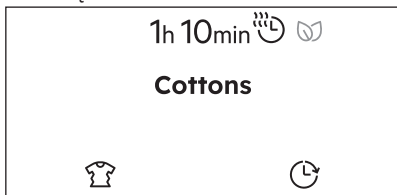

Norėdami **pašalinti** parinktį **Džiovinimo laikas**, pasirinkite kitą programą sukdamį programų rankenėlę arba:

- **Meniu**  pereikite prie parinkties **Džiovinimo laikas**.
- Mažinkite laiką spausdami kairįjį funkcinį mygtuką, kol ekrane pasirodys **Išjungta**

11.3 Susiglamž. apsauga



Džiovinimo ciklo pabaigoje neglamžymo fazė pailginama 90 minučių. Ši funkcija sumažina susiglamžymą. Neglamžymo fazės metu skalbinius galima bet kada išimti.

Įjungti / išjungti šią parinktį, yra dvi galimybės.

Bakstelėjus kairįjį funkcinį mygtuką





Jei pagrindiniame ekrane galima pasirinkti pasirinktą programą.

- Bakstelėkite kairįjį funkcinį mygtuką  ir piktogramą  (standartinė nesusiglamžymo funkcija) pasikeis į piktogramą  (papildomo nesusiglamžymo funkcija).



Meniu pasirinkę parinktį

Bakstelėkite **Meniu**  funkcinį mygtuką, sukite rankenėlę, kol ekrane bus rodoma parinktis „Susiglamž. apsauga“.

- Bakstelėkite dešinįjį funkcinį mygtuką  ir įsijungs / išsijungs atitinkamas indikatorius.

11.4 Reverse Plus

Padidinkite būgno sukimosi atbuline eiga dažnį, kad skalbiniai mažiau susisuktų ir susiveltų. Tolygesnis skalbinių išdžiovinimas ir mažesnis jų susiglamžymas. Rekomenduojama dideliems arba ilgiems

skalbiniams (pvz., paklodėms, kelnėms, ilgomis suknelėms).

Bakstelėkite **Meniu**  funkcinį mygtuką, sukite rankenėlę, kol ekrane bus rodoma parinktis „**Reverse Plus**“.

Norėdami **įjungti / išjungti** šią parinktį:

- Bakstelėkite dešinįjį funkcinį mygtuką ir įsijungs / išsijungs atitinkamas indikatorius.

11.5 Itin tyli

Prietaisas veikia netriukšmingai, bet tai neturi poveikio džiovinimo kokybei. Prietaisas veikia lėtai ir yra ilgesnė ciklo trukmė.

Bakstelėkite **Meniu**  funkcinį mygtuką, sukite rankenėlę, kol ekrane bus rodoma parinktis „**Itin tyli**“.

Norėdami **įjungti / išjungti** šią parinktį:

- Bakstelėkite dešinįjį funkcinį mygtuką ir įsijungs / išsijungs atitinkamas indikatorius.

11.6 Pabaigos signalas

Garso signalas girdimas:

- pasibaigus ciklui;
- prasidėjus ir pasibaigus neglamžymo fazei;
- pertraukiant ciklą.

Garso signalo parinktis pagal numatytuosius nustatymus visada įjungta. Šia parinktimi galite išjungti arba vėl įjungti garsinius signalus.

Bakstelėkite **menu**  funkcinį mygtuką, sukite rankenėlę, kol ekrane bus rodoma parinktis „**Pabaigos signalas**“.

Norėdami **įjungti / išjungti** šią parinktį:

- Bakstelėkite dešinįjį funkcinį mygtuką ir įsijungs / išsijungs atitinkamas indikatorius.

Jei parinktis Pabaigos signalas išjungta, ekrane rodoma išjungimo piktograma  Pabaigos signalas.



11.7 Pabaigos laikas

Šia parinktimi galite nustatyti laiką iki pasirinkto ciklo pabaigos.

Norėdami **įjungti** šią parinktį:

- Bakstelėkite **Meniu**  funkcinį mygtuką, sukite rankenėlę, kol ekrane bus rodoma parinktis „**Pasirinkite laikmatį programai baigtis**“.



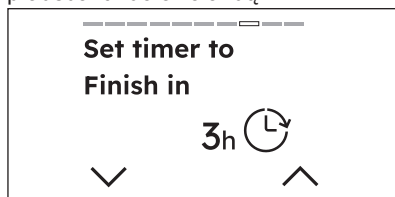

- Šią parinktį galite įjungti paspausdami dešinįjį funkcinį mygtuką . Ekrane rodomos valandų skaičius iki pabaigos, pradedant nuo 3 valandų.



- Spaudant dešinįjį funkcinį mygtuką , kiekvieną kartą bakstelėjus galima pailginti laiką viena valanda – iki 24 valandų.



- Jei norite sutrumpinti laiką, bakstelėkite kairįjį funkcinį mygtuką , kiekvieną kartą bakstelėjus laikas bus sutrumpintas viena valanda.
- Pasirinkę norimą laikmatį palaukite 3 sekundes arba bakstelėkite **Meniu**  ir būsite nukreipti į pradžios ekraną, kur ekrano viršuje matysite atgalinę laiko atskaitą.

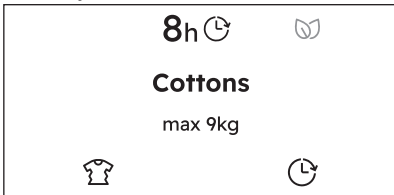

Norėdami **pašalinti Pasirinkite laikmatį programai baigtis** parinktį:

- Naudodami **Meniu**  pereikite prie parinktios **Pasirinkite laikmatį programai baigtis**.
- Mažinkite laiką spausdami kairįjį funkcinį mygtuką, kol ekrane pasirodys **Išjungta**

11.8 Vaikų užraktas

Šia parinktimi galite apsaugoti, kad vaikai netyčia nepradėtų naudoti prietaiso.

Norėdami **įjungti** šią parinktį:

- Bakstelėkite **Meniu**  funkcinį mygtuką, sukite rankenėlę, kol ekrane bus rodoma parinktis „**Užraktas nuo vaikų**“.



- Šią parinktį galite įjungti paliesdami dešinįjį funkcinį mygtuką . Ekrane rodoma piktograma „Ijungta“.



- Suaktyvinus vaikų užraktą, visi jutikliniai mygtukai yra išjungti. Galima išjungti prietaisą mygtuku „Ijungimas / išjungimas“ .
- Prieš paspaudžiant Pradėti/Pauzė mygtuką prietaisas negali pradėti veikti.

Ekrane rodoma vaikų užrakto piktograma .

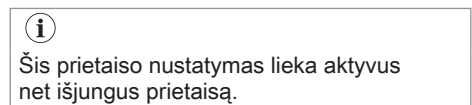
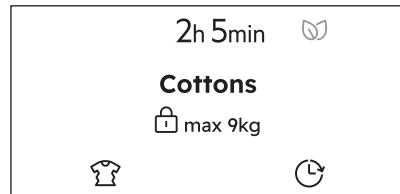

Norėdami **išjungti** šią parinktį:

- 3 sekundes palaikykite dešinįjį funkcinį mygtuką . Ekrane apatiniam dešiniajame kampe bus matoma atgalinė laiko atskaita.

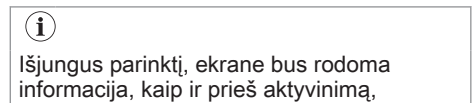
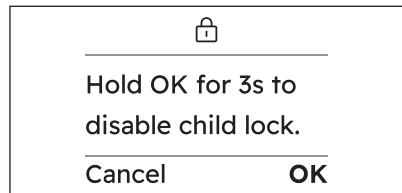

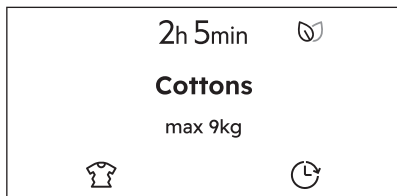

11.9 ♥ Mėgstamiausios

Kaip nustatyti mėgstamą ciklą

Galima išsaugoti iki trijų mėgstamų ciklų.



Pagal numatytąsias nuostatas nėra išsaugotų mėgstamų ciklų.

Bakstelėkite **Meniu**  funkcinį mygtuką, sukite rankenėlę, kol ekrane bus rodoma parinktis „Mėgstamiausios“.

Norėdami **išsaugoti** mėgstamą ciklą:

- Pasirinkite vieną iš trijų tuščių laukelių, paliesdami dešinįjį funkcinį mygtuką.
- Po dviejų sekundžių ekrane pasirinktas ciklas bus rodomas kaip mėgstamas; jis atpažįstamas pagal ekrano viršuje esančią širdutę.



Jei norite išsaugoti kitą mėgstamiausią, pirmoji tuščia vieta bus rodoma automatiškai.

Kaip pakeisti mėgstamą ciklą

Mėgstamus galima **pakeisti**:

- Pasukite ratuką, kad pasirinktumėte vieną iš trijų laukelių, kuriuos reikia perrašyti.
- Patvirtinkite pasirinkimą paliesdami dešinįjį funkcinį mygtuką.
- Po dviejų sekundžių ekrane pasirinktas ciklas bus rodomas kaip mėgstamas; jis atpažįstamas pagal ekrano viršuje esančią širdutę.



Norint pašalinti mėgstamus, būtina atlikti gamyklinę prietaiso arba programėlės atstatą.

Kaip pasiekti mėgstamą ciklą

Norėdami pasiekti mėgstamus iš programų sąrašo, pasukite ratuką į kairę.



Jei laukeliai panaudoti, bus rodomas pirmasis mėgstamas ciklas, tada antrasis ir galiausiai trečiasis.



Jei laukeliai tušti, bus rodomas pasiūlymas, kaip išsaugoti naujus mėgstamus.

12. MAŠINOS NUSTATYMAI

Šioje dalyje paaiškinti pagrindiniai prietaiso nustatymai.

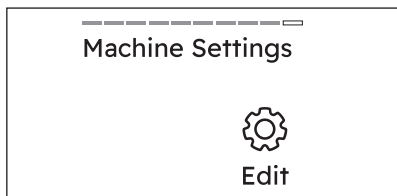

12.1 Kalbos sąranka

Ekraną kalbą galima pakeisti slenkant per sąrašą rankenėlės sukimu ir randant norimą kalbą.

- Pasirinkite jį paliesdami dešinįjį funkcinį mygtuką
- Grįžkite  į ankstesnį rodinį paliesdami kairįjį funkcinį mygtuką .



Sukant rankenėlę pasirinkta kalba bus rodoma baltos spalvos.

12.2 Numatytasis džiovinimas

Naudodami šį nustatymą galite pakeisti numatytąjį džiovinimą.





Atminkite, kad džiovinimo rezultatai priklauso nuo įvairių sąlygų, pvz., vandens tipo, maitinimo įtampos, aplinkos temperatūros ir pan.

KAIP TOBULAI IŠDŽIOVINTI:

1. Pabandykite sureguliuoti džiovinimo lygio parinktis (skiriuje „Rankenėlė ir mygtukai“ *SmartSelect* žr. parinktį **Džiovinimo lygis**).
2. Jeigu norite dar sausesnių skalbinių, galite pakeisti numatytąją sausumo nuostatą (žr. toliau). Ši nuostata paveiks daugumą programų, išskyrus **Eco**, Vilna, Antklodės, Pūkinės striukės, Atšviežinimas (jeigu jas mašina turi).

Norėdami **pakeisti** lygį:

- Bakstelėkite kairįjį funkcinį mygtuką šalia indikatorius , kad sumažintumėte numatytąjį džiovinimą.
- Bakstelėkite dešinįjį funkcinį mygtuką šalia indikatorius , kad padidintumėte numatytąjį džiovinimą.

Yra trys numatytieji džiovinimo lygiai.

- Standartinis 
- „Extra“ 
- Didžiausias 

Pasukite ratuką, kad pereitumėte prie kitos nuostatos.

12.3 Priminimas apie rezervuarą

Naudodami šį nustatymą galite įjungti / išjungti priminimą apie rezervuarą.

Pagal numatytuosius nustatymus užsidega priminimo apie rezervuarą indikatorius. Užsidega programai pasibaigus arba kai reikia išleisti vandenį.

Bakstelėkite dešinįjį funkcinį mygtuką, kad įjungtumėte / išjungtumėte priminimą apie rezervuarą.





Jeigu įrengtas vandens išleidimo komplektas (papildomas priedas), prietaisas vandenį iš vandens rezervuaro išleidžia automatiškai. Tokiu atveju rekomenduojame išjungti vandens rezervuaro indikatorius.

Pasukite ratuką, kad pereitumėte prie kitos nuostatos.

12.4 Mygtuko garsai

Naudodami šią nuostatą galite išjungti mygtukų garsą.

Norėdami **įjungti / išjungti** garsus:

- Bakstelėkite dešinįjį funkcinį mygtuką ir įsijungs  / išsijungs atitinkamas indikatorius .

Pasukite ratuką, kad pereitumėte prie kitos nuostatos.





Negalima išjungti / išjungti mygtuko  garso

12.5 Ciklo pabaigos signalas

Naudodami šį nustatymą galite pakeisti ciklo pabaigos signalą.

Norėdami **įjungti / išjungti arba pakeisti** garsą:

Bakstelėkite funkcinį mygtuką šalia indikatorius  arba , kad pakeistumėte ciklo pabaigos signalą.

Naudodami šį nustatymą galite rinktis iš keturių variantų:

- Ilgas 
- Vidutinis 
- Trumpas 
- Išjungta 

12.6 Ekranų ryškumas

Naudodami šį nustatymą galite pakeisti ekranų ryškumą.

Norėdami **pakeisti** lygį:

- Bakstelėkite kairįjį funkcinį mygtuką šalia indikatoriaus \vee , kad sumažintumėte ryškumą.
- Bakstelėkite dešinįjį funkcinį mygtuką šalia indikatoriaus \wedge , kad padidintumėte ryškumą.

Pasukite ratuką, kad pereitumėte prie kitos nuostatos.



Galimi penki ryškumo lygiai.

12.7 Instrukcijos

Naudodami šią parinktį galite pamatyti trumpus kai kurių funkcijų paaiškinimus.

Pasukite programų ratuką ir paliesdami dešinįjį funkcinį mygtuką pasirinkite vieną iš šių parinkčių:

- **Ivadas:** informacija apie valdymo skydelį, „SmartSelect“, meniu, funkcinis mygtukus ir Nuotolinis įjung..
- **WiFi** : informacija apie sudėjimą



Grįžkite \leftarrow į ankstesnį rodinį paliesdami kairįjį funkcinį mygtuką .

12.8 Veikimo valandų skaitiklis

Ši funkcija suteikia galimybę rodyti bendrą prietaiso veikimo laiką valandomis, kuris

skaičiuojamas nuo pirmojo prietaiso įjungimo momento. Bus rodomas faktinis ciklų veikimo laikas (be pauzių ar laukimo laikotarpių atidėto paleidimo atvejais).



Įskaičiuotos valandos neištrinamos **atkūrus gamyklinius nustatymus.**

12.9 Gamyklinių nustatymų atkūrimas

Naudodami šią nuostatą galite iš naujo nustatyti gamyklines nuostatas.

1. Norėdami įvesti parinktį, bakstelėkite dešinįjį funkcinį mygtuką .
2. Norėdami anuliuoti, bakstelėkite kairįjį funkcinį mygtuką .
3. Norėdami patvirtinti atstatą, bakstelėkite dešinįjį funkcinį mygtuką . Atstata užtruks kelias sekundes



Atkūrus gamyklinius nustatymus, panaikinamos nuolatinės parinktys ir išsaugotos mėgstamos programos.

13. PRIEŠ NAUDODAMI PIRMAKART



Galiniai būgno fiksatoriai pašalinami automatiškai, kai džiovyklė įjungžiama pirmąkart. Galima girdėti tam tikrą triukšmą.

Norėdami atlaisvinti galinio būgno fiksatorius:

1. Įjunkite prietaisą.
2. Nustatykite bet kokią programą.
3. Paspauskite paleidimo / pristabdymo mygtuką.

Būgnas pradės sukstis. Galiniai būgno fiksatoriai automatiškai išjungiami.

Prieš naudodami prietaisą skalbiniams džiovinti:

- Išvalykite skalbinių džiovyklės būgną drėgna šluoste.
- Paleiskite 1 valandos programą su drėgnais skalbiniais.



Džiovinimo ciklo pradžioje (pirmąsias 3–5 min.) triukšmo lygis gali būti šiek tiek didesnis. Taip yra dėl kompresoriaus įsijungimo. Tai yra normalu prietaisams su kompresoriais, pavyzdžiui, šaldytuvams ir šaldikliams.

13.1 Neįprastas kvapas

Prietaisas sandariai supakuotas.

Išpakavus gaminį, galite jausti neįprastą kvapą. Tai normalu visiškai naujiems gaminiams.

Prietaisas yra pagamintas iš kelių skirtingų medžiagų tipų, kurios kartu skleidžia neįprastą kvapą.

Naudojant po kelių džiovinimo ciklų neįprastas kvapas palaipsniui išnyks.

13.2 Triukšmai



Džiovinimo ciklo skirtingu metu gali girdėtis skirtingas triukšmas. Tai yra visiškai normalūs veikimo garsai.



Pasirinkus Laiko taupymas, kompresoriaus keliamas triukšmas gali padidėti.

Veikia kompresorius.

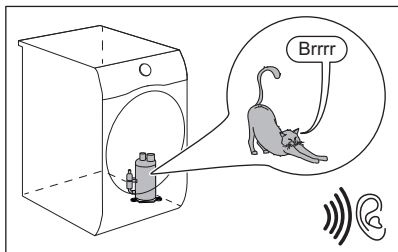

Sukasi būgnas.

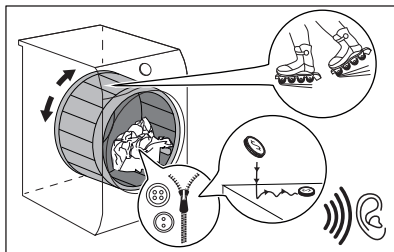

Veikia ventiliatoriai.

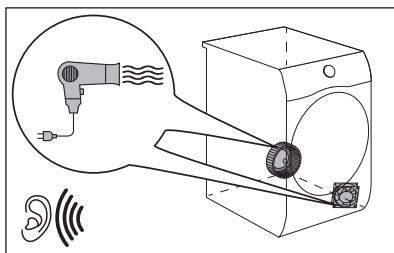

Veikia siurblys ir perduoda kondensatą į bakelį.

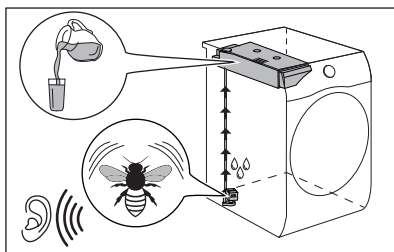

14. KASDIENIS NAUDOJIMAS

14.1 Programos paleidimas be parinktės „Pabaigos laikas“

1. Paruoškite skalbinius ir sudėkite į prietaisą.

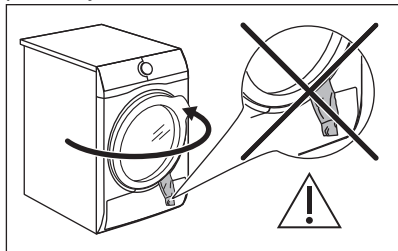

⚠ DĖMESIO

Uždarę dureles patikrinkite, ar tarp prietaiso durelių ir guminio tarpiklio neprispaudėte skalbinių.

2. Norėdami įjungti prietaisą paspauskite įjungimo / išjungimo mygtuką.

Po kelių sekundžių ekrane rodomas programos santraukos rodyklės su šia informacija:

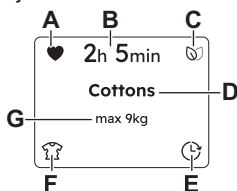

- A. Mėgstama programa, jei jau išsaugota.
 - B. Programos trukmė
 - C. Informacija apie ekologiškumą
 - D. Pasirinkta programa
 - E. Pabaigos laikas parinktį.
 - F. Priklauso nuo pasirinktos programos (pvz., nesusiglamžymo funkcija, programos „Vilna“ galutinis džiovavimo lygis, .
 - G. Didžiausias programos skalbinių kiekis.
3. Pasirinkite programą bei parinktis atitinkančias skalbinių tipą.



Tikroji džiovavimo trukmė priklausys nuo skalbinių kiekio, sudėties, patalpos temperatūros ir skalbinių drėgnumo po gręžimo ciklo.

4. Paspauskite Pradėti/Pauzė jutiklinį mygtuką.

Programa paleidžiama ir per pirmąsias ciklo minutes mašina įvertina skalbinių kiekį, kad veiksmingiau pritaikytų ciklo profilį ir trukmę pagal skalbinių kiekį.

14.2 Programos paleidimas su parinktimi „Pabaigos laikas“

1. Pasirinkite programą bei parinktis atitinkančias skalbinių tipą.
2. Bakstelėkite kairįjį funkcinį mygtuką



arba **Menu** funkcinį mygtuką, sukite ratuką, kol ekrane bus rodoma parinktis **Pasirinkite laikmatį programai baigtis.**

3. prailginkite arba sutrumpinkite laiką bakstelėdami funkcinius mygtukus

Pasirinkę norimą laikmatį palaukite 3 sekundes arba bakstelėkite **Menu** ir būsite nukreipti į pradžios ekraną, kuriame ekrano viršuje matysite atgalinį laiko skaičiavimą.

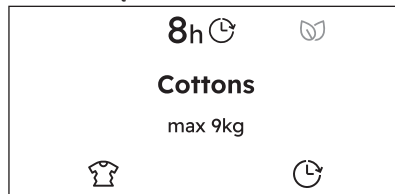

4. Paspauskite Pradėti/Pauzė jutiklinį mygtuką.

Būgnas pradės sukstis, kad atliktų nustatymą **SensiCare**, jei tai numatyta pasirinktoje programoje.

5. Įsijungs laiko atskaita iki programos pabaigos: programa bus paleista tokiu laiku, kad pasibaigtų pasirinktu laiku.

14.3 Sistemos „SensiCare“ skalbinių kiekio aptikimas

Jei numatyta pasirinktoje programoje, „SensiCare“ eigos juosta juda pirmyn ir atgal, pranešdama, kad vykdomas vertinimas.

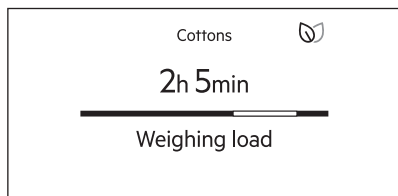

i Jei **būgnas perkrautas** ir parodomas maksimalaus deklaruojamo skalbinių kiekio indikatorius **Viršsvoris**, per šias 30 sekundžių galite atidaryti dureles ir išimti kažkiek drabužių. Išėmę bakstelėkite mygtuką Pradėti/Pauzė, kad dar kartą paleistumėte programą. Jei skalbinių kiekio nesumažinsite, programa vis tiek įsijungs. Tokiu atveju skalbiniai gali likti tinkamai neišsiskalbti.

Kai „SensiCare“ baigia skalbinių kiekio vertinimą, prietaisas paleidžia pasirinktą programą, o ekrane parodoma ši informacija:

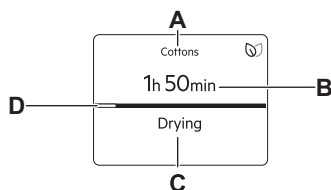

- A. Pasirinkta programa
- B. Likęs fazės laikas
- C. Ciklo fazė (pvz., džiovinimas, vėsinimas)
- D. Eigos juosta

14.4 Programos keitimas

1. Norėdami išjungti prietaisą paspauskite įjungimo / išjungimo mygtuką ①.
2. Norėdami įjungti prietaisą paspauskite įjungimo / išjungimo mygtuką ①.
3. Nustatykite programą.

14.5 Programai pasibaigus

Pasibaigus programai:

- Su pertrūkiais girdimas garso signalas.
- Ekrane rodoma visiškai užpildyta eigos juosta ir iššoka kiti pranešimai:

Išimkite daiktus

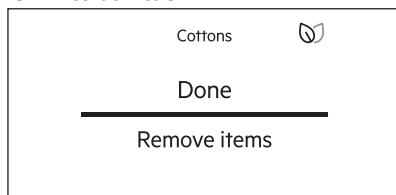

Apsauga nuo susiglamžymo

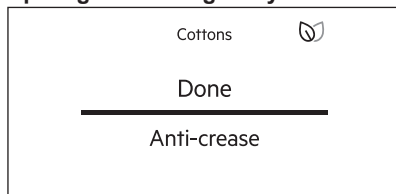

- Dega indikatorius Pradėti/Pauzė. Prietaisas toliau veikia apsaugos nuo susiglamžymo fazėje maždaug 30 minučių arba daugiau, jeigu buvo nustatyta parinktis Susiglamž. apsauga (žr. skyrių *Parinktis. Susiglamž. apsauga*).

Neglamžymo fazė sumažina susiglamžymą.

Skalbinius galite ištraukti neglamžymo fazei dar nepasibaigus. Norint pasiekti geresnių rezultatų, skalbinius ištraukti rekomenduojame tada, kai ši fazė bus beveik baigta.

Neglamžymo fazei pasibaigus:

- Ekrane rodoma visiškai užpildyta eigos juosta ir iššoka kiti pranešimai:
- #### Išimkite daiktus

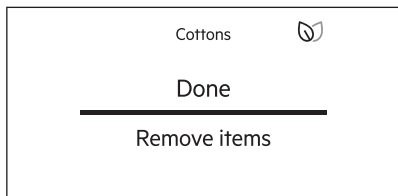

išvalykite filtrą

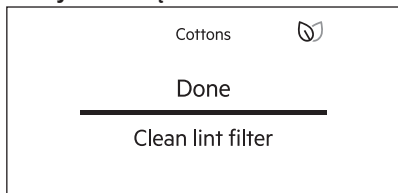

ištuštinkite vandens rezervuarą

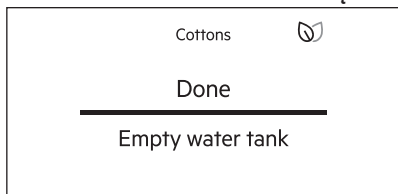

• Indikatorius Pradėti/Pauzė išsijungs.

1. Norėdami išjungti prietaisą, paspauskite įjungimo / išjungimo mygtuką .

2. Atidarykite prietaiso dureles.

3. Išimkite skalbinius.

Galimos netinkamų džiovavimo rezultatų priežastys:

- Nepakankamos numatytosios džiovavimo lygio nuostatos. Žr. skyrių *PARINKTYS. Sausumo lygis. Galutinio drėgnumo reguliavimas*
- Per žema arba per aukšta patalpos temperatūra. Optimali patalpos temperatūra yra 18–25 °C.



Programai pasibaigus visada išvalykite filtrą ir ištuštinkite vandens talpyklą.



Po kiekvieno ciklo palikite dureles šiek tiek praviras, kad pasišalintų drėgmė.

14.6 Žemos galios režimas

Ši funkcija automatiškai išjungia prietaisą, kad būtų mažesnės energijos sąnaudos:

- Po 5 minučių, jeigu programos nepaleidote.
- Po 5 minučių, kai pasibaigs programa arba apsaugos nuo susiglamžymo ciklas.



Kai prietaisas pereina į mažos galios režimą, ekranas ir piktogramos išsijungia. Galite jį vėl aktyvinti įjungimo-išjungimo mygtuku ir džiovykle.



Iš naujo įjungus mažos galios režimą, numatytoji pasirinkta programa visada yra Eco programa.



Jeigu „Wi-Fi“ veikia ir įjungtas nuotolinis valdymas, nuotolinio paleidimo piktograma išlieka net prietaisui perėjus į mažos galios režimą.

14.7 Pranešimai ir priminimai

Jei piktograma iššoks kairiajame viršutiniame ekrano kampe, tai reiškia, kad yra pranešimų ar priminimų, kuriuos galima naršyti.



Paspaudus meniu mygtuką bus rodomi pranešimai, o ne meniu pradžios puslapis.

Jei yra keli pranešimai, galite peržiūrėti pranešimus naudodami sukamąjį arba bakstelėjamą dešinįjį funkcinį mygtuką (**Toliau**).

Jei bakstelėsite kairįjį funkcinį mygtuką (**Praleisti**), taip atmesite visus pranešimus.

15. PATARIMAI

15.1 Skalbinių paruošimas



Pripildant būgną iki atitinkamoms programoms nurodytos maksimalios talpos taupoma energija.



Dažnai drabužiai po skalbimo ciklo yra sumaišyti ir supainioti. Sumaišytus ir supainiotus drabužius džiovinti yra neveiksminga. Norint užtikrinti tinkamą oro srautą ir vienodą džiovinimą, rekomenduojama išpurtyti drabužius ir sudėti į džiovyklę po vieną.

Norėdami užtikrinti tinkamą džiovinimo procesą:

- Užsekite užtrauktukus.
- Užsekite pūkinių užvalkalų segtukus.
- Suriškite laisvas virveles arba kaspinus (pvz., prijusosčių raištelius). Prieš pradėdami programą suriškite juos.

- Išimkite iš kišenių visus daiktus.
- Išverskite skalbinius į kitą pusę, jeigu jų vidinis sluoksnis iš medvilnės. Medvilnės sluoksnis turi būti išorėje.
- Visada nustatykite skalbiniams tinkamą programą.
- Nedėkite kartu šviesių ir tamsių spalvų skalbinių.
- Naudokite tinkamą programą medvilnės, džersio ir megztiems gaminiams, kad jie mažiau susitrauktų.
- Neviršykite maksimalaus skalbinių kiekio, nurodyto programų skyriuje ar rodomo ekrane.
- Džiovinkite tik skalbinių džiovyklėje tinkamus džiovinti skalbinius. Skaitykite skalbinių gamintojų etiketes.
- Nedžiovinkite kartu didelių ir mažų daiktų. Maži daiktai gali įstrigti dideliuose ir neišdžiūti.
- Išpurtykite didelius drabužius, audinius prieš dėdami juos į džiovyklę. Taip po džiovinimo ciklo audiniuose neliks drėgnų vietų.

Audinio etiketė	Aprašymas
	Skalbinius galima džiovinti džiovyklėje.
	Skalbinius galima džiovinti džiovyklėje aukštoje temperatūroje.
	Skalbinius galima džiovinti džiovyklėje tik žemoje temperatūroje.
	Skalbinius negalima džiovinti džiovyklėje.

16. VALYMAS IR PRIEŽIŪRA

16.1 Reguliaraus valymo grafikas



Reguliariai valykite prietaisą, kad juo galėtumėte ilgiau naudotis.

Orientacinis profilaktinio valymo tvarkaraštis:

Filtro valymas

Jeigu prietaisu ilgensį laiką nesinaudosite, atjunkite jį nuo maitinimo tinklo.

Kai išsoka žinutė arba simbolis: **išvalykite pūkelių filtrą**

Ištuštinkite vandens indą	Kai iššoka žinutė arba simbolis: ištuštinkite vandens rezervuarą  .
Išvalykite šilumokaitį	Kai iššoka žinutė arba simbolis: išvalykite kondensatorių  .
Valyti būgną	Kas du mėnesius
Išvalykite valdymo skydelį ir korpusą	Kas du mėnesius
Išvalykite oro cirkuliacijos angas	Kas du mėnesius

Šiuose paragrafuose paaiškinama, kaip turėtumėte valyti kiekvieną dalį.

16.2 Pašalinkite šiukšles



Prieš džiovinimo ciklą pasirūpinkite, kad kišenės būtų tuščios, o laisvi elementai surišti. Žr. skyrių „Skalbinių paruošimas“.

Išimkite visus būgne po džiovinimo ciklo likusius daiktus (pvz., metalines sąvaržėles, sagas, monetas ir kt.).

16.3 Filto valymas

Kiekvieno ciklo pabaigoje iššoka pranešimas arba simbolis: **Išvalykite pūkelių filtrą** , tada turite išvalyti filtrą.



Džiovinimo ciklo metu filtras surenka pūkelius.



Reguliariai valykite filtrą, kad užtikrintumėte gerą džiovinimą. Užsikimšus filtrui džiovinimo ciklas trunka ilgiau ir padidėja energijos sąnaudos. Išvalykite filtrą rankomis. Jei reikia, naudokite dulkių siurbį.

DĖMESIO

Filtrų pūkus meskite į šiukšliadėžę, o ne į kanalizaciją, kad į aplinką nepakliūtų mikroplastiko dalelių.

1. Atidarykite dureles. Ištraukite filtrą aukšty.

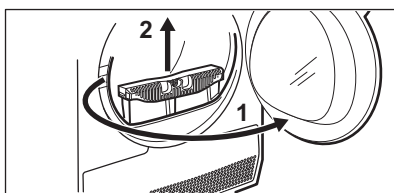

2. Paspauskite kabliuką, kad atidarytumėte oro filtrą.

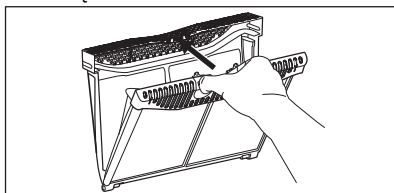

3. Rankomis surinkite pūkelius nuo filtro abiejų vidinių dalių.

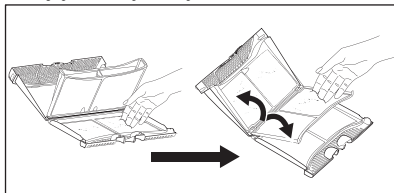

Pūkelius išmeskite į šiukšlių dėžę.

4. Jeigu reikia, išvalykite filtrą dulkių siurbliu. Uždarykite filtrą.
5. Jeigu reikia, pašalinkite pūkelius iš filtro nišos ir nuo tarpinės. Galite pasinaudoti dulkių siurbliu. Įdėkite filtrą atgal į filtro nišą.

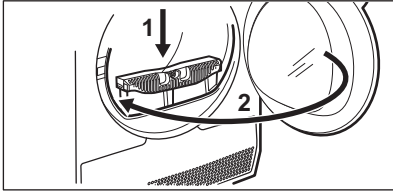
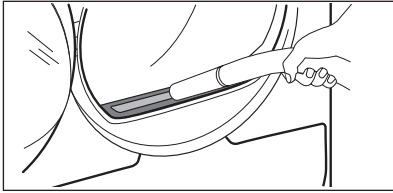

16.4 Vandens išpylimas iš vandens bakelio

Kondensato talpyklę ištuštinkite po kiekvieno džiovinimo ciklo.

Jeigu kondensato talpyklė yra pilna, programa automatiškai sustabdoma. Iššoka pranešimas arba simbolis: **Ištuštinkite vandens talpyklą** ➤ ekrane, tada turite išleisti vandenį.

Vandens talpyklės ištuštinimas:

1. Ištraukite vandens indą laikydami jį horizontaliai.

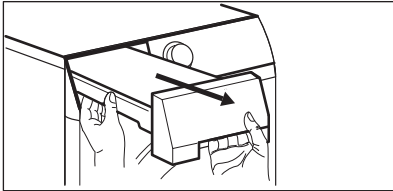

2. Ištraukite plastikinę jungtį ir išpilkite vandenį į kriauklę ar pan.

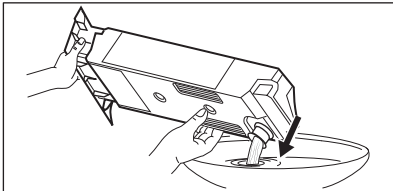

3. Įstumkite plastikinę jungtį atgal ir grąžinkite vandens indą į vietą.

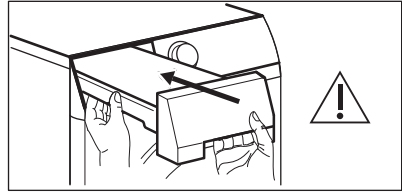

4. Norėdami tęsti programą, paspauskite paleidimo / pauzės mygtuką ▷||.

16.5 Kondensatoriaus valymas

Jei iššoka žinutė arba simbolis: **išvalykite kondensatorių** ⇨ ekrane, patikrinkite kondensatorių ir jo skyrių. Jei jis nešvarus, išvalykite jį. Tikrinkite ne rečiau kaip kartą per 6 mėnesius.

⚠ ĮSPĖJIMAS!

Nelieskite metalo paviršių plikomis rankomis. Susižeidimo pavojus. Dėvėkite apsaugines pirštines. Valykite atsargiai, kad nepažeistumėte metalo paviršiaus.

⚠ ĮSPĖJIMAS!

Pūkų iš kondensatoriaus nebandykite siurbti dulkių siurbliu su kietu antgaliu, nes jis gali pažeisti kondensatoriaus briauneles, dėl ko prietaisas gali veikti prasčiau, o džiovinimo trukmė pailgėti.

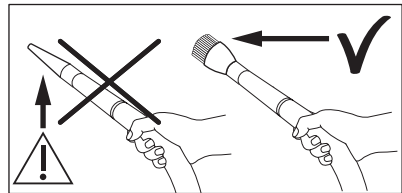

Jei norite patikrinti:

1. Atidarykite dureles. Ištraukite filtrą aukštyn.

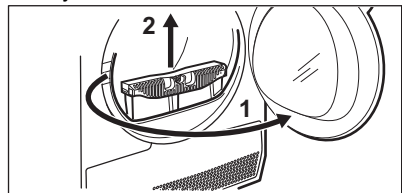

2. Atidarykite kondensatoriaus dangtįs.

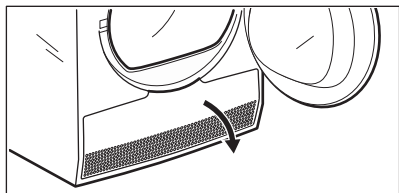

3. Pasukite svirtelės, kad atlaisvintumėte ir atidarytumėte kondensatoriaus dangtelį.

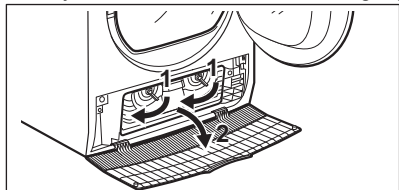

4. Jeigu reikia, pašalinkite pūkus iš kondensatoriaus ir jo skyriaus. Valymui galite naudoti dulkių siurbį su šepetėlio antgaliu.

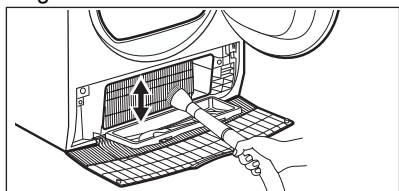

5. Uždarykite kondensatoriaus dangtelį.

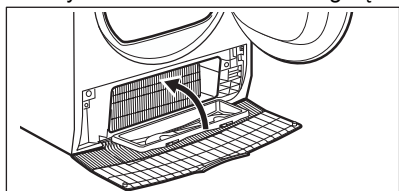

6. Sukite svirtelės, kol užsifiksuos.

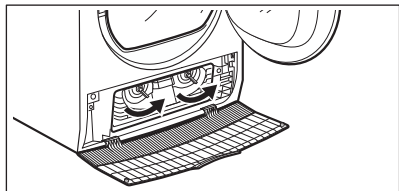

7. Įdėkite filtrą atgal.

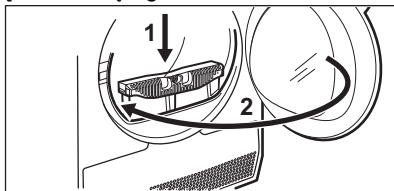

16.6 Būgno valymas

⚠ ĮSPĖJIMAS!

Prieš valydami prietaisą, atjunkite jį nuo maitinimo tinklo.

Būgno vidui ir būgno kėlikliams valyti naudokite standartinę, švelnaus poveikio valymo priemonę. Nuvalytus paviršius sausai nušluostykite minkštu skudurėliu.

⚠ DĖMESIO

Nevalykite būgno abrazyvinėmis priemonėmis arba plieno drožlių šluostėmis.

16.7 Valdymo skydelio ir korpuso valymas

Valdymo skydeliui ir korpusui valyti naudokite standartinę, švelnaus poveikio valymo priemonę.

Valykite drėgnu skudurėliu. Nuvalytus paviršius sausai nušluostykite minkštu skudurėliu.

⚠ DĖMESIO

Nevalykite baldų valikliais arba valymo priemonėmis, kurios gali sukelti koroziją.

16.8 Ventilacijos angų valymas

Dulkių siurbliu išsiurbkite pūkus iš ventilacijos angų.

17. TRIKČIŲ ŠALINIMAS

ĮSPĖJIMAS!

Žr. saugos skyrius.

17.1 Klaidos

Nepavyksta įjungti prietaiso arba prietaisas netikėtai nustoja veikęs.

Iš pradžių pabandykite problemos sprendimą rasti patys (žr. lentelę). Jeigu problemos pašalinti nepavyksta, kreipkitės į įgaliotąjį techninės priežiūros centrą.

ĮSPĖJIMAS!

Prieš atlikdami bet kokią patikrą, išjunkite prietaisą.

Rimtesnių gedimų atveju suveiks garsinis signalas, ekrane matysite klaidą, o mygtukas

 „Pradėti/Pauzė“ gali nuolat mirksėti:

Klaida	Galima priežastis	Veiksmai
Klaida. Pabandykite paleisti mašiną iš naujo	Prietaiso variklio perkrova. Per daug skalbinių arba jie įstrigę būgne.	Nepasibaigusi programa. Išimkite skalbinius iš būgno, pasirinkite programą ir vėl paleiskite ciklą.
E91	Vidinė triktis. Nėra ryšio tarp prietaiso elektroninių elementų.	Programa nebuvo tinkamai užbaigta arba prietaisas per anksti išsijungė. Išjunkite ir vėl įjunkite prietaisą. Jeigu ekrane vėl pamatysite klaidos kodą, kreipkitės į įgaliotąjį techninės priežiūros centrą.
Maitinimo tinklo įtampa nestabili	Triktys elektros tiekimo tinkle.	Palaukite kol stabilizuosis maitinimas ir paspauskite paleidimo mygtuką. Jeigu prietaisas pristabdo ciklą be jokios indikacijos, paspauskite ciklo paleidimo mygtuką. Jeigu vėl rodomas įspėjimas, patikrinkite, ar nepažeistas maitinimo laidas / lizdas ir ar tinkamai tiekiamas maitinimas.

Jeigu ekrane rodomos kitos klaidos, išjunkite ir vėl įjunkite prietaisą. Jeigu problema kartojasi, kreipkitės į įgaliotąjį techninės priežiūros centrą.

Kitų džiovyklės gedimų ar sutrikimų atveju sprendimų ieškokite toliau lentelėje.

17.2 Gedimų šalinimas

Problema	Galimas sprendimas
Nepavyksta įjungti prietaiso.	Patikrinkite, ar maitinimo laido kištukas prijungtas prie elektros maitinimo tinklo.
	Saugiklių dėžutėje patikrinkite saugiklį (buitinis įrenginys).
Programa nepasileidžia.	Paspauskite Pradėti/Pauzė.
	Patikrinkite, ar tinkamai uždarytos prietaiso durelės.

Problema	Galimas sprendimas
Prietaiso durelės neužsidaro.	Patikrinkite, ar tinkamai sumontuotas filtras.
	Patikrinkite, ar prietaiso durelėmis neprispaudėte skalbinių prie guminės tarpinės.
Prietaisas išsijungia ciklo metu.	Įsitikinkite, kad vandens stalčiukas yra tuščias. Norėdami paleisti programą, paspauskite Pradėti/Pauzė mygtuką.
	Per mažai skalbinių, įdėkite daugiau skalbinių arba naudokite Džiovinimo laikas programą.
Per ilga ciklo trukmė arba netenkinami džiovinimo rezultatai. ¹⁾	Pasirūpinkite, kad skalbinių svoris atitiktų programos trukmę.
	Patikrinkite, ar švarus prietaiso filtras.
	Skalbiniai pernelyg drėgni. Dar kartą išgręžkite skalbinius skalbyklėje.
	Pasirūpinkite, kad kambario temperatūra būtų nuo +5 °C iki +35 °C. Optimaliai 18–25 °C.
	Nustatykite Džiovinimo laikas arba Visiškai sausi programą. ²⁾
Programėlė negali prisijungti prie džiovyklės.	Patikrinkite, ar jūsų išmanusis įrenginys prijungtas prie belaidžio tinklo. Patikrinkite namų tinklą ir maršrutizatorių. Iš naujo paleiskite maršrutizatorių. Belaidžio ryšio trikčių atveju kreipkitės į mobiliojo tinklo operatorių.
	Dar kartą sukonfigūruokite džiovyklę ir išmanųjį prietaisą.
Programėlė dažnai neprisijungia prie džiovyklės.	Pamėginkite perkelti maršrutizatorių arčiau džiovyklės arba įsigykite belaidžio diapazono plėstuvą.
	Išjunkite mikrobangų krosnelę. Tuo pačiu metu nenaudokite mikrobangų krosnelės ir džiovyklės nuotolinio valdymo. Mikrobangų krosnelė gali trukdyti „Wi-Fi“ signalui.

¹⁾ Maždaug po 5 valandų programa baigsis automatiškai.

²⁾ Džiovinant didelius daiktus (pvz., paklodes), kai kurios sritys gali likti drėgnos.

18. SAŃAUDOS

18.1 Įžanga



Naudojimo instrukcijoje pateikiami du skirtingi ES energijos etiketės ir ekologinio projektavimo reglamentų standartai.

- Regl. (ES) 932/2012 ir (ES) 392/2012 (galioja iki 2025 m. birželio 30 d.) skirti nuo **A+++** iki **D** energijos efektyvumo klasės prietaisams.
- Regl. (ES) 2023/2534 (galioja nuo 2025 m. liepos 1 d.) skirtas nuo **A** iki **G** energijos efektyvumo klasės prietaisams.



Kartu su prietaisu pateiktas energijos duomenų lipdukas su QR kodu, kuris yra nuoroda į ES EPREL duomenų bazėje saugomą informaciją apie prietaiso eksploatacines charakteristikas. Išsaugokite energijos duomenų lentelę kartu su naudotojo vadovu ir visais kitais su šiuo prietaisu tiekiamais dokumentais.

Tą pačią informaciją kaip ir techninių duomenų lentelėje taip pat galite rasti EPREL puslapyje <https://eprel.ec.europa.eu>, kur turėsite nurodyti prietaiso modelio pavadinimą ir gaminio numerį. Techninių duomenų lentelės padėtis pavaizduota skyriuje „Gaminio aprašymas“.

18.2 Paaiškinimas

kg	Skalbinių kiekis.	aps./min	Grėžimas
kWh	Energijos sąnaudos.		
hh:mm	Programos trukmė.		
%	Pradinis drėgnumas po grėžimo ir galutinis drėgnumas. Kuo didesnis būgno sukimosi greitis, tuo didesnis jo keliamas triukšmas, tačiau mažesnis pradinis drėgnumas ir energijos sąnaudos.		

18.3 Pagal Komisijos reglamentą (ES) 2023/2533, (ES) 2023/2534 ir (ES) 392/2012.



Toliau pateiktos vertės gautos atlikus laboratorinius bandymus, vadovaujantis atitinkamais standartais. Duomenis įtakoja įvairios aplinkybės, kaip pavyzdžiui, skalbinių kiekis, tipas ir aplinkos sąlygos. Pradinis skalbinių drėgnumas, vandens tipas, elektros įtampa ir numatytyjų programos nustatymų pakeitimai taip pat gali lemti energijos sąnaudas, džiovimo programos trukmę ir galutinį drėgnumą.

Programa	Skalbinių įkrova (kg)	Gręžimas (aps./min)	Pradinis drėgnumas (%)	Džiovinimo trukmė (val:min)	Energijos sąnaudos (kWh)	Pageidaujamas galutinis drėgnumas (%)
Eco 1) 2)	8,0	1000	60	3:19	1,11	0,0
Eco 1)2)	4,0	1000	60	2:05	0,61	0,0

1) Tai yra standartinė programa, skirta įvertinti, ar prietaisas atitinka ES ekologinio projektavimo ir energijos sąnaudų žymėjimo reglamentus: (ES) 2023/2533, (ES) 2023/2534. Ši programa geba išdžiovinti medvilninius skalbinius nuo 60 % iki 0 % drėgnumo.

2) Programa „Eco“ atitinka standartinę medvilnės programą „ Medvilnė Eco“ pagal Komisijos reglamentą ES Nr. 392/2012. Ji tinka įprastiems drėgniems medvilniniams skalbiniams džiovinti.

Energijos sąnaudos skirtingais režimais

Energijos sąnaudos išjungus (W)	Energijos sąnaudos budėjimo režimu (W)	Atidėtas paleidimas (W)	Energijos sąnaudos esant tinklo parengties režimui (W)
0,13	0,13	4,00	2,0 ¹⁾

Ilgiausias laikas iki išjungimo / budėjimo režimo yra 15 min.

1) Funkcijos energijos sąnaudos per metus siekia maždaug 17,5 kWh. Jeigu norite išjungti šią funkciją, žr. skyrių „Wi-Fi“ susiejimo sąranka“.

18.4 Įprastos programos





Šios vertės yra tik orientacinio pobūdžio.

Programa	Skalbinių įkrova (kg)	Gręžimas (aps./min)	Pradinis drėgnumas (%)	Džiovinimo trukmė (val:min)	Energijos sąnaudos (kWh)	Pageidaujamas galutinis drėgnumas (%)
Medvilnė Visiškai sausi	8,0	1000	60	3:56	1,85	-3,0
Medvilnė Visiškai sausi	4,0	1000	60	3:06	1,40	-3,0
Medvilnė Sausi lyginimui	8,0	1000	60	1:56	0,93	12,0
Medvilnė Sausi lyginimui	4,0	1000	60	1:18	0,61	12,0
Sintetika Visiškai sausi	4,0	1200	40	1:17	0,56	0,0
Sintetika Tinkama į spintą	4,0	1200	40	1:00	0,46	1,0

Programa	Skalbinių įkrova (kg)	Gręžimas (aps./min)	Pradinis drėgnumas (%)	Džiovinimo trukmė (val: min)	Energijos sąnaudos (kWh)	Pageidaujamas galutinis drėgnumas (%)
Sintetika Sausi lyginimui	4,0	1200	40	0:45	0,35	12,0
Viilna	1,0	1200	35	1:24	0,71	5,0

19. APLINKOS APSAUGA

Atiduokite perdirbti medžiagas, pažymėtas simboliu . Išmeskite pakuotę į atitinkamą atliekų surinkimo konteinerį, kad ji būtų perdirbta. Tausokite aplinką ir žmonių sveikatą – tinkamai rūšiuokite elektros ir elektronikos prietaisų atliekas. Prietaisų

nemeskite kartu su buitinėmis atliekomis, jei jie pažymėti ženklu . Priduokite šį gaminį vietiniame atliekų surinkimo punkte arba susisiekite su savivaldybės atstovais dėl papildomos informacijos.



electrolux.com

136214181-A-402025



CE