



EW7D495UE

BG	Ръководство за употреба Барабанна сушилня	2
ET	Kasutusjuhend Trummelkuivati	31
EL	Οδηγίες Χρήσης Στεγνωντήριο	57
HU	Használati útmutató Szárítógép	87
KK	Қолдану туралы нұсқаулары Кептіргіш барабан	114
LV	Lietošanas instrukcija Žāvēšanas tvertne	142
LT	Naudojimo instrukcija Skalbinių džiovyklė	169



Добре дошли в Electrolux! Благодарим Ви, че избрахте нашия уред.



В нашето желание да бъдем устойчиви, намаляваме употребата на хартия и предоставяме пълните ръководства за потребителя онлайн. Ще получите достъп до Вашето пълно ръководство за потребителя на electrolux.com/manuals



Вижте съвети за употреба, брошури, отстраняване на неизправности и информация за сервиз и ремонт на electrolux.com/support



Купете аксесоари, консумативи и оригинални резервни части за Вашия уред на electrolux.com/shop

Запазваме си правото на изменения.

СЪДЪРЖАНИЕ

1. ИНСТРУКЦИИ ЗА БЕЗОПАСНОСТ.....	2
2. ИНФОРМАЦИЯ ЗА БЕЗОПАСНОСТ.....	6
3. ОПИСАНИЕ НА ПРОДУКТА.....	9
4. ТЕХНИЧЕСКИ ДАННИ.....	10
5. КОНТРОЛЕН ПАНЕЛ.....	11
6. ТАБЛИЦА С ПРОГРАМИ.....	12
7. ОПЦИИ.....	14
8. НАСТРОЙКИ.....	17
9. ПРЕДИ ПЪРВА УПОТРЕБА.....	19
10. ВСЕКИДНЕВНА УПОТРЕБА.....	20
11. ПОЛЕЗНИ СЪВЕТИ.....	22
12. ГРИЖА И ПОЧИСТВАНЕ.....	22
13. ОТСТРАНЯВАНЕ НА НЕИЗПРАВНОСТИ.....	26
14. СТОЙНОСТИ НА ПОТРЕБЛЕНИЕ.....	28
15. ОПАЗВАНЕ НА ОКОЛНАТА СРЕДА.....	30

1. ⚠ ИНСТРУКЦИИ ЗА БЕЗОПАСНОСТ



Преди да започнете инсталиране и експлоатация на този уред, прочетете внимателно предоставените инструкции.

Производителят не носи отговорност за наранявания или повреди в резултат от неправилен монтаж или употреба. Винаги съхранявайте инструкциите на безопасно и достъпно място за бъдещи справки и изтеглете пълната версия, налична онлайн.



Предупреждение: Опасност от пожар/запалими материали.

Уредът съдържа запалим газ, пропан (R290), газ с високо ниво на екологична съвместимост. Уредът трябва да е разположен далеч от източници на запалване.

Внимавайте да не причините повреда на хладилната верига със съдържание на пропан.

1.1 Безопасност за деца и лица в уязвимо положение

ВНИМАНИЕ!

Риск от задушаване, нараняване или трайно увреждане.

- Този уред може да бъде използван от деца над 8-годишна възраст, както и от лица с намалени физически, сетивни и умствени възможности или от лица без опит и познания, само ако те са под наблюдение или бъдат инструктирани относно безопасната употреба на уреда и разбират възможните рискове. Деца под 8-годишна възраст и хора с тежки или комплексни увреждания трябва да се държат далеч от уреда, освен ако не са под постоянно наблюдение.
- Не позволявайте на деца да си играят с уреда.
- Дръжте всички опаковки далече от деца и изхвърлете опаковките по местните правила.
- Пазете препаратите далеч от деца.
- Пазете децата и домашните любимци далеч от уреда, когато вратата е отворена.
- Ако уредът има устройство за детска безопасност, то трябва да се активира.
- Деца не трябва да извършват почистване или поддръжка на уреда, когато са без надзор.

1.2 Обща безопасност

- Този уред е предназначен само за сушене в домашна среда, машинно сушене на пране.
- Не използвайте функцията за сушилня, ако прането е замърсено с промишлени химикали.
- Този уред е предназначен за домашна употреба в затворени помещения.
- Този уред може да се използва в офиси, стаи в хотел, стаи в мотел, къщи за гости и други подобни места за настаняване, където това използване не надвишава (средно) нивото на домашна употреба.
- Не променяйте предназначението на уреда.
- Ако барабанната сушилня е поставена върху перална машина, използвайте свързващ кит. Свързващият кит, предлаган в магазините, може да бъде използван само за уреда, посочен в инструкциите, които са предоставени с него. Прочетете внимателно преди инсталиране (вижте ръководството за потребителя на комплекта).
- Уредът може да се инсталира като свободностоящ или под кухненския плот, като спазвате съответното разстояние (вж. в брошурата за Инсталиране).
- Не инсталирайте уреда зад врата, която се заключва, плъзгаща се врата или врата с панти в срещуположната на уреда страна, които биха възпрепятствали пълното отваряне на уреда.
- Осигурете циркулация на въздух между уреда и пода. Вентилационният отвор в основата не бива да бъде покриван от килим или други постелки за под.
- **ПРЕДУПРЕЖДЕНИЕ:** Уредът не трябва да е захранван чрез външно превключващо устройство като таймер или да е свързан към електрическа верига, която постоянно се включва и изключва от устройство.
- Включете захранващия щепсел към контакта само в края на инсталационния процес. Уверете се, че

щепселът на захранването е достъпен след инсталирането.

- **ПРЕДУПРЕЖДЕНИЕ:** Не монтирайте уреда в помещение без въздушен обмен.
Уредът съдържа запалим газ, пропан (R290), газ с високо ниво на екологична съвместимост. Уредът трябва да е разположен далеч от източници на запалване. Внимавайте да не причините повреда на хладилната верига със съдържание на пропан.
- **ПРЕДУПРЕЖДЕНИЕ:** Дръжте вентилационните отвори в корпуса на уреда или във вградената структура, без да са възпрепятствани.
- **ПРЕДУПРЕЖДЕНИЕ:** Не повреждайте хладилната верига.
- **ПРЕДУПРЕЖДЕНИЕ:** Не докосвайте достъпните метални перки на кондензатора с голи ръце. Риск от нараняване. Носете предпазни ръкавици.
- Ако захранващият кабел е повреден, той трябва да се смени от производителя, негов оторизиран сервизен център или квалифицирано лице, за да се избегне опасност.
- Не превишавайте максималното количество пране от 9,0 кг.
- Избършете праха или остатъците от опаковането, които са се натрупали около уреда.
- Не използвайте уреда без филтър. Почиствайте филтъра за влакна преди и след всяка употреба.
- Не сушете неизпрани дрехи в сушилнята.
- Тъкани, които са били замърсени с вещества като мазнина за готвене, ацетон, алкохол, бензин, керосин, препарати за премахване на петна, терпентин, восък и препарати за премахване на восък, трябва да се изперат с гореща вода и перилен препарат, преди да се изсушат в сушилня.
- Предмети като порест каучук (латексова пяна), шапчици за душ, водонепроницаеми тъкани, артикули с гумена

основа и дрехи или възглавници, снабдени с подложки от порест каучук, не трябва да се сушат в сушилня.

- Уверете се, че между вратичката на уреда и гуменото уплътнение няма затиснато пране.
- Омекотители на тъкани или подобни препарати трябва да се използват само според предписанията на производителя.
- Премахнете всички предмети от прането, които могат да причинят запалване, като запалки или кибрити.
- **ПРЕДУПРЕЖДЕНИЕ:** Никога не спирайте барабанната сушилня преди края на цикъла на сушене, освен ако няма да извадите бързо всички дрехи и след това ги прострете така, че топлината да се разпръсне.
- Преди извършване на поддръжка на уреда, изключете го и извадете щепсела от контакта.

2. ИНФОРМАЦИЯ ЗА БЕЗОПАСНОСТ

2.1 Инсталация



Предупреждение: Опасност от пожар/запалими материали.

- Махнете всички опаковки.
 - Не монтирайте и не използвайте повреден уред.
 - Следвайте инструкциите за инсталиране, приложени към уреда.
 - Не монтирайте уреда в помещение без въздушен обмен
- Уредът съдържа запалим газ, пропан (R290), газ с високо ниво на екологична съвместимост. Уредът трябва да е разположен далеч от източници на запалване. Внимавайте да не причините повреда на хладилната верига със съдържание на пропан.
 - Винаги внимавайте, когато местите уреда, тъй като е тежък. Винаги използвайте предпазни ръкавици и затворени обувки.
 - Не монтирайте уреда на места, където температурата може да е под 5°C или по-висока от 35°C.

- Подът, където ще се монтира уредът, трябва да е равен, стабилен, устойчив на топлина и чист.
- Винаги дръжте уреда вертикално, докато го местите.
- Когато уредът е поставен в постоянното си положение, проверете дали е напълно нивелиран с помощта на нивелир. Ако не е, наместете крачетата.

2.2 Електрическо свързване

ВНИМАНИЕ!

Риск от пожар или токов удар.

- Включете захранващия щепсел към контакта само в края на инсталацията. Уверете се, че щепселът за захранване е достъпен след монтаж.
- **ПРЕДУПРЕЖДЕНИЕ:** Този уред е предназначен за монтаж / свързване към заземителна връзка в сградата.
- Уверете се, че параметрите на табелката с технически данни са съвместими с електрическите данни на захранващата мрежа.

- Винаги използвайте правилно инсталиран, устойчив на удари контакт.
- Не използвайте разклонители или адаптери с много входове.
- Не изключвайте уреда, като дърпате от захранващия кабел. Винаги издърпвайте щепсела на захранването.
- Не пипайте захранващия кабел или щепсела с мокри ръце.

2.3 Използване

ВНИМАНИЕ!

Опасност от нараняване, токов удар, пожар, изгаряне или повреда на уреда.

- Този уред е предназначен само за домашна (на закрито) употреба.
- Не сушете повредените (скъсани, изтъркани) дрехи, които имат подплата или пълнеж.
- Ако прането е изпрано с препарат за отстраняване на петна, пуснете допълнителен цикъл на изплакване преди да стартирате цикъла на сушене.
- Сушете само тъкани, които са подходящи за сушене в уреда. Следвайте инструкцията за почистване на етикета на всяка дреха.
- Не пийте и не пригответе храна с кондензираната вода/дестилираната вода. Това може да причини здравословни проблеми на хората и домашните любимци.
- Не сядайте и не стъпвайте върху отворената врата на уреда.
- Не сушете капещи мокри дрехи в уреда.
- За подмяна на вградената лампичка се обърнете към оторизиран сервизен център. Видимо светодиодно излъчване, не гледайте директно в лъча.

2.4 Грижа и почистване

ВНИМАНИЕ!

Опасност от нараняване или повреда на уреда.

- Не използвайте водна струя или пара, за да почистите уреда.
- Почистете уреда с мокра, мека кърпа. Използвайте само неутрални

препарати. Не използвайте абразивни кърпи, разтворители или метални предмети.

- Бъдете внимателни при почистване на уреда, за да предотвратите повреда на системата за охлаждане.
- Не докосвайте металните ребра на кондензатора с голи ръце, за да се предотврати нараняване. Винаги носете предпазни ръкавици и почиствайте внимателно, за да се избегне повреда на металната повърхност.
- При почистване на филтрите изхвърлете мъха в кофата за боклук, за да се предотврати навлизането на микропластмаса във водната система.

2.5 Компресор

ВНИМАНИЕ!

Риск от повреда на уреда.

- Компресорът и неговите системи в барабанната сушилня са заредени със специален препарат, който не съдържа флоро-хлоро-хидроводород. Системата трябва да стои изправена. Увреждането на системата може да предизвика теч.

2.6 Обслужване

- За поправка на уреда се свържете с оторизирания сервизен център. Използвайте само оригинални резервни части.
- Моля, имайте предвид, че собственоръчната поправка или поправката, която не е извършена от специалист, може да има последици, свързани с безопасността и да анулира гаранцията.
- Следните резервни части са налични най-малко 10 години след като моделът е бил спрян от производство: уплътнения и уплътнения, ключове и копчета, помпа за кондензация, заключалки на вратичката, мотори и моторни четки, скоростни кутии между електромотора и барабана, вентилаторни и вентилаторни колела, барабани и лагери, тръби за вода и свързано оборудване, включително маркучи, клапани и филтри, кабели и

щепсели, печатни платки, електронни дисплеи, термостати и температурни сензори, софтуерни актуализации (включително софтуер за нулиране), пружини, нагреватели и нагреватели, електрически предпазители (отделно или свързани заедно), кондензатор на двигателя, макара за напрежение, опорна ролка, врати, уплътнения на вратата, дръжки на вратата, модули и панти за заключване на вратата, филтри за мъх, въздушни филтри, пластмасови периферни устройства, резервоар за конденз. Периодът може да е по-дълъг за Вашата страна. За повече информация, моля, посетете нашия уебсайт.

- Моля, имайте предвид, че някои от тези резервни части са налични само за професионални техници и не всички резервни части са подходящи за всички модели.
- Относно лампата(ите) в продукта и резервните лампи, продавани отделно: Тези лампи са предназначени да издържат на екстремни физически условия в домакинските уреди, като температура, вибрации, влажност или са предназначени да сигнализират информация за експлоатационното състояние на уреда. Те не са предназначени за използване по друг

начин и не са подходящи за осветяване на помещения в дома.

2.7 Изхвърляне

ВНИМАНИЕ!

Риск от нараняване или задушаване.



Предупреждение: Опасност от пожар/опасност от материална повреда и повреда на уреда.

- Изключете уреда от електрозахранването и водоподаването.
- Извадете захранващия електрически кабел в близост до уреда и го изхвърлете.
- Уредът съдържа запалим газ (R290). Свържете се с вашия общински орган за информация как да изхвърлите правилно уреда.
- Премахнете дръжката на вратичката, за да предотвратите заклещването на деца или домашни любимци в барабана.
- Изхвърлете уреда в съответствие с местните изисквания за изхвърляне на "Отпадъци от електрическо и електронно оборудване (ОЕЕО)".

3. ОПИСАНИЕ НА ПРОДУКТА

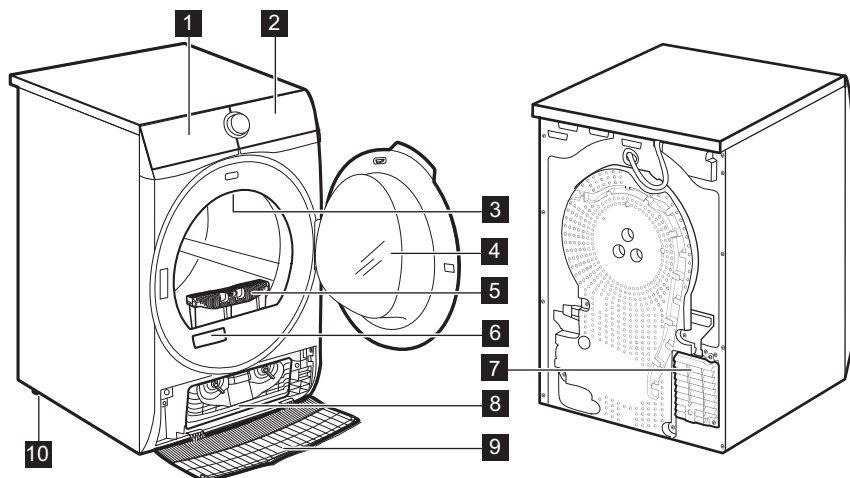

- 1 Контейнер за вода
- 2 Контролен панел
- 3 Вътрешно осветление
- 4 Врата на уреда
- 5 Филтър
- 6 Табелка с данни
- 7 Въздушни отвори
- 8 Капак на кондензатора

- 9 Покривало на кондензатора
- 10 Регулируеми крачета



За по-лесно зареждане на прането или по-лесен монтаж, вратата може да се обръща (вижте отделната листовка).

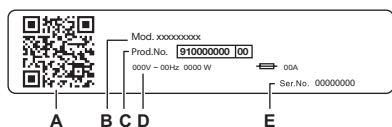

Табелката с основните данни показва:

- A. QR код
- B. име на модел
- C. номер на продукта
- D. електрически данни
- E. сериен номер

Сканирайте **QR кода** на уреда, за да регистрирате продукта и да извлечете максимума от него.

- Достъп до подробна информация за уреда, документация и статии за това как да използвате най-добрите функции (Ръководството за потребителя е налично и на electrolux.com/manuals)
- Съвети за употреба, отстраняване на неизправности, информация за сервиз и ремонт (налично и на electrolux.com/support)
- Купете аксесоари, консумативи и оригинални резервни части за Вашия уред (налични и на electrolux.com/shop)

3.1 електрическо свързване

В края на монтажа можете да свържете захранващия кабел към контакта.

Табелата с етикети и глава „Технически данни“ указват необходимите електрически характеристики. Уверете се, че са съвместими с електрозахранването.

Проверете дали домашната Ви електроинсталация може да поеме максималното натоварване, което се изисква, като вземете под внимание и всички останали работещи електроуреди.

Свържете уреда към заземен контакт.

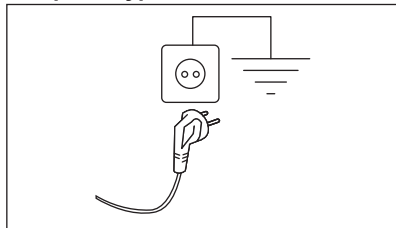

Когато уредът е инсталиран, захранващият кабел трябва да бъде лесно достъпен.

При необходимост от електрическо обслужване по монтажа на уреда, свържете се с нашия оторизиран сервизен център.

Производителят не носи никаква отговорност за щети или наранявания, поради неспазване на горните предпазни мерки.

4. ТЕХНИЧЕСКИ ДАННИ

Височина x Ширина x Дълбочина	85,0 x 59,6 x 65,9 см
Макс. дълбочина при отворена врата на уреда	110,2 см
Макс. ширина при отворена врата на уреда	94,8 см
Регулируема височина	85,0 см (+ 1,5 см – регулиране на крачетата)
Обем на барабана	118 л
Максимално количество за зареждане	9,0 кг
Напрежение	230 V
Честота	50 Hz
емисия на звуков сигнал във въздуха за цикъла на сушене на еко програма при максимално зареждане	63 dB(A)
Обща мощност	550 W
Вид употреба	Домакински
Допустима температура на околната среда	+ 5°C до + 35°C
Ниво на защита срещу проникване на твърди частици и влага, осигурено от защитното покритие, освен когато нисковольтното оборудване няма защита срещу влага	IPX4
Обозначение за хладилен газ	R290

5. КОНТРОЛЕН ПАНЕЛ

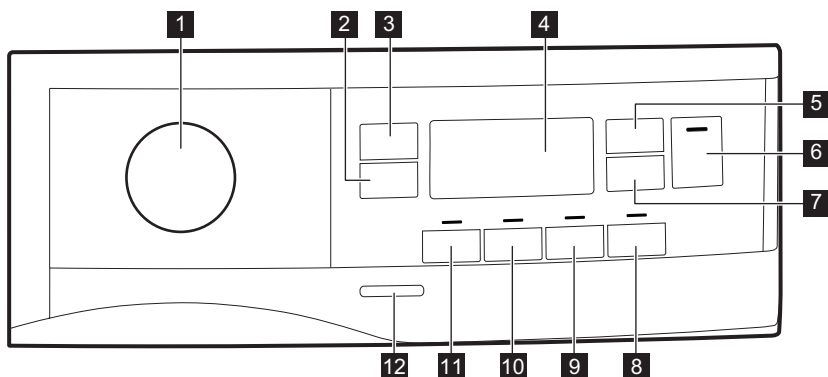

- 1** Ключ за програмите и ●
Превключвател за нулиране RESET
- 2** Сензорен бутон Extra Anticrease
(Против намачкване)
- 3** Сензорен бутон Dryness Level
(Степени на сушене)
- 4** Екран
- 5** Сензорен бутон Time Dry (Час)
- 6** Сензорен бутон Start/Pause (Старт /
Пауза)
- 7** Сензорен бутон Delay Start
(Отлагане)
- 8** Сензорен бутон End Alert (Звънец)
- 9** Сензорен бутон Extra Silent (Екстра
тиха)









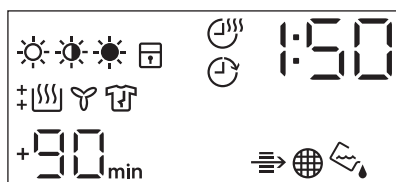

- 10** Сензорен бутон Reverse Plus
(Обратен ред Плюс)
- 11** Сензорен бутон Refresh
(Освежаване)
- 12** Бутон за Вкл./Изкл.





Натиснете сензорните бутони с пръст в областта със символа или името на опцията. Не носете ръкавици, когато работите с командното табло. Уверете се, че командното табло е винаги чисто и сухо.

5.1 Дисплей



Символ на дисплея	Описание на символите
	опция за ниво на сушене на пране: сухо за гладене, сухо за прибиране, съвсем сухо
	вкл. опция време на сушене
	вкл. опция за отложен старт
	индикатор: <i>проверете топлообменника</i>
	индикатор: <i>почистете филтъра</i>
	индикатор: <i>източвайте контейнера за вода</i>
	вкл. защита за деца
	грешен избор или ключът е на позиция ● "Reset" (нулиране)
	индикатор: <i>фаза на сушене</i>
	индикатор: <i>фаза на охлаждане</i>
	индикатор: <i>фаза против намачкване</i>
1 : 50	продължителността на програмата
+30 _{min.} , +60 _{min.} , +90 _{min.} , +2ч	удължаване на началната фаза против намачкване: +30тин. +60тин. +90тин. 2ч.)
: 10. 2 : 00	избор на продължителност на сушене (10 мин. - 2ч.)
1ч. 20ч	избор на отложен старт (1 ч. – 20 ч.)

6. ТАБЛИЦА С ПРОГРАМИ

Програма	Зареждане ¹⁾	Свойства/тип тъкан ²⁾
Eco ³⁾	9,0 кг	Подходяща е за сушене на нормално мокро памучно пране и е най-ефективна от гледна точка на консумацията на енергия за сушене на мокро памучно пране. Нивото на сушене не се регулира и се задава по подразбиране на Superboard (Сухо за прибиране) / готово за съхранение. 
MixCare (Бърза програма за смесено пране)	6,0 кг	Създадена за рутинно сушене на това, което перете без сортиране. Изсушава ежедневни дрехи, изработени от памук, блендове с памук и синтетика и синтетика. 

Програма	Зареждане ¹⁾	Свойства/тип тъкан ²⁾
Cottons (Памук)	9,0 кг	Програма за бели и цветни памучни тъкани. Настройката по подразбиране е за ниво на сушене, готово за съхранение.  
Synthetics (Синтетика)	4,0 кг	Смесени дрехи, съдържащи предимно синтетични влакна като полиестер, полиамид и др.   
Delicate (Фини тъкани)	2,0 кг	Препоръчва се за изкуствени деликатни тъкани като вискоза, изкуствена коприна, акрил и техните блендове.   
Wool (Вълна)  	1,0 кг	Нежно сушене за машинно и ръчно изпрани вълнени тъкани. Извадете незабавно дрехите, когато програмата свърши.
Silk (Коприна) 	0,5 кг	Запазва формата на деликатните и копринените дрехи, които могат да се перат машинно и на ръка, като намалява гънките с помощта на нежен топъл въздух и нежни движения.   
Easy Iron (Лесно гладене)	2,0 кг	Ограничавя гънките при малки обеми памучни, синтетични и смесени тъкани за лесно гладене. Разполага с две нива на сушене: Ниво „Гладене“ оставя дрехите леко влажни за гладене или окачване; Ниво „За прибиране“ изсушава напълно тъканите.   
Sport (Спортно облекло)	4,0 кг	Изсушава общо спортно облекло, изработено от синтетични влакна, включително полиестер, блендове с еластан и полиамид.   
Outdoor 	2,0 кг	Поддържа функционалността на външните тъкани от технически текстил и възстановява водонепроницаемостта на водостойчивите якета и якета с подвижна подплата (подходящи за сушене в барабанна сушилня).   
Hygiene (Хигиена) 	5,0 кг	Изсушава и дезинфекцира Вашите дрехи и други артикули, като поддържа температурата над 60 °C през цялото време, премахва 99,9% от бактериите и вирусите ⁴⁾ . Забележка: Този цикъл трябва да се използва само за мокри дрехи. Не е подходящо за деликатни дрехи.  

Програма	Зареждане ¹⁾	Свойства/тип тъкан ²⁾
Bedlinen (Спално бельо) XL	4,5 кг	Изушава едновременно до три комплекта спално бельо. Намалява усукванията и заплитанията на големи артикули, за да се гарантира, че всяко спално бельо достига равномерна сухота без мокри петна. 

1) Максималното тегло се отнася за сухи дрехи.

2) За знака на фабричната маркировка вижте глава **ПРЕПОРЪКИ И СЪВЕТИ: Подготовка на прането**.

3) Това е референтната програма, използвана за оценка на съответствието с регламентите на ЕС за екодизайн и енергиен етикет, Регламент (ЕС) 2023/2533 и Регламент (ЕС) 2023/2534. Тази програма може да суши памучно пране от първоначално съдържание на влажност на прането от 60% до целево крайно съдържание на влажност от зареждането от 0%.

4) Извършени изследвания за *Escherichia coli*, *Candida albicans* и MS2 Bacteriophage. Независимо изследване, извършено от Swissstest Testmaterien AG през 2021 г. (Доклад за изследване № 20212038).

6.1 Woolmark Premium Wool Care - Зелено



Цикълът за сушене на вълна на тази машина е тестван и одобрен от компанията Woolmark. Този цикъл е подходящ за сушене на вълнени дрехи, които са с етикет „ръчно пране“, при условие, че дрехите се изпират в цикъл за ръчно пране, одобрен от Woolmark, и се сушат според инструкциите, препоръчани от производителя на тази машина. M2407

Символът Woolmark е знак за сертифициране в много държави.



7. ОПЦИИ

7.1 Extra Anticrease (Против намачкване)

Удължава фазата против намачкване до 30, 60, 90 мин или 2 часа в края на цикъла на сушене. Тази функция намалява гънките. Прането може да се извади по време на фазата против намачкване.

7.2 Dryness Level (Степени на сушене)

Тази функция помага да се увеличи сухотата на прането. Има 3 функции:

-  Extra Dry (Много сухо)
-  Cupboard (Сухо за прибиране)
-  Iron Dry (Сухо за гладене)

Регулиране на желаната крайна влажност

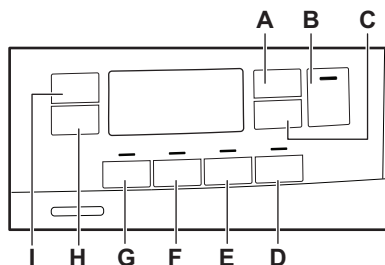



Това може да е необходимо, тъй като резултатите от изсушаването се влияят от много условия, напр. вида вода, захранващото напрежение или околната температура и др.

КАК ДА ПОСТИГНЕТЕ ПЕРФЕКТНО СУШЕНЕ:

1. Опитайте да регулирате опциите за степен на сушене (вижте опцията *Ниво на сушене* по-горе).
2. Ако желаете допълнително да увеличите резултатите за сушене на прането, можете да промените настройката по подразбиране (вижте по-долу). Тази настройка ще действа при повечето програми, с изключение на програми **Есо**, **Wool** (Вълна), **Duvet** (Завивки), **Down Jacket** (Пухено яке), **Refresh** (Освежаване) ако са налични на машината.



Всеки път, когато влизате в режим "Регулиране на целевата крайна влажност", предварително зададената степен на целевата крайна влажност ще се промени в следващата стойност (напр. предходно зададена - 2 - ще се промени на - 1 -).

За да промените степента по подразбиране на целевата крайна влажност:

1. Натиснете бутона за вкл./изкл., за да включите уреда.
2. Използвайте бутона за програмите, за да зададете която и да е програма.
3. Изчакайте около 8 секунди.
4. Натиснете и задръжте бутони (G) и (F) едновременно.

Един от тези индикатори светва:

- - 0 - максимално сушене
 - - 1 - по-сухо пране
 - - 2 - стандартно сухо пране
5. Натиснете и задръжте бутоните (G) и (F) отново, докато индикаторът на правилното ниво се включи.



Ако екранът се върне в нормалния режим (ще се показва времето на избраната програма от стъпка 2), докато задавате степента на оставащата влажност, докоснете и задръжте бутоните (G) и (F) още веднъж, за да влезете в режим „Регулиране на оставащата влажност на прането“ (предходно зададената стойност на оставаща влажност ще се промени на следващата стойност).

6. За да приемете избраната степен на остатъчна влажност, изчакайте 5 секунди и екранът ще се върне в нормалния режим.

Dryness Level (Степени на сушене)	Символ на дисплея
- 0 - максимално сушене	+ []
- 1 - по-сухо пране	+ []
- 2 - стандартно сухо пране	[]

7.3 Time Dry (Час)

Можете да зададете времетраенето на програмата от минимум 10 минути до максимум 2 часа. Необходимото времетраене е свързано с количеството пране в уреда.



Препоръчваме да зададете кратко времетраене за малки количества пране или само за една дреха.

ПРЕПОРЪКА ЗА ВРЕМЕ ЗА СУШЕНЕ

до 10 мин.	действие само с хладен въздух (без топъл).
10 – 40 мин	допълнително сушене за подобряване на сухотата, след предишен цикъл на сушене.
>40 мин	пълно сушене на малко количество пране до 4 кг, добре центрофугирано (>1200 об./мин.).

7.4 ☁ Time Dry (Час) на Wool (Вълна) програма

Опция, подходяща за Wool (Вълна) програмата за коригиране на окончателното ниво на сухота.

7.5 🔄 Refresh (Освежаване)

За освежаване на тъкани, които са били приборани. Максималното количество пране не може да надвишава 1 кг.

7.6 🔄 Reverse Plus (Обратен ред Плюс)

Увеличете честотата на обръщане на барабана, за да намалите увиването и оплитането на дрехите. За увеличаване на еднаквостта на резултата от изсушаването и да се намали появяването на гънки. Препоръчва се за големи или дълги дрехи (например чаршафи, панталони, дълги рокли).

7.9 Таблица с опции

Програми ¹⁾	☀ Dryness Level (Степени на сушене)			👕 Extra Anticrease (Против намачкване)	🔄 Refresh (Освежаване)	🔄 Reverse Plus (Обратен ред Плюс)	🔊 Extra Silent (Екстра тиха)	☁ Time Dry (Час)
	☀	🌑	☀					
Есо		■		■				
MixCare (Бърза програма за смесено пране)	■	■		■		■		■
Cottons (Памук)	■	■	■	■	■	■	■	■
Synthetics (Синтетика)	■	■	■	■	■	■	■	■
Delicate (Фини тъкани)		■		■				
Wool (Вълна) 🌀 🧺								■ 2)
Silk (Коприна) 🧺		■		■				
Easy Iron (Лесно гладене)		■	■	■				

7.7 🔊 Extra Silent (Екстра тиха)

Уредът работи при ниски нива на шум, без това да се отразява на качеството на изсушаване. Уредът работи бавно с по-дълго време на цикъла.

7.8 🔔 End Alert (Звънец)



Звънецът издава звук при:

- край на цикъла
- началото и края на фазата против намачкване
- прекъсване на цикъла

Звуквата аларма е винаги включена по подразбиране. Можете да използвате тази функция, за да активирате или деактивирате звука.



Можете да активирате опцията End Alert (Звънец) с всички програми.





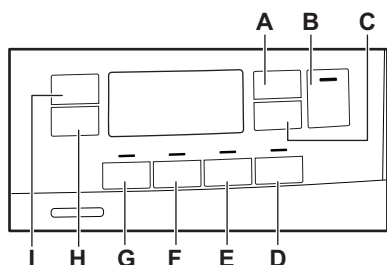

Програми ¹⁾	☀ Dryness Level (Степени на сушене)	☀	☀	☀	Extra Anticrease (Против намачкване)	Refresh (Освежаване)	Reverse Plus (Обратен ред Плюс)	Extra Silent (Екстра тиха)	Time Dry (Час)
Sport (Спортно облекло)		■			■				
Outdoor 		■			■				
Hygiene (Хигиена) 	■				■				
Bedlinen (Спално бельо) XL	■	■	■		■		■		■

1) Заедно с програмата можете да зададете 1 или повече опции. За да ги активирате или деактивирате, натиснете съответния сензорен бутон.

2) Вижте глава ВЪЗМОЖНОСТИ: Избор време за сушене при програма за вълна

8. НАСТРОЙКИ



- A.  Time Dry (Час) сензорен бутон
- B.  Start/Pause (Старт / Пауза) сензорен бутон
- C.  Delay Start (Отлагане) сензорен бутон
- D.  End Alert (Звънец) сензорен бутон
- E.  Extra Silent (Екстра тиха) сензорен бутон
- F.  Reverse Plus (Обратен ред Плюс) сензорен бутон
- G.  Refresh (Освежаване) сензорен бутон

H.  Extra Anticrease (Против намачкване) сензорен бутон

I.  Dryness Level (Степени на сушене) сензорен бутон

8.1 Функция Защита за деца

Тази опция не позволява на децата да си играят с уреда, докато е активна програмата. Сензорните панели са заключени.

Само бутонът за вкл./изкл. е отключен.

Активиране на опцията за защита за деца:

1. Натиснете бутона за вкл./изкл. за да включите уреда.
2. Натиснете и задръжте сензорния панел (D) за няколко секунди.

Задейства се индикаторът за защита на деца.



Възможно е да деактивирате защитата за деца, докато програмата е активна. Натиснете и задръжте едновременно панелите, докато индикаторът за защита за деца изгасне. Функцията "Заклучване за деца" не е достъпна за 8 секунди след включване на уреда.

8.2 Индикатор на контейнера за вода

Индикаторът на контейнера за вода е включен по подразбиране. Той се включва, когато програмата приключи или когато е необходимо да изпразните контейнера за вода.



Ако е монтиран комплект за източване (допълнителен аксесоар), уредът автоматично източва водата от контейнера за вода. При това условие, ние ви препоръчваме да деактивирате индикатора на контейнера за вода.

Деактивиране на индикатора на контейнера за вода:

1. Натиснете бутона за вкл./изкл., за да включите уреда.
2. Изчакайте около 8 секунди.
3. Натиснете и задръжте бутони (H) и (I) едновременно. Екранът показва „Изкл.“ и индикаторът на контейнера за вода е деактивиран. След 5 секунди дисплеят се връща към нормалния режим.



За да активирате отново индикатора на контейнера за вода, изпълнете горната процедура. Екранът показва "Вкл." и индикаторът на контейнера за вода е активиран.

8.3 Брояч на часове работа

Тази функция дава възможност да се покаже общото време на работа на уреда в часове, което се брои от момента, в

който е включен за първи път. Показва се действителното време на работа на циклите (не включва паузи или отложен старт).

За да визуализирате тази стойност, направете следното:

1. Включете уреда, като натиснете бутон **Вкл./Изкл.**
2. Натиснете и задръжте бутоните **G** и **E** и за няколко секунди.
3. След 3 секунди общият брой часове, в които уреда е работил, се показва на екрана: напр. ако времето за работа е **1276** часа, на екрана се показва текста **Hr** за 2 секунди, след което **12** за 2 секунди следван от **76**. Тази стойност се показва с поредица от две цифри едновременно: първите две цифри показват хиляди и стотици, вторите две цифри показват десетки и единици.

За да излезете от този режим, натиснете който и да е бутон, завъртете копчето за избор или изключете уреда.

8.4 Фабрични настройки по подразбиране

Тази функция позволява възстановяване на фабричните настройки по подразбиране. Запометените опции и режимите на работа ще бъдат нулирани.

За да **активирате** тази опция, следвайте стъпките по-долу:

1. Включете уреда, като натиснете бутон **Вкл./Изкл.**
2. Изчакайте около 8 секунди.
3. Натиснете и задръжте бутоните **F** и **E** и за няколко секунди.
4. Уредът ще потвърди действието, като покаже — — —.



Ако процедурата не работи (това може да бъде, поради изтичане на времето или грешна комбинация от клавиши), изключете уреда и повторете последователността отначало.

9. ПРЕДИ ПЪРВА УПОТРЕБА



Транспортните болтове се отстраняват автоматично при първото активиране на сушилнята. Възможно е да чуете шум.

За отключване на транспортните болтове:

1. Включете уреда.
 2. Изберете която и да е програма.
 3. Натиснете бутона Старт/Пауза.
- Барабанът започва да се върти. Бравите на задните барабани се деактивират автоматично.

Преди да използвате уреда за сушене на дрехи:

- Почистете барабана на сушилнята с влажна кърпа.
- Започнете 1-часова програма с влажно пране.



При започване на цикъла на сушене (първите 3 – 5 минути) нивото на шума може да е малко по-високо. Това е заради стартирането на компресора. Това е нормално за уреди с компресор, като хладилници или фризери.

9.1 Необичайна миризма

Уредът е плътно опакован.

След разопаковането на продукта можете да усетите необичайна миризма. Това е нормално за чисто нови продукти.

Уредът е изграден от няколко различни вида материал, които всички заедно могат да генерират необичайна миризма.

С течение на времето, след няколко цикъла на сушене, необичайната миризма постепенно изчезва.

9.2 Шумове



По време на цикъла на сушене могат да се чуят различни шумове. Те са напълно нормални оперативни звуци.

Работен компресор.

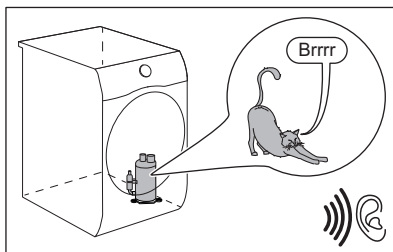

Въртящ се барабан.

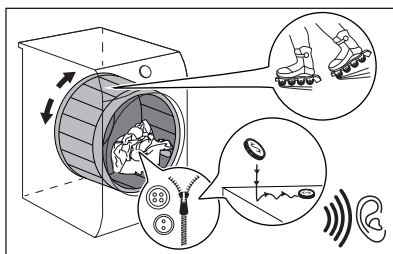

Работещи вентилатори.

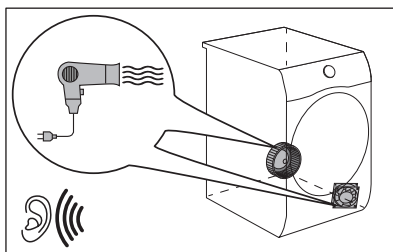

Работна помпа и прехвърляне на конденз в резервоара.

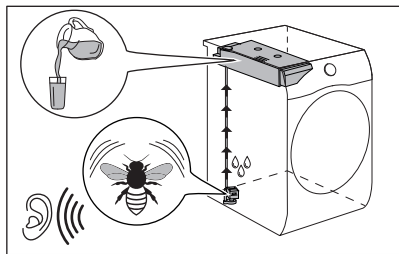

10. ВСЕКИДНЕВНА УПОТРЕБА

10.1 Стартиране на програма

1. Подгответе прането и заредете уреда.

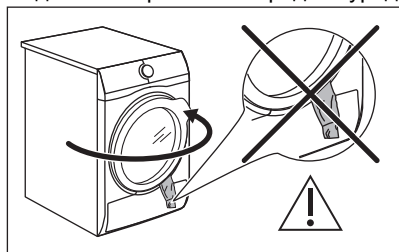

⚠ ПРЕДУПРЕЖДЕНИЕ!

Уверете се, че след като сте затворили вратичката, прането не се закача между вратата на уреда и гуменото уплътнение.

2. Натиснете бутона за вкл./изкл., за да включите уреда.
3. Задайте правилната програма и опции за вида пране.

На екрана се показва актуализираното времетраене на програмата.



Реалното време за сушене ще зависи от вида зареждане (количество и състав), температурата в помещението и първоначалната влажност на прането след фазата на центрофугиране.

4. Натиснете Start/Pause (Старт / Пауза) сензорния бутон .
Програмата стартира.

10.2 Стартиране на програма с отложен старт

1. Задайте правилната програма и опции за вида пране.
2. Натиснете бутона за отложен старт неколkokратно, докато на екрана се покаже отложения старт, който желаете да зададете.



Можете да забавите старта на програма от минимум 1 час до максимум 20 часа.

3. Натиснете сензорния бутон Start/Pause (Старт / Пауза).

На екрана се показва отброяването на отложения старт.

Когато отброяването завърши, програмата стартира.

10.3 Смяна на програма







1. Натиснете бутона за вкл./изкл., за да деактивирате уреда.
2. Натиснете бутона за вкл./изкл., за да включите уреда.
3. Задайте програмата .

Алтернативно:

1. Завъртете копчето за програмите в ● положение позиция „Reset“ (нулиране).
2. Изчакайте 1 секунда. На дисплея се показва — — —.
3. Задайте програмата .

10.4 В края на програмата

Когато програмата завърши:







- Прозвучава звуков сигнал с прекъсване.
- Дисплеят показва  :  
- Индикаторът  е включен.
- Индикаторите  Филтър и  Резервоар може да се включат.
- Индикаторът Start/Pause (Старт / Пауза) е включен.

Уредът продължава да работи с фазата за защита от намачкване за още приблизително 30 минути или повече, ако Extra Anticrease (Против намачкване) е била зададена опцията (вж. глава *Опция - Extra Anticrease (Против намачкване)*).

Фазата против намачкване намалява появяването на гънки.

Можете да извадите прането, преди да завърши фазата за намаляване на гънките. За по-добри резултати препоръчваме да извадите прането, когато фазата е почти приключила.

Когато фазата за защита от намачкване е приключила:

- Дисплеят все още показва  :  
- Индикаторът  е изключен.
- Индикаторите  Филтър и  Резервоар остават включени.
- Индикаторът Start/Pause (Старт / Пауза) се изключи.

1. Натиснете бутона за вкл./изкл., за да деактивирате уреда.
2. Отворете вратата на уреда.
3. Извадете прането.
4. Затворете вратата на уреда.

Възможни причини за незадоволителни резултати при сушене:

- Неправилни настройки за ниво на сушене по подразбиране. Вижте глава

ОПЦИИ: Ниво на изсушаване - Регулиране на целевата крайна влажност

- Температурата в помещението е прекалено ниска или прекалено висока. Оптималната стайна температура е между 18° – 25 °С.



Винаги почиствайте филтъра и изпразвайте резервоара за вода, когато програмата приключи.



Оставете вратата леко отворена след всеки цикъл, за да избегнете влажност.

10.5 Режим с ниска мощност

За да се намали потреблението на енергия, тази функция автоматично деактивира уреда:

- След 5 минути, ако не стартирате програмата.
- 5 минути след края на програмата или фазата против намачкване.



Времето е намалено на 30 секунди, ако копчето за избор сочи към  позиция „Reset“ (нулиране).



Когато уредът премине в режим на ниска мощност, екранът и иконите се изключват. Можете да го активирате отново, като натиснете бутона за вкл./изкл.

11. ПОЛЕЗНИ СЪВЕТИ

11.1 Подготовка на прането.



Зареждането на барабана до максималния капацитет, посочен за съответните програми, ще допринесе за икономията на енергия.



Много често дрехите след цикъла на измиване се месят и се заплитат напълно. Сушенето на смесените и заплетени дрехи е неефективно. За да се осигури правилен въздушен поток и равномерно изсушаване, се препоръчва да разклащате и зареждате една по една дрехите в сушилнята.

За да осигурите правилния процес на сушене:

- Закопчайте циповете.
- Закопчайте коланите и пликовете на юрганите.
- Не сушете връзки или панделки развързани (напр. връзки на престилки). Завържете ги, преди да стартирате програма.

- Извадете всички предмети от джобовете.
- Обърнете наопаки дрехи с вътрешен слой от памук. Памучният слой трябва да гледа навън.
- Винаги задавайте подходяща програма за типа пране.
- Не поставяйте заедно светли и тъмни дрехи.
- Използвайте подходяща програма за памук, пуловери и плетива, за да намалите намачкването.
- Не надвишавайте максималното количество, описано в главата Програми, или показано на дисплея.
- Сушете само пране, подходящо за барабанно сушене. Вижте етикета на плата върху предметите.
- Не сушете големи и малки артикули заедно. Малките артикули може да се заклеят в големите и да останат мокри.
- Разклатете големите дрехи, тъкани, преди да ги поставите в сушилнята. Това е за да се избягват влажните места вътре в плата след цикъла на сушене.

Текстилен етикет	Описание
	Прането е подходящо за сушене в сушилня.
	Прането е подходящо за сушене в сушилня на високи температури.
	Прането е подходящо за сушене в сушилня само на ниски температури.
	Прането не е подходящо за сушене в сушилня.





12. ГРИЖА И ПОЧИСТВАНЕ

12.1 График за периодично почистване

Периодичното почистване спомага за удължаването на работата на уреда Ви.

Ако уредът не се използва дълго време, изключете уреда от контакта.

График с показатели за периодично почистване:

Почистване на филтъра	Когато индикаторът  мига
Изпразнете контейнера за вода	Когато индикаторът  мига
Почистете топлообменника	Когато индикаторът  мига
Почистване на барабана	На всеки два месеца
Почистете командното табло и корпуса	На всеки два месеца
Почистете отворите за въздухопотока	На всеки два месеца

Следните параграфи съдържат инструкции при почистването на всяка част.

12.2 Отстраняване на чужди предмети



Уверете се, че джобовите са опразнени и всички разхлабени елементи са затегнати, преди да започнете цикъла на сушене. Вижте раздел „Подготовка на прането“.

Отстранете чуждите предмети, които можете да намерите в барабана след цикъла на сушене (напр. метални скоби, копчета, монети и др.).

12.3 Почистване на филтъра

В края на всеки цикъл индикаторът на филтъра  се включва и трябва да почистите филтъра.



Филтърът събира мъха по време на цикъла на сушене.



За максимално добри резултати редовно почиствайте филтрите. Запушеният филтър причинява по-дългия цикъл на сушене и вследствие на това консумацията на енергия се увеличава. Почистете филтъра ръчно. Ако е необходимо, използвайте прахосмукачка.

ПРЕДУПРЕЖДЕНИЕ!

Когато почиствате филтрите, мъхът трябва да се изхвърли в кофата за боклук и да не се мие през канала, за да се избегне разпространението на микропластика в използваната водна система.

1. Отворете вратата. Издърпайте филтъра нагоре.

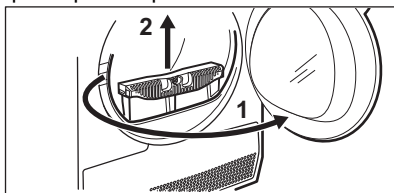

2. Натиснете куклата, за да отворите филтъра.

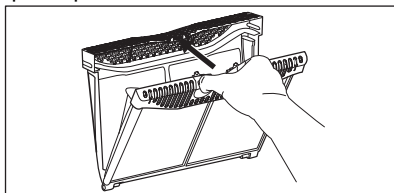

3. Съберете мъха с ръка от двете вътрешни части на филтъра.

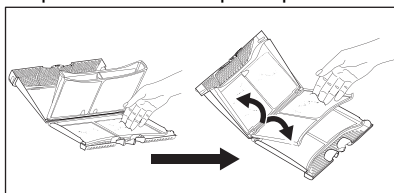

Изхвърлете мъха от влакната.

4. Ако е необходимо, почистете филтъра с прахосмукачка. Затворете филтъра.
5. Ако е необходимо, почистете мъха от гнездото на филтъра и уплътнителя. Можете да използвате прахосмукачка. Поставете филтъра обратно в гнездото за филтъра.

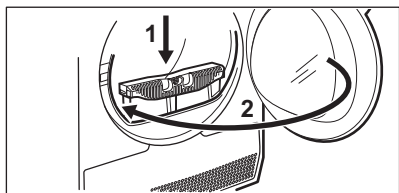
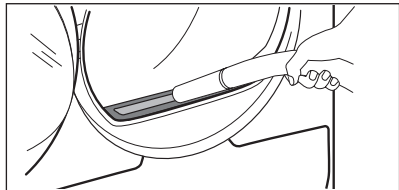

12.4 Източване на контейнера за водата

Изпразнете контейнера за кондензирана вода след всеки цикъл на сушене.

Ако контейнерът за кондензирана вода е пълен, програмата прекъсва автоматично.

Функция . Символът се показва на екрана и трябва да изпразните контейнера за вода.

За да изпразните контейнера за вода:

1. Дръпнете контейнера за вода и го задръжте в хоризонтално положение.

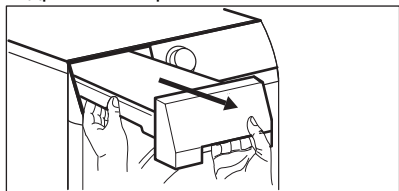

2. Извадете пластмасовата свързка и източете контейнера за вода в леген или в подобен съд.

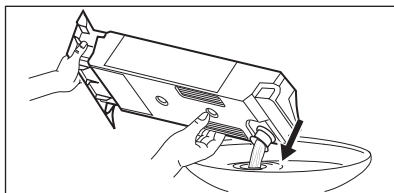

3. Натиснете пластмасовата връзка обратно и върнете контейнера за вода в позиция.

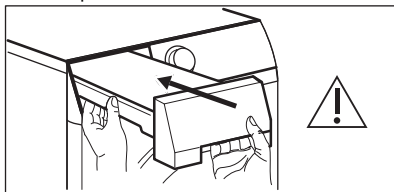

4. За да продължите програмата, натиснете бутон Старт/Пауза.

12.5 Почистяване на кондензатора

Ако символът на кондензатора мига на дисплея, проверете кондензатора и отделението му. Ако има замърсяване, почистете го. Проверявайте поне веднъж на 6 месеца.

ВНИМАНИЕ!

Не докосвайте металната повърхност с голи ръце. Риск от нараняване. Носете предпазни ръкавици. Почистявайте внимателно, за да предотвратите наранявания по металната повърхност.

ВНИМАНИЕ!

Не използвайте прахосмукачка с твърда приставка за отстраняване на мъха от кондензатора, това може да повреди ребрата на кондензатора, като доведе до по-ниска работа на уреда и по-дълго време на сушене.

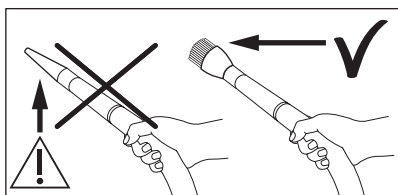

За проверка:

1. Отворете вратата. Издърпайте филтъра нагоре.

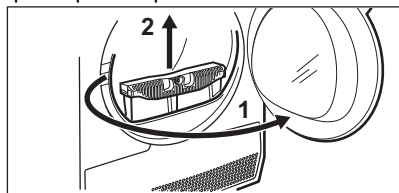

2. Отворете капака на кондензатора.

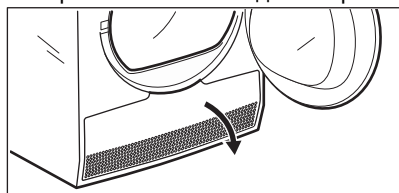

3. Завъртете лостовете, за да освободите капака на кондензатора и го свалете.

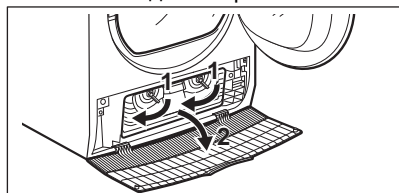

4. Ако е необходимо, премахнете пуха от кондензатора и неговото отделение. Може да използвате прахосмукачка с приставка с четка.

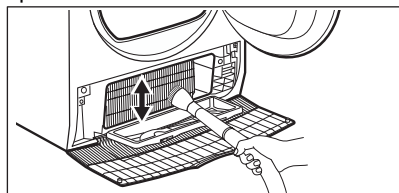

5. Затворете капака на кондензатора.

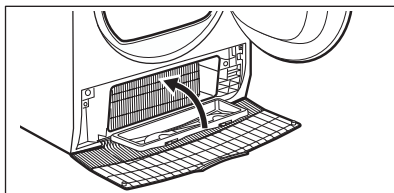

6. Завъртете лостовете, докато капакът се фиксира на позицията си.

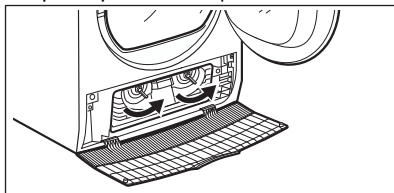

7. Поставете филтъра обратно.

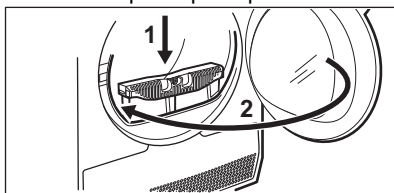

12.6 Почистване на барабана

⚠ ВНИМАНИЕ!

Откачете уреда от контакта, преди да го почиствате.

Използвайте стандартен неутрален почистващ препарат, за да почистите вътрешната повърхност на барабана и филтрите му. Подсушете почистените повърхности с мека кърпа.

⚠ ПРЕДУПРЕЖДЕНИЕ!

Не използвайте абразивни материали или домакински телчета за почистване на барабана.

12.7 Почистване на командното табло и корпуса

Използвайте стандартен неутрален почистващ препарат за почистване на командното табло и корпуса.

Използвайте влажна кърпа за почистването. Подсушете почистените повърхности с мека кърпа.

⚠ ПРЕДУПРЕЖДЕНИЕ!

Не използвайте за почистване на уреда препарати за почистване на мебели или препарати, които могат да причинят корозия.

12.8 Почистване на отворите за въздушен поток

Използвайте прахосмукачка, за да премахнете мъха от отворите за въздушния поток.

13. ОТСТРАНЯВАНЕ НА НЕИЗПРАВНОСТИ

⚠ ВНИМАНИЕ!

Вижте глава „Безопасност“.

13.1 Кодове за грешка

Уредът не се стартира или спира по време на работа.

Първо се опитайте да намерите решение на проблема (вижте таблицата). Ако проблемът продължи, свържете се с оторизирания сервизен център.

⚠ ВНИМАНИЕ!

Изключете уреда преди извършването на, каквато и да било проверка.

В случай на големи проблеми прозвучава звуков сигнал, на екрана се извежда код за грешка и  Start/Pause (Старт / Пауза) бутонът може да премигва продължително:

Код за грешка	Възможна причина	Корекция
E50	Моторът на уреда е пренатоварен. Твърде много пране или заседнал предмет в барабана.	Програмата не е приключила. Извадете прането от барабана, задайте програмата и рестартирайте цикъла.
E90 или E91	Вътрешна неизправност. Липсва връзка между електронните компоненти на уреда.	Програмата не е приключила правилно или уредът е спрял прекалено рано. Изключете машината и я включете отново. Ако кодът за грешка се появи отново, свържете се с оторизирания сервизен център.
E90	Електрозахранването не е стабилно.	Когато уредът показва E90 , изчакайте докато електрозахранването е стабилно, след това натиснете старт. Ако уредът постави цикъла на уреда без никаква индикация, натиснете старт на цикъла. Ако предупреждението се появи, проверете целостта на захранващия кабел / контакт или електрозахранването.

Ако екранът покаже други алармени кодове, изключете и включете уреда. Ако проблемът продължи, се обърнете към упълномощен сервизен център.

В случай на различен проблем с барабанната сушилня, проверете таблицата по-долу за възможни решения.

13.2 Отстраняване на неизправности

Проблем	Възможно решение
Не можете да активирате уреда.	Уверете се, че щепселът е включен в контакта. Проверете предпазителя в таблото (на домашната инсталация).
Програмата не стартира.	Натиснете Start/Pause (Старт / Пауза). Уверете се, че вратата на уреда е затворена.
Вратата на уреда не се затваря.	Уверете се, че филтърът е монтиран правилно. Уверете се, че няма захванати дрехи между вратата на уреда и гуменото уплътнение.
Уредът спира по време на работа.	Уверете се, че резервоара за вода е празен. Натиснете Start/Pause (Старт / Пауза), за да стартирате отново програмата. Зареждането е твърде малко; увеличете зареждането или използвайте програмата Time Drying (Време за сушене).
Времетраенето на цикъла е прекалено дълго или резултатът от сушенето не е задоволителен. ¹⁾	Уверете се, че теглото на прането е подходящо за времетраенето на програмата. Уверете се, че филтърът е чист. Прането е прекалено мокро. Центрофугируйте прането отново в пералната машина. Уверете се, че стайната температура е по-висока от +5 °C и по-ниска от +35 °C. Оптималната стайна температура е между 18°C и 25 °C.
	Задайте програма за Time Drying (Време за сушене) или Extra Dry (Много сухо). ²⁾
На дисплея се показва — — —.	Ако искате да зададете нова програма, деактивирайте и активирайте уреда. Уверете се, че опциите са подходящи за тази програма.

¹⁾ След максимум 5 часа програмата спира автоматично.

²⁾ Може някои места да останат влажни, когато сушите големи артикули (например чаршафи).

Ако резултатите от сушенето не са задоволителни

- Зададената програма е неправилна.
- Филтърът е запушен.
- Топлообменникът е запушен.
- В уреда има твърде много пране.
- Барабанът е замърсен.
- Неправилна настройка на сензора за проводимост (вж. глава „ОПЦИИ: Ниво

*на изсушаване - Регулиране на целевата крайна влажност** за по-добра настройка).

- Въздушните отвори са запушени.
- Стайната температура е прекалено ниска или прекалено висока (оптималната стайна температура е 18°C до 25°C)

14. СТОЙНОСТИ НА ПОТРЕБЛЕНИЕ

14.1 Въведение



Ръководството за потребителя съобщава етикета за енергийна категория и екодизайна на ЕС: Регламент (ЕС) 2023/2534, което е свързано с класовете на енергийна ефективност от **A** до **G**.



QR кодът върху енергийния етикет предоставен с уреда, съдържа уеб връзка, водеща до информация, свързана с функционалността на уреда в базата данни EPREL на ЕС. Запазете етикета за енергийна категория за справка, както и ръководството за потребители и всички други документи, предоставени с уреда. Възможно е да потърсите информацията в EPREL като използвате връзката <https://eprel.ec.europa.eu> и въведете името на модела и продуктивния номер, които се намират върху табелката с данни на уреда. Вижте глава „Описание на продукта“ за местоположението на табелката с данни.

14.2 Легенда

кг	Зареждане на пране.	об./мин.	Центрофугирано на
kWh	Консумация на енергия.		
чч:мм	Продължителността на програмата.		
%	Началната влажност в края на фазата на центрофугиране и целевата крайна влажност в края на програмата за сушене. Колкото по-висока е центрофугата, толкова по-висок е шумът при центрофугиране, но по-ниска е първоначалната влажност и консумация на енергия при сушене на прането.		

14.3 Съгласно Регламент (ЕС) на Комисията (ЕС) 2023/2533 и Регламент (ЕС) 2023/2534.



Следните стойности се получават в лабораторни условия съгласно съответните стандарти. Различните параметри могат да променят данните, например: количеството пране, типа пране и условията на околната среда. Първоначалното съдържание на влажност в прането, типът вода, захранващото напрежение и промяната на настройката по подразбиране на дадена програма може също да повлияе на енергопотреблението, продължителността на програмата за сушене и влажността в края на процеса.

Програма	Зарежда- не (кг)	Центро- фугира- но на (об./ мин.)	Пър- вона- чална влаж- ност (%)	Време на су- шене (ч:мм)	Консумация на енергия (kWh)	Целева крайна влажност (%)
Есо 1)	9,0	1000	60	3:39	1,65	0,0
Есо 1)	4,5	1000	60	2:10	0,87	0,0

1) Това е референтната програма, използвана за оценка на съответствието с регламентите на ЕС за екоди-
зайн и енергиен етикет, Регламент (ЕС) 2023/2533 и Регламент (ЕС) 2023/2534. Тази програма може да су-
ши памучно пране от първоначално съдържание на влажност на прането от 60% до целево крайно съдър-
жание на влажност от зареждането от 0%.

Потребление на енергия в различни режими

Консумация на мощност в режим Изкл. (W)	Консумация на енергия в режим на готовност (W)	Забавен старт (W)
0,13	0,13	4,00

Времето до режим „Изключване/В готовност“ е максимум 15 минути.

14.4 Обичайни програми





Тези стойности служат само за
пример.

Програма	Зарежда- не (кг)	Центро- фугира- но на об./мин.	Пър- вона- чална влаж- ност (%)	Време на су- шене (ч:мм)	Консумация на енергия (kWh)	Целева крайна влажност (%)
Cottons (Памук) Extra Dry (Много сухо)	9,0	1000	60	4:49	2,10	-3,0
Cottons (Памук) Extra Dry (Много сухо)	4,5	1000	60	3:46	1,53	-3,0
Cottons (Памук) Iron Dry (Сухо за гладене)	9,0	1000	60	2:33	1,08	12,0
Cottons (Памук) Iron Dry (Сухо за гладене)	4,5	1000	60	1:44	0,67	12,0

Програма	Зареждане (кг)	Центрофугирано на об./мин.	Първоначална влажност (%)	Време на сушене (ч:мм)	Консумация на енергия (kWh)	Целева крайна влажност (%)
Synthetics (Синтетика) Extra Dry (Много сухо)	4,0	1200	40	1:45	0,65	0,0
Synthetics (Синтетика) Superboard (Сухо за прибиране)	4,0	1200	40	1:17	0,48	1,0
Synthetics (Синтетика) Iron Dry (Сухо за гладене)	4,0	1200	40	1:01	0,36	12,0
Wool (Вълна)	1,0	1200	35	1:44	0,78	5,0

15. ОПАЗВАНЕ НА ОКОЛНАТА СРЕДА

Рециклирайте материалите със символа . Поставете опаковките в съответните контейнери, за да ги рециклирате. Помогнете за опазването на околната среда и човешкото здраве чрез рециклирането на отпадъци от

електрически и електронни уреди. Не изхвърляйте уреди, маркирани със символа  с битовите отпадъци. Върнете продукта в местното депо за рециклиране или се свържете с общинската служба.

Tere tulemast Electroluxi kasutajate hulka! Aitäh, et valisite meie seadme.



Jätkusuutlikkuse huvides vähendame paberkandjal materjalide osakaalu ja pakume kasutusjuhendeid veebis. Oma kasutusjuhendi leiata aadressilt electrolux.com/manuals



Nõuandeid, brošüüre, tõrkeotsingu, remondi- ja hooldusteavet leiata aadressilt electrolux.com/support



Ostke oma seadmele lisaseadmeid, tarvikuid ja originaalvaruosi aadressilt electrolux.com/shop

Jäetakse õigus teha muutusi.

SISUKORD

1. OHUTUSTEAVE.....	31
2. OHUTUSJUHISED.....	35
3. TOOTE KIRJELDUS.....	37
4. TEHNILISED ANDMED.....	38
5. JUHTPANEEL.....	39
6. PROGRAMMITABEL.....	40
7. FUNKTSIOONID.....	42
8. SEADED.....	44
9. ENNE ESIMEST KASUTAMIST.....	46
10. IGAPÄEVANE KASUTAMINE.....	47
11. NÕUANDED JA SOOVITUSED.....	48
12. PUHASTAMINE JA HOOLDUS.....	49
13. TÕRKEOTSING.....	52
14. TARBIMISVÄÄRTUSED.....	54
15. KESKKONNAASPEKTID.....	56

1. ⚠ OHUTUSTEAVE



Enne seadme paigaldamist ja kasutamist lugege kaasasolev juhend tähelepanelikult läbi.

Tootja ei vastuta kehavigastuste ega varalise kahju eest, mis on tingitud paigaldus- või kasutusnõuete eiramisest. Hoidke juhiseid edaspidiseks kasutamiseks alati turvalises ja ligipääsetavas kohas ning laadige alla veebis saadaval olev täisversioon.



Hoiatus: Tuleoht / tuleohtlikud materjalid.

Seade sisaldab tuleohtlikku gaasi propaani (R290), mis on olulise keskkonnamõjuta gaas. Hoidke tuli ja süüteallikad seadmest eemal. Olge ettevaatlik, et te propaani sisaldavat külmutusainesüsteemi ei vigastaks.

1.1 Laste ja haavatavate inimeste turvalisus

HOIATUS!

Lämbumise, kehavigastuse või püsiva puude oht.

- Vähemalt 8-aastased ja vanemad lapsed ning piiratud füüsiliste, sensorsete või vaimsete võimete või väheste kogemuste ja teadmistega isikud tohivad seda seadet kasutada järelevalve all või kui neid on õpetatud seadet ohutul viisil kasutama ja mõistma kaasnevaid ohte. Lapsed vanuses kuni 8 aastat ning raske või väga keerulise puudega isikud tuleks hoida seadmest eemal, kui neil ei saa pidevalt silma peal hoida.
- Ärge lubage lastel seadmega mängida.
- Hoidke pakendimaterjal lastele kättesaamatus kohas ja kõrvaldage see nõuetekohaselt.
- Hoidke pesuained lastele kättesaamatuna.
- Hoidke lapsed ja lemmikloomad seadmest eemal, kui selle uks on lahti.
- Kui seadmel on olemas laste ohutusseade, tuleks see sisse lülitada.
- Lapsed ei tohi ilma järelvalveta seadet puhastada ega hooldustoiminguid läbi viia.

1.2 Üldine ohutus

- See seade on mõeldud ainult koduse masinkuivatatava pesu kuivatamiseks.
- Ärge kasutage kuivatusfunktsiooni, kui pesu on tööstuslike kemikaalidega märdunud.
- See seade on ettenähtud kasutamiseks kodumajapidamise siseruumides.

- Seda seadet võib kasutada kontorites, hotellide külalistetubades, hommikusöögiga külalistetubades, talumajapidamistes ja muudes sarnastes majutusruumides, kui selline kasutamine ei ületa (keskmist) kodumajapidamise kasutuskoormust.
- Ärge muutke selle seadme tehnilisi omadusi.
- Kui tsentrifuug pannakse pesumasina peale, kasutage virnastamise komplekti. Tornpaigalduskomplekti, mille saate osta edasimüüjalt, tohib kasutada ainult koos tarviku juhendis ette nähtud seadmega. Lugege see enne paigaldamist hoolikalt läbi (vt komplekti kasutusjuhendit).
- Seadme võib paigaldada nii eraldiseisvana kui ka mööblisse tööpinna alla, järgides nõutavaid vahekaugusi (vt paigaldusjuhendit).
- Ärge paigutage seadet lukustatava ukse taha, liugukse taha ega sellise ukse taha, mille hinged on seadme hingede suhtes vastasküljel, sest nii ei pruugi üks täielikult avaneda.
- Tagage õhuringlus seadme ja põranda vahel. Põhjal olevaid ventilatsioonivahendid ei tohi vaipkatte, mati või muu taolise materjaliga tõkestada.
- HOIATUS: Seadet ei tohi kasutada välise lülitusseadme kaudu (nt taimer) ega ühendada vooluvõrku, mis regulaarselt sisse ja välja lülitub.
- Ühendage toitepistik seinakontakti alles pärast seda, kui paigaldamine on lõpetatud. Veenduge, et toitepistik on ligipääsetav ka pärast paigaldamist.
- HOIATUS: Ärge paigaldage seadet kohta, kus puudub õhuringlus.
Seade sisaldab tuleohtlikku gaasi propaani (R290), mis on olulise keskkonnamõjuta gaas. Hoidke tuli ja süüteallikad seadmest eemal. Olge ettevaatlik, et te propaani sisaldavat külmutusainesüsteemi ei vigastaks.
- HOIATUS: Hoidke ventilatsioonivahendi vaba nii eraldiseisva kui ka sisseehitatud seadme puhul.
- HOIATUS: Vältige külmaainesüsteemi kahjustamist.

- HOIATUS: Ärge puudutage kondensaatori ligipääsetavaid metallribisid paljaste kätega. Vigastusoht. Kandke kaitsekindaid.
- Kui toitejuhe on vigastatud, laske see elektriohutuse tagamiseks välja vahetada tootja, selle volitatud hoolduskeskuse või vastavat kvalifikatsiooni omava isiku poolt.
- Ärge ületage maksimaalset kogust 9,0 kg.
- Pühkige ära pakendipraht, mis on seadme ümber kogunenud.
- Ärge kasutage seadet ilma filtrita. Puhastage ebemefilter enne või pärast igat kasutamist.
- Ärge kuivatage trummelkuivatis pesemata esemeid.
- Esemed, mis on määrdunud toiduõli, atsetooni, alkoholi, bensiooni, petrooleumi, plekieemaldaja, tärpentini, vaha või vahaeemaldajaga, tuleb enne trummelkuivatis kuivatamist kuumas vees ja suurema pesuainekogusega eraldi puhtaks pesta.
- Vahtkummist (lateksvahust) esemeid, vannimütse, veekindlaid riidesemeid, kummist või vahtkummist detailidega esemeid ega patju ei tohi kuivatis kuivatada.
- Jälgige, et pesu ei jääks seadme ukse ja kummist tihendi vahele kinni.
- Kangapehmedajaid või muid sarnaseid vahendeid tuleb kasutada vastavalt tootja juhiste.
- Eemaldage riietelt kõik objektid, mis võivad olla süttimisallikaks, näiteks välgumihklid või tikud.
- HOIATUS: Ärge kunagi peatage trummelkuivatit enne kuivatustsükli lõppu, välja arvatud juhul, kui kõik esemed on kiiresti eemaldatud ja laiali laotatud nii, et soojus hajub.
- Enne mistahes hooldust lülitage seade välja ja eemaldage toitepistik pistikupesast.

2. OHUTUSJUHISED

2.1 Paigaldamine



Hoiatus: Tuleoht / tuleohtlikud materjalid.

- Eemaldage kõik pakkematerjalid.
- Kahjustatud seadet ei tohi paigaldada ega kasutada.
- Järgige seadmega kaasasolevaid paigaldusjuhiseid.
- Ärge paigaldage seadet kohta, kus puudub õhuringlus
- Seade sisaldab tuleohtlikku gaasi propaani (R290), mis on olulise keskkonnamõjuta gaas. Hoidke tuli ja süüteallikad seadmest eemal. Olge ettevaatlik, et te propaani sisaldavat külmutusainesüsteemi ei vigastaks.
- Kuna seade on raske, olge selle liigutamisel ettevaatlik. Kasutage töökindaid ja kinnisi jalanõusid.
- Ärge paigaldage ega kasutage seadet ruumis, mille temperatuur võib olla alla 5 °C või üle 35 °C.
- Seadme alla jääv põrand peab olema sile, stabiilne, kuumakindel ja puhas.
- Seadme liigutamisel tuleb seda alati hoida vertikaalasendis.
- Kui te seadme püsivalt oma kohale asetate, jälgige loodi kasutades, et see oleks täiesti rõhtsalt. Vastasel juhul tõstke või langetage tugijalga.

2.2 Elektriühendus

HOIATUS!

Tulekahju- ja elektrilöögioht.

- Ühendage toitepistik seinakontakti alles pärast seda, kui paigaldamine on lõpetatud. Veenduge, et pärast paigaldamist säilib juurdepääs toitepistikule.
- HOIATUS: See seade on ette nähtud paigaldamiseks/ühendamiseks hoone maandatud ühendusega.
- Kontrollige, kas andmeplaadil olevad elektriparameetrid vastavad teie kohaliku vooluvõrgu näitajatele.

- Kasutage alati nõuetekohaselt paigaldatud pörutuskindlat pistikupesaa.
- Ärge kasutage harupistikuid ega pikendusjuhtmeid.
- Ärge eemaldage seadet vooluvõrgust kaablist tõmmates. Tõmmates hoidke alati kinni toitepistikust.
- Ärge puudutage toitejuhet ega toitepistikut märgade kätega.

2.3 Kasutamine

HOIATUS!

Vigastuse, elektrilöögi, tulekahju, põletuste või seadme kahjustamise oht!

- See seade on ette nähtud ainult koduseks (siseruumides) kasutamiseks.
- Ärge kuivatage masinas katkisi (rebenenud, kulunud) esemeid, mis sisaldavad vatini või täitematerjali.
- Kui olete pesemisel kasutanud plekieemaldit, teostage enne kuivatustsükli täiendav loputamine.
- Kuivatage ainult riideesemeid, mis on seadmes kuivatamiseks sobivad. Järgige iga eseme etiketil olevaid juhiseid.
- Ärge jooge ega valmistage toitu kondensvee/destilleeritud veega. See võib põhjustada inimestele ja lemmikloomadele terviseprobleeme.
- Ärge istuge ega seiske seadme avatud uktsel.
- Ärge kuivatage seadmes tilkuvaid märgi riideid.
- Sisevalgustuse vahetamiseks võtke ühendust volitatud teeninduskeskusega. Nähtav LED-kiirgus, ärge vaadake otse kiire sisse.

2.4 Puhastamine ja hooldus

HOIATUS!

Kehavigastuse või seadme kahjustamise oht.

- Ärge kasutage seadme puhastamiseks veepihustit ega aurupuhastit.
- Puhastage seadet pehme niiske lapiga. Kasutage ainult neutraalseid pesuaineid.

Ärge kasutage abrasiivseid vahendeid, küürimiskäsnu, lahusteid ega metallesemeid.

- Olge seadme puhastamisel hoolikas, et mitte vigastada jahutussüsteemi.
- Vigastuste vältimiseks hoiduge kondensaatori metallribide puudutamist paljaste kätega. Kandke alati kaitsekindaid ja puhastage hoolikalt, et vältida metallpinna kahjustamist.
- Filtrite puhastamisel visake ebemed prügikonteinerisse, et vältida mikroplastide sattumist veesüsteemi.

2.5 Kompressor

HOIATUS!

Seadme kahjustamise oht.

- Trummelkuivati kompressor ja kompressorisüsteem on täidetud spetsiaalse ainega, mis on fluoro-kloro-süsinikuvaba. Süsteem peab jääma terveks. Süsteemi vigastused võivad tekitada lekkeid.

2.6 Hooldus

- Seadme parandamiseks võtke ühendust volitatud teeninduskeskusega. Kasutage ainult originaalvaruosi.
- Pidage meeles, et kui olete parandanud seadet ise või lasknud seda teha ebapädeval isikul, võib see kahjustada seadme ohutust ja muuta garantii kehtetuks.
- Järgmised varuosad on saadaval vähemalt 10 aastat pärast mudeli tootmise lõpetamist: tihendid ja vahetihendid, lülitid ja nupud, kondensaadipump, luugilukud, mootorid ja mootoriharjad, ülekandesüsteemid mootori ja trumli vahel, ventilaator ja ventilaatori labad, trumlid ja laagrid, veetorustik ja sellega seotud seadmed, sh voolikud, ventiilid ja filtrid, kaablid ja pistikud, trükkplaadid, elektroonilised ekraanid, termostaadid ja temperatuuriandurid, tarkvarauuendused (sh lähtestamise tarkvara), vedrud,

küttekehad ja kütteelemendid, elektrilised kaitsmed (eraldi või komplektis), mootori kondensaator, pingutusrihmaratas, tugirull, luugid, luugitihendid, luugilingid, luugiluku komplektid ja hinged, ebemefiltrid, õhufiltrid, plastist lisaseadmed, kondensaadimahuti. Kestus võib teie riigis olla pikem. Lisateabe saamiseks vaadake meie veebisaiti.

- Pidage meeles, et mõned varuosad on saadaval ainult ametlikele parandajatele ning et mõned varuosad ei pruugi kõigile mudelitele sobida.
- Teave selles seadmes oleva lambi (lampide) ja eraldi müüdavate varulampide kohta. Need lambid taluvad koduste majapidamisseadmete äärmuslikke keskkonningimusi, näiteks temperatuuri, vibratsiooni ja niiskust, või on ette nähtud edastama infot seadme tööoleku kohta. Need pole ette nähtud kasutamiseks muudes rakendustes ega sobi ruumide valgustamiseks.

2.7 Kõrvaldamine

HOIATUS!

Vigastus- või lämbumisoht.



Hoiatus: Tuleoht / materiaalsete kahjuete ja seadme kahjustamise oht.

- Eemaldage seade vooluvõrgust ja veevarustusest.
- Lõigake elektrijuhe seadme lähedalt läbi ja visake ära.
- Seade sisaldab tuleohtlikku gaasi (R290). Seadme nõuetekohase kõrvaldamise kohta saate täpsemad juhiseid kohalikust omavalitsusest.
- Eemaldage uksekäepide, et vältida laste või lemmikloomade seadmesse lõksujäämist.
- Seadme äraviskamisel tuleb järgida elektri- ja elektrooniliste jäätmete kõrvaldamise (WEEE) kohalikke eeskirju.

3. TOOTE KIRJELDUS

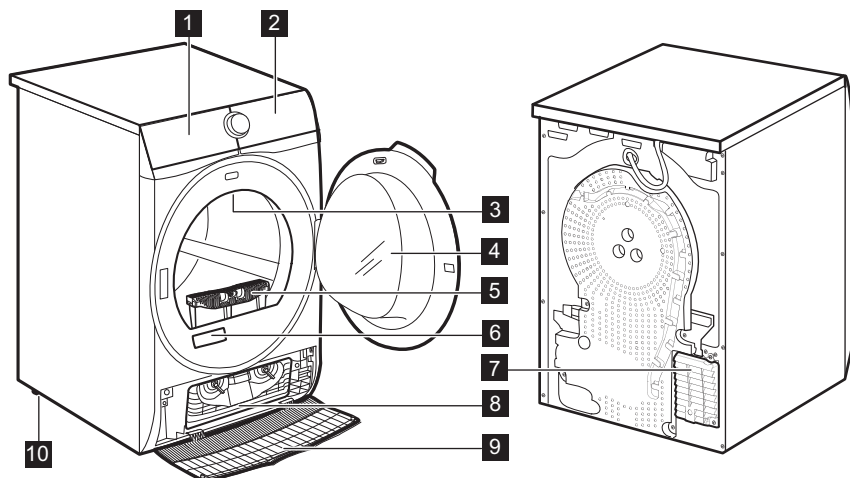

- 1 Veeanum
- 2 Juhtpaneel
- 3 Sisevalgusti
- 4 Seadme uks
- 5 Filter
- 6 Andmesilt
- 7 Öhuavad
- 8 Kondensaatori kaas

- 9 Kondensaatori kate
- 10 Reguleeritav tugijalg



Pesu hõlpsaks sisse- ja väljavõtmiseks ja seadme paigaldamiseks saab ukse avamissuunda muuta (vt eraldi brošüüri).

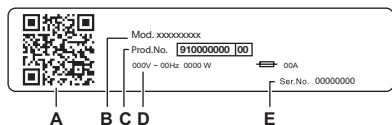

Teave andmesildil:

- A. QR-kood
- B. mudeli nimi
- C. tootenumber
- D. elektrilised andmed
- E. seerianumber

Toote registreerimiseks ja sellest suurima kasu saamiseks skannige seadmel olev **QR-kood**.

- Juurdepääs oma seadme üksikasjadele, dokumentatsioonile ja artiklitele selle kohta, kuidas parimaid funktsioone kasutada (Kasutusjuhend on saadaval ka kohas electrolux.com/manuals)
- Hankige kasutusnõuandeid, tõrkeotsingu teavet, hooldus- ja remonditeavet (saadaval ka electrolux.com/support)
- Ostke oma seadmele lisatarvikuid, kulumaterjale ja originaalvaruosi (saadaval ka electrolux.com/shop)

3.1 Elektriühendus

Kui paigaldustööd on lõpetatud, võite toitejuhtme seinakontakti ühendada.

Nõutavad elektrivõrgu parameetrid leiata andmesildilt ja jaotisest „Tehnilised andmed“. Veenduge, et need vastavad teie toitevõrgu näitajatele.

Kontrollige, kas teie kodune elektrivõrk suudab maksimumkoormusele vastu pidada ning arvestage ka muude kasutusel olevate seadmetega.

Ühendage seade maandusklemmiga seinakontakti.

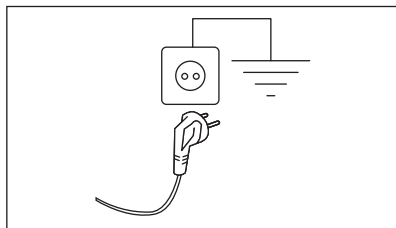

Pärast seadme paigaldamist tuleb tagada hõlbus juurdepääs toitekaablile.

Seadmega seotud elektritööde läbiviimiseks pöörduge meie volitatud teeninduskeskusse.

Tootja ei võta mingisugust vastutust kahjustuste või vigastuste eest, mis on põhjustatud eelnimetatud ettevaatusabinõu eiramisest.

4. TEHNILISED ANDMED

Kõrgus x laius x sügavus	85,0 x 59,6 x 65,9 cm
Maksimum sügavus, kui seadme uks on avatud	110,2 cm
Maksimum laius, kui seadme uks on avatud	94,8 cm
Reguleeritav kõrgus	85,0 cm (+ 1,5 cm - tugijala reguleerimine)
Trumli maht	118 l
Maksimumkogus	9,0 kg
Pinge	230 V
Sagedus	50 Hz
Akustiline õhumüra emissioon Eco programmi kuiva-tustsükli jaoks maksimaalsel koormusel	63 dB(A)
Koguvõimsus	550 W
Kasutusviis	Kodumajapidamine
Lubatud ümbritsev temperatuur	+ 5°C kuni + 35°C
Kaitsetase tahkete osakeste ja niiskuse juurdepääsu eest on tagatud kaitsekattega, välja arvatud juhtudel, kus madalpingeseadmel puudub kaitse niiskuse eest	IPX4
Külmutusagensi gaasi tähistus	R290

5. JUHTPANEEL

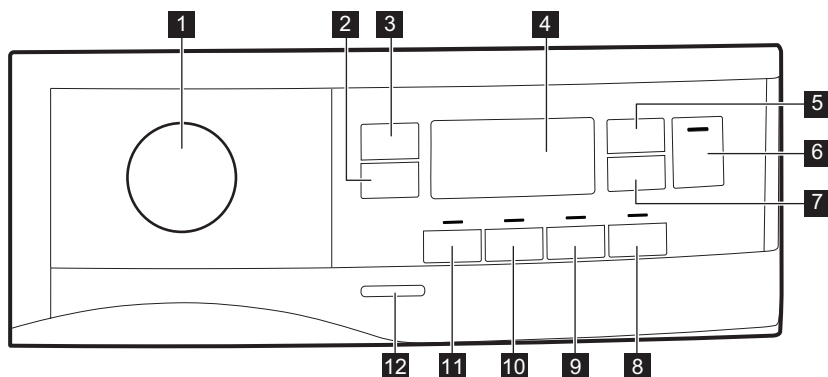

- 1** Programminupp ja ● LÄHTESTAMISE lüliti
- 2** Extra Anticrease (Kortsumisvastane) puutenupp
- 3** Dryness Level (Kuivus) puutenupp
- 4** Ekraan
- 5** Time Dry (Aeg) puutenupp
- 6** Start/Pause (Start/paus) puutenupp
- 7** Delay Start (Viivitus) puutenupp
- 8** End Alert (Helisignaal) puutenupp
- 9** Extra Silent (Eriti vaikne) puutenupp

- 10** Reverse Plus (Suunavahetus) puutenupp
- 11** Refresh (Värskendus) puutenupp
- 12** Sees/Väljas nupp



Vajutage sõrmega puutenuppe soovitud valiku sümboli või nime juures. Juhtpaneeli kasutamisel ärge kasutage kindaid. Veenduge, et juhtpaneel on alati puhas ja kuiv.

5.1 Ekraan

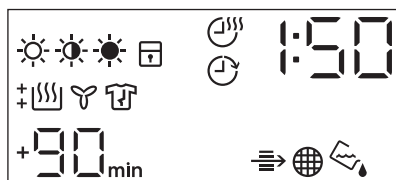

Ekraanil olev sümbol

Sümboli selgitus































pesu kuivuse tase: Iron Dry (Triikimiskuiv), Cupboard Dry (Kapikuiv), Extra Dry (Eriti kuiv)

Ekraanil olev sümbol	Sümboli selgitus
	valik Time Drying (Aegkuivatus) on sees
	valik Delay Start (Viivitus) on sees
	indikaator: <i>kontrollige soojusvahetit</i>
	indikaator: <i>puhastage filtrit</i>
	indikaator: <i>tühjendage veemahuti</i>
	lapselukk sees
	vale valik või on nupp asendis ● "Lähtesta"
	indikaator: <i>kuivatusfaas</i>
	indikaator: <i>jahutusfaas</i>
	indikaator: <i>kortsumisvastane faas</i>
1 : 50	programmi kestus
+30 _{min.} , +60 _{min.} , +90 _{min.} , +2h	vaikimisi valitud kortsumisvastase tsükli pikendamine: +30 min, +60 min, +90 min, +2 h
: 10.2 : 00	kuivatusaja valik (10 min - 2 h)
1h - 20h	viivituse valik (1 h - 20 h)

6. PROGRAMMITABEL

Programm	Pesu kogus 1)	Omadused / kanga tüüp ²⁾
Eco ³⁾	9,0 kg	Programm sobib tavalise puuvillase märja pesu kuivatamiseks ning on kõige tõhusam energiasäästuprogramm märja puuvillase pesu kuivatamiseks. Kuivuse taset ei saa reguleerida ja see on vaikimisi seatud Cupboard (Kapikuiv) / valmis salvestamiseks. /
MixCare (Kiir-segapesu)	6,0 kg	Soovitatav tavaline kuivatamine sorteerimata pesu puhul. Kuivatab ühtlaselt igapäevased puuvillased, puuvilla-süntheetikasegu või sünteetilised riided. /
Cottons (Puuvillane)	9,0 kg	Valgete ja värviliste puuvillaste kangaste programm. Vaikesäte on valmis kuivuse tasemel. /

Programm	Pesu kogus 1)	Omadused / kanga tüüp ²⁾
Synthetics (Tehiskiud)	4,0 kg	Segarõivad, mis sisaldavad peamiselt sünteetilisi kiude nagu polüester, polüamiid jne. /   
Delicate (Õrn materjal)	2,0 kg	Soovitatud õrnadele materjalidele nagu viskoos, kunstsiid, akrüül ja nende segud. /   
Wool (Vill)  	1,0 kg	Kuivatab õrnalt masin- ja käsitsi pestavad villased riided. Kui programm on lõppenud, eemaldage esemed koheselt.
Silk (Siid) 	0,5 kg	Säilitab õrnade masina- ja käsitsi pestavate siidriiete kuju, vähendades õrna sooja õhu ja pehmete liigutuste abil kortside teket. /   
Easy Iron (Kerge triikida)	2,0 kg	Väikeses kogustes pestes vähendab puuvillastel, sünteetilisest ja segakangast rõivastel kortside teket, et lihtsustada triikimist. Sellel on kaks kuivatusastet: Triikimine jätab rõivad triikimiseks või riputamiseks kergelt niiskeks; Kapp kuivatab esemed täielikult. /   
Sport (Spordiriided)	4,0 kg	Kuivatab üldisi sünteetilisest kiududest, sealhulgas polüestrist, elastaani segudest ja polüamiidist valmistatud spordirõivaid. /   
Outdoor 	2,0 kg	Säilitab tehnilisest tekstiilist õuekanga funktsionaalsuse ja taastab vetthülgavuse veekindlatel jopedel ja eemaldatava voodriga shell-jakkidel (mis sobivad trummelkuivatis kuivatamiseks). /   
Hygiene (Hügieen) 	5,0 kg	Kuivatab ja desinfitseerib teie rõivad ja muud esemed, hoides temperatuuri vajaliku aja jooksul üle 60 °C, eemaldades 99,9% bakteritest ja viirustest ⁴⁾ . Märkus: Seda tsükli saab kasutada ainult niisketele esemetele. Ei sobi õrnadele kangastele. /  
Bedlinen (Voodilina) XL	4,5 kg	Kuivatab korraga kuni kolm voodipesukomplekti. Vähendab suurte esemete keerdmist ja sassinemist, et iga voodipesu kuivaks ühtlaselt ilma märgade laikudeta. /   

1) Maksimumkaal kuiva pesu korral.

2) Kangatähise tähenduse kohta vt jaotist *VIHJEID JA NÄPUNÄITEID: Pesu ettevalmistamine*.

3) See on võrdlusprogramm, mida kasutatakse ELi ökodisaini ja energiamärgise eeskirjadele vastavuse hindamiseks, ELi komisjoni määrus (EU) 2023/2533 ja määrus (EU) 2023/2534. Selle programmiga on võimalik kuivatada puuvillast pesu alates 60% pesu algniiskusesisaldusest kuni pesu lõpliku niiskusesisalduseni 0%.

4) Testitud *Escherichia coli*, *Candida albicansi* ja MS2 bakteriofaagi suhtes. Swissatest Testmaterialien AG poolt 2021. aastal tehtud sõltumatu test (testiaruanne nr 20212038).

6.1 Woolmark Premium Wool Care – roheline



Selle masina villakuivatustsükli on testinud ja heaks kiitnud ettevõtte The Woolmark Company. Tsükliga saab kuivatada „käsitsipesu“ tähisega villaseid rõivaid tingimusel, et esemeid pestakse Woolmarki poolt heaks kiidetud käsipesu tsükliga ja kuivatatakse vastavalt selle masina tootja juhistele. M2407 Woolmarki sümbol on sertifitseerimistähis paljudes riikides.

7. FUNKTSIOONID

7.1 Extra Anticrease (Kortsumisvastane)

Pikendab kuivatustsükli lõpus kortsumisvastast faasi 30, 60, 90 minuti või 2 tunni võrra. See funktsioon vähendab kortsumist. Kortsumisvastase faasi ajal võib pesu masinast eemaldada.

7.2 Dryness Level (Kuivus)

See funktsioon aitab pesu kuivustaset suurendada. Saadaval on 3 valikut:

-  Extra Dry (Eriti kuiv)
-  Cupboard (Kapikuiv)
-  Iron Dry (Triikimiskuiv)

Lõpliku jääniiskuse taseme reguleerimine

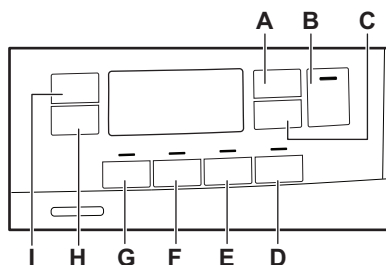

See võib osutada vajalikuks, kuna kuivuse tulemusi mõjutavad paljud tingimused, nt. vee tüüp, toitepinge või ümbritseva õhu temperatuur jne.

KUIDAS SAAVUTADA IDEAALNE KUIVATAMINE:

1. Proovige reguleerida kuivuse taseme valikuid (vt ülaltoodud valikut *Kuivuse tase*).
2. Kui soovite pesu kuivuse tulemusi veelgi parandada, saate muuta kuivuse vaikeseadet (vt allpool). See reguleerimine toimib enamiku programmide puhul, välja arvatud programmid **Eco**, **Wool (Vill)**, **Duvet (Tekk)**, **Down Jacket (Sulejope)**, **Refresh (Värskendus)**, kui need on masinas saadaval.



Iga kord, kui te sisenete režiimi "Pesu jääniiskuse taseme reguleerimine", läheb viimati määratud jääniiskuse väärtus järgmisele tasemele (nt viimati valitud - 2 - muutub väärtuseks - 1 -).

Jääniiskuse vaiketaseme muutmiseks:

1. Vajutage sisse/välja-nuppu, et seade käivitada.
2. Kasutage mis tahes programmi seadistamiseks programmi nuppu.
3. Oodake umbes 8 sekundit.
4. Vajutage ja hoidke samaaegselt nuppe (G) ja (F).

Süttib üks järgmistest indikaatoritest:

- - 0 - maksimaalne kuivus
- - 1 - kuivem pesu
- - 2 - tavaline kuiv pesu

5. Vajutage ja hoidke uuesti nuppe (G) ja (F) uuesti, kuni süttib õige taseme indikaator.



Kui ekraan naaseb tagasi tavarežiimi (kuvatakse valitud programmi aeg alates 2. sammust), siis vajutage jääkniiskuse taseme valimisel uuesti nuppe (G) ja (F), et siseneda režiimi "Pesu jääkniiskuse reguleerimine" (eelnevalt seadistatud olemasolev jääkniiskuse tase läheb uuele väärtusele).

6. Jääkniiskuse valitud tasemega nõustumiseks oodake 5 sekundit ja ekraan naaseb tavarežiimi.

Kuivuse tase	Ekraanisümbol
- 0 - maksimaalne kuivus	+ [SSS]
- 1 - kuivem pesu	+ [SSS]
- 2 - tavaline kuiv pesu	[SSS]

7.3 Time Dry (Aeg)

Saate seada programmi kestuse minimaalselt 10 minutit kuni maksimaalselt 2 tundi. Nõutav kestus sõltub seadmes olevast pesukogusest.



Väikeste pesukoguste või üksikute esemete pesemiseks soovitate kasutada lühiajalisi pesuprogramme.

KUIVATUSE SOOVITUSED

kuni 10 min jaheda õhu kasutamine (ilma kuumutita).

KUIVATUSE SOOVITUSED

10 - 40 min	täiendav kuivatus pärast eelmist kuivatustsüklit.
>40 min	väiksema, kuni 4 kg pesukoguse täiskuiatus, kõrged pöörded (>1200 p/min).

7.4 Time Dry (Aeg) Wool (Vill) programmis

See valik sobib programmiga Wool (Vill), et kohandada lõplikku kuivuse astet.

7.5 Refresh (Värskendus)

Kapis seisnud esemete värskendamine. Maksimumkogus ei tohi ületada 1 kg.

7.6 Reverse Plus (Suunavahetus)

Suurendage trumli pöörete vaheldamissagedust, et hoida ära pesu sõlmeminekut. Ühtlasema kuivatustulemuse saamiseks ja kortside vähendamiseks. Soovitatav suurte ja pikkade esemete puhul (nt linad, pikad püksid, pikad kleidid).

7.7 Extra Silent (Eriti vaikne)

Seade töötab madalal müratasemel, ilma et see mõjutaks kuivatamise kvaliteeti. Seade töötab aeglaselt ja tsükli aeg on pikem.

7.8 End Alert (Helisignaal)

Helisignaal annab märku:





- tsükli lõpp
- kortsumisvastase faasi algusest ja lõpust
- tsükli katkestamine

Helisignaali funktsioon on vaikimisi alati sisse lülitatud. Seda funktsiooni saate kasutada heli aktiveerimiseks või deaktiveerimiseks.



Valiku End Alert (Helisignaal) saate aktiveerida kõikide programmidega.

7.9 Funktsioonide tabel

Programmid ¹⁾	☀ Dryness Level (Kuivus)			☑ Extra Anticrease (Kortsumisvastane)	🔄 Refresh (Värskendus)	🔄 Reverse Plus (Suunavahetus)	🔇 Extra Silent (Eriti vaikne)	🕒 Time Dry (Aeg)
	☀	☀	☀					
Eco		■		■				
MixCare (Kiir-segapesu)	■	■		■		■		■
Cottons (Puu villane)	■	■	■	■	■	■	■	■
Synthetics (Tehiskiuud)	■	■	■	■	■	■	■	■
Delicate (Õrn materjal)		■		■				
Wool (Vill)  								■ ²⁾
Silk (Siid) 		■		■				
Easy Iron (Kerge triikida)		■	■	■				
Sport (Spordiriided)		■		■				
Outdoor 		■		■				
Hygiene (Hügieen) 	■			■				
Bedlinen (Voodilina) XL	■	■	■	■		■		■

1) Koos programmiga võite valida ühe või mitu funktsiooni. Nende aktiveerimiseks või tühistamiseks vajutage puutenuppu.

2) Vt peatükki VALIKUD: Ajastatud kuivatamine villaprogrammis

8. SEADED

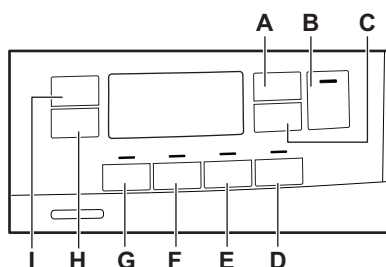

A. 🕒 Time Dry (Aeg) puutenupp

- B. ▶|| Start/Pause (Start/paus) puutenupp
- C. ⌚ Delay Start (Viivitus) puutenupp
- D. 🔔 End Alert (Helisignaal) puutenupp
- E. 🔇 Extra Silent (Eriti vaikne) puutenupp
- F. 🔄 Reverse Plus (Suunavahetus) puutenupp
- G. 🔄 Refresh (Värskendus) puutenupp
- H. ☑ Extra Anticrease (Kortsumisvastane) puutenupp
- I. ☀ Dryness Level (Kuivus) puutenupp

8.1 Lapseluku funktsioon

See valik takistab lastel seadmega programmi töötamise ajal mängimist. Puutenupud on lukustatud.

Ainult nupp Sisse/Välja on lukustamata.

Lapseluku aktiveerimine:

1. Seadme sisselülitamiseks vajutage sisse/välja-nuppu.
2. Vajutage ja hoidke mõni sekund puutenuppu (D).

Lapseluku indikaator süttib.



Lapselukku on võimalik välja lülitada programmi töötamise ajal. Vajutage ja hoidke samu puutenuppe all, kuni lapseluku indikaator kustub. Lapseluku funktsiooni ei saa valida 8 sekundi jooksul pärast seadme sisselülitamist.

8.2 Veemahuti indikaator

Vaikimisi on veepaagi indikaator sisse lülitatud. See süttib, kui programm saab läbi või siis, kui veepaaki tuleb tühjendada.



Kui tühjenduskomplekt (lisatarvik) on paigaldatud, tühjendab seade vee veepaagist automaatselt. Sel juhul on soovitatav veepaagi indikaator välja lülitada.

Veemahuti indikaatori väljalülitamine:

1. Vajutage sisse/välja-nuppu, et seade käivitada.
2. Oodake umbes 8 sekundit.
3. Vajutage ja hoidke samaaegselt nuppe (H) ja (I). Ekraanil kuvatakse "Off" (väljas) ja veemahuti indikaator lülitatakse välja. Ekraan lülitub tavalisse režiimi 5 sekundi pärast.



Veemahuti indikaatori uuesti aktiveerimiseks järgige uuesti ülaltoodud protseduuri. Ekraanil kuvatakse "On" (sees) ja veemahuti indikaator lülitatakse sisse.

8.3 Töötundide loendur

See funktsioon annab võimaluse kuvada seadme kogu tööaja tundides, mida hakatakse lugema selle esmakordsest sisselülitamisest. Kuvatakse tsükli tegelik tööaeg (ei sisalda pause ega viitkäivitusaaega).

Selle väärtuse visualiseerimiseks toimige järgmiselt.

1. Lülitage seade sisse, vajutades **Sees/Väljas** nuppu.
2. Vajutage ja hoidke **G** ja **E** nuppe mõned sekundid all.
3. 3 sekundi pärast kuvatakse ekraanil seadme töötunnid kokku: nt kui tööaeg on **1276** tundi, kuvatakse ekraanil tekst **Hr 2** sekundiks, seejärel **12 2** sekundiks, millele järgneb **76**. See väärtus kuvatakse korraga kahekohalise jadana: kaks esimest numbrit tähistavad tuhandeid ja sadu, kaks teist numbrit kümneid ja ühikuid.

Sellest režiimist väljumiseks vajutage mis tahes nuppu, keerake valikunuppu või lülitage seade välja.

8.4 Tehasesätted

See funktsioon võimaldab taastada tehase vaikesätteid. Salvestatud funktsioonid ja töörežiimid lähtestatakse.

Selle valiku **aktiveerimiseks** järgige alltoodud samme.

1. Lülitage seade sisse, vajutades **Sees/Väljas** nuppu.
2. Oodake umbes 8 sekundit.
3. Vajutage ja hoidke **F** ja **E** nuppe mõned sekundid all.
4. Seade kinnitab toimingut, kuvades – – –.



Kui protseduur ei toimi (see võib olla tingitud ajalõpust või valesst klahvikombinatsioonist), lülitage seade välja ja korrake järjestust algusest peale.

9. ENNE ESIMEST KASUTAMIST



Trumli tagumised lukud eemaldatakse automaatselt kuivati esmakordsel sisselülitamisel. Kosta võib mõningaid helisid.

Tagumiste trumlikukkude avamiseks:

1. Lülitage seade sisse.
2. Määrake ükskõik milline programm.
3. Puudutage nuppu Start/Paus.

Trummel hakkab pöörlema. Tagumised trumlielukud lülituvad automaatselt välja.

Enne seadme kasutamist riiete kuivatamiseks:

- Puhastage trummelkuivati trumlit niiske lapiga.
- Käivitage 1-tunnine programm niiske pesuga.



Võimalik, et kuivatustsükli alguses (esimesed 3–5 min) on müratase veidi kõrgem. Seda põhjustab kompressori käivitumine. See on tavaline kompressoriga seadmete, näiteks külmikute või sügavkülmikute puhul.

9.1 Ebaharilik lõhn

Seade on tihedalt pakitud.

Kui olete seadme lahti pakkinud, võite tunda ebaharilikku lõhna. Uute seadmete puhul on see tavaline.

Seadme valmistamisel on kasutatud erinevat tüüpi materjale, mis koos võivad tekitada ebaharilikku lõhna.

Kasutamisel ja pärast mõningaid kuivatustsükleid see lõhn ajapikku kaob.

9.2 Helid



Kuivatustsükli ajal võivad seadme seadest kostuda erinevad helid. Need kuuluvad tavapärase töö juurde.

Töötav kompressor.

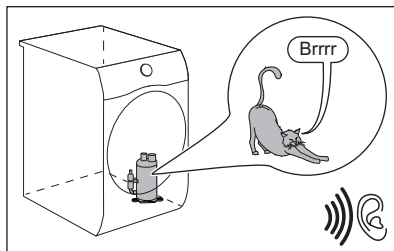

Pöörlev trummel.

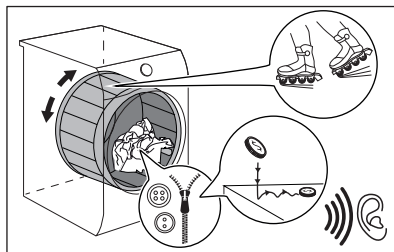

Töötavad ventilaatorid.

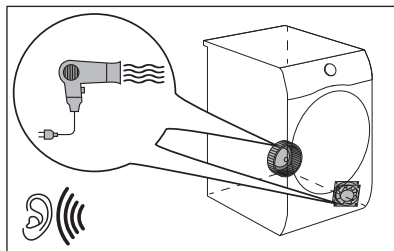

Töötav pump ja kondenseerumine paaki.

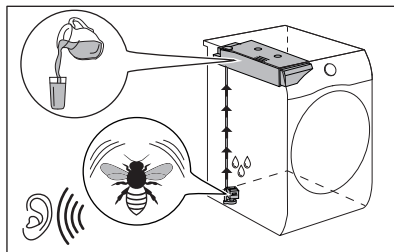

10. IGAPÄEVANE KASUTAMINE

10.1 Programmi käivitamine

1. Valmistage pesu ette ja laadige masinasse.

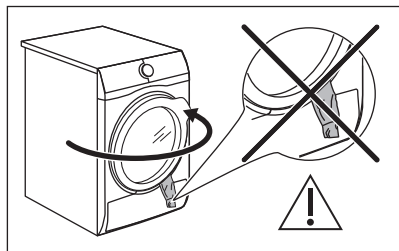

⚠ ETTEVAATUST!

Veenduge, et ukse sulgemisel ei jääks pesu seadme ukse ja kummist tihendi vahele.

2. Seadme käivitamiseks vajutage nuppu Sisse/Välja.
3. Määrake õige programm ja lisavalikud vastavalt pesu liigile.

Ekraan näitab programmi kestust.



Tegelik kuivatusaeg sõltub pesu tüübist (kogusest ja materjalist), ruumi temperatuurist ja pesu niiskustasemest pärast tsentriugimist.

4. Vajutage Start/Pause (Start/paus) puutenuppu.
Programm käivitub.

10.2 Programmi käivitamine viitkäivitusega

1. Määrake õige programm ja lisavalikud vastavalt pesu liigile.

2. Vajutage viitkäivituse nuppu korduvalt, kuni ekraanil kuvatakse soovitud viivitus.



Võimaldab programmi algust edasi lükata minimaalselt 1 tunnist maksimaalselt 20 tunniini.

3. Vajutage puutenuppu Start/Pause (Start/paus).

Ekraanil kuvatakse viitkäivituse tagasilööndus.

Kui pöördlööndus on lõppenud, käivitub programm.

10.3 Programmi muutmiseks:

1. Seadme välja lülitamiseks vajutage nupule Sisse/Välja
2. Seadme käivitamiseks vajutage nuppu Sisse/Välja.
3. Valige programm.

Teise võimalusena:

1. Keerake valikunupp ● Asend „Lähtesta“.
2. Oodake 1 sekund. Ekraanile kuvatakse — — —.
3. Valige programm.

10.4 "Programmi lõpus

Kui programm on lõppenud:







- Kostub katkendlik helisignaal.
- Näidikul kuvatakse :
- Märkutuli põleb.
- Märkutuled Filter ja Mahuti võivad süttida.
- Indikaator Start/Pause (Start/paus) põleb.

Seade jätkab tööd kortsumisvastase kaitse tsükliks veel umbes 30 minutit või rohkem, kui valitud on Extra Anticrease (Kortsumisvastane) valik (vt jaotist *Valik - Extra Anticrease (Kortsumisvastane)*).

Kortsumisvastane faas vähendab kortsumist.

Pesu võib eemaldada ka enne kortsumisvastase faasi lõppemist. Paremate tulemuste saavutamiseks soovitame pesu eemaldada veidi enne faasi lõppu.

Kui kortsumisvastane faas on lõppenud:

- Ekraanil kuvatakse jätkuvalt  :   .
- Märgutuli  kustub.
- Märgutuled  Filter ja  Mahuti jääb põlema.
- Start/Pause (Start/paus) indikaator kustub.

1. Seadme välja lülitamiseks vajutage nuppu Sisse/Välja.
2. Avage seadme luuk.
3. Võtke pesu välja.
4. Sulgege seadme luuk.

Kehvade kuivatustulemuste võimalikud põhjused:

- Vaikimisi valitud kuivusaste pole piisav. Vt peatükki *VALIKUD: kuivusaste – sihtniiskuse lõpptaseme reguleerimine*
- Ruumi temperatuur on liiga madal või liiga kõrge. Optimaalne ruumi temperatuur on 18°–25°C.



Pärast programmi lõppemist puhastage alati filter ja tühjendage veemahuti.



Niiskuse vältimiseks jätke uks pärast iga tsükli veidi lahti.

10.5 Madala energiatarbega režiim

Energiatarbimise vähendamiseks lülitab funktsioon seadme automaatselt välja:

- 5 minuti pärast, kui te programmi ei käivita.
- 5 minutit pärast programmi või kortsumisvastase tsükli lõppu.



Kui valikunupp osutab , vähendatakse aega 30 sekundini. Asend „Lähtesta“.



Kui seade läheb madala energiatarbega režiimi, lülituvad ekraan ja ikoonid välja. Saate selle uuesti aktiveerida, vajutades sisse/välja nuppu.

11. NÕUANDED JA SOOVITUSED

11.1 Pesu ettevalmistamine



Trumli laadimine vastavate programmide jaoks näidatud maksimaalse mahtuvuseni aitab kaasa energiasäästule.







Sageli on riided pärast pesutsükli sõlmes ja keerdunud. Sõlmes ja keerdus riided ei saa korralikult kuivada. Korraliku õhuvoo ja ühtlaste kuivatustulemuste tagamiseks on soovitatav riideid enne trumliisse panekut raputada ja panna sisse ükshaaval.

Tõhusa kuivatamise tagamiseks:

- Sulgege tõmblukud.
- Sulgege tekikottide kinnitused.

- Ärge jätke lipse või paelu lahti (nt põllepaelad). Enne programmi alustamist siduge need kokku.
- Eemaldage taskutest kõik esemed.
- Pöörake ümber riided, millel on puuvillane vooder. Puuvillane pool peab jääma väljapoole.
- Valige alati programm, mis sobib pesu tüübile.
- Ärge pange kokku heledaid ja tumedaid esemeid.
- Kokkutõmbumise vähendamiseks kasutage puuvillastele, venivatele või kootud esemetele mõeldud programme.
- Ärge ületage maksimaalset lubatud pesukogust; vt infot programmide jaotises või ekraanil.
- Kuivatage ainult sellist pesu, mis sobib trummelkuivatisse. Vaadake esemete kangasilti.
- Ärge kuivatage koos väikseid ja suuri esemeid. Väikesed esemed võivad suurte sisse kinni jääda ja mitte ära kuivada.
- Enne trummelkuivatisse panekut raputage suured esemed lahti. Nii ei jää riided pärast kuivatustsükli seest niiskeks.



Kangasilt	Kirjeldus
	Pesu sobib trummelkuivatamiseks.
	Pesu sobib trummelkuivatamiseks kõrgematel temperatuuridel.
	Pesu sobib trummelkuivatamiseks ainult madalatel temperatuuridel.
	Pesu ei sobi trummelkuivatamiseks.

12. PUHASTAMINE JA HOOLDUS

12.1 Regulaarne puhastamine

Regulaarne puhastamine aitab teie seadme eluiga pikendada.

Regulaarse puhastamise näitlik kava:

filtri puhastamine	Kui märgutuli  vilgub
Tühjendage veemahuti	Kui märgutuli  vilgub
Puhastage soojusvaheti	Kui märgutuli  vilgub
Trumli puhastamine	Iga kahe kuu tagant
Puhastage juhtpaneel ja korpus	Iga kahe kuu tagant
Puhastage õhuvoolu pilud	Iga kahe kuu tagant

Kui seadet pikemat aega ei kasutata, eemaldage seade vooluvõrgust.

Järgnevalt kirjeldatakse kõigi osade puhastamist.

12.2 Eemaldage kõrvalised esemed



Vaadake, et taskud oleksid tühjad ja kõik lahtised elemendid oleks enne tsükli käivitamist kinnitatud. Vaadake jaotist "Pesu ettevalmistamine".

Eemaldage pärast kuivatustsükli trumlist kõik kõrvalised esemed (nt metallklambrid, nõbid, mündid jne).

12.3 filtri puhastamine

Pärast iga tsükli süttib filtri indikaator  ja teil tuleb filter ära puhastada.



Kuivatustsükli ajal kogunevad filtrisse ebemed.



Parimate kuivatustulemuste saamiseks puhastage filtrit regulaarselt. Ummistunud filter muudab kuivatustsükli pikemaks ja suurendab energiatarbimist. Puhastage filtrit käega. Vajadusel kasutage tolmuimejat.

ETTEVAATUST!

Filtrite puhastamisel tuleks kiud visata prügikasti, mitte lasta kanalisatsiooni, et vältida mikroplasti levikut kasutatud veesüsteemi kaudu.

1. Avage uks. Tõmmake filter üles.

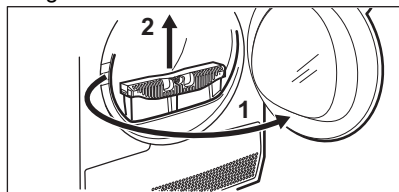

2. Filtri avamiseks vajutage haagile.

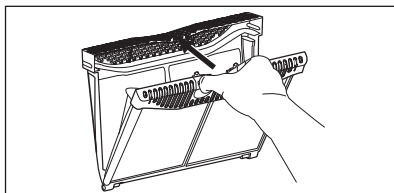

3. Eemaldage filtri mõlemast sisemisest osast käega ebemed.

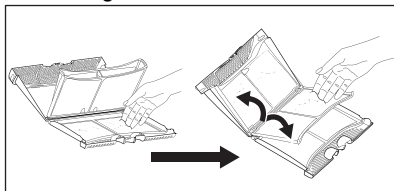

Visake ebemed prügikasti.

4. Vajadusel puhastage filtrit tolmuimejaga. Sulgege filter.
5. Vajadusel eemaldage ebemed ka filtripesast ja tihendilt. Võite kasutada tolmuimejat. Asetage filter tagasi filtripesasse.

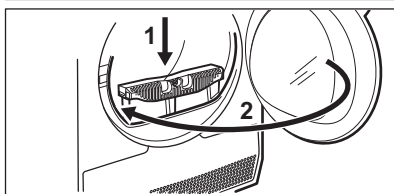
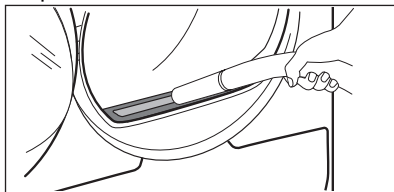

12.4 Veemahuti tühjendamine

Tühjendage kondensvee mahuti iga kuivatustsükli lõpus.

Kui kondensvee mahuti on täis, peatub programm automaatselt. Ekraanil süttib veemahuti , mis näitab, et veemahuti tuleb tühjendada.

Veemahuti tühjendamiseks:

1. Tõmmake kondensvee mahuti välja, hoides seda horisontaalselt.

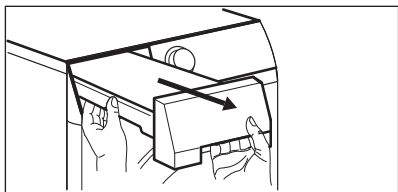

2. Tõmmake plastist ühendusdetail välja ja kallake veemahutis olev vesi valumusse või muusse sobivasse anumasse.

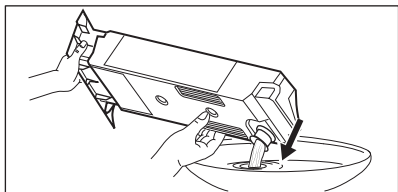

3. Lükake plastist ühendusdetail tagasi sisse ja pange veemahuti oma kohale tagasi.

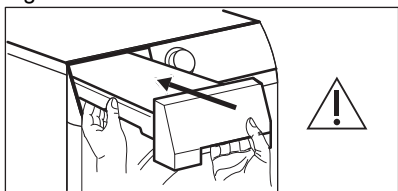

4. Programmi jätkamiseks vajutage  Nupp Start/Paus.

12.5 Kondensaatori puhastamine

Kui ekraanil vilgub kondensaatori sümbol  kontrollige kondensaatorit ja vastavat seksiooni. Vajadusel puhastage. Kontrollida tuleks vähemalt kord 6 kuu jooksul.

HOIATUS!

Ärge puudutage metallpinda paljaste kätega. Vigastusoht. Kandke kaitsekindaid. Puhastage ettevaatlikult, et metallpinda mitte kahjustada.

HOIATUS!

Ärge kasutage kondensaatorist ebemete eemaldamiseks kõva lisatarvikuga tolmuimejat, see võib kahjustada kondensaatori ribisid, mis võib vähendada seadme jõudlust ja põhjustada pikema kuivamisaja.

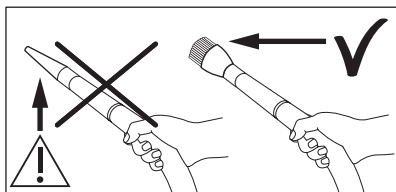

Kontrollimiseks:

1. Avage uks. Tõmmake filter üles.

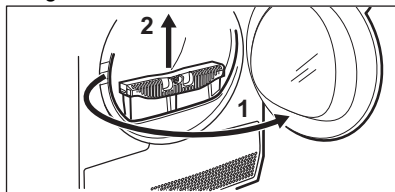

2. Avage kondensaatori kate.

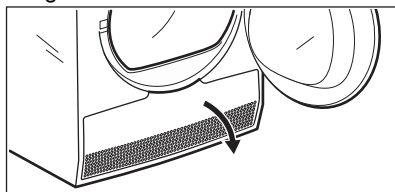

3. Kondensaatori kaane avamiseks keerake hoobasid ja langetage kondensaatori kaas. .

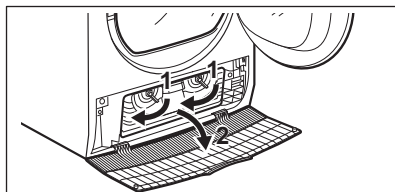

4. Vajadusel eemaldage kondensaatori ja selle seksiooni ümbert ebemed. Võite kasutada harjaotsakuga tolmuimejat.

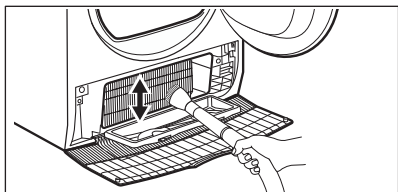

5. Sulgege kondensaatori kaas.

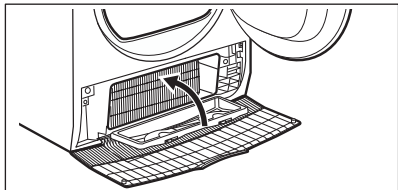

6. Keerake hoobasid, kuni kaas kohale klõpsab.

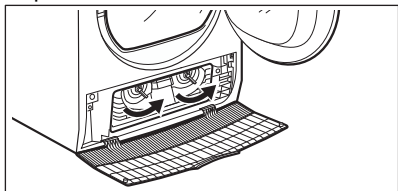

7. Asetage filter tagasi.

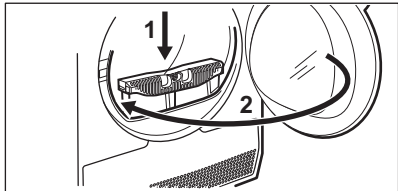

12.6 Trumli puhastamine

⚠ HOIATUS!

Enne puhastamist eemaldage seade vooluvõrgust.

Trumli sisepinna ja trumli ribide puhastamiseks kasutage tavalist neutraalset pesuvahendit. Kuivatage puhastatud pinnad pehme lapiga.

⚠ ETTEVAATUST!

Trumli puhastamiseks ei tohi kasutada abrasiivseid ega terasvillast vahendeid.

12.7 Juhtpaneeli ja korpuse puhastamine

Juhtpaneeli ja korpuse puhastamiseks kasutage tavalist neutraalset pesuvahendit.

Puhastamiseks kasutage niisket lappi. Kuivatage puhastatud pinnad pehme lapiga.

⚠ ETTEVAATUST!

Ärge kasutage mööblipuhastusvahendeid ega pinda kriimustada võivaid puhastusvahendeid.

12.8 Õhuavade puhastamine

Õhuvahedest tolmu eemaldamiseks kasutage tolmuimejat.

13. TÖRKEOTSING

⚠ HOIATUS!

Vt ohutuse peatükki.

13.1 Veakoodid

Seade ei käivitu või peatub töötamise käigus.

Püüdke esmalt leida probleemile lahendus (vt tabelit). Kui probleem püsib, pöörduge volitatud teeninduskeskusse.

⚠ HOIATUS!

Eemaldage seade vooluvõrgust enne mistahes kontrollimise läbiviimist.

Suure probleemi korral kõlab helisignaal, ekraanile kuvatakse veakood ja nupp Start/Pause (Start/paus) võib hakata pidevalt vilkuma:

Veakoodid	Võimalik põhjus	Kõrvaldamise abinõu
E50	Seadme mootori ülekoormus. Pesukogus on liiga suur või pesu on trumli kinni.	Programm ei jõudnud lõpule. Võtke pesu masinast välja, valige programm ja käivitage tsükkel uuesti.
E90 või E91	Sisemine tõrge. Elektrooniliste osade ja seadme vahel puudub ühendus.	Programm ei lõppenud õigesti või seadme töö peatati liiga vara. Lülitage seade uuesti välja ja sisse. Kui veakood kuvatakse uuesti, pöörduge volitatud teeninduskeskusesse.
EH0	Elektrivarustus on kõikuv.	Kui seadme näidikul kuvatakse EH0, siis oodake elektrivarustuse stabiliseerumist ja seejärel vajutage käivitusnuppu. Kui seade katkestab tsükli ilma mistahes märguandeta, vajutage tsükli käivitusnuppu. Kui hoiatus kordub, kontrollige toitejuhet/pistikupesaterviklikkust või elektritoite olemasolu.

Kui ekraanil on teised veakoodid, lülitage seade välja ja seejärel uuesti sisse. Kui probleem ei kao, pöörduge volitatud teeninduskeskusesse.

Kui tegemist on mõne muu trummelkuivati probleemiga, otsige võimalikke lahendusi alltoodud tabelist.

13.2 Tõrkeotsing

Probleem	Võimalik lahendus
Ei saa seadet aktiveerida.	Veenduge, et toitepistik on seinakontakti ühendatud. Kontrollige kaitsmeid kaitsekilbis (kodune elektrivõrk).
Programm ei käivitu.	Vajutage nuppu Start/Pause (Start/paus). Veenduge, et masina luuk on suletud.
Seadme uks ei sulgu.	Veenduge, et filter on õigesti paigaldatud. Veenduge, et pesu ei ole seadme ukse ja kummist tihendi vahele kinni jäänud.
Seade peatub töötamise ajal.	Veenduge, et veemahuti on tühi. Programmi käivitamiseks vajutage nuppu Start/Pause (Start/paus). Pesukogus on liiga väike, lisage pesu või kasutage programmi Time Drying (Aegkuivatus).
Tsükkel kestab liiga kaua või kuivatustulemused pole rahuldavad. ¹⁾	Veenduge et pesu kogus on programmi kestusega kooskõlas. Veenduge, et filter on puhas.
	Pesu on liiga märg. Tsentrifuugige pesu masinas veel kord.

Probleem	Võimalik lahendus
	Jälgige, et toatemperatuur oleks üle +5°C ja alla +35°C. Optimaalne toatemperatuur on vahemikus 18°C kuni 25°C.
	Valige Time Drying (Aegkuivatus) või Extra Dry (Eriti kuiv) programm. ²⁾
Näidikul kuvatakse — — —.	Kui soovite seada uut programmi, lülitage seade välja ja sisse.
	Veenduge, et tehtud valikud sobivad programmiga.

1) Maksimaalselt 5 tunni pärast peatub programm automaatselt.

2) Võib juhtuda, et suurte esemete (nt voodilinade) kuivatamisel jääb mõni koht niiskeks.

Pesu- ja kuivatustulemused ei vasta ootustele

- Valitud programm oli vale.
- Filter on ummistunud.
- Soojusvaheti on ummistunud.
- Seadmes on liiga palju pesu.
- Trummel on määrdunud.
- Juhtivusanduri vale seadistus (Parema seadistuse saamiseks vt peatükki

"*VALIKUD: Kuivuse tase – sihtlõppniiskuse reguleerimine*").

- Öhuvoolu pilud on ummistunud.
- Toatemperatuur on liiga kõrge või liiga madal (optimaalne toatemperatuur on 18 °C kuni 25 °C)

14. TARBIMISVÄÄRTUSED

14.1 Sissejuhatus



Kasutusjuhendis on esitatud teave vastavalt ELi energiamärgistuse ja ökodisaini määrusele Määrus (EL) 2023/2534, mis on seotud energiatõhususe klassidega alates **A** kuni **G**.



Seadme energiamärgisel olevalt QR-koodilt leiate veebilinki teabele, mis on seotud selle seadme jõudlusele vastavalt EL EPREL-i andmebaasis kirjeldatule. Hoidke energiamärgis alles koos kasutusjuhendiga ja kõigi muude dokumentidega, mis seadmega kaasnesid. Sama teavet EPREL-is on võimalik leida ka aadressilt <https://eprel.ec.europa.eu>, kasutades mudeli nime ja tootenumbrit, mis on toodud andmesildil. Andmesildi täpse asukoha kohta leiate teavet jaotisest „Toote kirjeldus“.

14.2 Selgitus

kg	Pesu kogus.	p/min	Tsentrifugimine kiirusel
kWh	Energiatarve.		

hh:mm	lühendamiseks.
%	Esialgne niiskus tsentrifuugimistsükli lõpus ja jääkniiskus kuivatusprogrammi lõpus. Mida kiirem on tsentrifuugimine, seda suurem on tsentrifuugimise müra, kuid esialgne niiskus ja energiakulu pesu kuivatamisel on väiksemad.

14.3 Vastavalt komisjoni määrusele (EU) 2023/2533 ja määrus (EU) 2023/2534.



Alljärgnevad väärtused on saadud laboritingimustes vastavaid standardeid järgides. Eri-nevad parameetrid võivad andmeid muuta, näiteks: pesu kogus, pesu liik ja keskkonnaningimused. Pesu esialgne niiskusesisaldus, vee tüüp, toitepinge ja kui muudate programmi vaikeseadet, võivad samuti mõjutada energiakasutust, kuivatusprogrammi kestust ja lõplikku niiskussisaldust.

Programm	Pesu kogus (kg)	Tsentri- fuugimi- ne kiiru- sel (p/min)	Esialg- ne niis- kus (%)	Kuivatusaeg (h:mm)	Energiatarve (kWh)	Jääkniis- kus (%)
Eco 1)	9,0	1000	60	3:39	1,65	0,0
Eco 1)	4,5	1000	60	2:10	0,87	0,0

1) See on võrdlusprogramm, mida kasutatakse ELi ökodisaini ja energiamärgise eeskirjadele vastavuse hindamiseks, ELi komisjoni määrus (EU) 2023/2533 ja määrus (EU) 2023/2534. Selle programmiga on võimalik kuivatada puuvillast pesu alates 60% pesu algniiskusesisaldusest kuni pesu lõpliku niiskusesisalduseni 0%.

Võimsustarve eri režiimides

Väljalülitatud režiimi energiatarve (W)	Ooterežiimi energiatarve (W)	Viitkäivitus (W)
0,13	0,13	4,00

Maksimaalne aeg väljas/ooterežiimi jõudmiseks on 15 minutit.

14.4 Tavalised programmid



Tegemist on ainult kaudsete väärtustega.

Programm	Pesu kogus (kg)	Tsentri- fuugimine kiiruse- l (p/min)	Esi- alg- ne niis- kus (%)	Kuivatusaeg (h:mm)	Energiatarve (kWh)	Jääniis- kus (%)
Cottons (Puuvilla- ne) Extra Dry (Eriti kuiv)	9,0	1000	60	4:49	2,10	-3,0
Cottons (Puuvilla- ne) Extra Dry (Eriti kuiv)	4,5	1000	60	3:46	1,53	-3,0
Cottons (Puuvilla- ne) Iron Dry (Triikimis- kuiv)	9,0	1000	60	2:33	1,08	12,0
Cottons (Puuvilla- ne) Iron Dry (Triikimis- kuiv)	4,5	1000	60	1:44	0,67	12,0
Synthetics (Tehis- kiud) Extra Dry (Eriti kuiv)	4,0	1200	40	1:45	0,65	0,0
Synthetics (Tehis- kiud) Cupboard (Kapi- kuiv)	4,0	1200	40	1:17	0,48	1,0
Synthetics (Tehis- kiud) Iron Dry (Triikimis- kuiv)	4,0	1200	40	1:01	0,36	12,0
Wool (Vill)	1,0	1200	35	1:44	0,78	5,0

15. KESKKONNAASPEKTID

Ringlussevõttu tuleb saata materjalid, millel on sümbol . Ringlussevõtuks pange pakend vastavatesse konteineritesse. Aidake hoida keskkonda ja inimeste tervist ning suunake elektri- ja elektroonikaseadmete jäätmed ringlusse. Ärge visake ära seadmeid,

mis on tähistatud sümboliga  majapidamisjätmete hulka. Viige seade kohaliku jäätmesortimispunkti või pöörduge abi saamiseks kohaliku omavalitsusse.

Καλωσορίσατε στην Electrolux! Ευχαριστούμε που επιλέξατε τη συσκευή μας.



Στην προσπάθειά μας για αειφορία, μειώνουμε τα χαρτόγραφα μέσα και παρέχουμε τα πλήρη εγχειρίδια χρήστη σε ηλεκτρονική μορφή. Μπορείτε να έχετε πρόσβαση στο πλήρες εγχειρίδιο χρήστη στον ιστότοπο **electrolux.com/manuals**



Βρείτε υποδείξεις χρήσης, φυλλάδια, συμβουλές για την επίλυση προβλημάτων, πληροφορίες συντήρησης και επισκευής στο **electrolux.com/support**



Αγοράστε αξεσουάρ, αναλώσιμα και γνήσια ανταλλακτικά για τη συσκευή σας στο **electrolux.com/shop**

Υπόκειται σε αλλαγές χωρίς προειδοποίηση.

ΠΕΡΙΕΧΟΜΕΝΑ

1. ΠΛΗΡΟΦΟΡΙΕΣ ΑΣΦΑΛΕΙΑΣ.....	57
2. ΟΔΗΓΙΕΣ ΑΣΦΑΛΕΙΑΣ.....	61
3. ΠΕΡΙΓΡΑΦΗ ΠΡΟΪΟΝΤΟΣ.....	64
4. ΤΕΧΝΙΚΑ ΣΤΟΙΧΕΙΑ.....	65
5. ΠΙΝΑΚΑΣ ΕΛΕΓΧΟΥ.....	66
6. ΠΙΝΑΚΑΣ ΠΡΟΓΡΑΜΜΑΤΩΝ.....	68
7. ΕΠΙΛΟΓΕΣ.....	69
8. ΡΥΘΜΙΣΕΙΣ.....	72
9. ΠΡΙΝ ΑΠΟ ΤΗΝ ΠΡΩΤΗ ΧΡΗΣΗ.....	74
10. ΚΑΘΗΜΕΡΙΝΗ ΧΡΗΣΗ.....	75
11. ΥΠΟΔΕΙΞΕΙΣ ΚΑΙ ΣΥΜΒΟΥΛΕΣ.....	77
12. ΦΡΟΝΤΙΔΑ ΚΑΙ ΚΑΘΑΡΙΣΜΑ.....	78
13. ΑΝΤΙΜΕΤΩΠΙΣΗ ΠΡΟΒΛΗΜΑΤΩΝ.....	81
14. ΤΙΜΕΣ ΚΑΤΑΝΑΛΩΣΗΣ.....	84
15. ΠΕΡΙΒΑΛΛΟΝΤΙΚΑ ΘΕΜΑΤΑ.....	86

1. ⚠ ΠΛΗΡΟΦΟΡΪΕΣ ΑΣΦΑΛΕΙΑΣ



Προτού ξεκινήσετε την εγκατάσταση και τη χρήση αυτής της συσκευής, διαβάστε προσεκτικά τις παρεχόμενες οδηγίες. Ο κατασκευαστής δεν είναι υπεύθυνος για τυχόν τραυματισμούς ή ζημίες που είναι αποτέλεσμα λανθασμένης εγκατάστασης ή χρήσης. Φυλάσσετε πάντα τις οδηγίες σε ασφαλή και προσβάσιμη τοποθεσία για μελλοντική αναφορά και κάντε λήψη της πλήρους διαδικτυακής έκδοσης και λάβετε την πλήρη έκδοση που διατίθεται ηλεκτρονικά.



Προειδοποίηση: Κίνδυνος πυρκαγιάς / Εύφλεκτα υλικά.

Η συσκευή περιέχει εύφλεκτο αέριο, προπάνιο (R290), ένα αέριο με υψηλό επίπεδο περιβαλλοντικής συμβατότητας. Να κρατάτε τις πηγές πυρκαγιάς και ανάφλεξης μακριά από τη συσκευή. Προσέχετε να μην προκληθεί ζημιά στο κύκλωμα ψυκτικού υγρού που περιέχει προπάνιο.

1.1 Ασφάλεια παιδιών και ευπαθών ατόμων

 ΠΡΟΕΙΔΟΠΟΙΗΣΗ!

Κίνδυνος ασφυξίας, τραυματισμού ή μόνιμης αναπηρίας.

- Η συσκευή αυτή μπορεί να χρησιμοποιηθεί από παιδιά ηλικίας 8 ετών και άνω και από άτομα με μειωμένες σωματικές, αισθητηριακές ή πνευματικές δυνατότητες ή έλλειψη εμπειρίας και γνώσης, εάν επιβλέπονται ή έχουν λάβει οδηγίες σχετικά με τη χρήση της συσκευής με ασφαλή τρόπο και κατανοούν τους κινδύνους που ενέχονται. Παιδιά ηλικίας μικρότερης των 8 ετών και άτομα με εκτενείς και περίπλοκες αναπηρίες πρέπει να παραμένουν μακριά από τη συσκευή, εκτός εάν επιβλέπονται συνεχώς.
- Τα παιδιά δεν πρέπει να παίζουν με την συσκευή.
- Φυλάσσετε όλα τα υλικά συσκευασίας μακριά από τα παιδιά και απορρίψτε τα κατάλληλα.
- Φυλάσσετε τα απορρυπαντικά μακριά από παιδιά.
- Κρατάτε τα παιδιά και τα κατοικίδια ζώα μακριά από τη συσκευή όταν η πόρτα είναι ανοιχτή.
- Εάν η συσκευή διαθέτει διάταξη ασφαλείας για παιδιά, θα πρέπει να είναι ενεργοποιημένη.
- Τα παιδιά δεν πρέπει να εκτελούν τον καθαρισμό και τη συντήρηση που εκτελεί ο χρήστης στη συσκευή χωρίς επίβλεψη.

1.2 Γενικές πληροφορίες για την ασφάλεια

- Αυτή η συσκευή προορίζεται μόνο για στέγνωμα ρούχων οικιακού τύπου, που στεγνώνονται στο πλυντήριο.
- Μη χρησιμοποιείτε τη λειτουργία στεγνωτηρίου εάν τα ρούχα έχουν λερωθεί με βιομηχανικά χημικά.

- Η συσκευή αυτή έχει σχεδιαστεί μόνο για οικιακή χρήση σε εσωτερικό περιβάλλον.
- Η συσκευή αυτή μπορεί να χρησιμοποιηθεί σε γραφεία, δωμάτια ξενοδοχείων, ξενώνες, αγροικίες και άλλα παρόμοια καταλύματα όπου τέτοια χρήση δεν υπερβαίνει τα επίπεδα της (μέσης) οικιακής χρήσης.
- Μην αλλάζετε τις προδιαγραφές αυτής της συσκευής.
- Αν το στεγνωτήριο έχει τοποθετηθεί επάνω από πλυντήριο ρούχων, χρησιμοποιήστε το σετ στοίβαξης. Το σετ στοίβαξης, διαθέσιμο από τον εξουσιοδοτημένο προμηθευτή της περιοχής σας, μπορεί να χρησιμοποιηθεί μόνο με τη συσκευή που καθορίζεται στις οδηγίες που παρέχονται με το εξάρτημα. Διαβάστε το προσεκτικά πριν από την εγκατάσταση (ανατρέξτε στο εγχειρίδιο χρήσης του σετ).
- Η συσκευή μπορεί να εγκατασταθεί είτε ως ανεξάρτητη μονάδα είτε κάτω από πάγκο κουζίνας που διαθέτει τον κατάλληλο χώρο (ανατρέξτε στο φυλλάδιο Εγκατάστασης).
- Μην εγκαθιστάτε τη συσκευή πίσω από πόρτα που κλειδώνει, πίσω από συρόμενη πόρτα ή πίσω από πόρτα με μεντεσέ στην αντίθετη πλευρά, καθώς αυτό δεν θα επιτρέπει στην πόρτα της συσκευής να ανοίγει πλήρως.
- Εξασφαλίστε την κυκλοφορία αέρα μεταξύ της συσκευής και του δαπέδου. Το άνοιγμα αερισμού που βρίσκεται στη βάση της συσκευής δεν πρέπει να καλύπτεται από χαλί, μοκέτα ή οποιοδήποτε άλλο κάλυμμα δαπέδου.
- ΠΡΟΕΙΔΟΠΟΙΗΣΗ: Η συσκευή δεν πρέπει να τροφοδοτείται μέσω μιας εξωτερικής διάταξης μεταγωγής, όπως ένας χρονοδιακόπτης, ή να είναι συνδεδεμένη σε κύκλωμα το οποίο ενεργοποιείται και απενεργοποιείται συχνά από μια διάταξη.
- Συνδέστε το φως τροφοδοσίας στην πρίζα μόνο αφού ολοκληρωθεί η διαδικασία εγκατάστασης. Βεβαιωθείτε ότι υπάρχει εύκολη πρόσβαση στο φως τροφοδοσίας μετά την εγκατάσταση.
- ΠΡΟΕΙΔΟΠΟΙΗΣΗ: Μην εγκαθιστάτε τη συσκευή σε περιβάλλον χωρίς εξαερισμό.

Η συσκευή περιέχει εύφλεκτο αέριο, προπάνιο (R290), ένα αέριο με υψηλό επίπεδο περιβαλλοντικής συμβατότητας. Να κρατάτε τις πηγές πυρκαγιάς και ανάφλεξης μακριά από τη συσκευή. Προσέχετε να μην προκληθεί ζημιά στο κύκλωμα ψυκτικού υγρού που περιέχει προπάνιο.

- ΠΡΟΕΙΔΟΠΟΙΗΣΗ: Στο περίβλημα της συσκευής ή την εντοιχισμένη κατασκευή, διατηρείτε ελεύθερα από εμπόδια όλα τα ανοίγματα αερισμού.
- ΠΡΟΕΙΔΟΠΟΙΗΣΗ: Μην προκαλείτε ζημιά στο κύκλωμα ψυκτικού μέσου.
- ΠΡΟΕΙΔΟΠΟΙΗΣΗ: Μην αγγίζετε τα προσβάσιμα μεταλλικά πτερύγια του συμπυκνωτή με γυμνά χέρια. Κίνδυνος τραυματισμού. Φορέστε προστατευτικά γάντια.
- Εάν το καλώδιο τροφοδοσίας έχει υποστεί φθορές, θα πρέπει να αντικατασταθεί από τον κατασκευαστή, το Εξουσιοδοτημένο Κέντρο Σέρβις ή ένα κατάλληλα καταρτισμένο άτομο, ώστε να αποφευχθεί τυχόν κίνδυνος από το ηλεκτρικό ρεύμα.
- Μην υπερβαίνετε το μέγιστο φορτίο των 9,0 kg.
- Σκουπίστε χνούδια ή υπολείμματα συσκευασίας που έχουν συσσωρευτεί γύρω από τη συσκευή.
- Μη λειτουργείτε τη συσκευή χωρίς φίλτρο. Καθαρίζετε το φίλτρο που συλλέγει το χνούδι των ρούχων πριν ή μετά από κάθε χρήση.
- Μη στεγνώνετε άπλυτα ρούχα στο στεγνωτήριο.
- Ρούχα τα οποία έχουν λερωθεί με ουσίες όπως μαγειρικό λάδι, ασετόν, οινόπνευμα, πετρέλαιο, κηροζίνη, καθαριστικά λεκέδων, νέφτι, κεριά και καθαριστικά κεριού πρέπει να πλένονται ξεχωριστά με επιπρόσθετη ποσότητα απορρυπαντικού πριν τοποθετηθούν για στέγνωμα στο πλυντήριο στεγνωτήριο.
- Αντικείμενα όπως αφρώδες ελαστικό (αφρός λάτεξ), σκουφάκια μπάνιου, αδιάβροχα υφάσματα, αντικείμενα με αντιολισθητική βάση από ελαστικό και ρούχα ή μαξιλάρια που περιέχουν επένδυση με αφρώδες ελαστικό δεν πρέπει να στεγνώνουν στο στεγνωτήριο.

- Βεβαιωθείτε ότι δεν παγιδεύονται ρούχα μεταξύ της πόρτας της συσκευής και του στεγανοποιητικού λάστιχου.
- Τα μαλακτικά ή παρόμοια προϊόντα πρέπει να χρησιμοποιούνται αποκλειστικά βάσει των οδηγιών του κατασκευαστή τους.
- Αφαιρέστε όλα τα αντικείμενα από τα ρούχα τα οποία μπορούν να είναι πηγή ανάφλεξης όπως αναπτήρες ή σπύρτα.
- ΠΡΟΕΙΔΟΠΟΙΗΣΗ: Ποτέ μη διακόπτετε ένα στεγνωτήριο πριν από το τέλος του κύκλου στεγνώματος, εκτός εάν αφαιρέσετε αμέσως όλα τα ρούχα και τα απλώσετε ώστε να διασκορπιστεί η θερμότητα.
- Πριν από την εκτέλεση εργασιών συντήρησης, απενεργοποιήστε τη συσκευή και αποσυνδέστε το φις τροφοδοσίας από την πρίζα.

2. ΟΔΗΓΙΕΣ ΑΣΦΑΛΕΙΑΣ

2.1 Εγκατάσταση



Προειδοποίηση: Κίνδυνος πυρκαγιάς / Εύφλεκτα υλικά.

- Αφαιρέστε όλα τα υλικά της συσκευασίας.
- Εάν η συσκευή έχει υποστεί ζημιά, μην προβείτε σε εγκατάσταση ή χρήση της.
- Ακολουθείτε τις οδηγίες εγκατάστασης που παρέχονται με τη συσκευή.
- Μην εγκαθιστάτε τη συσκευή σε περιβάλλον χωρίς εξαερισμό
Η συσκευή περιέχει εύφλεκτο αέριο, προπάνιο (R290), ένα αέριο με υψηλό επίπεδο περιβαλλοντικής συμβατότητας. Να κρατάτε τις πηγές πυρκαγιάς και ανάφλεξης μακριά από τη συσκευή. Προσέχετε να μην προκληθεί ζημιά στο κύκλωμα ψυκτικού υγρού που περιέχει προπάνιο.
- Πάντα να προσέχετε όταν μετακινείτε τη συσκευή καθώς είναι βαριά. Να χρησιμοποιείτε πάντα γάντια ασφαλείας και κλειστά παπούτσια.
- Μην εγκαθιστάτε και μη χρησιμοποιείτε τη συσκευή σε χώρο όπου η θερμοκρασία

μπορεί να είναι χαμηλότερη από 5°C ή υψηλότερη από 35°C.

- Το δάπεδο επάνω στο οποίο εγκαθιστάτε τη συσκευή πρέπει να είναι επίπεδο, σταθερό, ανθεκτικό στη θερμότητα και καθαρό.
- Διατηρείτε πάντα τη συσκευή όρθια ενώ την μετακινείτε.
- Μόλις η συσκευή τοποθετηθεί στη μόνιμη θέση της, ελέγξτε ότι είναι πλήρως οριζοντιωμένη με ένα αλφάδι. Εάν δεν είναι, ρυθμίστε κατάλληλα τα πόδια.

2.2 Ηλεκτρική σύνδεση



ΠΡΟΕΙΔΟΠΟΙΗΣΗ!

Κίνδυνος πυρκαγιάς και ηλεκτροπληξίας.

- Συνδέστε το φις τροφοδοσίας στην πρίζα μόνο αφού ολοκληρωθεί η διαδικασία εγκατάστασης. Βεβαιωθείτε ότι υπάρχει πρόσβαση στο βύσμα δικτύου μετά την εγκατάσταση.
- ΠΡΟΕΙΔΟΠΟΙΗΣΗ: Αυτή η συσκευή έχει σχεδιαστεί για εγκατάσταση / σύνδεση σε σύνδεση γείωσης στο κτίριο.

- Βεβαιωθείτε ότι οι παράμετροι στην πινακίδα είναι συμβατές με τις ηλεκτρικές ονομασίες του τροφοδοτικού.
- Χρησιμοποιείτε πάντα μια σωστά εγκατεστημένη αντικραδασμική πρίζα.
- Μην χρησιμοποιείτε προσαρμογείς πολλαπλών βυσμάτων και καλώδια επέκτασης.
- Μην αποσυνδέετε τη συσκευή τραβώντας το καλώδιο τροφοδοσίας. Τραβάτε πάντα από το φιν τροφοδοσίας.
- Μην αγγίζετε το καλώδιο τροφοδοσίας ή το φιν τροφοδοσίας με βρεγμένα χέρια.

2.3 Χρήση

ΠΡΟΕΙΔΟΠΟΙΗΣΗ!

Κίνδυνος τραυματισμού, ηλεκτροπληξίας, πυρκαγιάς, εγκαυμάτων ή βλάβης της συσκευής.

- Αυτή η συσκευή προορίζεται μόνο για οικιακή χρήση (εσωτερικοί χώροι).
- Μην στεγνώνετε φθαρμένα ρούχα (σκισμένα, ξεφτισμένα) τα οποία περιέχουν πληρωτικά υλικά.
- Αν τα ρούχα έχουν πλυθεί με προϊόν αφαίρεσης λεκέδων, εκτελέστε έναν επιπλέον κύκλο ξεβγάλματος προτού εκκινήσετε έναν κύκλο στεγνώματος.
- Ενδείκνυται μόνο για υφάσματα που είναι κατάλληλα για στέγνωμα στη συσκευή. Ακολουθήστε τις οδηγίες καθαρισμού στην ετικέτα του προϊόντος.
- Μην πίνετε ή προετοιμάζετε φαγητό με το συμπυκνωμένο/απιονισμένο νερό. Μπορεί να προκαλέσει προβλήματα υγείας σε ανθρώπους και κατοικίδια.
- Μην κάθεστε ή στέκεστε πάνω στην ανοιχτή πόρτα της συσκευής.
- Μην στεγνώνετε στη συσκευή ρούχα που στάζουν.
- Για την αντικατάσταση του εσωτερικού φωτισμού, επικοινωνήστε με το Εξουσιοδοτημένο Κέντρο Σέρβις. Ορατή ακτινοβολία LED, μην κοιτάτε απευθείας τη δέσμη φωτός.

2.4 Φροντίδα και καθάρισμα

ΠΡΟΕΙΔΟΠΟΙΗΣΗ!

Κίνδυνος τραυματισμού ή βλάβης στη συσκευή.

- Μην χρησιμοποιείτε ψεκασμό με νερό και ατμό για τον καθαρισμό της συσκευής.
- Καθαρίστε τη συσκευή με υγρό μαλακό πανί. Χρησιμοποιείτε μόνο ουδέτερα απορρυπαντικά. Μην χρησιμοποιείτε λειαντικά προϊόντα, σφουγγαράκια που χαράσσουν, διαλύτες ή μεταλλικά αντικείμενα.
- Προσέχετε όταν καθαρίζετε τη συσκευή ώστε να μην προκαλέσετε ζημιά στο σύστημα ψύξης.
- Μην αγγίζετε τα μεταλλικά πτερύγια του συμπυκνωτή με γυμνά χέρια για να αποφευχθεί τραυματισμός. Να φοράτε πάντα προστατευτικά γάντια και να τα καθαρίζετε με προσοχή ώστε να μην προκληθεί ζημιά στη μεταλλική επιφάνεια.
- Κατά τον καθαρισμό των φίλτρων, απορρίψτε το χνούδι στον κάδο απορριμμάτων για να αποτρέψετε την είσοδο μικροπλαστικών στο σύστημα νερού.

2.5 Συμπιεστής

ΠΡΟΕΙΔΟΠΟΙΗΣΗ!

Κίνδυνος πρόκλησης ζημιάς στη συσκευή.

- Ο συμπιεστής και το σύστημά του στο στεγνωτήριο έχουν πληρωθεί με έναν ειδικό παράγοντα ο οποίος δεν περιέχει φθορο-χλωρο-υδρογονάνθρακες. Αυτό το σύστημα πρέπει να παραμείνει στεγανό. Η βλάβη του συστήματος μπορεί να προκαλέσει διαρροή.

2.6 Σέρβις

- Για την επισκευή της συσκευής, επικοινωνήστε με το Εξουσιοδοτημένο Κέντρο Σέρβις. Χρησιμοποιείτε μόνο γνήσια ανταλλακτικά.
- Έχετε υπόψη σας ότι αν εκτελεστεί επισκευή από εσάς ή από μη επαγγελματία τεχνικό, μπορεί να υπάρξουν

συνέπειες ως προς την ασφάλεια και ενδέχεται να ακυρωθεί η εγγύηση.

- Τα ακόλουθα ανταλλακτικά είναι διαθέσιμα για τουλάχιστον 10 έτη μετά τη διακοπή της κυκλοφορίας του μοντέλου: παρεμβύσματα και τσιμούχες, διακόπτες και κουμπιά, αντλία συμπυκνώματος, ασφάλειες πόρτας, μοτέρ και ψήκτρες μοτέρ, μεταδόσεις ανάμεσα στο μοτέρ και τον κάδο, ανεμιστήρας και τροχοί ανεμιστήρα, κάδοι και ρουλεμάν, σωληνώσεις νερού και σχετικός εξοπλισμός, συμπεριλαμβανομένων των εκαμπτων σωλήνων, βαλβίδων και φίλτρων, καλώδια και πρίζες, πλακέτες τυπωμένων κυκλωμάτων, ηλεκτρονικές οθόνες, θερμοστάτες και αισθητήρες θερμοκρασίας, ενημερώσεις λογισμικού (συμπεριλαμβανομένου του λογισμικού επαναφοράς), ελατήρια, θερμαντικά στοιχεία και αντιστάσεις, ηλεκτρικές ασφάλειες (ξεχωριστά ή σε δεσμίδες), πυκνωτής κινητήρα, τροχαλία τάσης, κύλινδρος στήριξης, πόρτες, λάστιχα πόρτας, λαβές πόρτας, συγκροτήματα κλειδώματος πόρτας και μεντεσέδες, φίλτρα χνουδιών, φίλτρα αέρα, πλαστικά περιφερειακά, δοχείο συμπυκνώματος. Η διάρκεια μπορεί να είναι μεγαλύτερη στη χώρα σας. Για περισσότερες πληροφορίες, επισκεφτείτε τον ιστότοπό μας.
- Έχετε υπόψη σας ότι μερικά από αυτά τα ανταλλακτικά είναι διαθέσιμα μόνο σε επαγγελματίες τεχνικούς και ότι δεν είναι όλα τα ανταλλακτικά κατάλληλα για όλα τα μοντέλα.
- Σχετικά με τους λαμπτήρες εντός αυτού του προϊόντος και τους ανταλλακτικούς

λαμπτήρες που πωλούνται ξεχωριστά: Αυτοί οι λαμπτήρες προορίζονται ώστε να αντέχουν σε εξαιρετικά δύσκολες συνθήκες σε οικιακές συσκευές, όπως σε θερμοκρασίες, δονήσεις, υγρασία ή προορίζονται να σηματοδοτούν πληροφορίες σχετικά με τη λειτουργική κατάσταση της συσκευής. Δεν προορίζονται για χρήση σε άλλες εφαρμογές και δεν είναι κατάλληλοι για τον φωτισμό οικιακών χώρων.

2.7 Απόρριψη



ΠΡΟΕΙΔΟΠΟΙΗΣΗ!

Κίνδυνος τραυματισμού ή ασφυξίας.



Προειδοποίηση: Κίνδυνος πυρκαγιάς / Κίνδυνος υλικής ζημιάς και πρόκλησης ζημιάς στη συσκευή.

- Αποσυνδέστε τη συσκευή από την παροχή ρεύματος και νερού.
- Κόψτε το καλώδιο τροφοδοσίας κοντά στη συσκευή και απορρίψτε το.
- Η συσκευή περιέχει εύφλεκτο αέριο (R290). Επικοινωνήστε με τις δημοτικές αρχές της περιοχής σας για πληροφορίες σχετικά με τον ορθό τρόπο απόρριψης της συσκευής.
- Αφαιρέστε το μάνταλο της πόρτας για να αποτραπεί ο εγκλεισμός παιδιών ή ζώων μέσα στον κάδο.
- Απορρίψτε τη συσκευή σύμφωνα με τις τοπικές διατάξεις για την απόρριψη αποβλήτων ηλεκτρικού και ηλεκτρονικού εξοπλισμού (ΑΗΗΕ).

3. ΠΕΡΙΓΡΑΦΗ ΠΡΟΪΟΝΤΟΣ

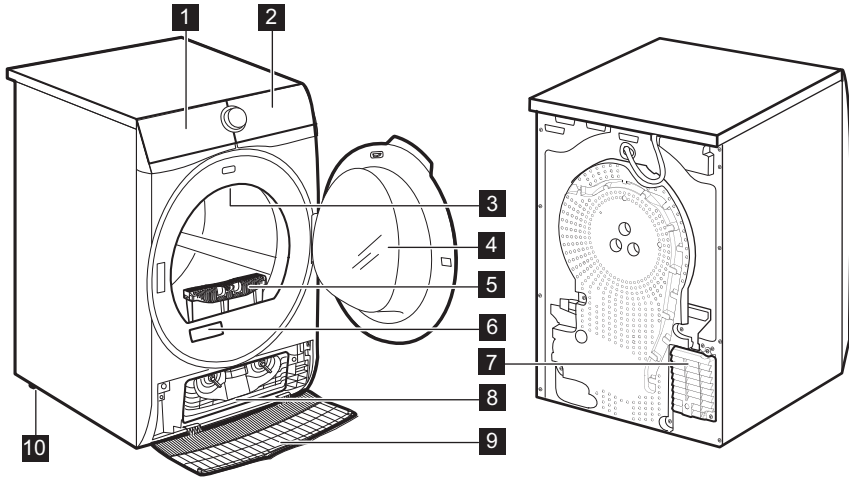

- 1 Δοχείο νερού
- 2 Πίνακας ελέγχου
- 3 Εσωτερικός φωτισμός
- 4 Πόρτα συσκευής
- 5 Φίλτρο
- 6 Πινακίδα τεχνικών χαρακτηριστικών
- 7 Σχισμές αερισμού
- 8 Καπάκι συμπυκνωτή

- 9 Κάλυμμα συμπυκνωτή
- 10 Ρυθμιζόμενα πόδια



Για ευκολία φορτώματος των ρούχων ή για ευκολία στην εγκατάσταση, η πόρτα είναι αναστρέψιμη (βλ. ξεχωριστό φυλλάδιο).

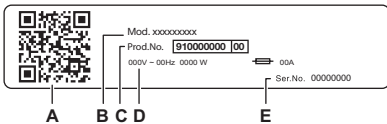

Η πινακίδα τεχνικών χαρακτηριστικών αναφέρει:

- A. κωδικός QR
- B. όνομα μοντέλου
- C. αριθμός προϊόντος
- D. ονομαστικές ηλεκτρικές τιμές
- E. αριθμός σειράς

Σαρώστε τον **κωδικό QR** στη συσκευή για να καταχωρίσετε το προϊόν σας και επωφεληθείτε όσο το δυνατόν περισσότερο από αυτό.

- Αποκτήστε πρόσβαση στα στοιχεία της συσκευής, στην τεκμηρίωση και σε άρθρα για τη βέλτιστη χρήση λειτουργιών (το Εγχειρίδιο χρήστη είναι επίσης διαθέσιμο στο electrolux.com/manuals)
- Λάβετε συμβουλές χρήσης, επίλυση προβλημάτων, πληροφορίες σέρβις και επισκευής (διατίθενται επίσης στη διεύθυνση electrolux.com/support)
- Αγοράστε αξεσουάρ, αναλώσιμα και γνήσια ανταλλακτικά για τη συσκευή σας (διατίθενται επίσης στη διεύθυνση electrolux.com/shop)

3.1 Ηλεκτρική σύνδεση

Στο τέλος της εγκατάστασης, μπορείτε να συνδέσετε το φως τροφοδοσίας στην πρίζα.

Η πινακίδα τεχνικών χαρακτηριστικών και το κεφάλαιο «Τεχνικά Χαρακτηριστικά» υποδεικνύουν τις ονομαστικές τιμές ηλεκτρικού ρεύματος. Βεβαιωθείτε ότι οι παράμετροι στην πινακίδα τεχνικών χαρακτηριστικών είναι συμβατές με την παροχή ρεύματος.

Ελέγξτε ότι η οικιακή σας ηλεκτρολογική εγκατάσταση μπορεί να αντέξει το μέγιστο απαιτούμενο φορτίο, λαμβάνοντας υπόψη και τις άλλες συσκευές που μπορεί να χρησιμοποιούνται.

Συνδέστε τη συσκευή σε πρίζα με γείωση.

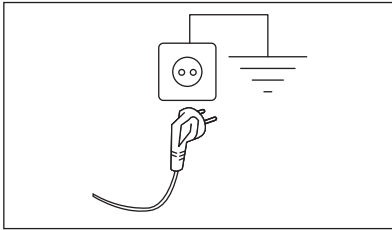

Μετά την εγκατάσταση της συσκευής πρέπει να υπάρχει εύκολη πρόσβαση στο καλώδιο τροφοδοσίας.

Για ηλεκτρολογικές εργασίες που απαιτούνται για την εγκατάσταση αυτής της συσκευής, επικοινωνήστε με το Εξουσιοδοτημένο Κέντρο Σέρβις.

Ο κατασκευαστής δεν αποδέχεται καμία ευθύνη για ζημιές ή τραυματισμούς που οφείλονται σε μη συμμόρφωση με τις παραπάνω προφυλάξεις ασφαλείας.

4. ΤΕΧΝΙΚΑ ΣΤΟΙΧΕΙΑ

Ύψος x Πλάτος x Βάθος	85,0 x 59,6 x 65,9 cm
Μέγ. βάθος με την πόρτα της συσκευής ανοιχτή	110,2 cm
Μέγ. πλάτος με την πόρτα της συσκευής ανοιχτή	94,8 cm
Ρυθμιζόμενο ύψος	85,0 cm (+ 1,5 cm - ρύθμιση ποδιών)
Όγκος κάδου	118 l
Μέγιστο φορτίο	9,0 kg
Τάση	230 V
Συχνότητα	50 Hz
Εκπομπή αερομεταφερόμενου ακουστικού θορύβου για τον κύκλο στεγνώματος του προγράμματος Eco με το μέγιστο φορτίο	63 dB(A)
Συνολική ισχύς	550 W
Τύπος χρήσης	Οικιακή
Επιτρεπόμενη θερμοκρασία περιβάλλοντος	+ 5°C έως + 35°C

Το προστατευτικό κάλυμμα εξασφαλίζει το επίπεδο προστασίας από την εισροή στερεών σωματιδίων και υγρασίας, με την εξαίρεση εξοπλισμού χαμηλής τάσης που δεν διαθέτει προστασία από την υγρασία

IPX4

Προσδιορισμός ψυκτικού αερίου

R290

Βάρος ψυκτικού

0,149 kg

5. ΠΙΝΑΚΑΣ ΕΛΕΓΧΟΥ

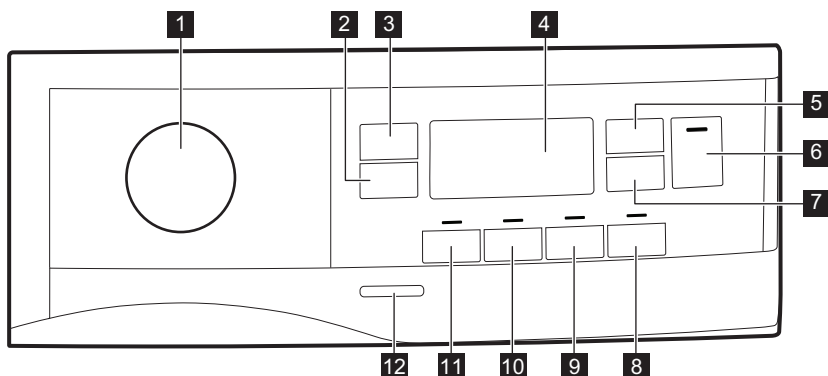

- 1 Επιλογέας προγράμματος και ● Διακόπτης ΕΠΑΝΑΦΟΡΑΣ
- 2 Extra Anticrease (Προστασία από το τσαλάκωμα) κουμπί αφής
- 3 Dryness Level (Στέγνωμα) κουμπί αφής
- 4 Οθόνη
- 5 Time Dry (Χρόνος) κουμπί αφής
- 6 Start/Pause (Εναρξη/Παύση) κουμπί αφής
- 7 Delay Start (Καθυστέρηση) κουμπί αφής
- 8 End Alert (Βομβητής) κουμπί αφής
- 9 Extra Silent (Επιπλέον αθόρυβο) κουμπί αφής

- 10 Reverse Plus (Αναστροφή κάδου) κουμπί αφής
- 11 Refresh (Φρεσκάρισμα) κουμπί αφής
- 12 Κουμπί On/Off



Αγγίξτε τα κουμπιά αφής με το δάκτυλό σας στην περιοχή με το σύμβολο ή το όνομα της επιλογής. Μη φοράτε γάντια όταν χρησιμοποιείτε το χειριστήριο. Βεβαιωθείτε ότι το χειριστήριο είναι πάντα καθαρό και στεγνό.

5.1 Οθόνη

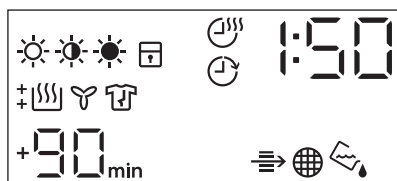

Σύμβολο στην οθόνη	Περιγραφή συμβόλου
	επιλογή στεγνώματος ρούχων: στεγνά για σιδέρωμα, στεγνά για ντουλάπι, επιπλέον στέγνωμα
	ενεργοποιημένη επιλογή χρόνου στεγνώματος
	ενεργοποιημένη επιλογή καθυστέρησης έναρξης
	ένδειξη: <i>ελέγξτε τον Εναλλάκτη Θερμότητας</i>
	ένδειξη: <i>καθαρίστε το φίλτρο</i>
	ένδειξη: <i>αδειάστε το δοχείο νερού</i>
	ενεργοποιημένο κλειδίωμα ασφαλείας για παιδιά
	λανθασμένη επιλογή ή ο διακόπτης βρίσκεται στη θέση «Επιναφορά» ●
	ένδειξη: <i>φάση στεγνώματος</i>
	ένδειξη: <i>φάση ψύξης</i>
	ένδειξη: <i>φάση προστασίας κατά του τσαλακώματος</i>
1:50	διάρκεια προγράμματος
+30 _{min.} , +60 _{min.} , +90 _{min.} , +2h	επέκταση του προεπιλεγμένου χρόνου για τη φάση προστασίας κατά του τσαλακώματος: +30min, +60min, +90min, +2h)
:10-2:00	επιλογή χρόνου στεγνώματος (10min-2h)
1h-20h	επιλογή καθυστέρησης έναρξης (1h-20h)

6. ΠΙΝΑΚΑΣ ΠΡΟΓΡΑΜΜΑΤΩΝ

Πρόγραμμα	Φορτίο ¹⁾	Ιδιότητες / Τύπος υφάσματος ²⁾
Eco ³⁾	9,0 kg	Πρόγραμμα κατάλληλο για το στέγνωμα βρεγμένων βαμβακερών ρούχων· είναι το πιο ενεργειακά αποδοτικό πρόγραμμα για το στέγνωμα βρεγμένων βαμβακερών ρούχων. Το επίπεδο στεγνώματος δεν είναι ρυθμιζόμενο και ορίζεται από προεπιλογή στο Curboard (Στεγνά για ντουλάπι) / έτοιμα για αποθήκευση. / ☺ ☐
MixCare (Σύντομο ανάμεικτα)	6,0 kg	Σχεδιασμένο για να στεγνώνει τακτικά ό,τι πλένετε χωρίς διαχωρισμό των ρούχων. Στεγνώνει ομοιόμορφα βαμβακερά ρούχα, μείγματα από βαμβακερά-συνθετικά και συνθετικά. / ☺ ☺ ☐
Cottons (Βαμβακερά)	9,0 kg	Πρόγραμμα για λευκά και χρωματιστά βαμβακερά. Η προεπιλεγμένη ρύθμιση είναι για επίπεδο στεγνώματος έτοιμο για αποθήκευση. / ☺ ☐
Synthetics (Συνθετικά)	4,0 kg	Ανάμεικτα ρούχα που περιέχουν κυρίως συνθετικές ίνες, όπως πολυεστέρας, πολυαμίδιο, κ.λπ. / ☺ ☺ ☐
Delicate (Ευαίσθητα)	2,0 kg	Συνιστάται για γενικά ευαίσθητα υφάσματα όπως βισκόζη, ρεγίον, ακρυλικά και μείγματα τους. / ☺ ☺ ☐
Wool (Μάλλινα) 	1,0 kg	Στεγνώνει απαλά για μάλλινα που πλένονται στο πλυντήριο και στο χέρι. Αφαιρείτε αμέσως τα ρούχα όταν ολοκληρώνεται το πρόγραμμα.
Silk (Μεταξωτά) 	0,5 kg	Διατηρεί το σχήμα ενός ευαίσθητου πλυντηρίου ρούχων και μεταξωτών ρούχων που πλένονται στο χέρι, ελαχιστοποιώντας το τσαλάκωμα, χρησιμοποιώντας απαλό ζεστό αέρα και μαλακές κινήσεις. / ☺ ☐ ☐
Easy Iron (Εύκολο σιδέρωμα)	2,0 kg	Περιορίζει το τσαλάκωμα στα μικρά φορτία βαμβακερών, συνθετικών και ανάμεικτων υφασμάτων για εύκολο σιδέρωμα. Διαθέτει δύο επίπεδα στεγνώματος: Το σιδέρωμα αφήνει τα ρούχα ελαφρώς υγρά για σιδέρωμα ή για κρέμασμα. Το ντουλάπι στεγνώνει πλήρως τα αντικείμενα. / ☺ ☐ ☐
Sport (Αθλητικά)	4,0 kg	Στεγνώνει γενικά αθλητικά ρούχα κατασκευασμένα από συνθετικές ίνες, όπως πολυεστέρας, μείγματα ελαστάνης και πολυαμίδιο. / ☺ ☐ ☐
Outdoor 	2,0 kg	Διατηρεί τη λειτουργικότητα των υφασμάτων υπαίθριων δραστηριοτήτων από τεχνικό ύφασμα και επαναφέρει την υδατοαπωθητικότητα στα αδιάβροχα μπουφάν και μπουφάν με αφαιρούμενη επένδυση (κατάλληλο για στέγνωμα σε στεγνωτήριο). / ☺ ☐ ☐

Πρόγραμμα	Φορτίο ¹⁾	Ιδιότητες / Τύπος υφάσματος ²⁾
Hygiene (Λειτουργία Hygiene) 	5,0 kg	Στεγνώνει και απολυμαίνει τα ρούχα σας και άλλα αντικείμενα διατηρώντας τη θερμοκρασία πάνω από 60°C με την πάροδο του χρόνου, αφαιρώντας το 99,9% των βακτηρίων και ιών ⁴⁾ . Σημείωση: Αυτός ο κύκλος πρέπει να χρησιμοποιείται μόνο για υγρά αντικείμενα. Δεν είναι κατάλληλος για ευαίσθητα αντικείμενα.
Bedlinen (Σεντόνια) XL	4,5 kg	Στεγνώνει έως και τρία σετ κλιννοσκεπασμάτων ταυτόχρονα. Ελαχιστοποιεί τις συστροφές και τα μπερδέματα των μεγάλων αντικειμένων, διασφαλίζοντας ότι κάθε κλιννοσκεπασμα φτάνει σε ένα ομοιόμορφο στέγνωμα χωρίς υγρά σημεία.

1) Το μέγιστο βάρος αναφέρεται σε ξηρά στοιχεία.

2) Για τη σημασία των συμβόλων υφασμάτων, ανατρέξτε στο κεφάλαιο *ΥΠΟΔΕΙΞΕΙΣ ΚΑΙ ΣΥΜΒΟΥΛΕΣ: Προετοιμασία των ρούχων*.

3) Αυτό είναι το πρόγραμμα αναφοράς που χρησιμοποιείται για την αξιολόγηση της συμμόρφωσης με τους κανονισμούς της ΕΕ για τον οικολογικό σχεδιασμό και την ενεργειακή ετικέτα, Καν. (ΕΕ) 2023/2533 και Καν. (ΕΕ) 2023/2534. Αυτό το πρόγραμμα μπορεί να στεγνώσει βαμβακερά ρούχα από μια αρχική περιεκτικότητα σε υγρασία του φορτίου κάτω του 60% μέχρι να επιτευχθεί μια τελική υγρασία-στόχος του φορτίου 0%.

4) Δοκιμασμένο για τα Escherichia coli, Candida albicans και MS2 Bacteriophage. Η δοκιμή που διεξήχθη από την Ελβετική εταιρεία Testmaterialien AG το 2021 (Αρ. έκθεσης δοκιμής 20212038).

6.1 Woolmark Premium Wool Care - Πράσινο



Ο κύκλος στεγνώματος για μάλλινα αυτής της συσκευής έχει δοκιμαστεί και εγκρίθηκε από την The Woolmark Company. Ο κύκλος είναι κατάλληλος για το στέγνωμα μάλλινων ρούχων που φέρουν τη σήμανση «πλύσιμο στο χέρι», υπό την προϋπόθεση ότι τα ρούχα πλένονται σε επικυρωμένο από τη Woolmark κύκλο για ρούχα που πλένονται στο χέρι και στεγνώνουν σύμφωνα με τις οδηγίες που παρέχονται από τον κατασκευαστή αυτού του μηχανήματος. M2407
Το σύμβολο Woolmark είναι σήμα πιστοποίησης σε πολλές χώρες.



7. ΕΠΙΛΟΓΕΣ

7.1 Extra Anticrease (Προστασία από το τσαλάκωμα)

Επιμηκύνει τη φάση προστασίας κατά του τσαλακώματος κατά 30, 60, 90 λεπτά ή 2 ώρες στο τέλος του κύκλου στεγνώματος. Αυτή η λειτουργία μειώνει το τσαλάκωμα. Κατά τη φάση προστασίας κατά του τσαλακώματος, μπορείτε να αφαιρέσετε τα ρούχα.

7.2 Dryness Level (Στέγνωμα)

Αυτή η λειτουργία βοηθά στο καλύτερο στέγνωμα των ρούχων. Υπάρχουν 3 επιλογές:

-  Extra Dry (Επιπλέον στέγνωμα)
-  Cupboard (Στεγνά για ντουλάπι)
-  Iron Dry (Στεγνά για σιδέρωμα)

Ρύθμιση της τελικής υγρασίας-στόχου

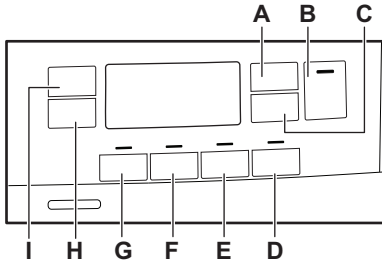

Αυτό μπορεί να είναι απαραίτητο επειδή τα αποτελέσματα στεγνώματος επηρεάζονται από πολλές συνθήκες, π.χ. τον τύπο νερού, την τάση της παροχής ή τη θερμοκρασία του περιβάλλοντος κ.λπ.

ΠΩΣ ΝΑ ΕΠΙΤΥΧΕΤΕ ΤΕΛΕΙΟ ΣΤΕΓΝΩΜΑ:

1. Προσπαθήστε να ρυθμίσετε τις επιλογές επιπέδου στεγνώματος (βλ. την επιλογή *Επίπεδο στεγνώματος* παραπάνω).
2. Εάν θέλετε να αυξήσετε περαιτέρω τα αποτελέσματα στεγνώματος των ρούχων, μπορείτε να τροποποιήσετε την προεπιλεγμένη ρύθμιση στεγνώματος (βλ. παρακάτω). Αυτή η ρύθμιση θα ενεργήσει στα περισσότερα προγράμματα, εκτός από τα προγράμματα **Eco**, **Wool** (Μάλλινα), **Duvet** (Πάπλωμα), **Down Jacket** (Πουπουλένιο μπουφάν), **Refresh** (Φρεσκάρισμα) εάν είναι διαθέσιμα στη συσκευή.



Κάθε φορά που εισέρχεστε στη λειτουργία «Ρύθμιση της τελικής υγρασίας-στόχου», ο προηγούμενος καθορισμένος βαθμός της τελικής υγρασίας-στόχου θα αλλάζει στην επόμενη τιμή (π.χ. το προηγούμενως ρυθμισμένο - 2 - θα αλλάξει σε - 1 -).

Για να αλλάξετε τον προεπιλεγμένο βαθμό της τελικής υγρασίας-στόχου:

1. Πατήστε το κουμπί ενεργοποίησης/ απενεργοποίησης για να ενεργοποιήσετε τη συσκευή.

2. Χρησιμοποιήστε τον διακόπτη επιλογής προγράμματος για να ρυθμίσετε οποιοδήποτε πρόγραμμα.
3. Περιμένετε για περίπου 8 δευτερόλεπτα.
4. Πιέστε ταυτόχρονα και παρατεταμένα τα κουμπιά **(G)** και **(F)**.

Μια από τις παρακάτω ενδείξεις ανάβει:

- Μέγιστο στέγνωμα - 0 -
- Πιο στεγνά ρούχα - 1 -
- Τυπικά στεγνά ρούχα - 2 -

5. Πιέστε παρατεταμένα τα κουμπιά **(G)** και **(F)** ξανά μέχρι να ανάψει η ένδειξη του σωστού επιπέδου.



Εάν η θόνη επιστρέψει σε κανονική λειτουργία (θα εμφανιστεί ο χρόνος του επιλεγμένου προγράμματος από το βήμα 2.) κατά τη ρύθμιση του βαθμού της τελικής υγρασίας-στόχου, πιέστε παρατεταμένα τα κουμπιά **(G)** και **(F)** ακόμα μια φορά για να μεταβείτε στη λειτουργία «Ρύθμιση της τελικής υγρασίας-στόχου» (ο βαθμός της τελικής υγρασίας-στόχου που είχε οριστεί προηγουμένως θα αλλάξει στην επόμενη τιμή).

6. Για την αποδοχή του επιλεγμένου βαθμού της τελικής υγρασίας-στόχου, περιμένετε 5 δευτ. και η θόνη θα επιστρέψει στην κανονική λειτουργία.

Βαθμός στεγνώματος	Σύμβολο θόνης
Μέγιστο στέγνωμα - 0 -	☐
Πιο στεγνά ρούχα - 1 -	☐
Τυπικά στεγνά ρούχα - 2 -	☐

7.3 Time Dry (Χρόνος)

Μπορείτε να ορίσετε τη διάρκεια προγράμματος, από μια ελάχιστη διάρκεια 10 λεπτών έως μια μέγιστη διάρκεια 2 ωρών. Η απαιτούμενη διάρκεια εξαρτάται από την ποσότητα των ρούχων στη συσκευή.



Συνιστούμε να ορίσετε μια σύντομη διάρκεια για μικρές ποσότητες ρούχων ή μόνο για ένα ρούχο.

ΣΥΣΤΑΣΗ ΧΡΟΝΟΥ ΣΤΕΓΝΩΜΑΤΟΣ

έως 10 λεπ.	Λειτουργία μόνο κρύου αέρα (χωρίς θερμαντικό).
10 - 40 λεπ.	επιπλέον στέγνωμα για καλύτερο στέγνωμα μετά τον προηγούμενο κύκλο στεγνώματος.
>40 min	πλήρες στέγνωμα του μικρού φορτίου ρούχων έως 4 kg, καλά στυμμένα (>1.200 στροφές/λεπτό).

7.4 Time Dry (Χρόνος) στο πρόγραμμα Wool (Μάλλινα)

Επιλογή κατάλληλη για το πρόγραμμα Wool (Μάλλινα) για να ρυθμίσει τον τελικό βαθμό στεγνώματος.

7.5 Refresh (Φρεσκάρισμα)

Για το φρεσκάρισμα ρούχων που ήταν αποθηκευμένα. Το μέγιστο φορτίο δεν πρέπει να υπερβαίνει το 1 kg.

7.6 Reverse Plus (Αναστροφή κάδου)

Αύξηση συχνότητας αναστροφής κάδου για τη μείωση του μπλεξίματος των ρούχων. Για

7.9 Πίνακας επιλογών

Προγράμματα ¹⁾	Dryness Level (Στέγνωμα)	Extra Anticrease (Προστασία από το τσαλακωμα)	Refresh (Φρεσκάρισμα)	Reverse Plus (Αναστροφή κάδου)	Extra Silent (Επιπλέον αθόρυβο)	Time Dry (Χρόνος)
Eco		■	■	■	■	■

την αύξηση της ομοιομορφίας του αποτελέσματος στεγνώματος και μείωσης του τσαλακώματος. Συνιστάται για μεγάλα ή μακριά αντικείμενα (π.χ. σεντόνια, παντελόνια, μακριά φορέματα).

7.7 Extra Silent (Επιπλέον αθόρυβο)

Η συσκευή λειτουργεί με χαμηλό θόρυβο χωρίς να επηρεάζεται η ποιότητα στεγνώματος. Η συσκευή λειτουργεί αργά με τον μεγαλύτερο χρόνο κύκλου.

7.8 End Alert (Βομβητής)





Ο βομβητής ηχεί:

- στο τέλος του κύκλου
- στην αρχή και στο τέλος της φάσης κατά του τσαλακώματος
- σε διακοπή του κύκλου

Η λειτουργία βομβητή είναι από προεπιλογή πάντα ενεργοποιημένη. Μπορείτε να χρησιμοποιήσετε αυτή τη λειτουργία για να ενεργοποιήσετε ή να απενεργοποιήσετε τον ήχο.



Μπορείτε να ενεργοποιήσετε την επιλογή End Alert (Βομβητής) με όλα τα προγράμματα.







Προγράμματα ¹⁾	☀️ Dryness Level (Στέγνωμα)			👕 Extra Anticrease (Προστασία από το τσαλάκωμα)	🔄 Refresh (Φρεσκάρισμα)	🔄 Reverse Plus (Αναστροφή κάδου)	🔊 Extra Silent (Επιπλέον αθόρυβο)	🕒 Time Dry (Χρόνος)
	☀️	☀️	☀️					
MixCare (Σύντομο ανάμεικτα)	■	■		■		■		■
Cottons (Βαμβακερά)	■	■	■	■	■	■	■	■
Synthetics (Συνθετικά)	■	■	■	■	■	■	■	■
Delicate (Ευαίσθητα)		■		■				
Wool (Μάλλινα)  								■ ²⁾
Silk (Μεταξωτά) 		■		■				
Easy Iron (Εύκολο σιδέρωμα)		■	■	■				
Sport (Αθλητικά)		■		■				
Outdoor 		■		■				
Hygiene (Λειτουργία Hygiene) 	■			■				
Bedlinen (Σεντόνια) XL	■	■	■	■		■		■

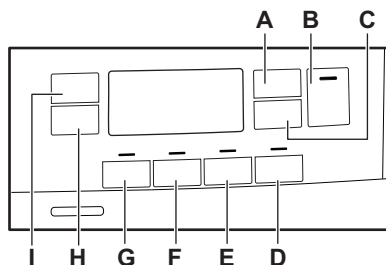

1) Μαζί με το πρόγραμμα μπορείτε να ορίσετε 1 ή περισσότερες επιλογές. Για να τις ενεργοποιήσετε ή να τις απενεργοποιήσετε, πιέστε το σχετικό κουμπί αφής.

2) Βλ. κεφάλαιο ΕΠΙΛΟΓΕΣ: Time Drying στο πρόγραμμα Μάλλινα

8. ΡΥΘΜΙΣΕΙΣ



- A. Κουμπί αφής  Time Dry (Χρόνος)
- B. Κουμπί αφής  Start/Pause (Εναρξη/Παύση)
- C. Κουμπί αφής  Delay Start (Καθυστέρηση)
- D. Κουμπί αφής  End Alert (Βομβητής)
- E. Κουμπί αφής  Extra Silent (Επιπλέον αθόρυβο)
- F. Κουμπί αφής  Reverse Plus (Αναστροφή κάδου)

- G. Κουμπί αφής  Refresh (Φρεσκάρισμα)
- H. Κουμπί αφής  Extra Anticrease (Προστασία από το τσαλάκωμα)
- I. Κουμπί αφής  Dryness Level (Στέγνωμα)

8.1 Λειτουργία Κλειδωμα Ασφαλείας για Παιδιά

Η επιλογή αυτή αποτρέπει τα παιδιά από το να παίζουν με τη συσκευή όταν βρίσκεται σε λειτουργία κάποιο πρόγραμμα. Τα κουμπιά αφής είναι κλειδωμένα.

Μόνο το κουμπί on/off είναι απασφαλισμένο.

Ενεργοποίηση της επιλογής κλειδώματος ασφαλείας για παιδιά:

1. Πιέστε το κουμπί ενεργοποίησης/ απενεργοποίησης για να ενεργοποιήσετε τη συσκευή.
2. Πιέστε παρατεταμένα το κουμπί αφής (D) για μερικά δευτερόλεπτα.

Η ένδειξη κλειδώματος ασφαλείας για παιδιά ανάβει.



Μπορείτε να απενεργοποιήσετε την επιλογή κλειδώματος ασφαλείας για παιδιά, ενώ βρίσκεται σε λειτουργία κάποιο πρόγραμμα. Πιέστε παρατεταμένα τα ίδια κουμπιά αφής, μέχρι να σβήσει η ένδειξη κλειδώματος ασφαλείας για παιδιά. Η λειτουργία Κλειδώματος Ασφαλείας για Παιδιά δεν είναι διαθέσιμη για 8 δευτ. από την ενεργοποίηση της συσκευής.

8.2 Ένδειξη δοχείου νερού

Βάσει προεπιλογής, η ένδειξη του δοχείου νερού είναι ενεργοποιημένη. Ανάβει κατά την ολοκλήρωση του προγράμματος ή όταν απαιτείται άδειασμα του δοχείου νερού.



Εάν έχει εγκατασταθεί σετ αποστράγγισης (προαιρετικό εξάρτημα), η συσκευή αποστραγγίζει αυτόματα το νερό του δοχείου νερού. Σε αυτή την περίπτωση, συνιστούμε να απενεργοποιήσετε την ένδειξη του δοχείου νερού.

Απενεργοποίηση της ένδειξης του δοχείου νερού:

1. Πατήστε το κουμπί ενεργοποίησης/ απενεργοποίησης για να ενεργοποιήσετε τη συσκευή.
2. Περιμένετε για περίπου 8 δευτερόλεπτα.
3. Πιέστε ταυτόχρονα και παρατεταμένα τα κουμπιά αφής (H) και (I). Στην οθόνη εμφανίζεται η ένδειξη «Off» και η ένδειξη του δοχείου νερού είναι απενεργοποιημένη. Μετά από 5 δευτ. η οθόνη επιστρέφει στην κανονική λειτουργία.



Για να επανενεργοποιήσετε την ένδειξη του δοχείου νερού, ακολουθήστε την παραπάνω διαδικασία ξανά. Στην οθόνη εμφανίζεται η ένδειξη «On» και η ένδειξη του δοχείου νερού είναι ενεργοποιημένη.

8.3 Μετρητής ωρών λειτουργίας

Αυτή η λειτουργία παρέχει τη δυνατότητα εμφάνισης του συνολικού χρόνου λειτουργίας της συσκευής σε ώρες, το οποίο υπολογίζεται από τη στιγμή που ενεργοποιείται για πρώτη φορά. Εμφανίζεται ο πραγματικός χρόνος λειτουργίας των κύκλων (δεν περιλαμβάνει παύσεις ή χρονοκαθυστέρηση έναρξης).

Για να δείτε αυτή την τιμή, ακολουθήστε την παρακάτω διαδικασία:

1. Ενεργοποιήστε τη συσκευή πιέζοντας το κουμπί **Ενεργοποίηση/ Απενεργοποίηση**.
2. Πιέστε παρατεταμένα τα **G** κουμπιά **E** και για μερικά δευτερόλεπτα.
3. Μετά από 3 δευτερόλεπτα οι συνολικές ώρες λειτουργίας της συσκευής εμφανίζονται στην οθόνη: π.χ. εάν ο χρόνος λειτουργίας είναι **1276** ώρες, η οθόνη εμφανίζει το κείμενο **Hr** για 2

δευτερόλεπτα και στη συνέχεια **12** για 2 δευτερόλεπτα και ακολούθως από **76**. Αυτή η τιμή εμφανίζεται με μια ακολουθία δύο ψηφίων κάθε φορά: τα πρώτα δύο ψηφία υποδεικνύουν χιλιάδες και εκατοντάδες, τα δεύτερα δύο ψηφία υποδεικνύουν δέκατα και μονάδες.

Για έξοδο από αυτή τη λειτουργία, είτε πιάστε οποιοδήποτε κουμπί, στρέψτε τον διακόπτη επιλογής ή απενεργοποιήστε τη συσκευή.

8.4 Εργοστασιακές προεπιλογές

Αυτή η λειτουργία επιτρέπει την επαναφορά των εργοστασιακών ρυθμίσεων. Θα γίνει επαναφορά των αποθηκευμένων επιλογών και λειτουργιών εργασίας.

Για να **ενεργοποιήσετε** αυτή την επιλογή, ακολουθήστε τα παρακάτω βήματα:

1. Ενεργοποιήστε τη συσκευή πιέζοντας το κουμπί **Ενεργοποίηση/Απενεργοποίηση**.
2. Περιμένετε για περίπου 8 δευτερόλεπτα.
3. Πιάστε παρατεταμένα τα **F** κουμπιά **E** και για μερικά δευτερόλεπτα.
4. Η συσκευή θα επιβεβαιώσει τη λειτουργία εμφανίζοντας — —.



Αν η διαδικασία δεν λειτουργήσει (λόγω λήξης χρόνου ή λανθασμένου συνδυασμού πλήκτρων), απενεργοποιήστε τη συσκευή και επαναλάβετε τα βήματα από την αρχή.

9. ΠΡΙΝ ΑΠΟ ΤΗΝ ΠΡΩΤΗ ΧΡΗΣΗ



Οι πίσω ασφάλειες του κάδου αφαιρούνται αυτόματα όταν το στεγνωτήριο ενεργοποιείται για πρώτη φορά. Είναι πιθανό να ακούσετε κάποιο θόρυβο.

Για να απασφαλίσετε τις πίσω ασφάλειες του κάδου:

1. Ενεργοποιήστε τη συσκευή.
 2. Ρυθμίστε οποιοδήποτε πρόγραμμα.
 3. Πιάστε το κουμπί Έναρξη/Παύση.
- Ο κάδος αρχίζει να περιστρέφεται. Οι πίσω ασφάλειες του κάδου απενεργοποιούνται αυτόματα.

Πριν χρησιμοποιήσετε τη συσκευή για να στεγνώσετε ρούχα:

- Καθαρίστε τον κάδο του στεγνωτηρίου με ένα υγρό πανί.
- Ξεκινήστε ένα πρόγραμμα 1 ώρας με υγρά ρούχα.



Στην αρχή του κύκλου στεγνώματος (στα πρώτα 3–5 λεπτά) ενδέχεται να υπάρξει ένα ελαφρά υψηλότερο επίπεδο ήχου. Αυτό οφείλεται στην εκκίνηση του συμπιεστή. Αυτό είναι φυσιολογικό για συσκευές που διαθέτουν συμπιεστή, όπως ψυγεία και καταψύκτες.

9.1 Ασυνήθιστη οσμή

Η συσκευή είναι πολύ φορτωμένη.

Μετά την αφαίρεση του προϊόντος από τη συσκευασία μυρίζετε μια ασυνήθιστη οσμή. Αυτό είναι φυσιολογικό για καινούρια προϊόντα.

Η συσκευή είναι κατασκευασμένη από πολλούς διαφορετικούς τύπους υλικών και όλοι μαζί μπορούν να δημιουργήσουν ασυνήθιστες οσμές.

Με τον καιρό και τη χρήση, μετά από μερικούς κύκλους στεγνώματος, η ασυνήθιστη οσμή εξαφανίζεται σταδιακά.

9.2 Θόρυβοι



Μπορεί να ακουστούν διαφορετικοί θόρυβοι σε διαφορετικές στιγμές κατά τη διάρκεια του κύκλου στεγνώματος. Αυτοί είναι απόλυτα φυσιολογικοί ήχοι λειτουργίας.

Συμπιεστής που λειτουργεί.

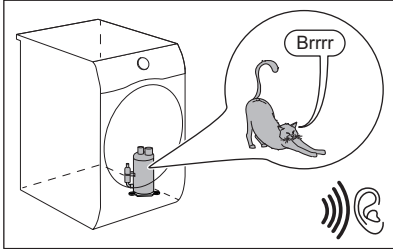

Περιστρεφόμενος κάδος.

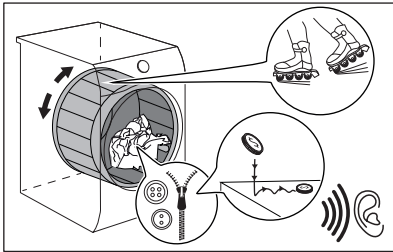

Ανεμιστήρες σε λειτουργία.

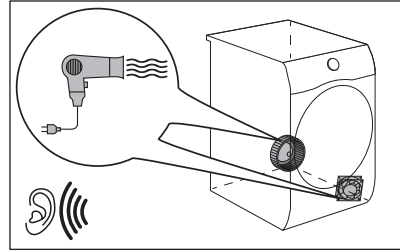

Αντλία σε λειτουργία και μεταφορά συμπύκνωσης στο δοχείο.

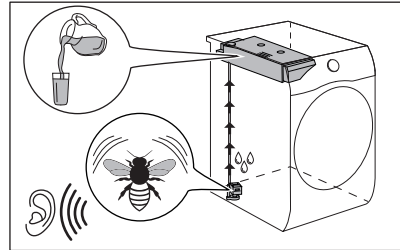

10. ΚΑΘΗΜΕΡΙΝΗ ΧΡΗΣΗ

10.1 Έναρξη προγράμματος

1. Προετοιμάστε τα ρούχα και φορτώστε τη συσκευή.

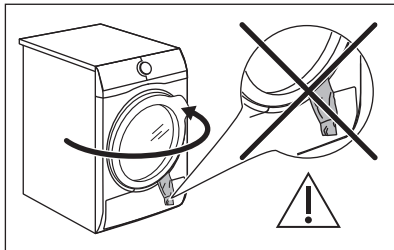

⚠ ΠΡΟΣΟΧΗ!

Βεβαιωθείτε ότι κατά το κλείσιμο της πόρτας, τα ρούχα δεν πιάνονται ανάμεσα στην πόρτα της συσκευής και το στεγανοποιητικό λάστιχο.

2. Πατήστε το κουμπί ενεργοποίησης/ απενεργοποίησης για να ενεργοποιήσετε τη συσκευή.
3. Επιλέξτε το σωστό πρόγραμμα και τις επιλογές για τον τύπο φορτίου. Στην οθόνη εμφανίζεται η διάρκεια του προγράμματος.



Ο πραγματικός χρόνος στεγνώματος εξαρτάται από τον τύπο του φορτίου (ποσότητα και σύνθεση), τη θερμοκρασία δωματίου και την αρχική υγρασία μετά το στύψιμο των ρούχων σας.

4. Πιέστε το κουμπί αφής Start/Pause (Εναρξη/Παύση).
Το πρόγραμμα ξεκινά.

10.2 Έναρξη προγράμματος με καθυστέρηση έναρξης

1. Επιλέξτε το σωστό πρόγραμμα και τις επιλογές για τον τύπο φορτίου.
2. Πιέστε το κουμπί καθυστέρησης έναρξης επανειλημμένα μέχρι να εμφανιστεί στην οθόνη ο χρόνος καθυστέρησης που θέλετε να ρυθμίσετε.



Μπορείτε να ρυθμίσετε την καθυστέρηση έναρξης ενός προγράμματος από 1 ώρα έως και 20 ώρες.

3. Πιέστε το κουμπί αφής Start/Pause (Εναρξη/Παύση)

Στην οθόνη εμφανίζεται η αντίστροφη μέτρηση της καθυστέρησης έναρξης. Μόλις ολοκληρωθεί η αντίστροφη μέτρηση, το πρόγραμμα θα ξεκινήσει.

10.3 Αλλαγή ενός προγράμματος







1. Πιέστε το κουμπί On/Off για να απενεργοποιήσετε τη συσκευή.
2. Πατήστε το κουμπί ενεργοποίησης/ απενεργοποίησης για να ενεργοποιήσετε τη συσκευή.
3. Επιλέξτε το πρόγραμμα.

Εναλλακτικά:

1. Περιστρέψτε το διακόπτη επιλογής στο ● Θέση «Επαναφοράς».
2. Περιμένετε για 1 δευτερόλεπτο. Στην οθόνη εμφανίζεται — — —.
3. Επιλέξτε το πρόγραμμα.

10.4 Στο τέλος του προγράμματος

Όταν το πρόγραμμα έχει ολοκληρωθεί:







- Ενεργοποιείται ένα διακοπτόμενο ηχητικό σήμα.
- Η οθόνη εμφανίζει  :  
- Ο δείκτης  είναι ενεργοποιημένος.
- Οι δείκτες  Φίλτρο και  Θήκη ενδέχεται να ενεργοποιηθούν.
- Η ένδειξη Start/Pause (Εναρξη/Παύση) είναι αναμμένη.

Η συσκευή συνεχίζει να λειτουργεί με τη φάση προστασίας κατά του τσαλακώματος για περίπου 30 λεπτά ή περισσότερο αν έχει ρυθμιστεί η επιλογή Extra Antcrease (Προστασία από το τσαλάκωμα) (βλ. κεφάλαιο *Επιλογή - Extra Antcrease (Προστασία από το τσαλάκωμα)*).

Η φάση προστασίας κατά του τσαλακώματος μειώνει το τσαλάκωμα.

Μπορείτε να αφαιρέσετε τα ρούχα πριν ολοκληρωθεί η φάση προστασίας κατά του τσαλακώματος. Για καλύτερα αποτελέσματα, συνιστούμε να αφαιρέτε τα ρούχα όταν η φάση έχει σχεδόν ολοκληρωθεί.

Όταν ολοκληρωθεί η φάση προστασίας κατά του τσαλακώματος:

- Στην οθόνη εξακολουθεί να εμφανίζεται η ένδειξη  :  
- Ο δείκτης  είναι απενεργοποιημένος.
- Οι δείκτες  Φίλτρο και  Θήκη παραμένουν ενεργοποιημένοι.
- Η ένδειξη Start/Pause (Εναρξη/Παύση) σβήνει.

1. Πιέστε το κουμπί On/Off για να απενεργοποιήσετε τη συσκευή.
2. Ανοίξτε την πόρτα της συσκευής.
3. Αφαιρέστε τα ρούχα.
4. Κλείστε την πόρτα της συσκευής.

Πιθανές αιτίες μη ικανοποιητικών αποτελεσμάτων στεγνώματος:

- Ακατάλληλες προεπιλεγμένες ρυθμίσεις βαθμού στεγνώματος. Βλ. κεφάλαιο *ΕΠΙΛΟΓΕΣ: Επίπεδο στεγνώματος - Ρύθμιση της τελικής υγρασίας-στόχου*
- Η θερμοκρασία δωματίου είναι πολύ χαμηλή ή πολύ υψηλή. Η ιδανική θερμοκρασία δωματίου είναι μεταξύ 18°-25°C.



Καθαρίζετε πάντα το φίλτρο και αδειάζετε το δοχείο νερού όταν ολοκληρώνεται ένα πρόγραμμα.



Αφήστε την πόρτα ελαφρώς ανοιχτή μετά από κάθε κύκλο για να αποφύγετε την υγρασία.

10.5 Λειτουργία χαμηλής ισχύος

Για να μειωθεί η κατανάλωση ενέργειας, αυτή η λειτουργία απενεργοποιεί αυτόματα τη συσκευή:

- Μετά από 5 λεπτά εάν δεν ξεκινήσετε το πρόγραμμα.

- Μετά από 5 λεπτά από το τέλος του προγράμματος ή της φάσης προστασίας κατά του σαλακώματος.



Ο χρόνος μειώνεται στα 30 δευτερόλεπτα αν ο διακόπτης επιλογής δείχνει στη ● θέση «Επαναφοράς».



Όταν η συσκευή μεταβεί σε κατάσταση χαμηλής ισχύος, η οθόνη και τα εικονίδια απενεργοποιούνται. Μπορείτε να την ενεργοποιήσετε ξανά, πατώντας το κουμπί On/Off.

11. ΥΠΟΔΕΪΞΕΙΣ ΚΑΙ ΣΥΜΒΟΥΛΕΣ

11.1 Προετοιμασία των ρούχων



Η φόρτωση του κάδου μέχρι τη μέγιστη χωρητικότητα που υποδεικνύεται για τα αντίστοιχα προγράμματα θα συμβάλλει στην εξοικονόμηση ενέργειας.







Συχνά τα ρούχα μετά από τον κύκλο πλύσης είναι μπλεγμένα μεταξύ τους. Το στέγνωμα μπλεγμένων ρούχων δεν είναι αποδοτικό.

Για τη διασφάλιση σωστής ροής αέρα και ομοιόμορφου στεγνώματος, συνιστάται να τινάζετε και να φορτώνετε τα ρούχα ένα ένα στο στεγνωτήριο.

Για τη διασφάλιση της σωστής διαδικασίας στεγνώματος:

- Κλείνετε τα φερμουάρ.
- Κουμπώνετε τα κλιπ από τις παπλωματοθήκες.
- Μη στεγνώνετε λυτές υφασμάτινες ζώνες ή κορδέλες (π.χ. από ποδιές). Δένετε τα πριν ξεκινήσετε ένα πρόγραμμα.
- Αφαιρείτε όλα τα αντικείμενα από τις τσέπες.

- Γυρίστε μέσα έξω τα ρούχα που διαθέτουν εσωτερική βαμβακερή επένδυση. Η βαμβακερή επένδυση πρέπει να είναι προς τα έξω.
- Να ρυθμίζετε πάντα το κατάλληλο πρόγραμμα για τον τύπο των ρούχων.
- Μην τοποθετείτε σκούρα υφάσματα μαζί με ανοιχτόχρωμα.
- Χρησιμοποιήστε ένα κατάλληλο πρόγραμμα για βαμβακερά, ζέρσεϊ και πλεκτά ώστε να μη μαζέψουν.
- Μην υπερβαίνετε το μέγιστο φορτίο που αναφέρεται στο κεφάλαιο προγραμμάτων ή που εμφανίζεται στην οθόνη.
- Στεγνώνετε μόνο ρούχα που είναι κατάλληλα για στεγνωτήριο. Ανατρέξτε στην ετικέτα υφάσματος πάνω στα ρούχα.
- Μη στεγνώνετε μεγάλα και μικρά ρούχα μαζί. Τα μικρά ρούχα μπορούν να μπερδευτούν μέσα στα μεγάλα και να μη στεγνώσουν.
- Τινάζετε τα μεγάλα ρούχα και υφάσματα προτού τα τοποθετήσετε στο στεγνωτήριο. Αυτό αποτρέπει τη συγκέντρωση υγρασίας εντός του υφάσματος μετά τον κύκλο στεγνώματος.

Ετικέτα υφάσμα- τος	Περιγραφή
	Τα ρούχα είναι κατάλληλα για στέγνωμα στο στεγνωτήριο.
	Τα ρούχα είναι κατάλληλα για στέγνωμα στο στεγνωτήριο σε υψηλότερες θερμοκρασίες.
	Τα ρούχα είναι κατάλληλα για στέγνωμα στο στεγνωτήριο μόνο σε χαμηλές θερμοκρασίες.
	Τα ρούχα δεν είναι κατάλληλα για στέγνωμα στο στεγνωτήριο.



12. ΦΡΟΝΤΙΔΑ ΚΑΙ ΚΑΘΑΡΙΣΜΑ

12.1 Περιοδικό πρόγραμμα καθαρισμού

Το περιοδικό καθαρίσμα βοηθά να παρατείνετε τη διάρκεια ζωής της συσκευής σας.

Εάν η συσκευή δεν χρησιμοποιείται για μεγάλο χρονικό διάστημα, αποσυνδέστε την από την πρίζα.

Ενδεικτικό περιοδικό πρόγραμμα καθαρισμού:

Καθαρισμός του φίλτρου	Όταν η ένδειξη  αναβοσβήνει
Αδειάστε το δοχείο νερού	Όταν η ένδειξη  αναβοσβήνει
Καθαρίστε τον εναλλάκτη θερμότητας	Όταν η ένδειξη  αναβοσβήνει
Καθαρισμός του κάδου	Κάθε δύο μήνες
Καθαρίστε τον πίνακα ελέγχου και το περίβλημα	Κάθε δύο μήνες
Καθαρίστε τις εγκοπές ροής αέρα	Κάθε δύο μήνες

Οι παρακάτω παράγραφοι εξηγούν πώς πρέπει να καθαρίζετε το κάθε εξάρτημα.

12.2 Αφαίρεση των ξένων αντικειμένων



Βεβαιωθείτε ότι οι τσέπες είναι άδειες και ότι όλα τα λυτά αντικείμενα είναι δεμένα προτού εκτελέσετε τον κύκλο στεγνώματος. Ανατρέξτε στην ενότητα «Προετοιμασία των ρούχων».

Αφαιρέστε τυχόν ξένα αντικείμενα που μπορεί να βρείτε στον κάδο μετά τον κύκλο στεγνώματος (π.χ. μεταλλικά κλιπ, κουμπιά, νομίσματα κ.λπ.).

12.3 Καθαρισμός φίλτρου

Στο τέλος κάθε κύκλου, ανάβει η ένδειξη φίλτρου  και πρέπει να καθαρίσετε το φίλτρο.



Το φίλτρο συλλέγει το χνούδι των ρούχων κατά τη διάρκεια του κύκλου στεγνώματος.



Για να επιτύχετε την καλύτερη δυνατή απόδοση στεγνώματος, καθαρίζετε συχνά το φίλτρο. Το βουλωμένο φίλτρο προκαλεί μεγαλύτερο κύκλο στεγνώματος και κατά συνέπεια αύξηση της κατανάλωσης ενέργειας. Καθαρίστε το φίλτρο με το χέρι. Χρησιμοποιήστε ηλεκτρική σκούπα, αν χρειάζεται.

⚠ ΠΡΟΣΟΧΗ!

Κατά τον καθαρισμό των φίλτρων, το χνούδι πρέπει να πετιέται στον κάδο απορριμμάτων και να μην ξεπλένεται μέσω της αποχέτευσης ώστε να αποφευχθεί η εξάπλωση μικροπλαστικών στο σύστημα χρησιμοποιημένων υδάτων.

1. Ανοίξτε την πόρτα. Τραβήξτε προς τα πάνω το φίλτρο.

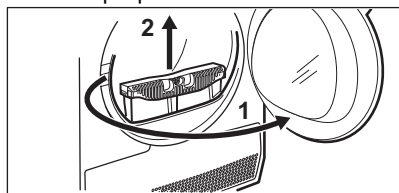

2. Σπρώξτε το άγκιστρο για να ανοίξετε το φίλτρο.

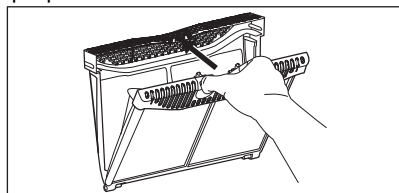

3. Συλλέξτε το χνούδι με το χέρι από τα δύο εσωτερικά μέρη του φίλτρου.

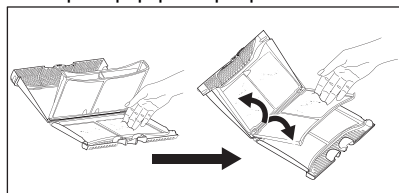

Πετάξτε το χνούδι στον κάδο απορριμμάτων.

4. Εάν χρειάζεται, καθαρίστε το φίλτρο με ηλεκτρική σκούπα. Κλείστε το φίλτρο.

5. Εάν είναι απαραίτητο, αφαιρέστε το χνούδι από την υποδοχή του φίλτρου και το λάστιχο. Μπορείτε να χρησιμοποιείτε ηλεκτρική σκούπα. Τοποθετήστε το φίλτρο ξανά μέσα στην υποδοχή του.

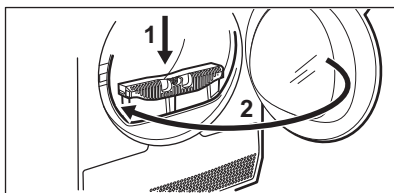
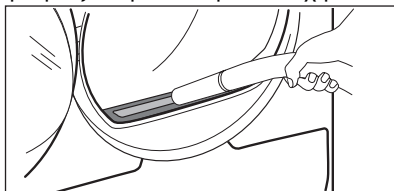

12.4 Αδειασμα του δοχείου νερού

Αδειάζετε το δοχείο συμπυκνωμένου νερού μετά από κάθε κύκλο στεγνώματος.

Αν το δοχείο συμπυκνωμένου νερού είναι γεμάτο, το πρόγραμμα σταματά αυτόματα. Το  σύμβολο του δοχείου νερού ανάβει στην οθόνη και πρέπει να αδειάσετε το δοχείο νερού.

Για να αδειάσετε το δοχείο νερού:

1. Τραβήξτε το δοχείο νερού κρατώντας το σε οριζόντια θέση.

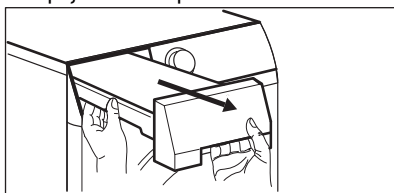

2. Τραβήξτε το πλαστικό πώμα προς τα έξω και αδειάστε το νερό σε λεκάνη ή σε άλλο κατάλληλο δοχείο.

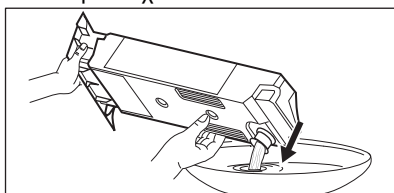

3. Επανατοποθετήστε το πλαστικό πώμα και τοποθετήστε το δοχείο νερού στη θέση του.

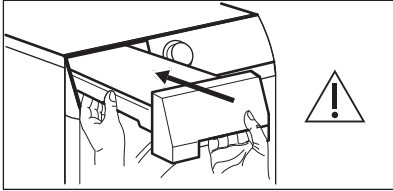

4. Για να συνεχίσετε το πρόγραμμα, πιέστε το Κουμπί Έναρξης/Παύσης.

12.5 Καθαρισμός συμπυκνωτή

Εάν το σύμβολο του συμπυκνωτή αναβοσβήνει στην οθόνη, ελέγξτε τον συμπυκνωτή και την υποδοχή του. Εάν είναι λερωμένο, καθαρίστε το Πραγματοποιείτε τον έλεγχο τουλάχιστον μία φορά κάθε 6 μήνες.

ΠΡΟΕΙΔΟΠΟΙΗΣΗ!

Μην αγγίζετε τη μεταλλική επιφάνεια με γυμνά χέρια. Κίνδυνος τραυματισμού. Φορέστε προστατευτικά γάντια. Καθαρίζετε με προσοχή ώστε να μην προκαλέσετε ζημιά στη μεταλλική επιφάνεια.

ΠΡΟΕΙΔΟΠΟΙΗΣΗ!

Μη χρησιμοποιείτε ηλεκτρική σκούπα με σκληρό εξάρτημα για να αφαιρέσετε τα χνούδια από τον συμπυκνωτή, μπορεί να προκληθούν ζημιές στις πλευρές του συμπυκνωτή, με αποτέλεσμα τη χαμηλότερη απόδοση της συσκευής και το παρατεταμένο στέγνωμα.

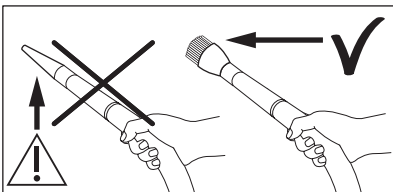

Για να κάνετε τον έλεγχο:

1. Ανοίξτε την πόρτα. Τραβήξτε προς τα πάνω το φίλτρο.

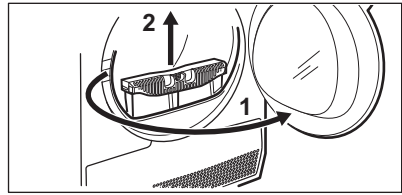

2. Ανοίξτε το κάλυμμα του συμπυκνωτή.

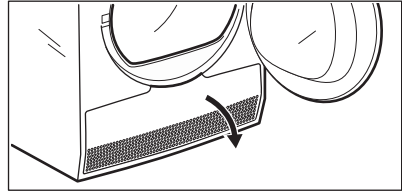

3. Στρέψτε τους μοχλούς για να ξεκλειδώσετε το καπάκι του συμπυκνωτή και κατεβάστε το καπάκι του συμπυκνωτή.

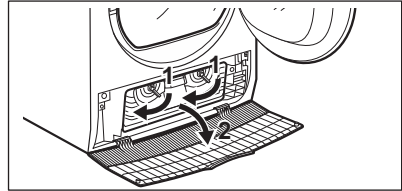

4. Εάν χρειάζεται, αφαιρέστε τα χνούδια από τον συμπυκνωτή και τον θάλαμό του. Μπορείτε να χρησιμοποιήσετε ηλεκτρική σκούπα με εξάρτημα βούρτσας.

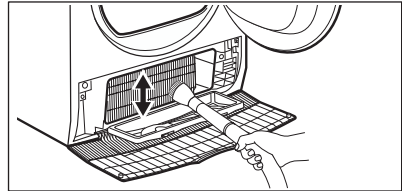

5. Κλείστε το καπάκι του συμπυκνωτή.

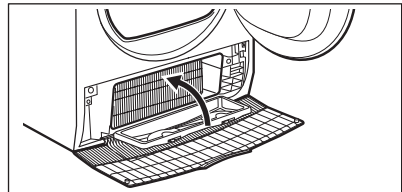

6. Στρέψτε τους μοχλούς έως ότου κομπώσει στη θέση του.

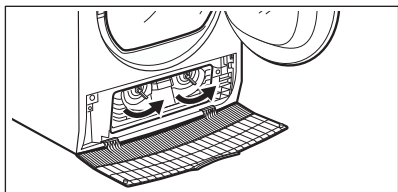

7. Τοποθετήστε ξανά το φίλτρο.

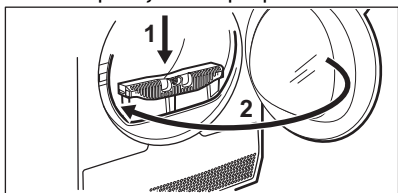

12.6 Καθάρισμα του κάδου

⚠ ΠΡΟΕΙΔΟΠΟΙΗΣΗ!

Αποσυνδέστε τη συσκευή από το ρεύμα πριν από τον καθαρισμό.

Χρησιμοποιήστε ένα κοινό ουδέτερο απορρυπαντικό για να καθαρίσετε την εσωτερική επιφάνεια και τους ανυψωτήρες του κάδου. Σκουπίστε τις επιφάνειες με ένα μαλακό πανί.

⚠ ΠΡΟΣΟΧΗ!

Μη χρησιμοποιείτε υλικά που χαράζουν ή ατσάλοσυρμα για τον καθαρισμό του κάδου.

12.7 Καθάρισμα του χειριστήριου και του περιβλήματος της συσκευής

Χρησιμοποιήστε ένα κοινό ουδέτερο απορρυπαντικό για να καθαρίσετε το χειριστήριο και το περίβλημα της συσκευής.

Χρησιμοποιήστε ένα υγρό πανί για τον καθαρισμό. Σκουπίστε τις επιφάνειες με ένα μαλακό πανί.

⚠ ΠΡΟΣΟΧΗ!

Μη χρησιμοποιείτε καθαριστικά επίπλων ή προϊόντα που μπορούν να προκαλέσουν διάβρωση.

12.8 Καθάρισμα των σχισμών αερισμού

Χρησιμοποιήστε ηλεκτρική σκούπα για να αφαιρέσετε τα χνούδια από τις σχισμές αερισμού.

13. ΑΝΤΙΜΕΤΩΠΙΣΗ ΠΡΟΒΛΗΜΑΤΩΝ

⚠ ΠΡΟΕΙΔΟΠΟΙΗΣΗ!

Ανατρέξτε στο κεφάλαιο Ασφάλεια.

13.1 Κωδικοί σφάλματος

Η συσκευή δεν ξεκινά ή σταματά κατά τη λειτουργία.

Αρχικά προσπαθήστε να βρείτε τρόπο να αντιμετωπίσετε το πρόβλημα (ανατρέξτε στον πίνακα). Εάν το πρόβλημα παραμένει, επικοινωνήστε με το Εξουσιοδοτημένο Κέντρο Σέρβις.

⚠ ΠΡΟΕΙΔΟΠΟΙΗΣΗ!

Πριν από την εκτέλεση οποιουδήποτε ελέγχου, απενεργοποιείτε τη συσκευή.

Σε περίπτωση σοβαρών προβλημάτων, ενεργοποιούνται τα ηχητικά σήματα, στην οθόνη εμφανίζεται ένας κωδικός σφάλματος και το  Start/Pause (Έναρξη/Παύση) μπορεί να αναβοσβήνει συνεχόμενα:

Κωδικός σφάλματος	Πιθανή αιτία	Αντιμετώπιση
E50	Το μοτέρ της συσκευής έχει υπερφορτωθεί. Πάρα πολλά ρούχα ή εγκλωβισμένα ρούχα μέσα στον κάδο.	Το πρόγραμμα δεν έχει ολοκληρωθεί. Βγάλτε τα ρούχα από τον κάδο, ρυθμίστε το πρόγραμμα και αρχίστε πάλι τον κύκλο.
E90 ή E91	Εσωτερικό σφάλμα. Δεν υπάρχει επικοινωνία μεταξύ των ηλεκτρονικών στοιχείων της συσκευής.	Το πρόγραμμα δεν ολοκληρώθηκε κανονικά ή η συσκευή σταμάτησε πολύ νωρίς. Απενεργοποιήστε τη συσκευή και ενεργοποιήστε την ξανά. Εάν ο κωδικός σφάλματος εμφανιστεί ξανά, επικοινωνήστε με το Εξουσιοδοτημένο Κέντρο Σέρβις.
E90	Η ηλεκτρική τροφοδοσία δεν είναι σταθερή.	Όταν η συσκευή εμφανίζει την ένδειξη E90 , περιμένετε μέχρι να σταθεροποιηθεί η ηλεκτρική τροφοδοσία και μετά πατήστε το κουμπί έναρξης. Εάν η συσκευή σταμάτησε τον κύκλο χωρίς ένδειξη, τότε πατήστε την έναρξη κύκλου. Εάν εμφανιστεί η προειδοποίηση ξανά, ελέγξτε την ακεραιότητα του καλωδίου τροφοδοσίας / της πρίζας ή την παροχή ρεύματος.

Αν στην οθόνη εμφανίζονται άλλοι κωδικοί σφάλματος, απενεργοποιήστε και ενεργοποιήστε τη συσκευή. Εάν το πρόβλημα παραμένει, επικοινωνήστε με το Εξουσιοδοτημένο Κέντρο Σέρβις.

Σε περίπτωση διαφορετικού προβλήματος με το στεγνωτήριο, ελέγξτε τον παρακάτω πίνακα για πιθανές λύσεις.

13.2 Αντιμετώπιση προβλημάτων

Πρόβλημα	Πιθανή λύση
Δεν μπορείτε να ενεργοποιήσετε τη συσκευή.	Βεβαιωθείτε ότι το φις τροφοδοσίας είναι συνδεδεμένο στην πρίζα. Ελέγξτε την ασφάλεια στον πίνακα ασφαλειών (οικιακή εγκατάσταση).
Το πρόγραμμα δεν ξεκινά.	Πιέστε το κουμπί Start/Pause (Έναρξη/Παύση). Βεβαιωθείτε ότι το καπάκι της συσκευής και η πόρτα του κάδου έχει κλείσει.
Η πόρτα της συσκευής δεν κλείνει.	Βεβαιωθείτε ότι το φίλτρο έχει τοποθετηθεί σωστά. Βεβαιωθείτε ότι τα ρούχα δεν έχουν πιαστεί ανάμεσα στην πόρτα της συσκευής και το στεγανοποιητικό λάστιχο.
Η συσκευή σταματά κατά τη διάρκεια της λειτουργίας.	Βεβαιωθείτε ότι το δοχείο νερού είναι άδειο. Πιέστε το Start/Pause (Έναρξη/Παύση) για να ξεκινήσει το πρόγραμμα.
Ο χρόνος κύκλου διαρκεί πολύ ή τα αποτελέσματα στεγνώματος δεν είναι ικανοποιητικά. ¹⁾	Το φορτίο είναι πολύ μικρό, αυξήστε το φορτίο ή χρησιμοποιήστε το πρόγραμμα Time Drying (Χρόνος στεγνώματος).
	Βεβαιωθείτε ότι το βάρος των ρούχων είναι κατάλληλο για τη διάρκεια του προγράμματος.

Πρόβλημα	Πιθανή λύση
	Βεβαιωθείτε ότι το φίλτρο είναι καθαρό.
	Τα ρούχα είναι πολύ βρεγμένα. Στύψτε πάλι τα ρούχα στο πλυντήριο ρούχων.
	Βεβαιωθείτε ότι η θερμοκρασία δωματίου είναι υψηλότερη από +5°C και χαμηλότερη από +35°C. Η ιδανική θερμοκρασία δωματίου είναι μεταξύ 18°C και 25°C.
	Επιλέξτε το πρόγραμμα Time Drying (Χρόνος στεγνώματος) ή Extra Dry (Επιπλέον στέγνωμα) 2)
Η οθόνη εμφανίζει 	Εάν θέλετε να ορίσετε ένα νέο πρόγραμμα, απενεργοποιήστε και ενεργοποιήστε τη συσκευή.
	Βεβαιωθείτε ότι οι επιλογές είναι κατάλληλες για το πρόγραμμα.

1) Μετά από 5 ώρες κατά μέγιστο, το πρόγραμμα ολοκληρώνεται αυτόματα.

2) Μπορεί να συμβεί κάποια περιοχή να παραμένει υγρή κατά το στέγνωμα μεγάλων αντικειμένων (π.χ. σεντόνια).

Εάν τα αποτελέσματα στεγνώματος δεν είναι ικανοποιητικά

- Το επιλεγμένο πρόγραμμα ήταν λανθασμένο.
- Το φίλτρο είναι φραγμένο.
- Είναι φραγμένος ο Εναλλάκτης Θερμότητας.
- Υπήρχαν πολλά ρούχα στη συσκευή.
- Ο κάδος είναι βρόμικος.
- Λανθασμένη ρύθμιση του αισθητήρα αγωγιμότητας (Βλ. κεφάλαιο «**ΕΠΙΛΟΓΕΣ**»:

Επίπεδο στεγνώματος - Ρύθμιση της τελικής υγρασίας-στόχος» για καλύτερη ρύθμιση).

- Οι σχισμές αερισμού είναι φραγμένες.
- Η θερμοκρασία δωματίου είναι πολύ χαμηλή ή πολύ υψηλή (η ιδανική θερμοκρασία δωματίου είναι μεταξύ 18°C και 25°C)

14. ΤΙΜΕΣ ΚΑΤΑΝΑΛΩΣΗΣ

14.1 Εισαγωγή



Το εγχειρίδιο χρήστη αναφέρει την ετικέτα κατανάλωσης ενέργειας και τον οικολογικό σχεδιασμό της ΕΕ: Καν. (ΕΕ) 2023/2534 που σχετίζεται με τις τάξεις ενεργειακής απόδοσης από **A** έως **G**.



Ο κωδικός QR στην ετικέτα κατανάλωσης ενέργειας που παρέχεται με τη συσκευή παρέχει έναν διαδικτυακό σύνδεσμο με πληροφορίες σχετικές με την απόδοση της συσκευής στη βάση δεδομένων EPREL της ΕΕ. Κρατήστε την ετικέτα κατανάλωσης ενέργειας μαζί με το εγχειρίδιο χρήστη και όλα τα άλλα έγγραφα που παρέχονται με τη συσκευή. Μπορείτε επίσης να βρείτε τις ίδιες πληροφορίες στο EPREL, χρησιμοποιώντας τον σύνδεσμο <https://eprel.ec.europa.eu> και το όνομα μοντέλου και τον κωδικό προϊόντος που θα βρείτε στην πινακίδα τεχνικών χαρακτηριστικών της συσκευής. Ανατρέξτε στο κεφάλαιο «Περιγραφή προϊόντος» για τη θέση της πινακίδας τεχνικών χαρακτηριστικών.

14.2 Λεζάντα

kg	Φορτίο ρούχων.	rpm	Στύψιμο στις
kWh	Κατανάλωση ενέργειας.		
ωω:λλ	Διάρκεια προγράμματος.		
%	Αρχική υγρασία στο τέλος της φάσης στυψίματος και τελική υγρασία-στόχος στο τέλος του προγράμματος στεγνώματος. Όσο υψηλότερες είναι οι στροφές στυψίματος, τόσο μεγαλύτερος είναι ο θόρυβος κατά το στύψιμο, αλλά χαμηλότερη είναι η αρχική υγρασία και η κατανάλωση ενέργειας κατά το στέγνωμα των ρούχων.		

14.3 Σύμφωνα με τον Κανονισμό της Επιτροπής (ΕΕ) 2023/2533 και Καν. (ΕΕ) 2023/2534.



Οι ακόλουθες τιμές έχουν ληφθεί σε εργαστηριακές συνθήκες σύμφωνα με τα σχετικά πρότυπα. Οι διάφορες παράμετροι μπορούν να μεταβάλλουν τα δεδομένα, για παράδειγμα: η ποσότητα των ρούχων, ο τύπος των ρούχων και οι συνθήκες περιβάλλοντος. Η αρχική υγρασία των ρούχων, ο τύπος νερού, η τάση της παροχής και αν αλλάξετε την προεπιλεγμένη ρύθμιση ενός προγράμματος μπορεί επίσης να επηρεάσουν τη χρήση ενέργειας, τη διάρκεια του προγράμματος στεγνώματος και την τελική υγρασία.

Πρόγραμμα	Φορτίο (kg)	Στύψιμο στις (rpm)	Αρχική υγρασία (%)	Χρόνος στεγνώματος (ώ:λλ)	Κατανάλωση ενέργειας (kWh)	Τελική υγρασία-στόχος (%)
Eco 1)	9,0	1000	60	3:39	1,65	0,0
Eco 1)	4,5	1000	60	2:10	0,87	0,0

1) Αυτό είναι το πρόγραμμα αναφοράς που χρησιμοποιείται για την αξιολόγηση της συμμόρφωσης με τους κανονισμούς της ΕΕ για τον οικολογικό σχεδιασμό και την ενεργειακή ετικέτα, Καν. (ΕΕ) 2023/2533 και Καν. (ΕΕ) 2023/2534. Αυτό το πρόγραμμα μπορεί να στεγνώσει βαμβακερά ρούχα από μια αρχική περιεκτικότητα σε υγρασία του φορτίου κάτω του 60% μέχρι να επιτευχθεί μια τελική υγρασία-στόχος του φορτίου 0%.

Κατανάλωση ισχύος σε διαφορετικές λειτουργίες

Κατανάλωση ισχύος σε λειτουργία Off (W)	Κατανάλωση ισχύος σε λειτουργία αναμονής (W)	Χρονοκαθυστέρηση έναρξης (W)
0,13	0,13	4,00

Ο χρόνος μέχρι τη μετάβαση στη λειτουργία Off/Αναμονής είναι 15 λεπτά το μέγιστο.

14.4 Κοινά προγράμματα





Αυτές οι τιμές είναι μόνο ενδεικτικές.

Πρόγραμμα	Φορτίο (kg)	Στύψιμο στις (rpm)	Αρχική υγρασία (%)	Χρόνος στεγνώματος (ώ:λλ)	Κατανάλωση ενέργειας (kWh)	Τελική υγρασία-στόχος (%)
Cottons (Βαμβακερά) Extra Dry (Επιπλέον στέγνωμα)	9,0	1000	60	4:49	2,10	-3,0
Cottons (Βαμβακερά) Extra Dry (Επιπλέον στέγνωμα)	4,5	1000	60	3:46	1,53	-3,0
Cottons (Βαμβακερά) Iron Dry (Στεγνά για σιδέρωμα)	9,0	1000	60	2:33	1,08	12,0
Cottons (Βαμβακερά) Iron Dry (Στεγνά για σιδέρωμα)	4,5	1000	60	1:44	0,67	12,0
Synthetics (Συνθετικά) Extra Dry (Επιπλέον στέγνωμα)	4,0	1200	40	1:45	0,65	0,0

Πρόγραμμα	Φορτίο (kg)	Στύψιμο στις (gpm)	Αρχική υγρασία (%)	Χρόνος στεγνώματος (ώ:λλ)	Κατανάλωση ενέργειας (kWh)	Τελική υγρασία-στόχος (%)
Synthetics (Συνθετικά) Cupboard (Στεγνά για ντουλάπι)	4,0	1200	40	1:17	0,48	1,0
Synthetics (Συνθετικά) Iron Dry (Στεγνά για σιδέρωμα)	4,0	1200	40	1:01	0,36	12,0
Wool (Μάλλινα)	1,0	1200	35	1:44	0,78	5,0

15. ΠΕΡΙΒΑΛΛΟΝΤΙΚΑ ΘΕΜΑΤΑ

Ανακυκλώστε τα υλικά με το σύμβολο .
 Τοποθετήστε τα υλικά της συσκευασίας στους κατάλληλους κάδους ανακύκλωσης.
 Συμβάλετε στην προστασία του περιβάλλοντος και της ανθρώπινης υγείας μέσω της ανακύκλωσης αποβλήτων ηλεκτρικών και ηλεκτρονικών συσκευών. Μην

απορρίπτετε συσκευές που φέρουν σήμανση με το σύμβολο  μαζί με τα οικιακά απορρίματα. Επιστρέψτε το προϊόν στην τοπική εγκατάσταση ανακύκλωσης ή επικοινωνήστε με την αρμόδια δημοτική υπηρεσία.

Üdvözljük az Electrolux honlapján! Köszönjük, hogy a mi készülékünket választotta.



A fenntarthatóság iránti törekvésünk jegyében csökkentjük a papíralapú nyomtatványok mennyiségét, és teljes használati útmutatókat teszünk elérhetővé az interneten. Az Ön teljes használati útmutatója itt érhető el: electrolux.com/manuals
Használattal kapcsolatos tanácsokat, prospektusokat, hibaelhárítási-, szerviz- és javítási információkat itt kérhet: electrolux.com/support



Vásároljon tartozékokat, segédanyagokat és eredeti pótalkatrészeket a készülékhez itt: electrolux.com/shop

A változtatások jogát fenntartjuk.

TARTALOM

1. BIZTONSÁGI INFORMÁCIÓK.....	87
2. BIZTONSÁGI UTASÍTÁSOK.....	91
3. TERMÉKLEÍRÁS.....	93
4. MŰSZAKI ADATOK.....	94
5. KEZELŐPANEL.....	95
6. PROGRAMTÁBLÁZAT.....	97
7. OPCIÓK.....	98
8. BEÁLLÍTÁSOK.....	101
9. AZ ELSŐ HASZNÁLAT ELŐTT.....	103
10. NAPI HASZNÁLAT.....	104
11. TANÁCSOK ÉS TIPPEK.....	105
12. ÁPOLÁS ÉS TISZTÍTÁS.....	106
13. HIBAELHÁRÍTÁS.....	109
14. FOGYASZTÁSI ÉRTÉKEK.....	111
15. KÖRNYEZETVÉDELMI TUDNIVALÓK.....	113

1. ⚠ BIZTONSÁGI INFORMÁCIÓK



A készülék üzembe helyezése és használata előtt gondosan olvassa el a mellékelt útmutatót.

A gyártó nem vállal felelősséget a helytelen beszerelés vagy használat miatt keletkezett sérülésekért és károkért. Az útmutatót mindig tartsa biztonságos és elérhető helyen, hogy szükség esetén mindig a rendelkezésére álljon, és töltsse le a teljes verziót online.



Figyelem!: Tűzveszély! / Gyúlékony anyagok.

A készülékben gyúlékony, azonban igen környezetbarát gáz, propán (R290) található. Tartsa távol a láng- vagy hőforrásokat a terméktől. Ügyeljen arra, hogy ne sértse meg a hűtőkör propánt tartalmazó alkatrészeit.

1.1 Gyermek és kiszolgáltatott személyek biztonsága

FIGYELMEZTETÉS!

Fulladás, sérülés vagy tartós rokkantság kockázata.

- Ezt a készüléket 8 év feletti gyermekek, csökkent fizikai, érzékelési vagy szellemi képességekkel rendelkező felnőttek, illetve megfelelő tudással vagy gyakorlattal nem rendelkező személyek csak felügyelet mellett, vagy abban az esetben használhatják, ha megfelelő oktatást kaptak a készülék biztonságos használatára, és megértik az esetleges veszélyeket. A 8 évesnél fiatalabb gyermekek, illetve a súlyos, komplex fogyatékossággal élő személyek állandó felügyelet nélkül nem tartózkodhatnak a készülék közelében.
- Ne engedje, hogy gyermekek játsszanak a készülékkel.
- Minden csomagolóanyagot tartson távol a gyermekektől, és megfelelően ártalmatlanítsa.
- A mosószeret tartsa távol a gyermekektől.
- A gyermekeket és a háziállatokat tartsa távol a készüléktől, amikor az ajtaja nyitva van.
- Ha rendelkezik gyermekbiztonsági zárral a készülék, akkor azt be kell kapcsolni.
- Gyermekek felügyelet nélkül nem végezhetnek tisztítási vagy karbantartási tevékenységet a készüléken.

1.2 Általános biztonság

- Ez a készülék kizárólag háztartási típusú, géppel szárítható ruhák szárítására szolgál.
- Ne használja a szárító funkciót, ha a ruhanemű ipari vegyi anyagokkal szennyeződött.

- Ezt a készüléket háztartási célú, beltérben történő használatra tervezték.
- Ez a készülék használható irodákban, szállodai vendégszobákban, panziókban, vendégházakban és más hasonló szálláshelyeken, ahol a használat nem haladja meg a háztartási használat (átlagos) szintjét.
- Ne változtassa meg a készülék műszaki jellemzőit.
- Ha a szárítógépet mosógép tetejére helyezi, használja az összeépítő készletet. Az összeépítő készlet hivatalos márkakereskedőnél szerezhető be, és kizárólag a tartozékhoz mellékelt útmutatóban felsorolt készülékekhez használható. Beszerelés előtt olvassa el figyelmesen (lásd a készlet használati útmutatóját).
- A készülék elhelyezhető szabadon álló módon vagy a konyhai munkapult alá, ha van elegendő hely (lásd az üzembe helyezési útmutatót).
- A készüléket ne helyezze üzembe zárható ajtó, tolóajtó vagy olyan ajtó mögött, amelynél a készülékkel ellentétes oldalon található a zsanér, és emiatt a készülék ajtaja nem nyitható ki teljesen.
- Gondoskodjon a levegő áramlásáról a készülék és a padló között. Ügyeljen arra, hogy a készülék alsó részén levő szellőzőnyílást a készülék alatti szőnyeg, lábtörlő vagy egyéb padlóburkoló tárgy ne zárja el.
- **FIGYELMEZTETÉS:** A készüléket tilos külső kapcsolóeszközzel, például időzítővel ellátni, vagy olyan áramkörre kötni, amelyet rendszeresen be- és kikapcsolnak.
- Csak a telepítés befejezése után csatlakoztassa a hálózati csatlakozódugót a hálózati csatlakozóaljzatba. Ügyeljen arra, hogy a hálózati csatlakozódugó hozzáférhető legyen az üzembe helyezés után.
- **FIGYELEM:** Ne telepítse a készüléket légcserével nem rendelkező helyre.
A készülékben gyúlékony, azonban igen környezetbarát gáz, propán (R290) található. Tartsa távol a láng- vagy

hőforrásokat a terméktől. Ügyeljen arra, hogy ne sértse meg a hűtőkör propánt tartalmazó alkatrészeit.

- **FIGYELEM:** A készülékházon vagy a beépített szerkezeten lévő szellőzőnyílásokat tartsa akadálymentesen.
- **FIGYELEM:** Ügyeljen arra, hogy ne sérüljön meg a készülék hűtőköre.
- **FIGYELEM:** Puszta kézzel ne érintse meg a kondenzátor hozzáférhető fémbordáit. Sérülésveszély! Viseljen védőkesztyűt.
- Ha a hálózati kábel megsérül, azt a gyártónak vagy a márkaszerviznek vagy más hasonlóan képzett személynek kell kicserélnie, nehogy elektromos veszélyhelyzet álljon elő.
- Ne lépje túl az 9,0 kg-os maximális töltetet.
- Törölje le a készülék körül felhalmozódott szöszöket és csomagolási törmeléket.
- Ne használja a készüléket szűrő nélkül. Minden használat előtt vagy után tisztítsa meg szöszszűrőt.
- Ne szárítson mosatlan ruhadarabokat a szárítógépben.
- Az olyan anyagokkal szennyezett ruhadarabokat, mint növényi olaj, aceton, alkohol, benzin, kerozin, folteltávolítók, terpentín, viasz és viaszeltávolítók, elkülönítve kell kimosni meleg vízben, extra mennyiségű mosószer használatával, mielőtt a szárítógépben szárítaná.
- Olyan darabokat, mint szivacs (latexhab), zuhanysapkák, vízálló textíliák, gumírozott ruhadarabok vagy szivacsdarabokkal kitömött párnák, tilos a szárítógépben szárítani.
- Ügyeljen rá, hogy ne szoruljon be a ruhanemű a készülék ajtaja és a gumi tömítés közé.
- A textilöblítőket vagy hasonló készítményeket az azokhoz mellékelt gyártói utasításoknak megfelelően kell használni.
- Távolítsa el a ruhadarabokból az összes olyan tárgyat, mely gyújtószikra forrása lehet, pl. öngyújtó vagy gyufa.
- **FIGYELMEZTETÉS:** Soha ne állítsa le a szárítógépet a szárítási ciklus befejeződése előtt, hacsak nem tudja az

összes darabot gyorsan kiszedni és kitergetni, hogy a maradékhő eltávozzon.

- Bármilyen karbantartás előtt kapcsolja ki a készüléket, és húzza ki a hálózati csatlakozódugót a csatlakozóaljzatból.

2. BIZTONSÁGI UTASÍTÁSOK

2.1 Üzembe helyezés



Figyelem!: Tűzveszély! / Gyúlékony anyagok.

- Távolítsa el az összes csomagolóanyagot.
- Ne helyezzen üzembe, és ne is használjon sérült készüléket.
- Tartsa be a készülékhez mellékelt üzembe helyezési útmutatóban foglaltakat.
- Ne telepítse a készüléket légcserével nem rendelkező helyre.
A készülékben gyúlékony, azonban igen környezetbarát gáz, propán (R290) található. Tartsa távol a láng- vagy hőforrásokat a terméktől. Ügyeljen arra, hogy ne sértse meg a hűtőkör propánt tartalmazó alkatrészeit.
- A készülék nehéz, ezért legyen körültekintő a mozgításakor. Mindig használjon munkavédelmi kesztyűt és zárt lábbelit.
- Ne helyezze üzembe a készüléket olyan helyen, ahol a hőmérséklet 5 °C alá csökkenhet vagy 35 °C fölé emelkedhet.
- A készülék üzemeltetésének helyén a padló vízszintes, sík, stabil, hőálló és tiszta legyen.
- Mozdgatáskor mindig tartsa a készüléket függőleges helyzetben.
- A készülék végleges elhelyezési pozíciójában ellenőrizze a felület megfelelő vízszinteségét vízmértékkel. Ha a felület nem teljesen vízszintes, a lábak emelésével vagy süllyesztésével biztosítsa a vízszintes helyzetet.

2.2 Elektromos csatlakozás



FIGYELMEZTETÉS!
Tűz- és áramütésveszély.

- Csak a telepítés befejezése után csatlakoztassa a hálózati csatlakozódugót a hálózati csatlakozóaljzatba. Ügyeljen arra, hogy a hálózati csatlakozódugó üzembe helyezés után is könnyen elérhető legyen.
- FIGYELEM: A készüléket úgy tervezték, hogy az épületben lévő földelőcsatlakozáshoz kell telepíteni/ csatlakoztatni.
- Ellenőrizze, hogy az adattáblán szereplő adatok megfelelnek-e a helyi elektromos hálózati feszültség paramétereinek.
- Mindig használjon megfelelően felszerelt ütésálló aljzatot.
- Ne használjon többdugós adaptert és hosszabbító kábelt.
- A hálózati kábel meghúzásával ne váltsa le a készüléket. Ehhez a csatlakozódugót fogja meg.
- Nedves kézzel ne érintse meg a hálózati kábelt vagy a hálózati csatlakozódugót.

2.3 Használat



FIGYELMEZTETÉS!

Személyi sérülés, áramütés, tűz, égési sérülés vagy a készülék károsodásának veszélye áll fenn.

- Ez a készülék kizárólag háztartási (beltéri) célokra használható.
- Ne szárítson olyan töltött vagy bélelt darabokat, melyek külső huzatanyaga megsérült (elszakadt vagy kirojtosodott).
- Ha a szennyes ruhaneműket feltöltésváltozóval mosta ki, még egyszer le kell futtatnia egy öblítőprogramot, mielőtt elindítja a szárítási ciklust.
- Csak olyan ruhaneműt szárítson, melynek gépi szárítása engedélyezett. Kövesse a ruhanemű kezelési címkéjén feltüntetett utasításokat.

- Ne igyon a kondenzvízből/desztillált vízből, és ne használja fel ételkészítéshez. Egészségügyi kockázatot jelent az emberek és a házi kedvencek számára.
- Ne üljön vagy álljon rá a készülék nyitott ajtajára.
- Olyan ruhadarabot nem szabad a készülékbe tenni, amelyből csöpög a víz.
- Aelső világítás cseréje érdekében forduljon a márkaszervizhez. Látható LED kibocsátás, ne nézzen közvetlenül a sugárnyaládba.

2.4 Ápolás és tisztítás

FIGYELMEZTETÉS!

Személyi sérülés vagy a készülék károsodásának veszélye áll fenn!

- A készülék tisztításához ne használjon vízugarat vagy gőztisztítót.
- Tisztítsa meg a készüléket egy puha, nedves kendővel. Csak semleges tisztítószert használjon. Ne használjon súrolószert, súrolószivacsot, oldószert vagy fém tárgyat.
- A hűtőrendszer épségének megóvása érdekében a tisztítást körültekintően hajtsa végre.
- A sérülések elkerülése érdekében ne érintse meg a kondenzátor fémbordáit csupasz kézzel. Mindig viseljen védőkesztyűt, és gondosan tisztítsa meg, hogy elkerülje a fémfelület sérülését.
- A szűrők tisztításakor dobja ki a szöszöket a szemetestartályba, hogy megakadályozza a mikroműanyagok bejutását a vízrendszerbe.

2.5 Kompresszor

FIGYELMEZTETÉS!

A készülék károsodásának veszélye áll fenn!

- A szárítógépben lévő kompresszor és rendszere különleges közeggel van feltöltve, amely nem tartalmaz fluor-klór szénhidrogéneket. Ennek a rendszernek szorosnak kell maradnia. A rendszer károsodása szivárgást okozhat.

2.6 Szolgáltatások

- A készülék javítását bízza a márkaszervizre. Mindig eredeti cserealkatrészt használjon.
- Kérjük, ne feledje, hogy a házilagos vagy nem szakértő által végzett javítás biztonsági következményekkel járhat, és érvénytelenítheti a jótállást.
- A következő pótalkatrészek rendelkezésre állnak legalább 10 évig a modell gyártásának befejezését követően: tömítések, kapcsolók és gombok, kondenzvíz szivattyú, ajtózárok, motorok és motorkéfék, a motor és a dob közötti erőátvitel, ventilátor- és ventilátorkerekek, dobok és csapágycsuk, vízvezetékek és kapcsolódó berendezések, beleértve a tömlőket, szelepeket és szűrőket, kábelek és dugók, nyomtatott áramköri kártyák, elektronikus kijelzők, termosztátok és hőmérséklet-érzékelők, szoftverfrissítések (beleértve a szoftver visszaállítását), rugók, fűtőelemek és részeik, elektromos biztosítékok (külön vagy együtt), motor kondenzátor, alsó váltógörgő, támasztógörgő, ajtó, ajtó-tömítések, kilincsek, ajtózáro szerelvények és zsanérok, szöszszűrők, levegőszűrők, műanyag perifériák, kondenzvíztartály. Az időtartam elképzelhető, hogy hosszabb az Ön országában. További információkért, kérjük, látogasson el a weboldalunkra.
- Kérjük, ne feledje, hogy ezen cserealkatrészek némelyikét kizárólag szakértő szerelő szerezheti be, és nem mindegyik alkatrész társítható minden modellhez.
- A termékben található izzó(k)ra és a külön kapható pótizzókra vonatkozó tudnivalók: Ezek az izzók arra készültek, hogy megfeleljenek a háztartási készülékekben fennálló szélsőséges fizikai feltételeknek, mint például hőmérséklet, rezgés, magas páratartalom, illetve arra használatosak, hogy jelezzék a készülék működési állapotát. Nem alkalmasak egyéb felhasználásra, valamint helyiségek megvilágítására.

2.7 Ártalmatlanítás

FIGYELMEZTETÉS!

Sérülés- vagy fulladásveszély áll fenn.



Figyelem!: Tűzveszély! / Anyagi kár és a készülék sérülésének veszélye áll fenn.

- Bontsa a készülék elektromos- és vízhálózati csatlakozását.
- A készülék közelében vágja át a hálózati kábelt, és tegye a hulladékba.

- A készülék gyúlékony gázt (R290) tartalmaz. A termék megfelelő ártalmatlanítására vonatkozó tájékoztatásért lépjen kapcsolatba a helyi hatóságokkal.
- Szerelje le az ajtókilincset, hogy megakadályozza gyermekek és kedvenc állatok készülékdobban rekedését.
- A készüléket az elektromos és elektronikus berendezésekre (WEEE) vonatkozó helyi rendeleteknek megfelelően tegye a hulladékba.

3. TERMÉKLEÍRÁS

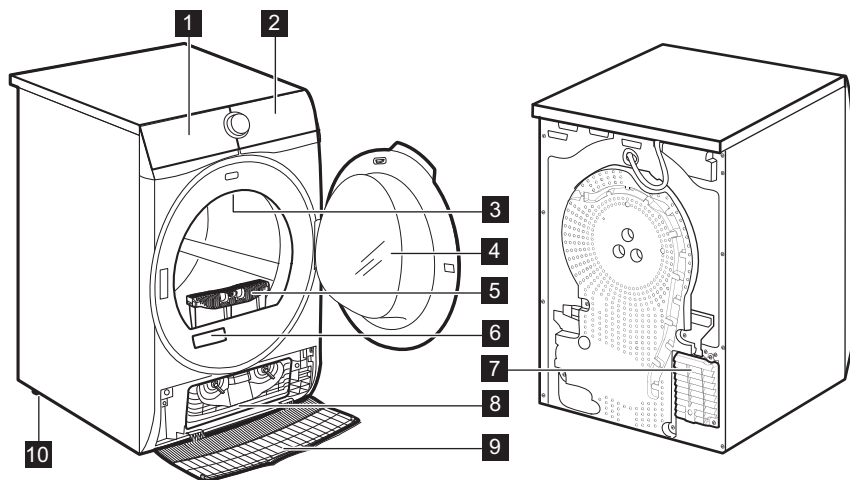

- 1** Víztartály
- 2** Kezelőpanel
- 3** Belső világítás
- 4** A készülék ajtaja
- 5** Filter (Szűrő)
- 6** Adattábla
- 7** Levegőnyílások
- 8** Kondenzátor fedele

- 9** A kondenzátor burkolata
- 10** Állítható lábak



A ruhanemű könnyebb betöltéséhez, illetve a beszerelés megkönnyítésére az ajtó nyitási iránya megfordítható (lásd a külön mellékelt lapon).

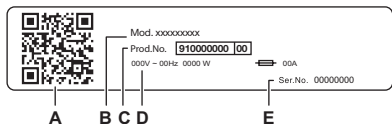

Az adattábla jelentése:

- A. QR-kód
- B. modellnév
- C. termékszám
- D. elektromos besorolás
- E. sorozatszám

Olvassa be a készüléken található **QR-kódot**, hogy regisztrálja a terméket, és a legtöbbet hozza ki belőle.

- Hozzáférhet a készülék adataihoz, dokumentációihoz és cikkeihez a legjobb funkciók használatáról (a felhasználói kézikönyv a(z) electrolux.com/manuals résznél is rendelkezésre áll)
- – Használati tanácsok, hibaelhárítás, szerviz- és javítási információk (a következő címen is rendelkezésre áll: electrolux.com/support)
- Tartozékok, kopószközök és eredeti pótalkatrészek vásárlása a készülékhez (az electrolux.com/shop oldalon is elérhető)

3.1 Elektromos csatlakozás

A telepítés befejezése után csatlakoztassa a hálózati csatlakozódugót a hálózati csatlakozóaljzatba.

Az ehhez szükséges elektromos adatok az adattáblán és a „Műszaki adatok” c. fejezetben találhatóak. Ellenőrizze, hogy ezek megfelelőek-e a hálózati tápfeszültséghez.

Ellenőrizze, hogy a háztartási elektromos berendezés elbírja-e a szükséges maximális terhelést, figyelembe véve az esetlegesen használatban lévő egyéb készülékeket is.

A készüléket földelt aljzathoz csatlakoztassa.

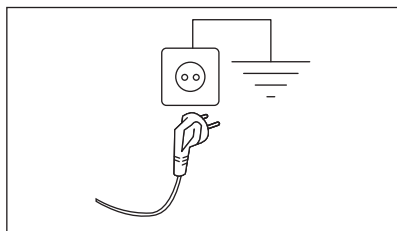

Az elektromos kábel a készülék üzembe helyezése után legyen könnyen hozzáférhető.

A készülék üzembe helyezéséhez szükséges bármely elektromos szereléshez vegye fel a kapcsolatot a márkaszervizzel.

A gyártó semmilyen felelősséget nem vállal a fenti biztonsági szabályok be nem tartásából adódó károk, illetve sérülések esetén.

4. MŰSZAKI ADATOK

Magasság x Szélesség x Mélység	85,0 x 59,6 x 65,9 cm
Maximális mélység nyitott betöltőajtó mellett	110,2 cm
Maximális szélesség nyitott betöltőajtó mellett	94,8 cm

Állítható magasság	85,0 cm (+ 1,5 cm - láb szabályozás)
Dob térfogata	118 l
Maximális töltet	9,0 kg
Feszültség	230 V
Frekvencia	50 Hz
Akusztikus levegőben terjedő zajkibocsátás az Eco program szárítási ciklusához maximális töltetnél	63 dB(A)
Összteljesítmény	550 W
Használat módja	Háztartási
Megengedett környezeti hőmérséklet	+ 5 °C és + 35 °C között
A szilárd részecskék és a nedvesség bejutása elleni védelmet a védőburkolat biztosítja, kivéve ahol az alacsony feszültségű részeket nem védi ez burkolat	IPX4
Hűtőközeg-gáz megjelölése	R290
Hűtőközeg tömege	0,149 kg

5. KEZELŐPANEL

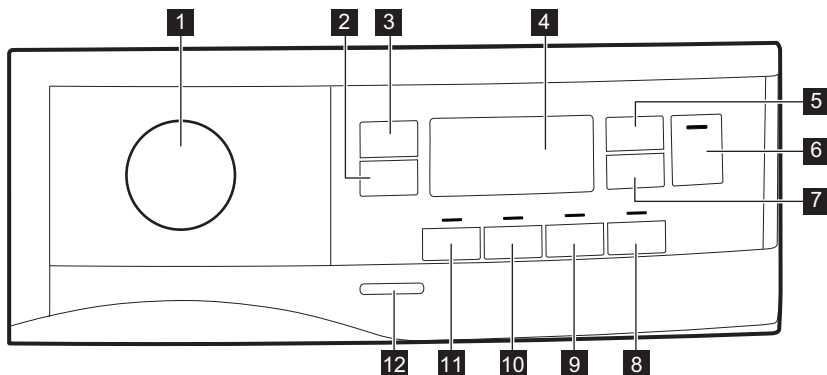



1 Program gomb és ● RESET kapcsoló

2  Extra Anticrease (Gyűrődésmentesítés) Érintőgomb

3  Dryness Level (Szárzság) Érintőgomb

4 Kijelző

5  Time Dry (Idővezérelt szárítás) Érintőgomb

6  Start/Pause (Indítás / Szünet) Érintőgomb

7  Delay Start (Késletetés) Érintőgomb

8  End Alert (Hangjelzés) Érintőgomb

9  Extra Silent (Extra Csendes) Érintőgomb

10  Reverse Plus (Plusz irányváltás) Érintőgomb

11  Refresh (Frissítés) Érintőgomb









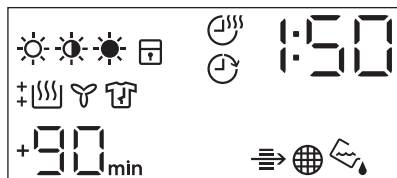



12 BE/KI gomb





Érintse meg ujjával a kiegészítő funkció nevét vagy szimbólumát viselő érintőgombokat. Ne viseljen a kezelőpanel megérintésekor kesztyűt. Fontos, hogy a kezelőpanel mindig tiszta és száraz legyen.

5.1 Kijelző



Szimbólum a kijelzőn	Szimbólum leírása
	szárazság kiegészítő funkció: vasalószáraz, szekrényszáraz, extra száraz
	idővezérelt szárítás be
	késleltetett indítás kiegészítő funkció be
	visszajelző: <i>ellenőrizze a hőcserélőt</i>
	visszajelző: <i>tisztítsa meg a szűrőt</i>
	visszajelző: <i>eressze le a vizet a víztartályból</i>
	gyerekszár be
	helytelen választás, vagy a programválasztó gomb  „Törlés” helyzetben áll
	visszajelző: <i>szárítási fázis</i>
	visszajelző: <i>hűtési fázis</i>
	visszajelző: <i>gyűrődésmentesítő fázis</i>
1 : 50	program időtartama
+30 _{min.} , +60 _{min.} , +90 _{min.} , +2h	alapértelmezett gyűrődésmentesítő fázis meghosszabbítása: +30 perc, +60 perc, +90 perc, 2 óra
: 10.2 : 00	idővezérelt szárítás kiválasztása (10 perc - 2 óra)
1h.20h	késleltetett indítás kiválasztása (1 óra - 20 óra)

6. PROGRAMTÁBLÁZAT

Program	Töltet ¹⁾	Tulajdonságok / Anyag típusa ²⁾
Eco ³⁾	9,0 kg	A nedves, pamut ruhanemű szárítására alkalmas, és erre a célra az energiafogyasztás szempontjából a leghatékonyabb program. A szárazsági szint nem állítható, és alapértelmezés szerint Cupboard (Szekrényszáraz) / tárolásra kész értékre van állítva. / ☹️ ☐
MixCare (Gyors mix)	6,0 kg	Szétválogatás nélkül mosott ruhadarabok rutinszerű szárításához tervezték. Egyenletesen szárítja a mindennapos viseleteket (pamut, pamut és műszál keverék, valamint műszálas ruhadarabok). / ☹️ ☐ ☐
Cottons (Pamut)	9,0 kg	Fehér és színes pamutszövetprogram. Alapértelmezett beállítás a tárolására kész szárazsági fok. / ☹️ ☐
Synthetics (Műszál)	4,0 kg	Többnyire szintetikus szálakat, például poliésztert, poliamidot stb. tartalmazó kevert ruhadarabok. / ☹️ ☐ ☐
Delicate (Kímélő)	2,0 kg	Ajánlott kényes szövetekhez, például viszkózhoz, műselyemhez, akrilhoz és ezek keverékeihez. / ☹️ ☐ ☐
Wool (Gyapjú) 	1,0 kg	Gyengéden szárítja a géppel és kézzel mosható gyapjú ruhaneműket. A ruhadarabokat a program vége után haladéktalanul vegye ki a készülékből.
Silk (Selyem) 	0,5 kg	Megőrzi a kényes, géppel és kézzel mosható selyemruhák alakját, az enyhe meleg levegővel és a lágy mozgással minimálisra csökkenti a gyűrődéseket. / ☹️ ☐ ☐
Easy Iron (Vasaláskönnyítő)	2,0 kg	Csökkenti a gyűrődést a pamut, műszálas és kevert anyagú ruhaneműk kis töltetén a vasalás megkönnyítése érdekében. Két szárítási fokozattal rendelkezik: Vasalásra kész opció esetén a tételek enyhén nedvesek maradnak a vasaláshoz vagy a fellógatott szárításhoz; a Tárolásra kész opció teljes szárazságot garantál.
Sport (Sportruházat)	4,0 kg	Képes megszáritani a szintetikus szálakból, többek között poliészterből, elasztán keverékekből és poliamidból készült általános sportruházatot. / ☹️ ☐ ☐
Outdoor 	2,0 kg	Fenntartja a technikai textíliákból készült kültéri anyagok funkcionalitását, és helyreállítja a vízálló dzsekkik és az eltávolítható béléssel rendelkező shell dzsekkik vízlepergető képességét (szárítógépben szárítható tételek esetén). / ☹️ ☐ ☐

Program	Töltet 1)	Tulajdonságok / Anyag típusa ²⁾
Hygiene (Higiénia) 	5,0 kg	A ciklus a ruhákat és egyéb tárgyakat úgy szárítja és fertőtleníti, hogy a hőmérsékletet bizonyos ideig 60 °C felett tartja, így eltávolítja a baktériumok és vírusok 99,9% -át ⁴⁾ . Megjegyzés: Ezt a ciklust csak nedves darabokhoz szabad használni. Nem alkalmas kényes darabokhoz.
Bedlinen (Ágynemű) XL	4,5 kg	Egyszerre legfeljebb három szett ágyneműt képes szárítani. Minimalizálja a nagyméretű tételek csavarodását és gubancolódását, hogy minden ágynemű egyenletesen száradjon, nedves foltok nélkül.

1) A maximális súly száraz tételekre értendő.

2) A ruhanemű címkéjének jelöléseivel kapcsolatban olvassa el a *HASZNOS TANÁCSOK ÉS JAVASLATOK: című fejezetet A ruhanemű előkészítése.*

3) Ez az a referenciaprogram, amelyet az EU ökotervezési és energiacímkézési előírásainak való megfelelés értékelésére használnak. (EU) 2023/2533 rendelet és (EU) 2023/2534. Ez a program a pamut ruhaneműt 60%-os kezdeti nedvességtartalomtól a töltet végső, 0%-os célnedvesség-tartalomáig képes megszáritani.

4) Escherichia colira, Candida albicansra és MS2 Bacteriofágra tesztelve. A Swisstest Testmaterialien AG által 2021-ben végzett független teszt (vizsgálati jelentés száma: 20212038).

6.1 Woolmark Premium Wool Care - Zöld



E gép gyapjúszáritási ciklusát a The Woolmark Company ellenőrizte és jóváhagyta. Az említett ciklus alkalmas a "kézi mosás" címkével ellátott gyapjú ruhanemű szárítására, feltéve, hogy a ruhanemű mosása a Woolmark által javasolt kézi mosási-ciklussal történt, és a gép gyártója által előírt utasításoknak megfelelően lett szárítva. M2407

A Woolmark szimbólum minőségtanúsító védjegy funkciót tölt be számos országban.

7. OPCIÓK

7.1 Extra Anticrease (Gyűrődésmentesítés)

A szárítási ciklus végén aktiválódó gyűrődésmentesítő fázist 30, 60, 90 perccel vagy 2 órával meghosszabbítja. Ez a funkció csökkenti a gyűrődéseket. A szárított ruha a gyűrődésmentesítő fázis alatt kivehető.

7.2 Dryness Level (Szárzság)

Ez a funkció segít a ruhanemű szárzságának növelésében. A készülék 3 kiegészítő funkcióval rendelkezik:

-  Extra Dry (Extra száraz)
-  Cupboard (Szekrényszáraz)
-  Iron Dry (Vasalószáraz)

A végső célnedvesség beállítása

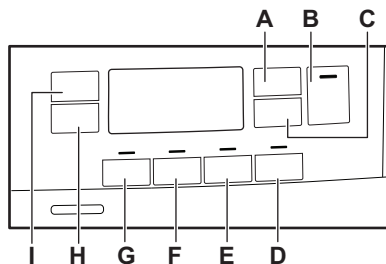

Erre azért lehet szükség, mert a szárazsági eredményeket számos körülmény befolyásolja, pl. a víz típusa, a tápfeszültség vagy a környezeti hőmérséklet stb.

HOGY LEHET TÖKÉLETES SZÁRÍTÁST ELÉRNI:

1. Próbálja meg beállítani a szárazsági fokozat beállításait (lásd fent a *Szárazsági fokozat* opciót).
2. Ha tovább szeretné növelni a ruhanemű szárazsági fokát, módosíthatja az alapértelmezett szárazsági fokozatot (lásd alább). Ez a beállítás a legtöbb programon működik, kivéve a **Eco**, **Wool** (Gyapjú), **Duvel** (Takaró), **Down Jacket** (Pehelydzseki), **Refresh** (Frissítés) programokat ha a gépen elérhetők.



Mindig, amikor „A ruhanemű maradék nedvességi fokának beállítása” üzemmódba lép, a ruhanemű korábban beállított maradék nedvességi foka a következő értékre módosul (pl. a korábban beállított **- 2** - érték **- 1** - értékre változik).

Az alapértelmezett cél nedvességi fok módosítása:

1. Nyomja meg a be/ki gombot a készülék bekapcsolásához.
2. Forgassa a programválasztó gombot bármely programra.
3. Várjon körülbelül 8 másodpercet.
4. Egyidejűleg nyomja meg és tartsa megnyomva a **(G)** és **(F)** érintőgombot.

Az alábbi visszajelzők egyike világitani kezd:

- **- 0** - maximálisan száraz
 - **- 1** - szárazabb ruhanemű
 - **- 2** - normál szárazságú ruhanemű
5. Annyiszor nyomja meg és tartsa nyomva a gombokat **(G)** és **(F)**, amíg világitani nem kezd a megfelelő szint visszajelzője.



Amennyiben a ruhanemű cél végső nedvességi fokának beállításakor a kijelző visszatér a normál üzemmódba (a program 2. lépésben kiválasztott ideje jelenik meg), ismét tartsa megnyomva a **(G)** és **(F)** gombokat „A ruhanemű cél végső nedvességi fokának beállítása” üzemmódba lépéshez (a korábban beállított cél végső nedvességi fok a következő értékre módosul).

6. A cél végső nedvességi fok kiválasztott értékének elfogadásához várjon 5 másodpercet, majd a kijelző visszatér a normál üzemmódba.

Szárazsági fokozat	Kijelző szimbólumok
- 0 - maximálisan száraz	+ [SSS]
- 1 - szárazabb ruhanemű	+ [SSS]
- 2 - normál szárazságú ruhanemű	[SSS]

7.3 Time Dry (Idővezérelt szárítás)

Lehetősége van beállítani a program időtartamát minimum 10 perc és maximum 2 óra között. A szükséges időtartam a készülékben levő ruha mennyiségétől függ.



Javasoljuk, hogy kis mennyiségű ruha vagy csak egyetlen darab esetén rövid időtartamot állítson be.

JAVASOLT IDŐVEZÉRELT SZÁRÍTÁS

legfeljebb 10 percig csak hideg levegő alkalmazása (fűtés nélkül).

JAVASOLT IDŐVEZÉRELT SZÁRÍTÁS

10–40 perc	további szárítás a ruhanemű szárazságának növeléséhez, a korábbi szárítási ciklust követően.
> 40 perc	kis mennyiségű (legfeljebb 4 kg), jól kicentrifugált (> 1200 ford./perc) ruhatöltet teljes szárítása.

7.4 Time Dry (Idővezérelt szárítás) a Wool (Gyapjú) program esetén

A kiegészítő funkció Wool (Gyapjú) programra vonatkozik, és a végső szárazsági fokozat beállítására szolgál.





7.5 Refresh (Frissítés)

Ruhaneműk felfrissítése, amelyek tárolva voltak. A maximális töltet nem haladhatja meg az 1 kg-ot.

7.6 Reverse Plus (Plusz irányváltás)

Növeli a dob irányváltási gyakoriságát, hogy csökkentse a ruhaneműk összecsavarodását

7.9 Egyéb funkciók táblázata

Programok ¹⁾	☀️ Dryness Level (Szárazság)			 Extra Anticrease (Gyűrődésmentesítés)	 Refresh (Frissítés)	 Reverse Plus (Plusz irányváltás)	 Extra Silent (Extra Csendes)	 Time Dry (Idővezérelt szárítás)
	☀️	☀️	☀️					
Eco		■		■				
MixCare (Gyors mix)	■	■		■		■		■
Cottons (Pamut)	■	■	■	■	■	■	■	■
Synthetics (Műszál)	■	■	■	■	■	■	■	■
Delicate (Kímélő)		■		■				

és összegabalyodását. Továbbá, hogy egységesebb legyen a ruhadarabok száradása, és csökkenjen a gyűrődésük. Alkalmazása nagyméretű vagy hosszú daraboknál javasolt (pl. lepedők, nadrágok, hosszú, egyrészes ruhák).

7.7 Extra Silent (Extra Csendes)

A készülék anélkül működik csendesen, hogy károsan befolyásolná a szárítás hatásfokát. A készülék lassabban működik hosszabb ciklusidő mellett.

7.8 End Alert (Hangjelzés)

Hangjelzés hallható az alábbi esetekben:

- ciklus vége
- gyűrődésmentesítő fázis kezdete és vége
- ciklus megszakítása

A hangjelzés funkció alapértelmezés szerint mindig be van kapcsolva. Ezzel a funkcióval be- vagy kikapcsolhatja a hangjelzést.



A End Alert (Hangjelzés) kiegészítő funkció mindegyik programhoz kiválasztható.

Programok ¹⁾	Dryness Level (Szárzság)	Extra Anticrease (Gyűrődésmentesítés)	Refresh (Frissítés)	Reverse Plus (Plusz irányváltás)	Extra Silent (Extra Csendes)	Time Dry (Idővezérelt szárítás)

Wool (Gyapjú)

■ 2)

Silk (Selyem)

■ ■

Easy Iron (Vasaláskönnyítő)

■ ■ ■

Sport (Sportruházat)

■ ■

Outdoor

■ ■

Hygiene (Higiéncia)

■ ■

Bedlinen (Ágynemű) XL

■ ■ ■ ■ ■ ■ ■

1) A programmal együtt beállíthat 1 vagy több opciót. A be- és kikapcsolásukhoz nyomja meg a hozzájuk tartozó érintőgombot.

2) Lásd a KIEGÉSZÍTŐ FUNKCIÓK című fejezetet: Idővezérelt szárítás gyapjú programnál

8. BEÁLLÍTÁSOK

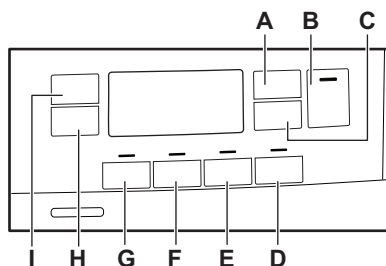

- A. Time Dry (Idővezérelt szárítás) érintőgomb
- B. Start/Pause (Indítás / Szünet) érintőgomb
- C. Delay Start (Késleltetés) érintőgomb
- D. End Alert (Hangjelzés) érintőgomb
- E. Extra Silent (Extra Csendes) érintőgomb

- F. Reverse Plus (Plusz irányváltás) érintőgomb
- G. Refresh (Frissítés) érintőgomb
- H. Extra Anticrease (Gyűrődésmentesítés) érintőgomb
- I. Dryness Level (Szárzság) érintőgomb

8.1 Gyermekszár funkció

Ez a kiegészítő funkció megakadályozza a gyermekeket abban, hogy játsszanak a készülékkel, amikor egy program működik. Az érintőgombok zárolódnak.

Csak a be-/kikapcsoló gomb van kioldva.

A gyerekzár kiegészítő funkció aktiválása:

1. A készülék bekapcsolásához nyomja meg a be/ki gombot.
2. Tartsa nyomva néhány másodpercig a **D** érintőgombot.

A gyerekzár visszajelző megjelenik.



A gyerekzár kiegészítő funkció a program működése alatt is kikapcsolható. Tartsa nyomva ugyanezt az érintőgombot, amíg a gyerekzár visszajelző el nem alszik. A készülék bekapcsolását követő 8 másodpercben a Gyerekzár funkció nem áll rendelkezésre.

8.2 Víztartály visszajelző

Alapértelmezés szerint a víztartály-visszajelző világít. Akkor világít, amikor a program befejeződött, vagy ha a víztartály-ürítése válik szükségessé.



Ha vízelvezető készlet van felszerelve (külön rendelhető tartozék), a készülék automatikusan leereszti a vizet a víztartályból. Ebben az esetben azt javasoljuk, hogy kapcsolja ki a víztartály-visszajelzőt.

A víztartály visszajelzőjének kikapcsolása:

1. Nyomja meg a be/ki gombot a készülék bekapcsolásához.
2. Várjon körülbelül 8 másodpercet.
3. Egyidejűleg nyomja meg és tartsa megnyomva a **(H)** és **(I)** érintőgombot. A kijelzőn a „Ki” felirat jelenik meg, és a víztartály visszajelzője kikapcsol. 5 másodperc elteltével a kijelző visszatér a normál üzemmódba.



A víztartály-visszajelző bekapcsolásához ismételje meg a fenti eljárást. A kijelzőn a „Be” felirat jelenik meg, és a víztartály visszajelzője bekapcsol.

8.3 Üzemóra-számláló

Ez a funkció lehetővé teszi a készülék teljes üzemidejének órában történő megjelenítését, amely az első bekapcsolás pillanatától számítódik. Megjelenik a ciklusok tényleges működési ideje (nem tartalmazza a szüneteket vagy a késleltetett indítási időt).

Ennek az értéknek a megjelenítéséhez tegye a következőket:

1. Kapcsolja be a készüléket a **Be/Ki** gomb megnyomásával.
2. Tartsa nyomva a **G** és **E** gombot néhány másodpercig.
3. 3 másodperc elteltével a készülék teljes üzemideje órában jelenik meg a kijelzőn: pl. ha az üzemidő **1276** óra, a kijelzőn a **Hr** szöveg jelenik meg 2 másodpercig, majd **12 2** másodpercig, majd ezt követően **76**. Ez az érték két számjegyből álló sorozatban jelenik meg: az első számjegy ezres és százaz, a második két számjegy tízes és egyes helyiértéket jelöli.

Az üzemmódból való kilépéshez nyomja meg bármelyik gombot, forgassa el a programválasztó gombot, vagy kapcsolja ki a készüléket.

8.4 Gyári alapértékek

Ez a funkció lehetővé teszi a gyári alapbeállítások visszaállítását. A mentett opciók és üzemmódok alaphelyzetbe állnak.

A kiegészítő funkció **bekapcsolásához** kövesse az alábbi lépéseket:

1. Kapcsolja be a készüléket a **Be/Ki** gomb megnyomásával.
2. Várjon körülbelül 8 másodpercet.
3. Tartsa nyomva a **F** és **E** gombot néhány másodpercig.
4. A készülék megerősíti a műveletet úgy, hogy kijelzi a – – –.



Ha az eljárás nem hoz eredményt (időtűllépés vagy helytelen billentyűkombináció miatt), kapcsolja ki a készüléket, és ismételje meg a lépéseket az elejétől.

9. AZ ELSŐ HASZNÁLAT ELŐTT



A dob hátsó rögzítőinek eltávolítását a szárítógép automatikusan elvégzi az első bekapcsoláskor. Ekkor némi zaj hallható.

A hátsó dobrögzítők kioldása:

1. Kapcsolja be a készüléket.
 2. Válasszon ki egy programot.
 3. Nyomja meg a Start/Szünet gombot.
- A dob fogogni kezd. A hátsó dobrögzítők automatikusan kioldanak.

Ruhadarabok első alkalommal történő szárítása előtt:

- Nedves ruhával tisztítsa meg a szárítógép dobját.
- Nedves ruhaneművel indítson el egy 1 óra hosszúságú programot.



A szárítási ciklus elején (3-5 percig) a készülék kissé hangosabb lehet. Ez a kompresszor beindulása miatt lép fel. Normális jelenség kompresszorral működő berendezéseknél, például hűtőgépeknél és fagyasztóknál.

9.1 Szokatlan szag

A készülék túlzottan meg van pakolva.

A ruhadarabok kivétele után szokatlan szag észlelhető. Ez normális jelenség teljesen új termékeknél.

A készülék számos különböző típusú anyagból készül, melyek együttesen szokatlan szagot hozhatnak létre.

A használat során, néhány szárítási ciklus után a szokatlan szag fokozatosan megszűnik.

9.2 Zajok



A szárítási ciklus alatt különböző időpontokban különböző zajok hallhatók. Ezek teljesen szabályos, normál üzemi hangok.

Működő kompresszor.

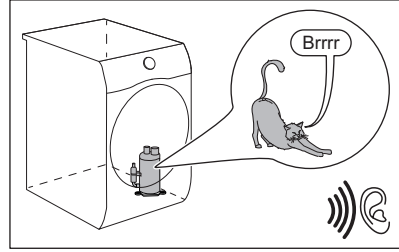

Forgó dob.

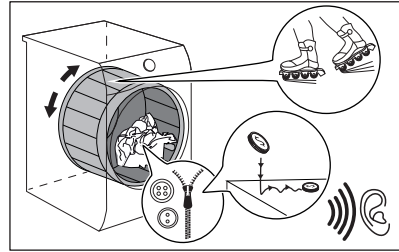

Működő ventilátorok.

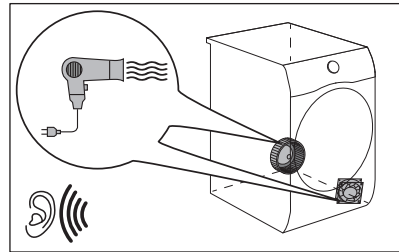

Működő szivattyú, mely a kondenzvizet a tartályba juttatja.

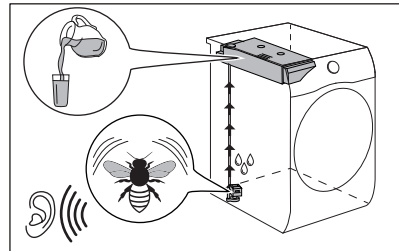

10. NAPI HASZNÁLAT

10.1 Program indítása

1. Készítse elő a ruhaneműt és töltsze meg a készüléket.

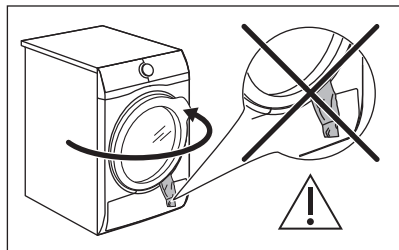

⚠ VIGYÁZAT!

Az ajtó becsukásakor ügyeljen arra, hogy ne csípje be a ruhát a betöltőajtó és a gumi tömítés közé.

2. Nyomja meg a be/kikapcsoló gombot a készülék bekapcsolásához.
3. Állítsa be a megfelelő programot és kiegészítő funkciókat a töltet típusához.

A kijelző a program időtartamát mutatja.



A valós szárítási időtartam függ a töltet típusától (mennyiségétől és összetételétől), a szobahőmérséklettől és a ruhanemű centrifugálás utáni nedvességétől.

4. Nyomja meg a Start/Pause (Indítás / Szünet) érintőgombot.

A program elindul.

10.2 Program indítása késleltetett indítással

1. Állítsa be a megfelelő programot és opciókat a töltet típusához.
2. Ismételten nyomja meg a késleltetett indítás gombot, amíg a beállítani kívánt késleltetési idő megjelenik a kijelzőn.



A program indítása 1 óra és 20 óra között késleltethető.

3. Nyomja meg az Start/Pause (Indítás / Szünet) érintőgombot.

A kijelző a késleltetett indítás visszaszámlálását mutatja.

Amikor a visszaszámlálás befejeződött, a program elindul.

10.3 Program váltása

1. A készülék kikapcsolásához nyomja meg a be/kikapcsoló gombot
2. Nyomja meg a be/kikapcsoló gombot a készülék bekapcsolásához.
3. Állítsa be a programot.

Másképpen:

1. Forgassa a választógombot az ● „törlés” pozíció felé.
2. Várjon 1 másodpercet. A kijelzőn megjelenik a következő: — — —.
3. Állítsa be a programot.

10.4 Miután a program véget ért

Miután a program véget ért:

- Egy szaggatott hangjelzés hallható.
- A kijelzőn : látható
- A jelzőfény világít.
- A Szűrő és a Tartály visszajelzők világíthatnak.
- Világít a Start/Pause (Indítás / Szünet) visszajelző.



A készülék a gyűrődésmentesítő szakasszal folytatja a működést kb. 30 percen vagy hosszabb időn keresztül, ha a Extra Antcrease (Gyűrődésmentesítés) kiegészítő funkció be volt állítva (lásd a *Kiegészítő funkció - Extra Antcrease (Gyűrődésmentesítés)* c. fejezetet).

A gyűrődésmentesítő fázis csökkenti a ruhanemű gyűrődését.

A gyűrődésmentesítő fázis letelte előtt is kiveheti a ruhát. A jobb eredmény elérése érdekében azt javasoljuk, hogy még a fázis befejezése előtt vegye ki a készülékből a ruhát.

Amikor a gyűrődésmentesítő fázis befejeződött:

- A kijelzőn továbbra is : látható.

- A  jelzőfény nem világít.
- A  Szűrő és a  Tartály visszajelzők továbbra is világítanak.
- Start/Pause (Indítás / Szünet) visszajelző kiolszik.

1. A készülék kikapcsolásához nyomja meg a Be/Ki gombot.
 2. Nyissa ki a készülék ajtaját.
 3. Vegye ki a ruhaneműt.
 4. Csukja be a készülék ajtaját.
- A nem kielégítő szárítási eredmény lehetséges okai:

- Az alapértelmezett szárazsági fokozat beállításai helytelenek. Lásd az egyéb funkciók című fejezetet: *Szárazsági szint - A cél végső nedvességtartalom beállítása*
- A szoba hőmérséklete túl alacsony vagy túl magas. A szoba optimális hőmérséklete 18-25 °C.



Mindig tisztítsa meg a szűrőt, és ürítse ki a víztartályt a program befejeződése után.



A nedvesség elkerülése érdekében minden ciklus után hagyja kissé nyitva az ajtót.

10.5 Alacsony energiafogyasztású üzemmód

Az energiafogyasztás csökkentése érdekében ez a funkció az alábbi esetekben automatikusan kikapcsolja a készüléket:

- 5 perc elteltével, ha nem indítja el a programot.
- A program vagy a gyűrődésgátló fázis befejezése után 5 perccel.



Az idő 30 másodpercre csökken, ha a programválasztó gomb a következőre mutat: ● újraindítási pozíció felé mutat.



Amikor a készülék alacsony energiafogyasztású üzemmódba lép, a kijelző és az ikonok kikapcsolnak. A be-/kikapcsoló gomb megnyomásával aktiválhatja újra.

11. TANÁCSOK ÉS TIPPEK

11.1 A ruhanemű előkészítése.



A dobnak az adott programokhoz megadott maximális kapacitásig történő betöltése hozzájárul az energiamegtakarításhoz.



Mosási ciklus után nagyon gyakran előfordul, hogy a ruhák megcsavarodnak és összegabalyodnak.

A megcsavarodott és összegabalyodott ruhák szárítása hatástalan.

A megfelelő légáramlás és az egyenes szárítás érdekében javasolt a ruhák kirázása és a szárítógépbe egyenként történő behelyezése.





A megfelelő szárítási folyamat biztosítása:

- Húzza be a cipzárakat.
- Gombolja be a paplanhuzatokat.

- A laza zsinegeket és szalagokat (pl.: kötényszalag) ne hagyja szabadon. Kösse össze őket a program elindítása előtt.
- Mindent távolítsa el a zsebekből.
- Amennyiben egy ruhadarab belső rétege gyapjúból készült, fordítsa azt ki. A gyapjú rétegnek kifele kell néznie.
- Mindig a ruhanemű típusának megfelelő programot válassza ki.
- Sötét és világos ruhadarabokat ne tegyen együtt a készülékbe.
- Használjon megfelelő programot a pamut, a dzsörzé és kötött darabokhoz, hogy ne menjenek össze.
- Ne lépje túl a programok című fejezetben megadott, vagy a kijelzőn olvasható

megengedett legnagyobb töltési térfogatot.

- Csak olyan ruhaneműt szárítsa, melynek gépi szárítása engedélyezett. Lásd a ruhadarabokon található szövetcímkét.
- A nagyobb és kisebb ruhadarabokat ne szárítsa együtt. A kisebb ruhadarabok a nagyobb darabok belsejében rekedhetnek, és nedvesek maradhatnak.
- A nagyméretű ruhadarabokat és szöveteket rázza meg a szárítógépbe való betöltés előtt. Ezzel elkerülhető, hogy a szövetben nedves részek maradjanak a szárítási ciklus után.

Anyag címkéje	Leírás
	Gépi szárításra alkalmas ruhanemű.
	A ruhanemű a magas hőmérsékletű gépi szárításra alkalmas.
	A ruhanemű kizárólag az alacsony hőmérsékletű gépi szárításra alkalmas.
	A ruhanemű nem alkalmas a gépi szárításra.

12. ÁPOLÁS ÉS TISZTÍTÁS

12.1 Rendszeres tisztítási ütemterv

A rendszeres tisztítással meghosszabbítható a készülék élettartama.

Ha a készüléket hosszabb ideig nem használja, húzza ki a hálózati csatlakozóból.

Rendszeres tisztítási ütemterv (tájékoztató):

A szűrő tisztítása	Ha a  villog
Ürítse ki a víztartályt	Ha a  villog
Tisztítsa meg a Hőcserélőt	Ha a  villog
Dobtisztítás	Kéthavonta
Tisztítsa meg a kezelőpanelt és a burkolatot	Kéthavonta
Tisztítsa meg a levegőnyílásokat	Kéthavonta

A következő szakaszok ismertetik az egyes részegységek tisztításának módját.

12.2 Idegen tárgyak eltávolítása



Ürítse ki a zsebeket, és minden laza alkotóelemet kössön meg, mielőtt lefuttatja a szárítás ciklust. Olvassa el „A ruhanemű előkészítése” c. szakaszt.

A szárítási ciklus után távolítson el minden idegen tárgyat, amelyet a dobban talál (pl. fémkapcsokat, gombokat, érméket stb.).

12.3 A szűrő tisztítása

A szűrő visszajelző minden ciklus végén világítani kezd, és a szűrőt meg kell tisztítani.



A szűrő a szárítási ciklus során felhalmozódó szősz összegyűjtésére szolgál.



A legjobb szárítási teljesítmény fenntartásához rendszeresen tisztítsa meg a szűrőt. Az eltömődött szűrő miatt a szárítási ciklus hossza, ezzel együtt a készülék energiafogyasztása megnövekszik. Kézzel tisztítsa a szűrőt. Szükség esetén használjon porszívót.

VIGYÁZAT!

A szűrők tisztításakor a szőszöket a szemetesbe kell dobni, és nem szabad átmosni a lefolyón, hogy elkerüljék a mikroműanyagok szétterjedését a használt vízrendszerben.

1. Nyissa ki az ajtót. Húzza ki a szűrőt.

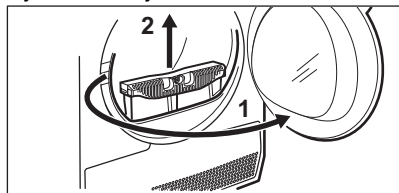

2. Nyomja meg az akasztót a szűrő kinyitásához.

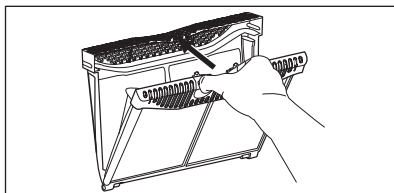

3. Kézzel gyűjtse össze a szőszet a szűrő mindkét belső részéről.

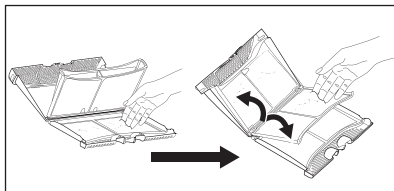

A szőszöket ürítse egy szemetesbe.

4. Ha szükséges, használjon porszívót a szűrő tisztításához. Csukja vissza a szűrőt.
5. Amennyiben szükséges, távolítsa el a szőszet a szűrőtartóból és a tömítésből is. Használhat porszívót is. Helyezze vissza a szűrőt a tartóba.

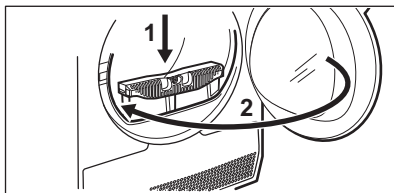
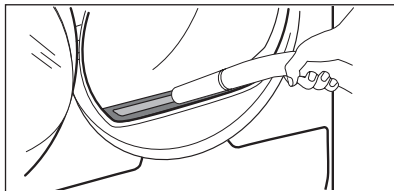

12.4 A víztartály ürítése

Minden szárítási ciklus után ürítse ki a kondenzvíztartályt.

Ha a kondenzvíztartály megtelik, a program automatikusan leáll. A víztartály szimbólum világítani kezd a kijelzőn, jelezve, hogy a víztartályt ki kell üríteni.

A víztartály ürítése:

1. Húzza ki, és tartsa vízszintes helyzetben a víztartályt.

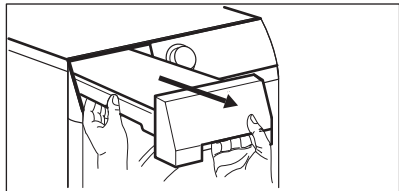

2. Húzza ki a műanyag csatlakozót, és eresse le a vizet a mosdóba vagy egy megfelelő edénybe.

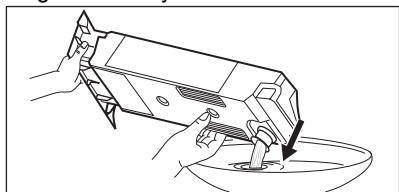

3. Nyomja vissza a műanyag csatlakozót, és helyezze vissza a víztartályt a helyére.

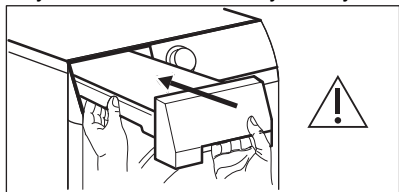

4. A program folytatásához nyomja meg a  Start/Szünet gombot.

12.5 A kondenzátor tisztítása

Ha a kondenzátor  villog a kijelzőn, ellenőrizze a kondenzátort és a rekeszét. Ha piszkos, tisztítsa meg. Legalább 6 havonta egyszer ellenőrizze.

FIGYELMEZTETÉS!

A fémfelületekhez ne nyúljon fedetlen kézzel. Sérülésveszély! Viseljen védőkesztyűt. Ügyeljen arra, hogy tisztításkor ne sérüljön meg a fémfelület.

FIGYELMEZTETÉS!

Ne használjon kemény rátéttel rendelkező porszívót a szőszök kondenzátorból való eltávolításához, mivel ez károsíthatja a kondenzátor bordáit, ami a készülék csökkent teljesítményéhez és hosszabb ideig tartó szárításhoz vezethet.

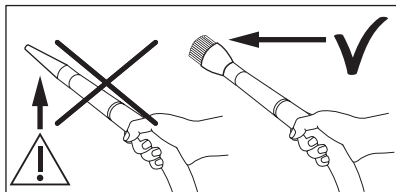

Az ellenőrzéshez:

1. Nyissa ki az ajtót. Húzza ki a szűrőt.

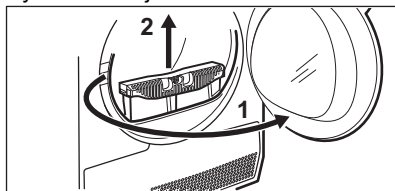

2. Nyissa ki a kondenzátor fedelét.

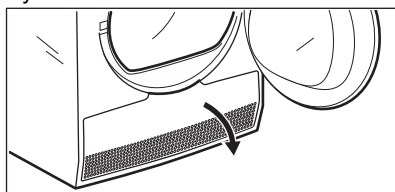

3. A kondenzátor fedelének kinyitásához forgassa el a karokat, majd hajtsa le a fedelet.

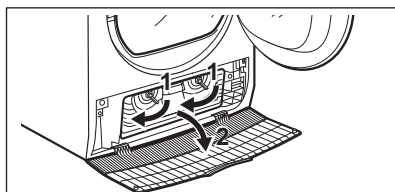

4. Amennyiben szükséges, távolítsa el a szőszet a kondenzátorból és annak rekeszéből. Használhat kefék tartozékkal ellátott porszívót.

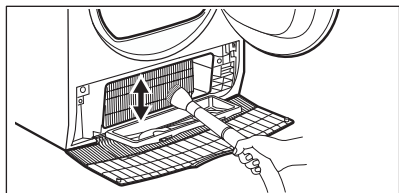

5. Zárja le a kondenzátor fedelét.

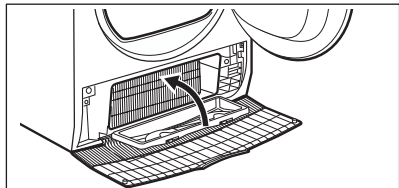

6. Forgassa el a karokat, amíg a helyére nem kattannak.

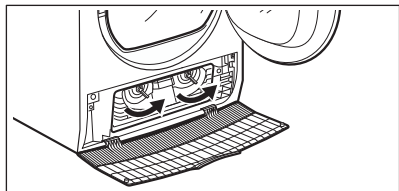

7. Tegye vissza a szűrőt.

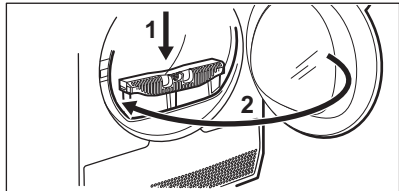

13. HIBAELHÁRÍTÁS

⚠ FIGYELMEZTETÉS!

Lásd a Biztonság című fejezetet

13.1 Hibakódok

A készülék nem indul el vagy megáll működés közben.

Először próbálja meg kiküszöbölni a hibát (lásd a táblázatot). Ha a probléma továbbra is fennáll, forduljon a márkaszervizhez.

⚠ FIGYELMEZTETÉS!

Bármilyen ellenőrzés előtt kapcsolja ki a készüléket.

12.6 A dob tisztítása

⚠ FIGYELMEZTETÉS!

A tisztítás megkezdése előtt húzza ki a készülék hálózati vezetékét.

A dob belső felületét és a dobszűrőket semleges kémhatású normál tisztítószerrel tisztítsa meg. A megtisztított felületeket törölje szárazra egy puha ruhával.

⚠ VIGYÁZAT!

A dob tisztításához ne használjon súrolószert vagy drótszivacsot.

12.7 A kezelőpanel és a burkolat tisztítása

A kezelőpanelt és a burkolatot semleges kémhatású normál tisztítószerrel tisztítsa meg.

A tisztításhoz használjon nedves kendőt. A megtisztított felületeket törölje szárazra egy puha ruhával.

⚠ VIGYÁZAT!

A tisztításhoz ne használjon bútortisztító szert vagy olyan vegyszert, melyek károsíthatják a felületeket.

12.8 Levegőnyílások tisztítása

Porszívó segítségével távolítsa el a szőszöket a levegőnyílásokból.

Súlyos probléma esetén hangjelzés hallható, és a kijelzőn megjelenik a hiba kódja, továbbá a  Start/Pause (Indítás / Szünet) gomb folyamatosan villoghat:

Hibakód	Lehetséges ok	Megoldás
E50	A készülék motorja túl van terhelve. Túl sok vagy megszorult a mosnivaló a doban.	A program nem fejeződött be. Távolítsa el a ruhaneműt a doból, állítsa be a programot, majd indítsa újra a ciklust.
E90 vagy E91	Belső hiba. Nincs kommunikáció a készülék elektronikus részegységei között.	A program nem fejeződött be megfelelően, vagy a készülék túl korán leállt. Kapcsolja ki, majd kapcsolja be újra a készüléket. Ha a hibakód ismét megjelenik, forduljon a márkaszervizhez.
EH0	A hálózati feszültség ingadozik.	Amikor a kijelzőn EH0 jelenik meg, várja meg, hogy a feszültségingadozás megszűnjön, majd nyomja meg a Start gombot. Ha a készülék a ciklust jelzés nélkül szünetelteti, nyomja meg a Start gombot a ciklus folytatásához. Ha a készülék újból figyelmeztetést küld, ellenőrizze a hálózati kábel / konnektor épségét vagy a hálózati feszültséget.

Ha a kijelző a fentiekől eltérő hibakódot mutat, kapcsolja ki, majd be a készüléket. Ha a probléma továbbra is fennáll, forduljon a márkaszervizhez.

A szárítógép egyéb hibája esetén a lehetséges megoldáshoz nézze át az alábbi táblázatot.

13.2 Hibaelhárítás

Probléma	Lehetséges megoldás
A készüléket nem lehet bekapcsolni.	Győződjön meg róla, hogy a hálózati csatlakozó csatlakoztatva van a hálózati aljzatához. Ellenőrizze a biztosítékokat a biztosítéktáblán (háztartási telepítés).
A program nem indul el.	Nyomja meg a Start/Pause (Indítás / Szünet) gombot. Ellenőrizze, hogy az ajtó megfelelően be van-e zárva.
A készülék ajtaja nem záródik.	Ellenőrizze, hogy a szűrő a helyén van-e.
A készülék működés közben leáll.	Ügyeljen arra, hogy ne csipje be a ruhát a betöltőajtó és a gumi tömítés közé. Ellenőrizze, hogy a víztartály nem üres-e. A program ismételt elindításához nyomja meg a Start/Pause (Indítás / Szünet) gombot.
A programfutás túl hosszú, vagy a szárítási eredmény nem kielégítő. ¹⁾	A töltet túl kicsi; növelje a töltet méretét, vagy használja a Time Drying (Idővezérelt szárítás) programot. Győződjön meg arról, hogy a ruhanemű súlya megfelelő a program időtartamának. Győződjön meg róla, hogy a szűrő tiszta. A ruhák túl nedvesek. Alaposan centrifugálja ki ismét a ruhaneműt a mosógépben.

Probléma	Lehetséges megoldás
	Gondoskodjon arról, hogy a helyiség hőmérséklete +5 °C és +35 °C közötti érték legyen. Az optimális hőmérséklet 18 °C - 25 °C.
	Állítsa be a Time Drying (Idővezérelt szárítás) vagy a Extra Dry (Extra száraz) programot. ²⁾
A kijelzőn a következő látható: — — —.	Ha új programot kíván beállítani, akkor kapcsolja ki, majd kapcsolja be újfént a készüléket.
	Ellenőrizze, hogy a kiegészítő funkciók alkalmazhatóak-e a programhoz.

1) Legfeljebb 5 óra elteltével a program automatikusan véget ér.

2) Nagyobb darabok (pl. lepedők) szárításakor előfordulhat, hogy azok néhány helyen nedvesek maradnak.

Ha a szárítási eredmény nem kielégítő

- A beállított program helytelen volt.
- A szűrő eltömődött.
- A hőcserélő eltömődött.
- Túl sok ruhanemű volt a készülékben.
- A dob piszkos.
- A vezetőképeség-érzékelő helytelen beállítása (A jobb beállítás érdekében

lásd a "OPCIÓK: Szárazsági szint - A cél végső nedvesség beállítása" c. fejezetet).

- A levegőnyílások eltömődtek.
- A helyiség hőmérséklete túl alacsony vagy túl magas (az optimális tartomány 18 °C - 25 °C)

14. FOGYASZTÁSI ÉRTÉKEK

14.1 Bevezetés



A felhasználói kézikönyv az EU energiacímkéről és ökotervezésről számol be: Az (EU) 2023/2534, amely az **A** és **G** közötti energiahatékonysági osztályokhoz kapcsolódik.



A készülékhez mellékelt energiahatékonysági címkén található QR-kód a készülék EU EPREL adatbázisban szereplő teljesítményével kapcsolatos adatokra mutató hivatkozást tartalmaz. A későbbi tájékozódás érdekében őrizze meg az energiahatékonysági címkét a használati útmutatóval és a készülékhez mellékelt minden egyéb dokumentummal együtt. Ugyanezek az adatok az EPREL adatbázisban is megtalálhatók a <https://eprel.ec.europa.eu> hivatkozás, továbbá a készülék adattábláján levő modellnév és termékszám segítségével. Az adattábla elhelyezkedésével kapcsolatban olvassa el a „Termékleírás” című fejezetet.

14.2 Magyarázat

kg	Ruhátólét.	ford./perc	Centrifugálás a következő sebességen:
kWh	Energiafogyasztás.		

ó:pp	Program időtartama.
%	Kezdeti nedvesség a centrifugálási fázis végén, és cél végső nedvesség a szárítóprogram végén. Minél gyorsabb a centrifugálás, annál nagyobb a centrifugálás zaja, de annál alacsonyabb a kezdeti nedvesség és az energiafogyasztás a ruhanemű szárításakor.

14.3 Az EU alábbi számú tanácsi rendeletének megfelelően (EU) 2023/2533 rendelet és (EU) 2023/2534.



A következő értékek laboratóriumi körülmények között, a megfelelő szabványelőírásoknak megfelelően lefolytatott méréseket tükrözik. A különböző paraméterek módosíthatják az adatokat, például a mosandó ruhanemű mennyisége, típusa és a környezeti feltételek. A ruhanemű kezdeti nedvességtartalma, a víz típusa, a tápfeszültség és a program alapértelmezett beállításának módosítása szintén befolyásolhatja az energiafelhasználást, a szárítóprogram időtartamát és a végső nedvességtartalmat.

Program	Töltet (kg)	Centrifugálás a következő sebességen: (ford./perc)	Kezdeti nedvességtartalom (%)	Szárítási idő (ó:pp)	Energiafogyasztás (kWh)	Cél végső nedvesség (%)
Eco 1)	9,0	1000	60	3:39	1,65	0,0
Eco 1)	4,5	1000	60	2:10	0,87	0,0

1) Ez az a referenciaprogram, amelyet az EU ökotervezési és energiacímkezési előírásainak való megfelelés értékelésére használnak. (EU) 2023/2533 rendelet és (EU) 2023/2534. Ez a program a pamut ruhaneműt 60%-os kezdeti nedvességtartalomtól a töltet végső, 0%-os célnedvesség-tartalomáig képes megszáritani.

Energiafogyasztás a különböző üzemmódokban

Energiafogyasztás kikapcsolt üzemmódban (W)	Energiafogyasztás készenléti üzemmódban (W)	Késleltetett indítás (W)
0,13	0,13	4,00

Időtartam a kikapcsolásig/készenlét üzemmódig maximum 15 perc.



14.4 Normál programok



Ezek az értékek csak tájékoztató jellegűek.

Program	Töltet (kg)	Centrifugálás a következő sebességen: (ford./perc)	Kezdeti nedvességtartalom (%)	Szárítási idő (ó:pp)	Energiafogyasztás (kWh)	Cél végső nedvesség (%)
Cottons (Pamut) Extra Dry (Extra száraz)	9,0	1000	60	4:49	2,10	-3,0
Cottons (Pamut) Extra Dry (Extra száraz)	4,5	1000	60	3:46	1,53	-3,0
Cottons (Pamut) Iron Dry (Vasaló-száraz)	9,0	1000	60	2:33	1,08	12,0
Cottons (Pamut) Iron Dry (Vasaló-száraz)	4,5	1000	60	1:44	0,67	12,0
Synthetics (Műszál) Extra Dry (Extra száraz)	4,0	1200	40	1:45	0,65	0,0
Synthetics (Műszál) Cupboard (Szekrényszáraz)	4,0	1200	40	1:17	0,48	1,0
Synthetics (Műszál) Iron Dry (Vasaló-száraz)	4,0	1200	40	1:01	0,36	12,0
Wool (Gyapjú)	1,0	1200	35	1:44	0,78	5,0

15. KÖRNYEZETVÉDELMI TUDNIVALÓK

Hasznosítsa újra a szimbólummal ellátott anyagokat . A csomagolást az újrahasznosítás érdekében tegye a megfelelő konténerekbe. Segítsen a környezet és az emberi egészség védelmében az elektromos és elektronikus készülékek hulladékának újrahasznosításával. Ne dobja ki a szimbólummal ellátott készülékeket  a

háztartási hulladékkal. Juttassa el a terméket a helyi újrahasznosító létesítménybe, vagy vegye fel a kapcsolatot a helyi önkormányzati szervvel.

Electrolux Lehel Kft.
1133 Budapest
Váci út 80.

Electrolux компаниясына қош келдіңіз! Құрылғымызды таңдағаныңызға рақмет.



Экологияға қауіпсіз болу үшін біз қағаз заттарды азайтып жатырмыз және толық пайдаланушы нұсқаулықтарын онлайн қамтамасыз етеміз. Толық пайдаланушы нұсқаулығына electrolux.com/manuals бетінде кіруге болады



Пайдалану туралы ақпаратты, кітапшаларды, ақаулықты жою құралы, қызмет көрсету және жөндеу туралы ақпаратты electrolux.com/support бетінен алыңыз



electrolux.com/shop веб-сайты арқылы құрылғыңызға аксессуарларды, шығын материалдарын және түпнұсқа қосалқы бөлшектерді сатып алыңыз

Өндіруші ескертусіз өзгеріс енгізу құқығына ие.

МАЗМҰНЫ

1. ҚАУІПСІЗДІК ТУРАЛЫ АҚПАРАТ.....	114
2. ҚАУІПСІЗДІК ТУРАЛЫ НҰСҚАУЛАР.....	118
3. ӨНІМ СИПАТТАМАСЫ.....	120
4. ТЕХНИКАЛЫҚ ДЕРЕКТЕР.....	122
5. БАСҚАРУ ТАҚТАСЫ.....	122
6. БАҒДАРЛАМАЛАР КЕСТЕСІ.....	124
7. ОПЦИЯЛАР.....	126
8. ПАРАМЕТРЛЕР.....	128
9. БІРІНШІ ПАЙДАЛАНУ АЛДЫНДА.....	130
10. ӨРКҮНДІК ҚОЛДАНУ.....	131
11. СӨЗКӨМЕКТЕР ЖӘНЕ КЕҢЕСТЕР.....	133
12. КҮТУ ЖӘНЕ ТАЗАЛАУ.....	133
13. АҚАУЛЫҚТАРДЫ ЖОЮ.....	137
14. ТҰТЫНУ МӘНДЕРІ.....	139
15. ҚОРШАҒАН ОРТАҒА ҚАТЫСТЫ ЖАҒДАЙЛАР.....	141

1. ⚠ ҚАУІПСІЗДІК ТУРАЛЫ АҚПАРАТ



Бұл құрылғыны орнатуды және пайдалануды бастау алдында бірге жеткізілген нұсқауларды мұқият оқып шығыңыз.

Дұрыс орнатпау немесе пайдаланбау нәтижесінде орын алған жарақаттарға немесе зақымға өндіруші жауапты емес. Нұсқауларды болашақта анықтама алу үшін әрқашан қауіпсіз және қолжетімді жерде сақтап, онлайн қолжетімді толық нұсқасын жүктеп алыңыз.



Абайлаңыз: Өрт қаупі бар/тұтанғыш материалдар.

Құрылғының құрамында жылдам тұтанатын газ, пропан (R290), қоршаған ортамен үйлесімділігі өте жоғары газ бар. Өрт және тұтану көздерін құрылғыдан алыс ұстаңыз. Пропан бар салқындатқыш тізбегіне зақым келтіріп алмас үшін абай болыңыз.

1.1 Балалар мен әлсіз адамдардың қауіпсіздігі

 АБАЙЛАҢЫЗ!

Тұншығу, жарақаттау немесе тұрақты мүгедектік қаупі бар.

- Бұл құрылғыны 8 жастан асқан балалар мен дене, сезім не ақыл-ой қабілеттері шектеулі не тәжірибесі аз адамдар өз қауіпсіздігін қамтамасыз ететін адамның қадағалауы не құрылғыны қауіпсіз қолдану бойынша берген нұсқауына сүйеніп, дұрыс қолданбау салдарын түсінсе, онда қолдануына болады. 8 жасқа толмаған балалар мен мүмкіндіктері өте шектеулі мүгедек адамдарды басқалар қадағаламаған жағдайда құрылғыдан алыс ұстау керек.
- Балалардың құрылғымен ойнауына рұқсат бермеңіз.
- Барлық орам материалдарын балалардан алыс ұстап, қоқысқа тиісті түрде тастау керек.
- Жуғыш заттарды балалардан алыс ұстаңыз.
- Құрылғының есігі ашық тұрғанда, балалар мен үй жануарларын оған жақындатпаңыз.
- Құрылғыда бала қауіпсіздігінің құралы бар болса, оны белсендіру керек.
- Балалар құрылғыны жөндеу және тазалау жұмыстарын бақылаусыз орындамауы керек.

1.2 Жалпы қауіпсіздік

- Бұл құрылғы тек тұрмыстық, кір жуу машинасында жууға болатын кірлерді жууға арналған.
- Кір өнеркәсіптік химиялық заттармен ластанған болса, кептіргіш функциясын пайдаланбаңыз.

- Бұл құрылғы ішкі ортада бір отбасының тұрмыстық пайдалануына арналған.
- Бұл құрылғыны кеңселерде, қонақүй бөлмелерінде, төсек пен таңғы ас берілетін қонақ бөлмелерінде, ферма үйлерінде және мұндай пайдалану (орташа) тұрмыстық пайдалану деңгейлерінен аспайтын басқа ұқсас тұрғын жайда пайдалануға болады.
- Бұл құрылғының техникалық сипаттамасын өзгертпеңіз.
- Кір кептіргіш кір жуғыш машинаның үстіне қойылса, жинақтау жинағын пайдаланыңыз. Уәкілетті дилерден алуға болатын орнату жинағын керек-жарақтармен бірге жеткізілетін нұсқаулықта көрсетілген құрылғыларда ғана пайдалану керек. Орнату алдында оны мұқият оқып шығыңыз (жинақтың пайдаланушы нұсқаулығын қараңыз).
- Құрылғыны жеке орнатуға немесе дұрыс орын қалдыра отырып ас үй қаптамасының астына орнатуға болады (орнату кітапшасын қараңыз).
- Құрылғыны бекітілетін есіктің артына, сырғыма есіктің артына не топсасы керісінше орналасқан, құрылғының есігін толық ашуға кедергі жасайтын жерлерге орнатпаңыз.
- Құрылғы мен еден арасындағы ауа айналымын қамтамасыз етіңіз. Табанындағы желдеткіш саңылауларға кілем, төсеніш немесе еденнің қаптамасы кедергі жасамауға тиіс.
- ЕСКЕРТУ: Құрылғыны таймер сияқты сырттан қосатын құралмен жабдықтамау немесе жиі қосылып және сөніп тұратын желілерге қоспау керек.
- Құрылғының ашасын розеткаға тек құрылғыны орнатып болғаннан кейін ғана қосыңыз. Орнатып болғаннан кейін ашаның қол жететін жерде тұрғанын тексеріңіз.
- ЕСКЕРТУ: Құрылғыны ауа алмасуы нашар ортаға орнатпаңыз.
Құрылғының құрамында жылдам тұтанатын газ, пропан (R290), қоршаған ортамен үйлесімділігі өте жоғары газ

бар. Өрт және тұтану көздерін құрылғыдан алыс ұстаңыз. Пропан бар салқындатқыш тізбегіне зақым келтіріп алмас үшін абай болыңыз.

- ЕСКЕРТУ: Құрылғы корпусындағы немесе кірістірілген құрылымдағы желдеткіш саңылауларды ашық ұстаңыз.
- ЕСКЕРТУ: Тоңазытқыш тізбегін зақымдамаңыз.
- ЕСКЕРТУ: Конденсатордың қолжетімді металл қабырғаларын жалаң қолмен ұстауға болмайды. Жарақат алу қаупі бар. Қорғайтын қолғап киіңіз.
- Қуат сымына зақым келсе, электр қатерінен сақтандыру үшін оны өндіруші немесе оның уәкілетті қызмет көрсету орталығы немесе сол сияқты білікті маман ауыстыруы тиіс.
- Макс. 9,0 кг-нан асырмаңыз.
- Құрылғының айналасына жиналып қалған қыл-қыбырды немесе орамдарды тазалаңыз.
- Құрылғыны сүзгісіз іске қоспаңыз. Түк сүзгісін әр пайдалану алдында немесе одан кейін тазалаңыз.
- Жуылмаған заттарды жууға арналған кептіргіште кептірмеңіз.
- Тағам пісіретін әзірлеу майы, ацетон, спирт, бензин, керосин, дақ кетіргіштер, скипидар, балауыз және балауыз кетіргіш тәрізді заттарды, кір кептіргіш машинамен кептірмей тұрып, қосымша жуғыш зат пайдаланып, ыстық сумен жуу керек.
- Көбік резеңке (латекс көбігі), монша қалпақтарын, су өткізбейтін текстильді, резеңкемен астарланған заттарды және киімдерді немесе резеңке толтырылған жастықтарды кір кептіргіш машинада кептіруге болмайды.
- Құрылғының есігі мен резеңке тығыздағышының арасына кір қысылып қалмағанын тексеріңіз.
- Мата жұмсартқыштарды немесе ұқсас заттарды оларды өндірушінің нұсқауларына сәйкес ғана пайдалану керек.
- Темекі тұтатқыш немесе сіріңке тәрізді өрт көзіне айналуы мүмкін заттардың барлығын алыңыз.

- ЕСКЕРТУ: Қызу тарауы үшін барлық заттарды тез шығарып, жаймасаңыз, кептіру циклы аяқталмай тұрып кептіру барабанын ешқашан тоқтатпаңыз.
- Кез келген жөндеу жұмысын орындау алдында құрылғыны сөндіріп, ашаны розеткадан суырыңыз.

2. ҚАУІПСІЗДІК ТУРАЛЫ НҰСҚАУЛАР

2.1 Орату



Абайлаңыз: Өрт қаупі бар/тұтанғыш материалдар.

- Орам материалдарының барлығын алыңыз.
- Бүлінген құрылғыны орнатпаңыз немесе іске қоспаңыз.
- Құрылғымен бірге жеткізілген орату нұсқауларын орындаңыз.
- Құрылғыны ауа алмасуы нашар ортаға орнатпаңыз
Құрылғының құрамында жылдам тұтанатын газ, пропан (R290), қоршаған ортамен үйлесімділігі өте жоғары газ бар. Өрт және тұтану көздерін құрылғыдан алыс ұстаңыз. Пропан бар салқындатқыш тізбегіне зақым келтіріп алмас үшін абай болыңыз.
- Құрылғы ауыр болғандықтан, орнынан жылжытқан кезде әрқашан абай болыңыз. Әрқашан қауіпсіздік қолғабы мен бітеу аяқ киім киіңіз.
- Құрылғыны температурасы 5°C-тан төменірек немесе 35°C-тан жоғары жерге орнатпаңыз немесе қолданбаңыз.
- Құрылғы орнатылатын еден тегіс, орнықты, қызуға төзімді және таза болуға тиіс.
- Құрылғыны жылжытқан кезде әрқашан тік қалыпта ұстаңыз.
- Құрылғыны тұрғылықты орнына қойғаннан кейін, ватерпас арқылы деңгейінің әбден дұрыс қойылғанына көз жеткізіңіз. Деңгейі дұрыс болмаса, тіректерін тиісінше реттеңіз.

2.2 Электр тогына қосу



АБАЙЛАҢЫЗ!

Өрт және электр қатеріне ұшырау қаупі бар.

- Құрылғының ашасын розеткаға тек құрылғыны орнатып болғаннан кейін ғана қосыңыз. Орнатып болғаннан кейін ашаның қол жететін жерде тұрғанына көз жеткізіңіз.
- ЕСКЕРТУ: Бұл құрылғы ғимараттағы жерге тұйықтау қосылымына орнатылуы/жалғануы керек.
- Техникалық ақпарат тақтасындағы параметрлердің негізгі қуатпен жабдықтау желісіндегі электр параметрлеріне сәйкес келетініне көз жеткізіңіз.
- Әрқашан дұрыс орнатылған, соққыға төзімді розетканы қолданыңыз.
- Көп тармақты адаптер мен ұзартқыш сымды қолданбаңыз.
- Құрылғыны желілік кабельден тартып ажыратпаңыз. Өрдайым желілік ашаны тартып шығарыңыз.
- Желілік кабельді немесе желілік ашаны ылғалды қолмен ұстамаңыз.

2.3 Пайдалану



АБАЙЛАҢЫЗ!

Жарақат алу, электр қатері, күйіп қалу, өрт қаупі, құрылғыны бүлдіріп алу қаупі бар.

- Бұл тұрмыстық (жай ішінде) мақсатта ғана пайдалануға арналған құрылғы.
- Төсемесі немесе толтырмасы (жыртылған, сөгілген) бар, зақымдалған заттарды кептірмеңіз.

- Кір дақ кетіргішпен жуылған болса, кептіру циклын бастау алдында қосымша шау циклын қосыңыз.
- Жұрылғыда кептіруге болатын маталарды ғана кептіріңіз. Матаның затбелгісіндегі тазалауға қатысты нұсқауларды орындаңыз.
- Жеткізілетін конденсацияланған суды/ дистилденген суды ішпеңіз не онымен ас әзірлемеңіз. Ол адамдар мен жануарлар денсаулығына зиян келтіруі мүмкін.
- Құрылғының ашық тұрған есігінің үстіне отыруға немесе үстіне шығып тұруға болмайды.
- Құрылғыда су киімдерді кептіруге болмайды.
- Ішкі жарықтама шамын ауыстыру үшін уәкілетті қызмет көрсету орталығына хабарласыңыз. Көрінетін ЖШД шамы сәулеленеді, сондықтан сәулеге тікелей қарауға болмайды.

2.4 Күту және тазалау

АБАЙЛАҢЫЗ!

Жарақаттау немесе құрылғыға зақым келу қаупі бар.

- Құрылғыны тазарту үшін бумен тазартқышты пайдаланбаңыз және су бүркімеңіз.
- Құрылғыны дымқыл жұмсақ шүберекпен тазалаңыз. Бейтарап жуғыш заттарды ғана қолданыңыз. Жеміргіш өнімдерді, түрпілі жөкелерді, еріткіштерді немесе металл заттарды пайдаланбаңыз.
- Салқындату жүйесін зақымдамау үшін құрылғыны абайлап тазалаңыз.
- Жарақаттанбау үшін конденсатордың металл қабырғаларын жалаң қолмен ұстауға болмайды. Әрқашан қорғаушы қолғап киіп, металл бетінің зақымдалмауы үшін мұқият тазалаңыз.
- Сүзгілерді тазалау кезінде микропластиктердің су жүйесіне түсуіне жол бермеу үшін түкті қоқыс жәшігіне тастаңыз.

2.5 Компрессор

АБАЙЛАҢЫЗ!

Құрылғыға зақым келу қаупі бар.

- Компрессор мен оның кептіргіш машина ішіндегі жүйесі фтор-хлор-көмірсутек қосылмаған арнайы затпен толтырылған. Бұл жүйе жабық тұруға тиіс. Жүйеге зақым келсе ішіндегі зат ағып кетуі мүмкін.

2.6 Қызмет

- Құрылғыны жөндеу үшін уәкілетті қызмет көрсету орталығына хабарласыңыз. Тек түпнұсқалық қосалқы бөлшектерді пайдаланыңыз.
- Өздігінен немесе кәсіби емес жөндеу қауіпсіздікке әсер етуі мүмкін және кепілдік күшін жоюы мүмкін екенін ескеріңіз.
- Төмендегі қосалқы бөлшектер модель шығарылғаннан кейін кемінде 10 жыл бойы қолжетімді: тығыздағыштар мен бітеуіштер, ажыратқыштар мен тетіктер, конденсат сорғысы, есік құлыптары, қозғалтқыштар мен мотор щеткалары, қозғалтқыш пен барабан арасындағы берілістер, желдеткіш пен желдеткіш дөңгелектері, барабандар және мойынтіректерді, су құбырларын және түтіктерді, клапандар мен сүзгілерді, кабельдер мен тығындарды, баспа схемаларын, электронды дисплейлерді, термостаттарды және температура сенсорларын, бағдарламалық құралды жаңартуды (қайта орнату бағдарламалық құралын қоса алғанда), серіппелерді, жылытқыштарды және қыздыру элементтерін, электр сақтандырғыштарды (бөлек немесе бірге жинақталған), мотор конденсаторы, керме шығыр, тірек шығыршық, есіктер, есік тығыздағыштар, есік тұтқалары, есік құлпы жинақтары мен топсалары, түк сүзгілері, ауа сүзгілері, пластик перифериялық құрылғылар, конденсат бағы. Еліңізде мерзімі ұзағырақ болуы мүмкін. Қосымша ақпаратты веб-сайтымыздан қараңыз.
- Осы қосалқы бөлшектердің кейбіреулері тек кәсіби жөндеушілерге қолжетімді

екенін және кейбір қосалқы бөлшектер кейбір үлгілерге сәйкес келмейтінін ескеріңіз.

- Осы өнімнің ішіндегі шамдар мен қосалқы шамдар бөлек сатылады: Бұл шамдар тұрмыстық құрылғылардағы температура, діріл, ылғалдылық сияқты физикалық жағдайларға төтеп беруге арналған немесе құрылғының жұмыс күйі туралы ақпарат беруге арналған. Олар басқа қолданбаларда пайдалануға арналмаған және тұрмыстық бөлмені жарықтандыруға жарамайды.

2.7 Қоқысқа тастау

АБАЙЛАҢЫЗ!

Жарақат алу немесе тұншығу қаупі бар.



Абайлаңыз: Өрт қаупі/Құрылғының материалдық зақымдану және зақымдану қаупі.

- Құрылғыны электр және сумен жабдықтау желісінен ажыратыңыз.
- Құрылғыға жақын орналасқан электр кабелін кесіп, утилизациялаңыз.
- Құрылғының құрамында жанғыш газ (R290) бар. Құрылғыны дұрыс утилизациялау әдісі туралы ақпарат алу үшін муниципалды органға хабарласыңыз.
- Балалар немесе үй жануарлары барабанға қамалып қалмас үшін есіктің бекітпесін ағытып алыңыз.
- Құрылғыны Ескірген электр және электроника құрылғыларын тастауға (WEEE) арналған жергілікті ережелерге сәйкес тастаңыз.

3. ӨНІМ СИПАТТАМАСЫ

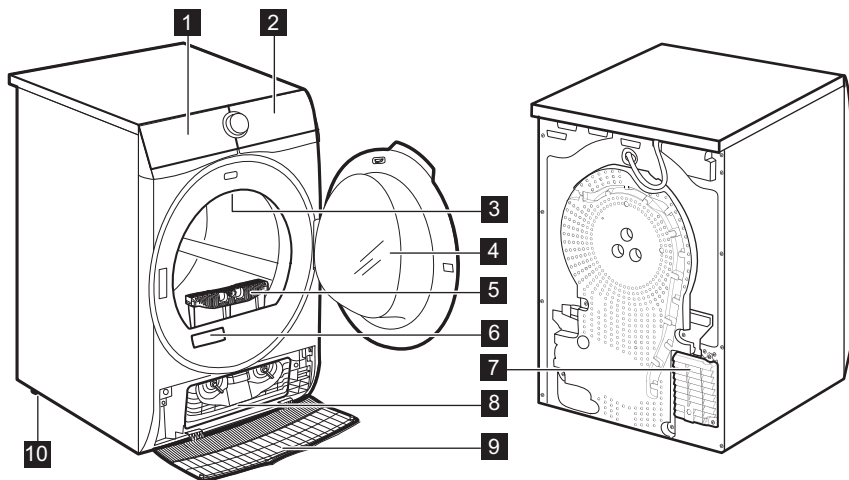

- 1** Су контейнері
- 2** Басқару тақтасы
- 3** Ішкі шам
- 4** Құрылғы есігі
- 5** Фильтр (Сүзгі)
- 6** Зауыттық тақтайша

- 7** Ауа ағынына арналған саңылаулар
- 8** Конденсатор қалпағы
- 9** Конденсатор қақпағы
- 10** Реттелетін аяқтар



Кірді оңай салуға немесе ауыстырылатын есікті оңай орнатуға арналған (бөлек парақшаны қараңыз).

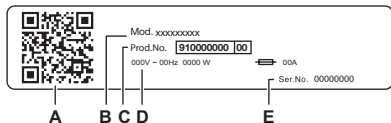

Номиналды деректер тақтасының есептері:

- A. QR коды
- B. модель атауы
- C. өнім нөмірі
- D. номиналды электр параметрлері
- E. сериялық нөмірі

Өнімді тіркеп, одан барынша пайда алу үшін құрылғыдағы **QR кодын** сканерлеңіз.

- Құрылғы туралы мәліметтерді, құжаттаманы және ең жақсы мүмкіндіктерді пайдалану туралы мақалаларға қол жеткізіңіз (Пайдаланушы нұсқаулығын electrolux.com/manuals сайтынан да алуға болады)
- Пайдалану туралы кеңес, ақаулықтарды жою, қызмет көрсету және жөндеу туралы ақпаратты алыңыз (electrolux.com/support сайтынан да алуға болады)
- Құрылғыңызға аксессуарларды, тұтынылатын және түпнұсқалық қосалқы бөлшектерді сатып алыңыз (electrolux.com/shop сайтынан да алуға болады)

3.1 Электр тогына қосу

Орнатудың соңында ашаны розеткаға қоса аласыз.

Техникалық ақпарат тақтайшасында және «Техникалық деректер» тарауында қажетті электр көрсеткіштері көрсетілген. Олар электр желісіне сәйкес келетініне көз жеткізіңіз.

Үйдегі электр қондырғысы пайдаланылып жатқан басқа құрылғыларды да ескере отырып, максималды жүктемені ала алатынын тексеріңіз.

Құрылғыны жерге қосылған розеткаға жалғаңыз.

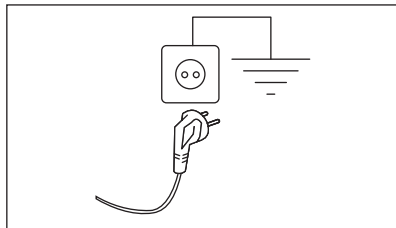

Құрылғыны орнатқаннан кейін қуат кабелі оңай қолжетімді болуы керек.

Осы құрылғыны орнату үшін керек кез келген электр жұмыстары үшін уәкілетті қызмет көрсету орталығына хабарласыңыз.

Өндіруші жоғарыда келтірілген қауіпсіздік шараларын сақтамаған жағдайда болатын зақым немесе жарақат үшін ешбір жауапкершілікті қабылдамайды.

4. ТЕХНИКАЛЫҚ ДЕРЕКТЕР

Биіктігі x ені x тереңдігі	85,0 x 59,6 x 65,9 см
Құрылғы есігі ашық кездегі ең көп тереңдігі	110,2 см
Құрылғы есігі ашық кездегі ең көп ені	94,8 см
Реттелетін биіктік	85,0 см (+1,5 см - фут реттеуі)
Барабанның дыбыс деңгейі	118 л
Ең көп жүктеу	9,0 кг
Кернеу	230 В
Жиілік	50 Гц
Максималды жүктеме кезінде Эко бағдарламасының кептіру циклі үшін ауадағы дыбыстық шу шығару	63 дБ(А)
Жалпы қуаты	550 Вт
Пайдалану түрі	Тұрмыстық
Рұқсат етілетін қоршаған орта температурасы	+ 5°C және + 35°C арасында
Төмен вольтты жабдықта ылғалдан қорғаныс жоқ жағдайларды қоспағанда, қорғаныс қаптағы қамтамасыз ететін қатты бөлшектер мен ылғалдың енуінен қорғаныс деңгейі	IPX4
Хладагент газының белгіленуі	R290
Хладагент салмағы	0,149 кг

5. БАСҚАРУ ТАҚТАСЫ

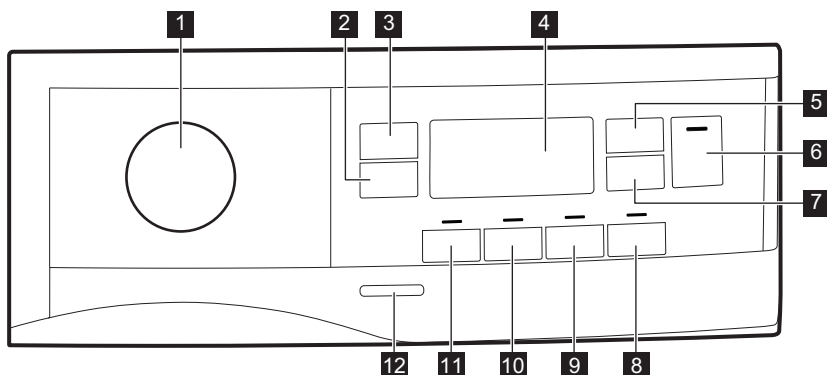







1 Бағдарлама тетігі мен ● ҚАЛПЫНА КЕЛТІРУ қосқышы

2  Extra Anticrease (Мыжылудан сақтау) сенсорлық түймесі

3  Dryness Level (Құрғақтық) сенсорлық түймесі

4 Дисплей

- 5  Time Dry (Уақыт) сенсорлық түймесі
- 6  Start/Pause (Бастау/Үзіліс) сенсорлық түймесі
- 7  Delay Start (Кешіктіру) сенсорлық түймесі
- 8  End Alert (Дабыл) сенсорлық түйме
- 9  Extra Silent (қосымша үнсіз) сенсорлық түймесі
- 10  Reverse Plus (Кері плюс) сенсорлық түймесі









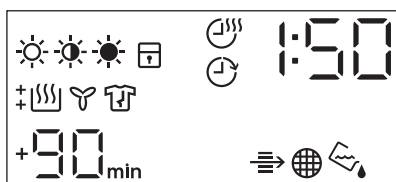

- 11  Refresh (Жаңарту) сенсорлық түймесі
- 12 Қосу/өшіру түймесі



Сенсорлық түймешіктердің белгісі не опция атауы көрсетілген тұсын саусағыңызбен түртіңіз. Басқару тақтасын қолданғанда қолғап кимеңіз. Басқару тақтасының үнемі таза және құрғақ екеніне көз жеткізіңіз.



5.1 Дисплей

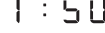



Бейнебеттегі белгі	Белгі сипаттамасы
	кiрдiң құрғақтығының опциясы: үтiктеу үшiн, шкаф үшiн, өте құрғақ.
	келтiру уақыты қосулы
	кешiктiрiп бастау параметрi қосулы
	индикаторы: <i>қызу алмастырғышты тексеру</i>
	индикаторы: <i>сүзгiнi тазалаңыз</i>
	индикаторы: <i>су сауытын босатыңыз</i>
	бала қауiпсiздiгiнiң құралы қосулы
	терiс таңдау не тетiк ● "Қайта қалп. келт." қалпына қойылған
	индикаторы: <i>келтiру циклы</i>
	индикаторы: <i>салқындату циклы</i>
	индикаторы: <i>қыжымданудан сақтау циклы</i>
	бағдарлама ұзақтығы

Бейнебеттегі белгі	Белгі сипаттамасы
+30 _{min.} , +60 _{min.} , +90 _{min.} , +2h	қыжымданудан сақтау циклын ұзарту: +30мин, +60мин, +90мин, +2сағ)
: 10.2 : 00	уақытпен келтіруді таңдау (10мин-2сағ)
1h-20h	кешіктіріп бастауды таңдау (1сағ-20сағ)

6. БАҒДАРЛАМАЛАР КЕСТЕСІ

Бағдарлама	Жүктеу ¹⁾	Ерекшеліктері/Мата түрі ²⁾
Eco ³⁾	9,0 кг	Бағдарлама дымқыл мақта кірді келтіруге жарамды және дымқыл мақта кірді келтіргенде қуатты барынша тиімді пайдаланатын бағдарлама. Құрғақтық деңгейі реттелмейді және ол әдепкі бойынша Superboard (Шкафқа)/сақтауға дайын күйіне орнатылады. / ☺ ☐
MixCare (Жылдам микс)	6,0 кг	Сұрыптаусыз жуған кезде қалыпты келтіру үшін ұсынылады. Мақта матадан, мақта-синтетика аралас матадан және синтетикадан жасалған күнделікті киімдер. / ☺ ☺ ☺
Cottons (Мақта мата)	9,0 кг	Ақ және түрлі-түсті мақта маталар бағдарламасы. Әдепкі параметр құрғақтық деңгейін сақтауға арналған. / ☺ ☐
Synthetics (Синтетика)	4,0 кг	Құрамында негізінен синтетикалық талшықтардан тұратын аралас киімдер, мысалы, полиэфир, полиамид және т.б. / ☺ ☺ ☺
Delicate (Нәзік мата)	2,0 кг	Вискоза, жасанды жібек, акрил және басқа қоспалар сияқты нәзік маталар үшін ұсынылады. / ☺ ☺ ☺
Wool (Жүн мата)  	1,0 кг	Машинада және қолмен жууға болатын жүн маталарды сәл келтіреді. Бағдарлама аяқталғанда заттарды дереу алыңыз.
Silk (Жібек мата) 	0,5 кг	Нәзік машина мен қолмен жууға болатын жібек киімнің пішінін сақтай отырып, жұмсақ жылы ауа мен жұмсақ қозғалыстарды қолдану арқылы қыртыстарды азайтады. / ☺ ☺ ☺
Easy Iron (Жеңіл үтіктеу)	2,0 кг	Оңай үтіктеу үшін мақта, синтетикалық және аралас матадан тігілген киімдердің шағын көлемдерінде қыртыстардың пайда болуын шектейді. Екі келтіру деңгейі бар: «Үтіктеу» бағдарламасы үтіктеу немесе ілу үшін киімдерді сәл дымқыл қалдырады; «Шкаф» бағдарламасы заттарды толығымен келтіреді. / ☺ ☺ ☺

Бағдарлама	Жүктеу ¹⁾	Ерекшеліктері/Мата түрі ²⁾
Sport (Спорт. киімдер)	4,0 кг	Полиэстер, эластан қоспалары және полиамидті қоса алғанда, синтетикалық талшықтардан жасалған жалпы спорттық киімдерді кептіреді. / 😊 😊 😊
Outdoor 	2,0 кг	Техникалық тоқыма маталарынан жасалған сыртқы маталардың функционалдығын сақтайды және су өткізбейтін күртшелерде және алынбалы төсемі бар қабықша куртқаларында су өткізбейтіндігін қалпына келтіреді (кептіріште кептіруге жарамды). / 😊 😊 😊
Hygiene (Гигиена) 	5,0 кг	Біраз уақыт бойы 60°C-тан жоғары температураны сақтай отырып, киімдеріңізді және басқа заттарды кептіреді және зарарсыздандырады, сондай-ақ бактериялар мен вирустардың 99,9% жояды ⁴⁾ көрсетілгенше қайта-қайта түртіңіз. Ескертпе: Бұл циклды тек дымқыл заттар үшін пайдалану керек. Нәзік заттарға жармайды. / 😊 😊
Bedlinen (Төсек) XL	4,5 кг	Бірден үш төсек-орын жинағын кептіреді. Өрбір төсек жинағының ылғалды дақсыз біркелкі құрғақтыққа жетуін қамтамасыз ету үшін үлкен заттардың бұралып қалуын және шатасуын азайтады. / 😊 😊 😊

1) Максималды салмақ кептірілетін заттарға қатысты.

2) Мата таңбалануының мағынасын білу үшін, *КЕҢЕСТЕР тарауын қараңыз: Кірді дайындау.*

3) Бұл EO экодизайн және энергетикалық жапсырма ережелеріне сәйкестігін бағалау үшін пайдаланылатын анықтамалық бағдарлама, Регл. (ЕО) 2023/2533 және Регл. (ЕО) 2023/2534. Бұл бағдарлама мақтадан жасалған кірді жүктің бастапқы ылғалдылығынан 60% жүктің соңғы қалатын ылғалдылығына дейін 0% кептіруге қабілетті.

4) Escherichia coli, Candida albicans және MS2 Bacteriophage бактериялары бар-жоғы сыналған. 2021 жылы Swisstest Testmaterialien AG компаниясы орындаған тәуелсіз сынақ (№20212038 сынақ туралы есен).

6.1 Woolmark Premium Wool Care - Жасыл



Осы кір кептіретін машинаның жүн матаны кептіретін циклы The Woolmark Company компаниясы тарапынан тексерілген және бекітілген. Бұл Woolmark рұқсат еткен қолмен жуу циклымен жуылған және кір жуу машинасы өндірушісінің нұсқауларына сай кір жуғыш машинада кептірілген, «қолмен жуу» деген затбелгісі бар жүн мата заттарды кептіруге сай келетін цикл. M2407 Woolmark белгісі көп елдерде сертификаттау белгісі болып табылады.

7. ОПЦИЯЛАР

7.1 Extra Anticrease (Мыжылудан сақтау)

Кептіру циклының соңында қыжымданудан сақтау циклын 30, 60, 90 минутқа не 2 сағатқа созады. Бұл функция мыжылуды азайтады. Мыжылудан сақтау циклы кезінде кірді шығарып алуға болады.

7.2 Dryness Level (Құрғақтық)

Бұл функция кірдің құрғақтығын жоғарылатуға арналған. Функцияның 3 түрі бар:

-  Extra Dry (Өте құрғақ)
-  Cupboard (Шкафқа)
-  Iron Dry (Үтіктеуге)

Соңғы қалатын ылғалдылықты реттеу

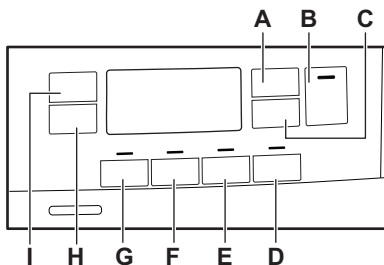

Бұл қажет болуы мүмкін, өйткені құрғақтық нәтижелеріне көптеген жағдайлар әсер етеді, мысалы: су түрі, қуат кернеуі немесе қоршаған орта температурасы т.б.

ҚАЛАЙ ТАМАША КЕПТІРУГЕ ЖЕТУГЕ БОЛАДЫ:

1. Құрғақтық деңгейі опцияларын реттеп көріңіз (жоғарыдағы *Құрғақтық деңгейі* опциясын қараңыз).
2. Кірдің құрғақтығы нәтижелерін одан әрі арттырғыңыз келсе, әдепкі құрғақтық параметрін өзгертуге болады (төменде қараңыз). Бұл реттеу құрылғыда бар болса, Eco, Wool (Жүн мата), Duvet (Көрпе), Down Jacket (Мамық куртка), Refresh (Жаңарту) бағдарламаларынан басқа көптеген бағдарламаларда әрекет етеді.



«Кірде қалған ылғал деңгейін реттеу» режиміне кірген сайын алдыңғы орнатылған ылғалдылық деңгейі келесі мәнге ауысады (мысалы, алдыңғы орнатылған - 2 - - 1 - мәнне ауысады).

Соңғы қалған ылғалдың әдепкі деңгейін өзгерту үшін:

1. Құрылғыны іске қосу үшін қосу/сөндіру түймешігін басыңыз.
2. Кез келген бағдарламаны орнату үшін бағдарлама тетігін пайдаланыңыз.
3. Шамамен 8 секунд күтіңіз.
4. (G) және (F) түймелерін бірге басып ұстап тұрыңыз.

Осы индикаторлардың бірі жанады:

- - 0 - максималды құрғақтық
 - - 1 - барынша құрғақ кір
 - - 2 - стандартты құрғақ кір
5. (G) және (F) түймесін дұрыс деңгейдің индикаторы жанғанша қайта басыңыз.



Егер дисплей қалыпты режимге ауысса (2-ші қадамда таңдалған бағдарлама уақыты көрінеді) соңғы қалатын ылғал деңгейін орнату барысында (G) және (F) түймелерін басып тұрып, «Кірде соңғы қалған ылғал деңгейін реттеу» режиміне қайта кіріңіз (алдыңғы орнатылған соңғы қалатын ылғал мәні келесі мәнге ауысады).

6. Таңдалған қалдық ылғал деңгейін қабылдау үшін 5 секунд күтіңіз және дисплей қалыпты режимге ауысады.

Құрғақтық деңгейі	Дисплей белгісі
- 0 - максималды құрғақтық	+ []
- 1 - барынша құрғақ кір	+ []
- 2 - стандартты құрғақ кір	[]

7.3 Time Dry (Уақыт)

Бағдарлама ұзақтығын кемінде 10 минуттан ең көбі 2 сағатқа орнатуға болады. Қажетті ұзақтық құрылғының ішіндегі кірдің мөлшеріне байланысты қойылады.



Кірдің аздаған мөлшеріне не тек бір затқа қысқа ұзақтықты орнату ұсынылады.

КЕПТИРУ УАҚЫТЫНЫҢ ҰСЫНЫСЫ

10 мин дейін	тек салқындату ауасының әрекеті (қызырғышсыз).
10–40 мин	алдыңғы кептіру циклінен кейін құрғақтықты жақсарту мақсатындағы қосымша кептіру.
>40 мин	4 кг дейінгі аз мөлшердегі кірді толық кептіру, жақсы айналдыру (>1200 айн/мин).

7.4 Time Dry (Уақыт) Wool (Жүн мата) бағдарламасында

Wool (Жүн мата) бағдарламасына арналған, соңғы құрғақтық деңгейін реттеуге арналған опция.

7.5 Refresh (Жаңарту)

Шкафта тұрған киімдерді жаңарту. Ең үлкен салмақ 1 кг-нан аспауы керек.

7.6 Reverse Plus (Кері плюс)

Заттардың мыжылуын не бұратылуын болдырмау үшін барабанның кері айналдыру жылдамдығын көбейтеді. Кептіру нәтижесін біркелкі ету және кірдің қыжымдануын азайту үшін. Үлкен немесе ұзын заттарға арналған (мысалы, төсектің ақжаймасы, шалбар, ұзын көйлек).

7.7 Extra Silent (қосымша үнсіз)

Құрылғы кептіру сапасына ешбір әсер етпей, өте төмен деңгейде шуыл шығарады. Құрылғы баяу жұмыс істейді, цикл уақыты ұзағырақ болады.

7.8 End Alert (Дабыл)

Сигнал естіледі:















- цикл соңы
- қыжымдану циклының басы мен соңында
- цикл кідірісі

Сигнал функциясы әдепкі бойынша әрқашан қосулы болады. Бұл функцияны дыбысты қосу немесе өшіру үшін пайдалануға болады.



End Alert (Дабыл) опциясын барлық бағдарламада белсендіруге болады.

7.9 Опциялар кестесі





Бағдарламалар ¹⁾	 Dryness Level (Құрғақтық)	 Extra Anticrease (Мыжылудан сақтау)	 Refresh (Жаңарту)	 Reverse Plus (Кері плюс)	 Extra Silent (қосымша үнсіз)	 Time Dry (Уақыт)
	  					
Есо		■	■			
MixCare (Жылдам микс)	■	■	■		■	■
Cottons (Мақта мата)	■	■	■	■	■	■
Synthetics (Синтетика)	■	■	■	■	■	■
Delicate (Нәзік мата)		■	■			
Wool (Жүн мата) 						■ ²⁾
						
Silk (Жібек мата) 		■	■			
Easy Iron (Жеңіл үтіктеу)	■	■	■			
Sport (Спорт. киімдер)		■	■			
Outdoor 		■	■			
Hygiene (Гигиена) 	■		■			
Bedlinen (Төсек) XL	■	■	■	■	■	■



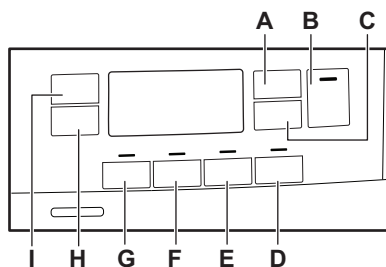

1) Бағдарламамен бірге 1 не одан көп опцияларды орнатуға болады. Оларды қосу не ажырату үшін тиісті сенсорлық түймешікті басыңыз.

2) ОПЦИЯЛАР тарауын қараңыз: Жүн бағдарламасында кептіру уақыты

8. ПАРАМЕТРЛЕР



- A.  Time Dry (Уақыт) сенсорлық түймесі
- B.  Start/Pause (Бастау/Үзіліс) сенсорлық түймесі
- C.  Delay Start (Кешіктіру) сенсорлық түймесі
- D.  End Alert (Дабыл) сенсорлық түймесі
- E.  Extra Silent (қосымша үнсіз) сенсорлық түймесі

- F.  Reverse Plus (Кері плюс) сенсорлық түймесі
- G.  Refresh (Жаңарту) сенсорлық түймесі
- H.  Extra Anticrease (Мыжылудан сақтау) сенсорлық түймесі
- I.  Dryness Level (Құрғақтық) сенсорлық түймесі

8.1 «Бала құлпы» функциясы

Бұл опция бағдарлама жұмыс істеп тұрған кезде, балаларға құрылғымен ойнауға жол бермейді. Сенсорлық түймелер бұғатталған.

Тек «Қосулы/Өшірулі» түймесінің құлпы ашылған.

Бала қауіпсіздігі функциясын қосу:

1. Құрылғыны іске қосу үшін қосу/сөндіру түймешігін басыңыз.
2. **(D)** сенсорлық түймесін бірнеше секунд басыңыз.

Бала қауіпсіздігі функциясының индикаторы жанады.



Бала қауіпсіздігі функциясын бағдарлама жұмыс істеп тұрған кезде ажыратуға болады. Осы сенсорлық түймелерді бала қауіпсіздігі индикаторы сөнгенше басып тұрыңыз. Бала қауіпсіздігінің құралы құрылғыны қосқаннан кейін 8 үшін қолжетімді емес.

8.2 Су сауытының индикаторы

Әдетте су сауытының индикаторы жанып тұрады. Бұл индикатор бағдарлама аяқталған кезде немесе су сауытын босату қажет болған кезде жанады.



Егер су төгу жинағы (қосымша керек-жарақ) орнатылса, құрылғы су сауытындағы суды автоматты түрде төгеді. Бұндай жағдайда су сауытының индикаторын сөндіріп қоюды ұсынамыз.

Су сауытының индикаторын өшіру:

1. Құрылғыны іске қосу үшін қосу/сөндіру түймешігін басыңыз.
2. Шамамен 8 секунд күтіңіз.
3. **(H)** және **(I)** сенсорлық түймелерді бірге басып ұстап тұрыңыз. Дисплейде «Өшіру» мәтіні көрсетіледі және су сауытының индикаторы өшеді. 5 секундтан кейін дисплей қалыпты режимге оралады.



Су сауыты индикаторын қайта қосу үшін жоғарыдағы процедураны қайта орындаңыз. Дисплейде «Қосу» мәтіні көрсетіледі және су сауытының индикаторы іске қосылады.

8.3 Жұмыс уақытының есептегіші

Бұл құрылғының жалпы жұмыс уақытын сағатпен көрсетуге мүмкіндік береді, ол алғаш рет қосылған сәттен бастап алынады. Циклдердің нақты жұмыс уақыты көрсетіледі (кідіртулер, кешіктірілген бастау уақытын қамтымайды).

Бұл мәнді бейнелеу үшін келесі әрекеттерді орындаңыз:

1. **Қосу/Өшіру** түймесін басып, құрылғыны қосыңыз
2. **G** және **E** түймесін бірнеше секунд бойы басып тұрыңыз.
3. 3 секундтан кейін дисплейде құрылғы жұмыс істеген жалпы сағаттар көрсетіледі: мысалы. егер жұмыс уақыты **1276** сағат болса, дисплейде мәтін **Hr 2** секунд, содан кейін **12 2** секунд, одан кейін көрсетіледі **76**. Бұл мән бір уақытта екі санның тізбегімен көрсетіледі: алғашқы екі сан мыңдықтар мен жүздіктерді, екінші екі цифр ондықтар мен бірліктерді көрсетеді.

Бұл режимнен шығу үшін кез келген түймені басыңыз, таңдау тетігін бұраңыз немесе құрылғыны өшіріңіз.

8.4 Зауыттық әдепкі параметрлер

Бұл функция зауыттық әдепкі параметрлерді қалпына келтіруге мүмкіндік

береді. Сақталған опциялар мен жұмыс режимдері қалпына келтіріледі.

Бұл опцияны **белсендіру** үшін төмендегі қадамдарды орындаңыз:

1. **Қосу/Өшіру** түймесін басып, құрылғыны қосыңыз.
2. Шамамен 8 секунд күтіңіз.
3. **F** және **E** түймесін бірнеше секунд бойы басып тұрыңыз.

4. Құрылғыда — — белгісі көрсетілу арқылы жұмыс расталады.



Процедура жұмыс істемесе (уақыттың аяқталуына байланысты немесе дұрыс емес пернелер тіркесімі), құрылғыны өшіріп, кезекті басынан қайталаңыз.

9. БІРІНШІ ПАЙДАЛАНУ АЛДЫНДА



Кептіргішті бірінші рет іске қосқанда, барабанның артқы құлыптары автоматты түрде алынады. Шамалы шуыл естілуі мүмкін.

Барабанның артқы құлыптарын ашу:

1. Құрылғыны қосыңыз.
 2. Кез келген бағдарламаны орнатыңыз.
 3. «Бастау/Кідірту» түймесін басыңыз.
- Барабан айнала бастайды. Барабанның артқы құлыптары автоматты түрде ажыратылады.

Құрылғыны пайдалану алдында келесі заттарды құрғатыңыз:

- Кептіргіш барабанын дымқыл шүберекпен тазалаңыз.
- Ылғал киімдерді салып 1 сағаттық бағдарламаны бастаңыз.



Кептіру циклының бас кезінде (бастапқы 3-5 мин) сәл қаттырақ шуыл естілуі мүмкін. Бұл компрессордың іске қосыла бастауына байланысты. Бұл тоңазытқыш және мұздатқыш тәрізді компрессордан қуат алатын құрылғылар үшін қалыпты жағдай.

9.1 Ерекше иіс

Құрылғы тығыз оралған.

Өнімді қораптан шығарғаннан кейін ерекше иісті сезінесіз. Бұл жаңа өнімдер үшін қалыпты жағдай.

Құрылғы әр түрлі материалдардан жасалған, олардың бәрі бірігіп ерекше иіс шығарады.

Пайдалану барысында бірнеше кептіру циклынан кейін ерекше иіс біртіндеп жоғалады.

9.2 Шулар



Кептіру циклі кезінде әртүрлі шуылдар естілуі мүмкін. Олар толық қалыпты жұмыс дыбыстары.

Жұмыс істейтін компрессор.

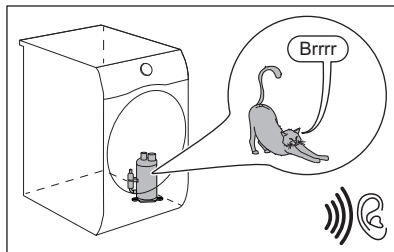

Айналатын барабан.

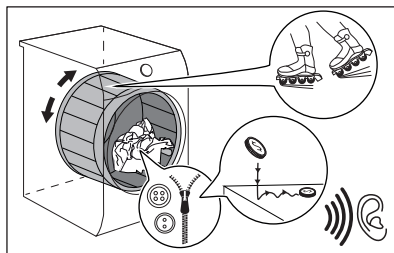

Жұмыс істейтін желдеткіштер.

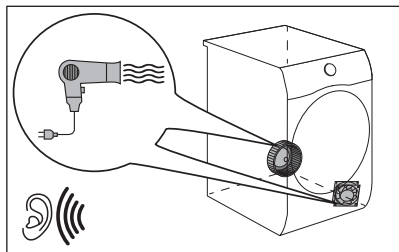

Жұмыс істейтін сорғы және конденсатты ыдысқа беру.

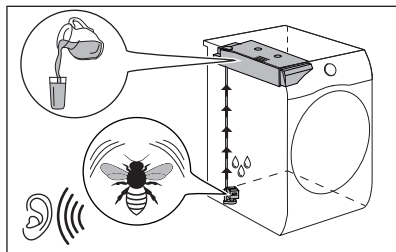

10. ӘРКҮНДІК ҚОЛДАНУ

10.1 Бағдарламаны бастаңыз

1. Кір заттарды дайындап, құрылғыға салыңыз.

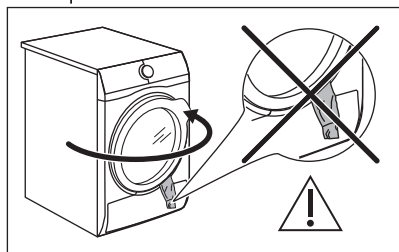

⚠ САҚТЫҚ ЕСКЕРТУ

Есікті жапқан кезде құрылғының есігі мен резеңке тығыздағышының арасына кір тұрып қалмайтынын тексеріңіз.

2. Құрылғыны іске қосу үшін қосу/сөндіру түймесін басыңыз.
3. Кір заттың түріне сәйкес бағдарлама мен опцияларды орнатыңыз.

Дисплейде бағдарлама уақыты көрсетіледі.



Нақты кептіру уақыты кірдің түріне (мөлшері мен құрамы), бөлме температурасына және кірдің айналдыру циклінен кейін кірдің бастапқыда қаншалықты дымқыл болатынына байланысты.

4. Start/Pause (Бастау/Үзіліс) сенсорлық түймесін басыңыз.

Бағдарлама басталады.

10.2 Бағдарламаны кешіктіріп іске қосу функциясымен бастау

1. Кір заттың түріне сәйкес бағдарлама мен опцияларды орнатыңыз.
2. Дисплейде орнатқыңыз келетін кешіктіру уақыты көрсетілгенше, кешіктіріп бастау түймесін қайта басыңыз.



Бағдарламаны ең кемі 1 сағаттан бастап, ең көбі 20 сағатқа дейін кешіктіріп бастай аласыз.

3. Start/Pause (Бастау/Үзіліс) сенсорлық түймесін басыңыз.

Дисплейде кешіктіріп бастаудың кері санағы көрсетіледі.

Кері санақ аяқталғанда бағдарлама басталады.

10.3 Бағдарламаны өзгерту

1. Құрылғыны сөндіру үшін қосу/өшіру түймесін басыңыз
2. Құрылғыны іске қосу үшін қосу/сөндіру түймесін басыңыз.
3. Бағдарламаны орнатыңыз.







Балама ретінде:

1. Селектор тетігін ● «Қайта орнату» күйіне қарай бұраңыз.
2. 1 секунд күтіңіз. Дисплейде — — — көрсетіледі.

3. Бағдарламаны орнатыңыз.

10.4 Бағдарлама соңында

Бағдарлама аяқталған кезде:







- Үзік-үзік дыбыстық сигнал іске қосылады.
- Дисплейде  :   белгішесі көрсетіледі
-  индикаторы қосулы.
-  «Сүзгі» және  «Сауыт» индикаторлары жануы мүмкін.
- Start/Pause (Бастау/Үзіліс) индикаторы қосулы.

Егер Extra Anticrease (Мыжылудан сақтау) опциясы орнатылған болса, құрылғы қыжымданудан сақтау функциясымен бірге тағы 30 минут не одан ұзақ жұмыс істейді. (Опция — Extra Anticrease (Мыжылудан сақтау) тармағын қараңыз).

Қыжымданудан сақтау кезеңі қыжымдануды азайтады.

Кірді қыжымданудан сақтау кезеңі аяқталмай тұрып алуға болады. Жақсырақ нәтижеге қол жеткізу үшін кірді кезең аяқталуға жақын қалған кезде алуды ұсынамыз.

Қыжымданудан сақтау кезеңі аяқталғанда:

- Дисплейде әлі  :   көрсетіліп тұр
-  индикаторы өшірулі.
-  «Сүзгі» және  «Сауыт» индикаторлары жанып тұрады.
- Start/Pause (Бастау/Үзіліс) — индикатор өшеді.

1. Құрылғыны сөндіру үшін қосу/өшіру түймесін басыңыз.
2. Құрылғы есігін ашыңыз.
3. Кірді шығарып алыңыз.
4. Құрылғы есігін жабыңыз.

Орынсыз кептіру нәтижелерінің ықтимал себептері:

- Әдепкі құрғақтық деңгейі параметрлері тиісті емес. *ОПЦИЯЛАР тарауын қараңыз: Құрғақтық деңгейі - Мақсатты түпкілікті ылғалды реттеу*
- Бөлме температурасы тым төмен не тым жоғары. Бөлменің оңтайлы температурасы 18°-25°С арасында.



Бағдарлама аяқталған кезде үнемі сүзгіні тазалаңыз және су сауытын босатыңыз.



Ылғалды болдырмау үшін әрбір циклден кейін есікті сәл ашық қалдырыңыз.

10.5 Төмен қуат режимі

Пайдаланылатын қуатты азайту үшін, бұл функция құрылғыны автоматты түрде сөндіреді:

- Бағдарлама басталмағанынан бері 5 минут өткенде.
- Бағдарлама немесе қыжымдануға қарсы кезең аяқталғаннан кейін 5 минуттан кейін.



Таңдау тетігін ● «Қайта орнату» қалпында тұрса, уақыт 30 секундқа азаяды.



Құрылғы төмен қуат режиміне өткенде, дисплей мен белгішелер өшеді. Оны «Қосу/Өшіру» түймесін басу арқылы қайта қосуға болады.

11. СӨЗКӨМЕКТЕР ЖӘНЕ КЕҢЕСТЕР

11.1 Кірді дайындау



Барабанды сәйкес бағдарламалар үшін көрсетілген максималды сыйымдылыққа дейін жүктеу энергияны үнемдеуге ықпал етеді.



Жуу циклынан кейін киімдер жиі қыжымданып, толығымен шатасып қалады. Қыжымданып және шатастырылған киімді кептіру тиімсіз. Тиісті ауа ағынын қамтамасыз ету және біркелкі кептіру үшін киімдерді бір-бірлеп шайқап, кептіргішке салу ұсынылады.

Дұрыс кептіру процесін қамтамасыз ету үшін:

- Тартқыштарын жабыңыз.
- Көрпе тыстарының түймелерін салыңыз.
- Галстук немесе бантиктерді (мысалы, фартук бауларын) сол күйінде кептірмеңіз. Бағдарламаны бастамас бұрын оларды қосыңыз.

- Қалталардағы барлық заттарды алыңыз.
- Ішкі астары мақта матадан жасалған заттарды аударыңыз. Мақта мата қабаты сыртқа қарап тұруы керек.
- Әрқашан кірдің түріне сәйкес бағдарламаны орнатыңыз.
- Ашық және баран түстерді бірге салмаңыз.
- Мақта мата, джерси және тоқыма заттардың отырып қалуын азайту үшін сай келетін бағдарламаны пайдаланыңыз.
- Бағдарлама тарауында немесе дисплейде көрсетілген макс. салынатын кір салмағынан асырмаңыз.
- Кептіргіш машинада кептіруге болатын кірлерді ғана кептіріңіз. Элементтердегі мата жапсырмасын қараңыз.
- Үлкен және кішкене заттарды бірге кептірмеңіз. Кішкене заттар үлкен заттардың ішіне кіріп, кеппей қалуы мүмкін.
- Кептіргішке қоймас бұрын үлкен киімдерді, маталарды шайқаңыз. Бұл кептіру циклінен кейін матаның ішіндегі ылғалды жерлерді болдырмау үшін.

Матаның жапсырмасы	Сипаттамасы
<input type="checkbox"/>	Кептіргіш машинамен кептіруге жарамды кір.
<input type="radio"/>	Кептіргіш машинамен жоғары температурада кептіруге жарамды кір.
<input type="radio"/>	Кептіргіш машинамен төмен температурада ғана кептіруге жарамды кір.
<input checked="" type="checkbox"/>	Кептіргіш машинамен кептіруге жарамсыз кір.



12. КҮТУ ЖӘНЕ ТАЗАЛАУ

12.1 Мерзімді тазалау кестесі

Мерзімді тазалау құрылғының қызмет ету мерзімін ұзартуға көмектеседі.

Егер құрылғы ұзақ уақыт пайдаланылмаса, құрылғыны розеткадан ажыратыңыз.

Жуықталған мерзімді тазалау кестесі:

сүзгісін тазалау	Индикатордың  жыпылықтағанда
Су сауытын босатыңыз	Индикатордың  жыпылықтағанда
Қызу алмастырғышты тазалаңыз	Индикатордың  жыпылықтағанда
Барабанды тазалау	Екі ай сайын
Басқару панелі мен корпусын тазалаңыз	Екі ай сайын
Ауа ағынының саңылауларын тазалаңыз	Екі ай сайын

Келесі абзацтарда әр бөлікті қалай тазалау керектігі түсіндірілген.

12.2 Бөтен заттарды алып тастау



Құрғату циклін бастамас бұрын қалталар бос және барлық бос элемент байланғанына көз жеткізіңіз. «Кірді дайындау» бөлімін қараңыз.

Кептіру циклінен кейін барабанда табылуы мүмкін бөгде заттарды (мысалы, металл қыстырғыштар, түймелер, тиындар, т.б.) алып тастаңыз.

12.3 сүзгісін тазалау

Әр циклдың соңында  сүзгі индикаторы жанады, сүзгіні тазалау қажет.



Сүзгі кептіру циклі кезінде түкті жинайды.



Ең жақсы кептіру өнімділігіне қол жеткізу үшін сүзгіні жүйелі түрде тазалаңыз. Бітелген сүзгі кептіру циклін ұзартады және нәтижесінде қуат тұтынуы артады. Сүзгіні қолмен тазалаңыз. Қажет болса, шаңсорғышты пайдаланыңыз.

САҚТЫҚ ЕСКЕРТУ

Сүзгілерді тазалау кезінде, пайдаланылған су жүйесінде микропластиктердің таралуын болдырмау үшін түкті қоқыс жәшігіне тастау керек және канализация арқылы жууға болмайды.

1. Есікті ашыңыз. Сүзгіні тартып шығарыңыз.

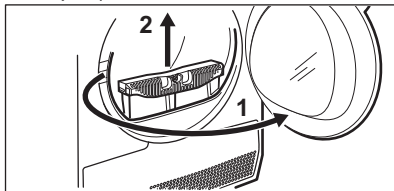

2. Сүзгіні ашу үшін ілгішті итеріңіз.

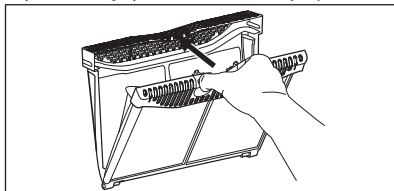

3. Сүзгінің екі ішкі бөлігінен де түкті қолмен жинаңыз.

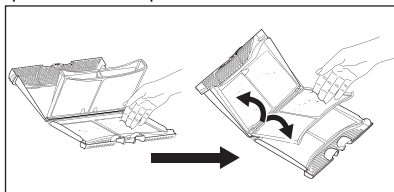

Талшықты қоқыс жәшігіне тастаңыз.

4. Қажет болса, сүзгіні шаңсорғышпен тазалаңыз. Сүзгіні жабыңыз.
5. Егер қажет болса, сүзгі ұяшығындағы және тығыздағыштағы түкті кетіріңіз. Шаңсорғышты пайдалануға болады. Қажет болса, сүзгі ұяшығы мен тығыздағыштағы түкті алып тастаңыз.

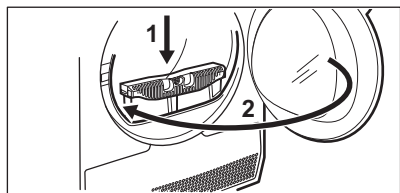
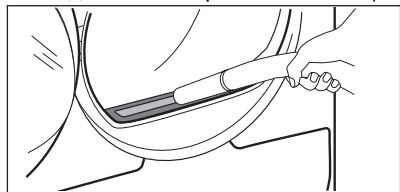

12.4 Су сауытын босату

Әрбір кептіру циклінен кейін қоюландырылған су сауытын босатыңыз.

Конденсацияланған су сауыты толған болса, бағдарлама автоматты түрде

тоқтайды. Дисплейде  су контейнері таңбасы көрсетілгенде, су контейнерін босату керек.

Су сауытын босату:

1. Су контейнерін көлденең күйде ұстап, сыртқа шығарыңыз.

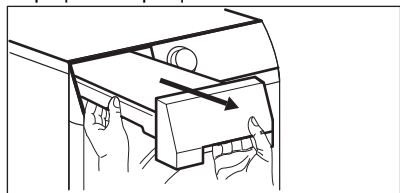

2. Пластикалық қосылымды тартып, суды бассейнге немесе оған тең келетін ыдысқа ағызыңыз.

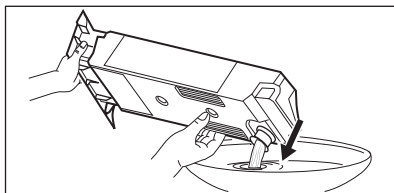

3. Пластикалық қосылымды қайта итеріп, су контейнерін орнына қойыңыз.

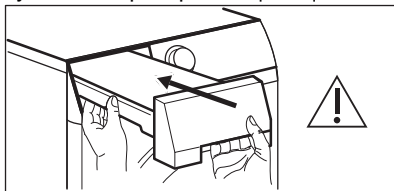

4. Бағдарламаны жалғастыру үшін  түймесін басыңыз. «Бастау/Кідірту» түймесі.

12.5 Конденсаторды тазалау

Дисплейде конденсатор  белгісі жыпылықтаса, конденсатор мен оның бөлігін тексеріңіз. Егер ол кір болса, оны тазалаңыз. Тексеруді 6 айда бір реттен кем емес орындаңыз.

АБАЙЛАҢЫЗ!

Металл бетті жалаң қолмен ұстамаңыз. Жарақат алу қаупі бар. Қорғайтын қолғап киіңіз. Металл бетке зақым түсіріп алмау үшін байқап тазалаңыз.

АБАЙЛАҢЫЗ!

Конденсатордағы түкті кетіру үшін қатты қондырмасы бар шаңсорғышты пайдаланбаңыз, ол конденсатордың қабырғаларын зақымдауы мүмкін, бұл құрылғының өнімділігінің төмендеуіне және кептіру уақытының ұзағырақ болуына әкеледі.

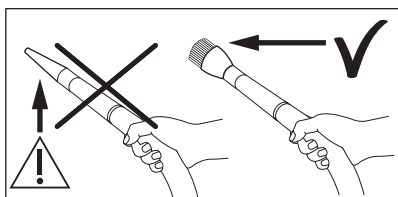

Тексеру:

1. Есікті ашыңыз. Сүзгіні тартып шығарыңыз.

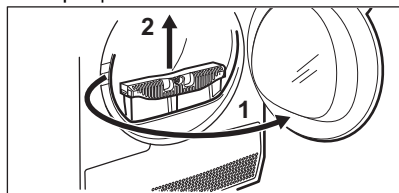

2. Конденсатор қақпағын ашыңыз.

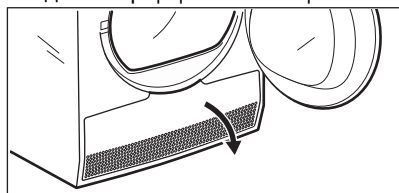

3. Конденсатор қақпағын ашу үшін тетіктерді бұраңыз және конденсатор қақпағын төмендетіңіз.

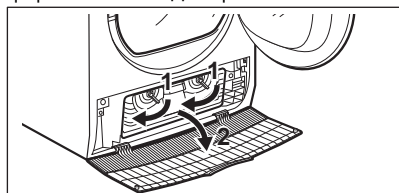

4. Қажет болса, конденсатордан және оның бөлімінен түкті алыңыз. Сіз щетка қондырмасы бар шаңсорғышты пайдалана аласыз.

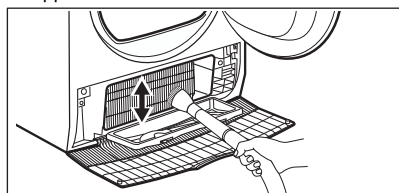

5. Конденсатордың қақпағын жабыңыз.

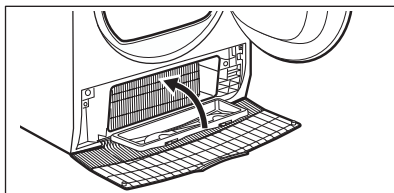

6. Тетіктерді орнына түскенше бұраңыз.

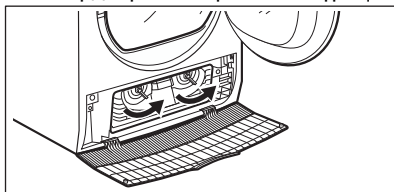

7. Сүзгіні орнына қойыңыз.

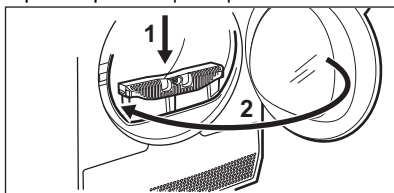

12.6 Барабанды тазалау

⚠ АБАЙЛАҢЫЗ!

Құрылғыны тазалау алдында тоқтан ағытыңыз.

Барабанның ішкі беті мен барабан көтергіштерді тазалау үшін стандартты бейтарап сабынды жуғышты қолданыңыз. Тазаланған бетті жұмсақ шүберекпен сүртіңіз.

⚠ САҚТЫҚ ЕСКЕРТУ

Барабанды тазалау үшін жеміргіш материалдарды немесе темір жүн жөкені қолданбаңыз.

12.7 Басқару панелі мен корпусын тазалау

Басқару панелі мен корпусын тазалау үшін стандартты, бейтарап сабынды жуғышты қолданыңыз.

Тазалау үшін дымқыл шүберекті қолданыңыз. Тазаланған бетті жұмсақ шүберекпен сүртіңіз.

САҚТЫҚ ЕСКЕРТУ

Құрылғыны жиі тазалайтын заттармен не тот бастыратын жуғыш заттармен тазаламаңыз.

12.8 Ауа шығатын саңылауларын тазалау

Желдеткіш саңылаулардағы қыл-қыбырды тазалау үшін шаңсорғышты пайдаланыңыз.

13. АҚАУЛЫҚТАРДЫ ЖОЮ

АБАЙЛАҢЫЗ!

«Қауіпсіздік» тарауын қараңыз.

13.1 Қате кодтары

Құрылғы жұмысын бастамай жатыр немесе жұмыс істеп тұрған кезде тоқтап қалады. Алдымен мәселенің шешімін табуға тырысыңыз (кестені қараңыз). Мәселе жойылмаса, уәкілетті қызмет көрсету орталығына хабарласыңыз.

АБАЙЛАҢЫЗ!

Кез келген тексеру жұмыстары алдында құрылғыны сөндіріңіз.

Елеулі ақау пайда болғанда, дыбыстық сигналдар естіледі және дисплейде қате коды көрсетіліп,  Start/Pause (Бастау/Үзіліс) түймесі үздіксіз жыпылықтауы мүмкін:

Қате коды	Ықтимал себебі	Шешім
E50	Құрылғы қозғалтқышының жүктемесі артық. Барабанда тым көп кір немесе кептеліп қалған.	Бағдарлама аяқталмаған. Кірді барабаннан шығарып алыңыз, бағдарламаны орнатыңыз және циклді қайта іске қосыңыз.
E90 немесе E91	Ішкі іркіліс. Құрылғының электронды элементтерінің арасында байланыс жоқ.	Бағдарлама дұрыс аяқталмаған не құрылғы уақытынан бұрын тоқтаған. Құрылғыны өшіріп, қайта қосыңыз. Қате коды қайта пайда болса, уәкілетті қызмет көрсету орталығына хабарласыңыз.
E90	Электр желісі тұрақты емес.	Құрылғыда E90 көрсетіліп тұрғанда, негізгі электр желі қуатының тұрақтануын күтіп, «Бастау» түймесін басыңыз. Егер құрылғы ешбір көрсетусіз циклді кідіртсе, циклді бастау түймесін басыңыз. Егер ескерту қайта пайда болса, қуат сымы/розетка тұтастығын немесе негізгі электр желіні тексеріңіз.

Дисплейде басқа қате кодтары көрсетілсе, құрылғыны өшіріп, қосыңыз. Ақаулық жалғаса берсе, уәкілетті қызмет көрсету орталығына хабарласыңыз.

Құрғатқыш барабанда басқа мәселелер туындаса, ықтимал шешімдердің бар-жоғын төмендегі кестеден қараңыз.

13.2 Ақаулықтарды жою

Мәселе	Ықтимал шешім
Құрылғыны белсендіру мүмкін емес.	Ашаның розеткаға жалғанғанына көз жеткізіңіз.
	Сақтандырғыш қорабындағы сақтандырғышты тексеріңіз (тұрмыстық қондырғы).
Бағдарлама басталмайды.	Start/Pause (Бастау/Үзіліс) түймесін басыңыз.
	Құрылғы есігі жабық екеніне көз жеткізіңіз.
Құрылғы есігі жабылмайды.	Сүзгінің дұрыс орнатылғанын тексеріңіз.
	Құрылғының есігі мен резеңке тығыздағышының арасына кір тұрып қалмағанын тексеріңіз.
Құрылғы жұмыс істегенде тоқтап қалады.	Су сауытының бос екеніне көз жеткізіңіз. Бағдарламаны бастау үшін Start/Pause (Бастау/Үзіліс) түймесін басыңыз.
	Өте аз кір салынған, кір заттарды көбірек салыңыз не Time Drying (Уақыт) бағдарламасын пайдаланыңыз.
Цикл уақыты тым ұзақ немесе кептіру нәтижесі орынсыз. 1)	Кір салмағының бағдарлама уақытына сай келетініне көз жеткізіңіз.
	Сүзгінің таза екеніне көз жеткізіңіз.
	Кір тым ылғалды. Кірді кір жуғыш машинада қайта айналдырыңыз.
	Бөлме температурасының +5°C градустан жоғары және +35°C градустан төмен болуын қамтамасыз етіңіз. Бөлменің оңтайлы температурасы 18°C және 25°C аралығында.
	Time Drying (Уақыт) немесе Extra Dry (Өте құрғақ) бағдарламасын орнатыңыз. 2)
Дисплейде  көрсетіледі.	Егер жаңа бағдарлама орнатқыңыз келсе, құрылғыны өшіріңіз, содан кейін белсендіріңіз.
	Опциялардың бағдарламаға сай келетініне көз жеткізіңіз.

1) Ең көбі 5 сағат өткеннен кейін, бағдарлама автоматты түрде аяқталады.

2) Үлкен заттарды (мысалы, үлкен ақжаймалар) кептірген кезде кей жерлері дымқыл қалпында қалуы мүмкін.

Кептіру нәтижелері қанағаттанарлық болмаса

- Орнатылған бағдарлама дұрыс емес.
- Сүзгі бітелген.
- Қызу алмастырғыш бітелген.
- Құрылғыда тым көп кір болды.
- Барабан лас.
- Өткізгіштік сенсорының дұрыс емес орнатылуы (Жақсы орнату үшін

«ОПЦИЯЛАР: Құрғақтық деңгейі — жақсырақ орнату үшін мақсатты соңғы ылғалдылықты реттеу» тарауын қараңыз).

- Ауа ағыны саңылаулары бітелген.
- Бөлме температурасы тым төмен немесе тым жоғары (бөлменің оңтайлы температурасы: 18°C – 25°C)

14. ТҰТЫНУ МӨНДЕРІ

14.1 Кіріспе



Пайдаланушы нұсқаулығында ЕО энергия жапсырмасы мен экодизайны туралы талаптар көрсетілген: Регл. (ЕО) 2023/2534 стандарты — бұл қуат тиімділігі кластарын **A**-ден **G**-ге дейін қамтитын стандарт.



Құрылғымен бірге берілген энергияны үнемдеу белгісіндегі QR коды EP EPREL дерекқорындағы құрылғының жұмысына қатысты ақпаратқа веб-сілтемені қамтамасыз етеді. Пайдалану туралы нұсқаулықпен және осы құрылғымен бірге қамтамасыз етілген барлық құжаттармен бірге энергияны үнемдеу белгісін сақтаңыз. Дәл осы ақпаратты EPREL ішінде <https://eprel.ec.europa.eu> сілтемесін және құрылғының техникалық деректер тақтайшасындағы үлгі атауын және өнім нөмірін пайдаланып табуға болады. Техникалық деректер тақтайшасының орнын «Өнім сипаттамасы» тарауынан қараңыз.

14.2 Мәндік белгілер

кг	Кірді жүктеңіз.	айн/мин	Уақытта айналды
кВт/сағ	Пайдаланылатын қуат.		
сс:мм	Бағдарлама ұзақтығы.		
%	Айналдыру кезеңінің соңындағы бастапқы дымқылдық және кептіру бағдарламасының соңындағы қалған соңғы дымқыл. Айналдыру неғұрлым жоғары болса, айналдыру кезіндегі шу соғұрлым жоғары болады, бірақ кірді кептіру кезіндегі бастапқы дымқыл мен қуат шығыны аз болады.		

14.3 Комиссия ережесінің регламентіне сай (ЕО) 2023/2533 және Регл. (ЕО) 2023/2534.



Көрсетілген мәндер зертхана жағдайларында тиісті стандарттар көмегімен алынған. Түрлі параметрлер деректерді, мысалы, жуылатын кірдің көлемі, кірдің түрі және қоршаған орта жағдайларын өзгертуі мүмкін. Жуылатын кірдегі бастапқы ылғалдылық мөлшері, су түрі және бағдарламаның әдепкі параметрін өзгертсеңіз, қуат кернеуі де қуат тұтынуға және кептіру бағдарламасының ұзақтығына әсер етуі мүмкін.

Бағдарлама	Жүктеу (кг)	Уақытта айналды (айн/мин)	Бастапқы ылғалдылық (%)	Кептіру уақыты (сағ:мм)	Қуатты тұтыну (кВт/сағ)	Соңғы қалатын ылғалдылық (%)
Есо 1)	9,0	1000	60	3:39	1,65	0,0
Есо 1)	4,5	1000	60	2:10	0,87	0,0

1) Бұл ЕО экодизайн және энергетикалық жапсырма ережелеріне сәйкестігін бағалау үшін пайдаланылатын анықтамалық бағдарлама, Регл. (ЕО) 2023/2533 және Регл. (ЕО) 2023/2534. Бұл бағдарлама мақтадан жасалған кірді жүктің бастапқы ылғалдылығынан 60% жүктің соңғы қалатын ылғалдылығына дейін 0% кептіруге қабілетті.

Әртүрлі режимдердегі қуатты тұтыну

Өшірулі режимде пайдаланылатын қуат (Вт)	Күту режимінде пайдаланылатын қуат (Вт)	Кешіктіріп бастау (Вт)
0,13	0,13	4,00

Өшіру/Күту режиміне дейінгі уақыт ең көбі 15 минут болады.

14.4 Жиі пайдаланылатын бағдарламалар





Бұл мәндер тек көрсетуге арналған.

Бағдарлама	Жүктеу (кг)	Уақытта айналды (айн/мин)	Бастапқы ылғалдылық (%)	Кептіру уақыты (сағ:мм)	Қуатты тұтыну (кВт/сағ)	Соңғы қалатын ылғалдылық (%)
Cottons (Мақта мата) Extra Dry (Өте құрғақ)	9,0	1000	60	4:49	2,10	-3,0
Cottons (Мақта мата) Extra Dry (Өте құрғақ)	4,5	1000	60	3:46	1,53	-3,0
Cottons (Мақта мата) Iron Dry (Үтіктеуге)	9,0	1000	60	2:33	1,08	12,0
Cottons (Мақта мата) Iron Dry (Үтіктеуге)	4,5	1000	60	1:44	0,67	12,0

Бағдарлама	Жүктеу (кг)	Уақытта айналды (айн/мин)	Бастапқы ылғалдылық (%)	Кептіру уақыты (сағ:мм)	Қуатты тұтыну (кВт/сағ)	Соңғы қалатын ылғалдылық (%)
Synthetics (Синтетика) Extra Dry (Өте құрғақ)	4,0	1200	40	1:45	0,65	0,0
Synthetics (Синтетика) Superboard (Шафқа)	4,0	1200	40	1:17	0,48	1,0
Synthetics (Синтетика) Iron Dry (Үтіктеуге)	4,0	1200	40	1:01	0,36	12,0
Wool (Жүн мата)	1,0	1200	35	1:44	0,78	5,0

15. ҚОРШАҒАН ОРТАҒА ҚАТЫСТЫ ЖАҒДАЙЛАР

Таңбасы бар қайта өңделетін материалдар  Қаптаманы қайта өңдеу үшін оны тиісті контейнерлерге салыңыз. Электрлік және электрондық жабдықтардың қалдығын қайта өңдеу арқылы қоршаған ортаны және адам денсаулығын қорғауға үлесіңізді қосыңыз. «Сызылған себет»

таңбасымен белгіленген жабдықтарды  бірге утилизациялауға болмайды. Өнімді жергілікті қайта өңдеу бөліміне қайтарыңыз немесе муниципалды мекемеге хабарласыңыз.

Осы өнімнің өндірілген күні сериялық нөмірде көрсетілген, оның нөмірінің бірінші саны өндірілген жылдың соңғы санына, екінші және үшінші сандар аптаның реттік нөміріне сәйкес келеді. Мысалы, 14512345 сериялық нөмірі өнім 2021 жылдың қырық бесінші аптасында өндірілгенін білдіреді.

Өндіруші: Electrolux Appliances AB, St. Göransgatan 143, 105 45 Stockholm, Швеция.

Польшада жасалған.

Laipni lūdzam Electrolux pasaulē! Pateicamies jums, ka iegādājāties mūsu ierīci.



Atbilstoši mūsu ilgtspējīguma mērķiem mēs samazinām papīra daudzumu un nodrošinām lietošanas instrukcijas tiešsaistē. Atrodiet pilno lietošanas instrukciju vietnē electrolux.com/manuals



Saņemiet lietošanas ieteikumus un brošūras, traucējumu novēršanas, servisa un remonta informāciju vietnē electrolux.com/support



Iegādājieties savai ierīcei papildpiederumus, vienreizējas lietošanas materiālus un oriģinālās rezerves daļas vietnē electrolux.com/shop

Izmaiņu tiesības rezervētas.

SATURS

1. DROŠĪBAS INFORMĀCIJA.....	142
2. DROŠĪBAS NORĀDĪJUMI.....	146
3. PRODUKTA APRAKSTS.....	148
4. TEHNISKIE DATI.....	149
5. VADĪBAS PANELIS.....	150
6. PROGRAMMU TABULA.....	151
7. IESPĒJAS.....	153
8. IESTATĪJUMI.....	156
9. PIRMS PIRMĀS LIETOŠANAS.....	157
10. IZMANTOŠANA IKDIENĀ.....	159
11. IETEIKUMI UN PADOMI.....	160
12. APKOPE UN TĪRĪŠANA.....	161
13. TRAUCĒJUMMEKLĒŠANA.....	164
14. PATĒRIŅA DATI.....	166
15. AR VIDĪ SAISTĪTI APSVĒRUMI.....	168

1. ⚠ DROŠĪBAS INFORMĀCIJA



Pirms ierīces uzstādīšanas un lietošanas rūpīgi izlasiet pievienotos norādījumus.

Ražotājs neatbild par savainojumiem un bojājumiem, kas radušies ierīces nepareizas uzstādīšanas vai izmantošanas rezultātā. Vienmēr glabājiet instrukcijas drošā un pieejamā vietā turpmākai atsaucei un lejupielādējiet pilno versiju, kas pieejama tiešsaistē.



Brīdinājums! Ugunsgrēka risks/uzliesmojoši materiāli

Ierīce satur uzliesmojošu gāzi, propānu (R290), kas ir videi praktiski nekaitīga. Sargājiet ierīci no liesmām un aizdegšanās avotiem. Rīkojieties uzmanīgi, lai nesabojātu dzesētāja shēmu, kas satur propānu.

1.1 Bērnu un īpaši jūtīgu personu drošība

BRĪDINĀJUMS!

Pastāv nosmakšanas, traumu vai pastāvīgas invaliditātes risks.

- Šo ierīci drīkst izmantot bērni no 8 gadu vecuma un cilvēki ar ierobežotām fiziskām, sensorām vai garīgām spējām vai pieredzes un zināšanu trūkumu atbildīgas personas uzraudzībā vai, ja tie ir informēti par ierīces drošu lietošanu un izprot potenciālos riskus. Bērniem no līdz 8 gadu vecumam un personām ar ļoti plašu un sarežģītu invaliditāti jāliedz piekļuve ierīcei, ja vien tos nepārtraukti neuzrauga.
- Neļaujiet bērniem rotaļāties ar ierīci.
- Neļaujiet bērniem tuvoties iepakojumam un atbrīvojieties no tā pienācīgā veidā.
- Glabājiet mazgāšanas līdzekļus bērniem nepieejamās vietās.
- Neļaujiet bērniem atrasties ierīces tuvumā, ja ir atvērta ierīces durvis.
- Ja ierīcei ir bērnu drošības ierīce, tā jāaktivizē.
- Bērni nedrīkst tīrīt ierīci un veikt tās apkopi bez uzraudzības.

1.2 Vispārīgā drošība

- Šī ierīce ir paredzēta tikai tādas veļas žāvēšanai mājas apstākļos, kuru ir atļauts žāvēt veļas žāvētājā.
- Neizmantojiet žāvētāja funkciju, ja veļai ir rūpniecisku ķīmikāliju traipi.
- Šī ierīce ir izstrādāta tikai izmantošanai mājas apstākļos un telpās.
- Šo ierīci var izmantot birojos, viesnīcu viesu numuros, viesu apartamentos, lauku viesu mājās un citās līdzīgās

uzturēšanās vietās, kurās izmantošana nepārsniedz (vidējo) mājsaimniecības lietošanas intensitāti.

- Nemainiet šī produkta specifiku.
- Ja veļas žāvētājs tiek novietots uz veļas mazgājamās mašīnas, izmantojiet komplektu žāvētāja novietošanai uz veļas mašīnas. Savienošanas komplektu, ko var iegādāties pie pilnvarotā izplatītāja, var izmantot tikai ar papildpiederumiem pievienotajā instrukcijā norādīto ierīci. Pirms uzstādīšanas rūpīgi izlasiet to (skatiet komplekta lietotāja manuāli).
- Ierīci var uzstādīt kā brīvstāvošu ierīci vai zem virtuves darbvirsmas, ievērojot pareizo attālumu (skatiet uzstādīšanas bukletu).
- Neuzstādiet ierīci aiz slēdzamām durvīm, bīdāmām durvīm vai durvīm ar eņģēm pretējā pusē, ja tā rezultātā nevar pilnībā atvērt ierīces durvis.
- Nodrošiniet gaisa cirkulāciju starp ierīci un grīdu. Ventilācijas atveri pamatnē nedrīkst aizsegt ar paklāju vai citu grīdas segumu.
- **BRĪDINĀJUMS!** Ierīci nedrīkst barot caur ārējo komutācijas ierīci, piemēram, taimeru, vai pievienot to sistēmai, kuru regulāri ieslēdz un izslēdz inženiertehniskā nodrošinājuma sistēma.
- Pieslēdziet kontaktspraudni kontaktligzdai tikai uzstādīšanas procesa beigās. Pārbaudiet, vai pēc ierīces uzstādīšanas, ir ērti pieejams strāvas kabeļa kontaktspraudnis.
- **BRĪDINĀJUMS!** Neuzstādiet ierīci vietā, kur nenotiek gaisa apmaiņa
Ierīce satur uzliesmojošu gāzi, propānu (R290), kas ir videi praktiski nekaitīga. Sargājiet ierīci no liesmām un aizdegšanās avotiem. Rīkojieties uzmanīgi, lai nesabojātu dzesētāja shēmu, kas satur propānu.
- **BRĪDINĀJUMS!** Sekojiet tam, lai ierīces korpusa vai iebūvētās konstrukcijas ventilācijas atveres nebūtu aizsprostotas.

- BRĪDINĀJUMS! Nebojājiet dzesētāja kontūru.
- BRĪDINĀJUMS! Nepieskarieties kondensatora metāla režģim ar rokām bez aizsargcimdiem. Pastāv traumu risks. Lietojiet aizsargcimdus.
- Ja elektrības padeves vads ir bojāts, lai izvairītos no elektrības trieciena riska, tas jānomaina ražotājam, autorizētajam servisa centram vai citam kvalificētam speciālistam.
- Nepārsniedziet maksimālo ievietojamo veļas svaru 9,0 kg.
- Noslaukiet pūkas vai iepakojuma gružus, kas sakrājušies ap ierīci.
- Nedarbiniet ierīci, ja tajā nav ievietots filtrs. Iztīriet plūksnu filtru pirms vai pēc katras lietošanas reizes.
- Nežāvējiet žāvētājā nemazgātu veļu.
- Priekšmeti, kas piesārņoti ar tādām vielām kā augu cepamā eļļa, acetons, spirts, benzīns, petroleja, traipu tīrītāji, terpentīns, vaski un vaska tīrītāji, pirms žāvēšanas žāvētājā jāizmazgā karstā ūdenī ar palielinātu daudzumu mazgāšanas līdzekļa.
- Veļas žāvētājā nedrīkst žāvēt tādus priekšmetus kā putu gumija (lateksa putas), dušas cepures, ūdensnecaurlaidīgi audumi, priekšmeti ar gumijas oderi un apģērbi vai spilveni, kas pildīti ar gumijas polsterējumu.
- Pārlicinieties, ka veļa nav iespiesta starp ierīces durtiņām un gumijas blīvi.
- Veļas mīkstinātāji un tamlīdzīgi izstrādājumi jāizmanto tikai atbilstoši veļas mīkstinātāja ražotāja norādēm.
- Izņemiet no apģērbiem visus priekšmetus, kas var izraisīt aizdegšanos, piemēram, šķiltavas un sērkociņus.
- BRĪDINĀJUMS! Nekad neapturiet veļas žāvētāja darbību pirms žāvēšanas cikla beigām, izņemot gadījumus, kad visi priekšmeti tiek ātri izņemti un izklāti, lai izvēdinātos atlikušais siltums.
- Pirms jebkādam apkopes darbībām izslēdziet ierīci un atvienojiet spraudkontakta no elektrotīkla.

2. DROŠĪBAS NORĀDĪJUMI

2.1 Uzstādīšana



Brīdinājums! Ugunsgrēka risks/uzliesmojoši materiāli

- Noņemiet visu iesaiņojumu.
- Neuzstādi un nelietojiet bojātu ierīci.
- Ievērojiet kopā ar ierīci piegādātās uzstādīšanas norādes.
- Neuzstādi ierīci vietā, kur nenotiek gaisa apmaiņa
Ierīce satur satur uzliesmojošu gāzi, propānu (R290), gāzi, kas ir videi praktiski nekaitīga. Sargājiet ierīci no liesmām un aizdegšanās avotiem. Rīkojieties uzmanīgi, lai nesabojātu dzesētāja shēmu, kas satur propānu.
- Vienmēr uzmanīgi pārvietojiet ierīci, jo tā ir smaga. Vienmēr izmantojiet drošības cimdus un slēgtus apavus.
- Neuzstādi un nelietojiet ierīci vietā, kur temperatūra ir zemāka par 5 °C vai augstāka par 35 °C.
- Virsmai, uz kuras ierīci paredzēts uzstādīt, jābūt līdzenei, stabilai, karstumizturīgai un tīrai.
- Pārvietošanas laikā vienmēr turiet ierīci vertikālā stāvoklī.
- Kad ierīce novietota pastāvīgajā vietā, pārbaudiet, vai tā ir pareizi nolīmeņota, izmantojot spirta līmeņrādi. Ja nepieciešams, noregulējiet kājiņas attiecīgi.

2.2 Pieslēgums elektrotīklam

BRĪDINĀJUMS!

Ugunsgrēka un elektrošoka risks!

- Pieslēdziet kontaktspraudni kontaktligzdai tikai uzstādīšanas procesa beigās. Pārbaudiet, vai pēc ierīces uzstādīšanas var brīvi piekļūt kontaktspraudnim.
- **UZMANĪBU:** Šī ierīce ir paredzēta uzstādīšanai/pievienošanai ēkas zemējuma savienojumam.
- Pārliecinieties, ka tehnisko datu plāksnītē norādītie parametri atbilst elektrotīkla parametriem.

- Vienmēr izmantojiet pareizi uzstādītu un drošu elektrotīkla kontaktligzdu.
- Neizmantojiet vairāku kontaktspraudņu adapterus un pagarinātājus.
- Neatvienojiet ierīci, velkot aiz strāvas kabeļa. Vienmēr turiet strāvas kontaktdakšu.
- Nepieskarieties strāvas kabelim vai strāvas kontaktdakšai ar mitrām rokām.

2.3 Lietošana

BRĪDINĀJUMS!

Pastāv risks gūt savainojumus, elektrošoku, izraisīt ugunsgrēku, apdegumus vai ierīces bojājumus.

- Šī ierīce ir paredzēta tikai izmantošanai mājas apstākļos (iekštelpās).
- Nežāvējiet bojātus (saplīsušus, spurainus) priekšmetus, kas satur jebkāda veida polsterējumu.
- Ja veļa ir mazgāta ar traupu tīrīšanas līdzekli, pirms žāvēšanas cikla veiciet papildu skalošanas ciklu.
- Žāvējiet tikai tādus audumus, kas ir piemēroti žāvēšanai šāda veida ierīcē. Ievērojiet uz apģērba informatīvajām etiķetēm sniegtos kopšanas norādījumus.
- Nedzeriet un negatavojiet ēdienu ar kondensāta ūdeni/destilētu ūdeni. Tas var izraisīt veselības problēmas cilvēkiem un dzīvniekiem.
- Nesēdi un nekāpiet uz atvērtām ierīces durvīm.
- Neizmantojiet ierīci piloši slapju apģērbu žāvēšanai.
- Lai nomaiņītu iekšējā apgaismojuma spuldzi, sazinieties ar pilnvarotu servisa centru. Redzams LED starojums, neskatieties tieši starā.

2.4 Apkope un tīrīšana

BRĪDINĀJUMS!

Pastāv traumu un ierīces bojājumu risks.

- Ierīces tīrīšanai neizmantojiet ūdens smidzinātāju un tvaika tīrītāju.

- Tīriet ierīci ar mitru mīkstu drānu. Izmantojiet tikai neitrālus mazgāšanas līdzekļus. Neizmantojiet abrazīvus izstrādājumus, abrazīvus sūkļus, šķīdinātājus vai metāla priekšmetus.
- Ievērojiet piesardzību, tīrot ierīci, lai nepieļautu dzesēšanas sistēmas bojājumus.
- Nepieskarieties kondensatora metāla plāksnēm ar kailām rokām, lai novērstu traumas. Vienmēr valkājiet aizsargcimdus un tīriet, ievērojot rūpību, lai nesabojātu metāla virsmu.
- Tīrot filtrus, izmetiet atkritumu tvertnē plūksnas, lai novērstu mikroplastmasas iekļūšanu ūdens sistēmā.

2.5 Kompresors

BRĪDINĀJUMS!

Pastāv ierīces bojājumu risks.

- Kompresors un tā sistēma žāvētāja ir uzpildīts ar īpašu vielu, kas nesatur fluoru – hlору – ogļūdeņražus. Sistēmai jāpaliek noslēgtai. Sistēmas bojājumi var izraisīt šķidrums noplūdi.

2.6 Serviss

- Lai salabotu ierīci, sazinieties ar pilnvarotu servisa centru. Izmantojiet tikai oriģinālās rezerves daļas.
- Lūdzu, ņemiet vērā, ka pašrocīgi veikti remontdarbi vai remontdarbi, kurus veikušas neprofesionālas personas, var radīt apdraudējumu, un garantija var zaudēt spēku.
- Turpmāk minētās rezerves daļas pieejamas vismaz 10 gadus pēc modeļa ražošanas pārtraukšanas: blīves un paplāksnes, slēdži un sviras, kondensāta sūkņi, durvju bloķēšanas mehānismi, motori un motoru birstes, transmisijas starp motoru un tvertni, ventilatori un ventilatoru ritentiņi, tvertnes un gultņi, ūdens caurules un saistītais aprīkojums, tostarp šūtenes, vārsti un filtri, kabeļu un slēdži, iespiestas shēmas, elektroniski displeji, termostati un temperatūras sensori, programmatūras atjauninājumi

(tostarp programmas atiestatīšanai), atsperes, sildītāji un sildelementi, drošinātāji (atsevišķi vai kopā), motora kondensators, spriegošanas rullīši, durtiņas, durtiņu blīvējums, durtiņu rokturi, durvju bloķēšanas komplekti un enges, jēlkokvilnas filtri, gaisa filtri, plastmasas perifērijas, kondensāta tvertnes. Jūsu valstī var tikt piemērots ilgāks laiks. Lai iegūtu papildu informāciju, apmeklējiet mūsu tīmekļa vietni.

- Lūdzu, ņemiet vērā, ka dažas no šīm rezerves daļām ir pieejamas tikai profesionāliem remontētājiem un ka ne visas rezerves daļas der visiem modeļiem.
- Attiecībā uz lampu(-ām), kas atrodas šī izstrādājuma iekšpusē, un rezerves daļu lampām, ko pārdod atsevišķi: šīs lampas ir izstrādātas, lai izturētu ārkārtējus fiziskus apstākļus sadzīves tehnikā, piemēram, temperatūru, vibrāciju, mitrumu, vai ir paredzētas informācijas signalizēšanai par ierīces darbības stāvokli. Tās nav paredzētas citiem lietošanas veidiem un nav piemērotas māsasaimniecības telpu apgaismojumam.

2.7 Utilizācija

BRĪDINĀJUMS!

Pastāv traumu un nosmakšanas risks.



Brīdinājums! Ugunsgrēka risks/ materiāla kaitējuma un ierīces bojājumu risks.

- Atvienojiet ierīci no elektropadeves un ūdens padeves.
- Nogrieziet strāvas kabeli netālu no ierīces un utilizējiet to.
- Ierīce satur uzliesmojošu gāzi (R290). Sazinieties ar vietējās pašvaldības iestādēm, lai noskaidrotu, kā pareizi utilizēt ierīci.
- Neņemiet durvju fiksatoru, lai bērni vai mājdzīvnieki nevarētu ierāpties veļas žāvētāja tilpnē un tur sevi ieslēgt.
- Utilizējiet ierīci saskaņā ar WEEE Direktīvu par elektrisko un elektronisko iekārtu atkritumiem.

3. PRODUKTA APRAKSTS

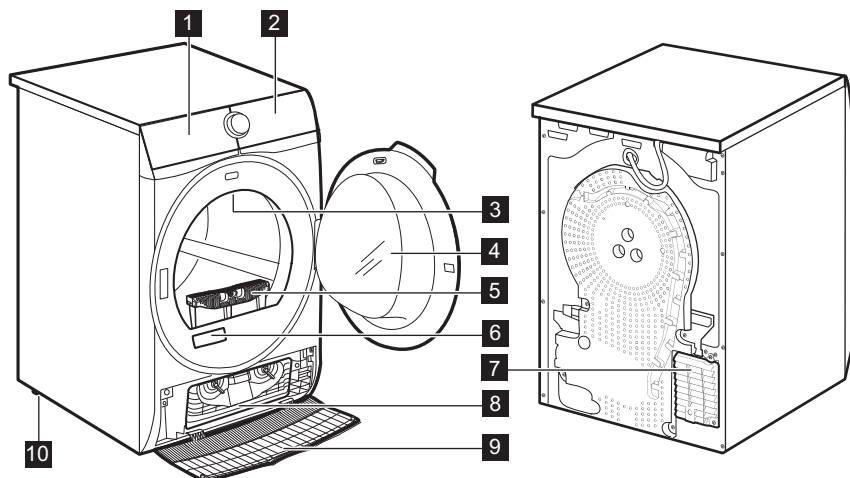

- 1 Ūdens tvertne
- 2 Vadības panelis
- 3 Ieļices iekšējais apgaismojums
- 4 Ieļices durvis
- 5 Filtrs
- 6 Tehnisko datu plāksnīte
- 7 Gaisma plūsmas atveres
- 8 Kondensatora vāks

- 9 Kondensatora pārsegu
- 10 Regulējamas kājiņas



Veļas ievietošanas atvieglošanai vai durvīņu virziena maiņas atvieglošanai. (Skatīt atsevišķu lietošanas instrukciju).

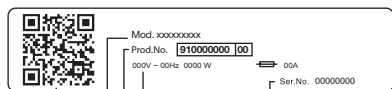

A

B

C

D

E

Ražotāja plāksnītē norādīts:

- A. QR kods
- B. modeļa nosaukums
- C. produkta numurs
- D. elektriskie raksturlielumi
- E. sērijas numurs

Skenējiet ierīces **QR kodu**, lai reģistrētu savu produktu un maksimāli izmantotu visas tā iespējas.

- Piekļūstiet ierīces informācijai, dokumentācijai un rakstiem par to, kā izmantot labākās funkcijas (lieto-tāja rokasgrāmata pieejama arī electrolux.com/manuals)
- Saņemiet lietošanas padomus, problēmu novēršanu, apkopes un remonta informāciju (pieejami arī vietnē electrolux.com/support)
- Iegādājieties papildpiederumus, vienreizējas lietošanas materiālus un oriģinālās rezerves daļas savai ierīcei (pieejams arī vietnē electrolux.com/shop)

3.1 Pieslēgums elektrotīklam

Ierīces uzstādīšanas beigās jūs varat pieslēgt spraudkontakta kontaktligzdai.

Nepieciešamie elektroenerģijas parametri ir norādīti datu plāksnītē un sadaļā "Tehniskie dati". Pārbaudiet, vai tie ir saderīgi ar elektrotīkla parametriem.

Pārbaudiet, vai mājas elektrotīkls ir piemērots ierīces maksimālajai jaudai, ņemot vērā arī visas citas ierīces, kuras var tikt izmantotas.

Pieslēdziet ierīci sazemētai kontaktligzdai.

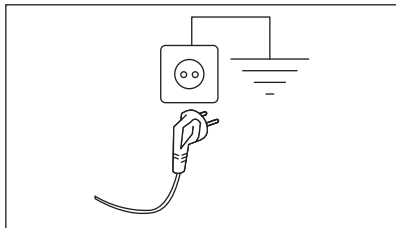

Strāvas padeves kabelim ir jābūt viegli sniedzamam pēc ierīces uzstādīšanas.

Lai veiktu jebkādus elektriskos darbus, kas nepieciešami šīs ierīces uzstādīšanai, sazinieties ar mūsu pilnvaroto servisa centru.

Ražotājs neuzņemas nekādu atbildību par bojājumiem un traumām, kas rodas minēto drošības pasākumu neievērošanas dēļ.

4. TEHNISKIE DATI

Augstums x platums x dziļums	85,0 x 59,6 x 65,9 cm
Maks. dziļums, kad ierīces durvis atvērtas	110,2 cm
Maks. platums, kad ierīces durvis atvērtas	94,8 cm
Pielāgojams augstums	85,0 cm (+ 1,5 cm – kājiņu pielāgošana)
Veļas tilpnes tilpums	118 l
Maksimālais veļas daudzums	9,0 kg
Spriegums	230 V
Frekvence	50 Hz
Akustiskā skaņas emisija žāvēšanas cikla Eco programmai ar maksimālu ielādi	63 dB(A)
Kopējā jauda	550 W
Lietojuma veids	Mājsaimniecība
Atļautā apkārtējās vides temperatūra	no +5 līdz +35°C
Aizsargapvalka nodrošinātais aizsardzības līmenis pret cieto daļiņu un mitruma iedarbību, izņemot gadījumus, kad zemsprieguma ierīcēm nav aizsardzības pret mitrumu	IPX4
Dzesētāja gāzes apzīmējums	R290
Aukstumaģenta svars	0,149 kg

5. VADĪBAS PANELIS

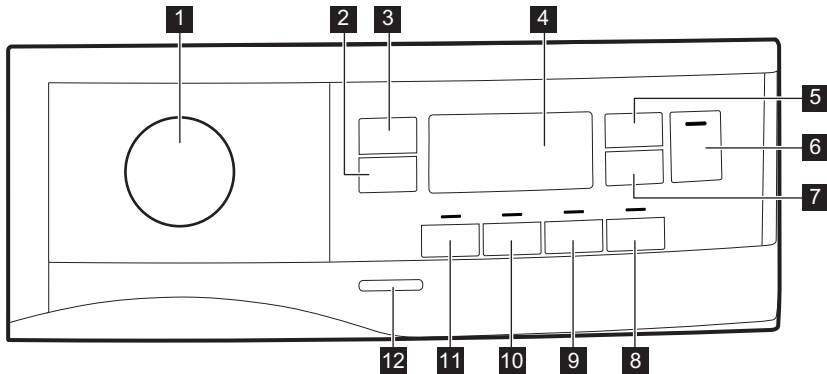

- 1** Programmu pārslēgs un ● ATIESTATĪŠANAS poga
- 2** Extra Anticrease (Pretburzīšanās) skārienpoga
- 3** Dryness Level (Sausuma pakāpe) skārienpoga
- 4** Displejs
- 5** Time Dry (Laiks) skārienpoga
- 6** Start/Pause (Sākt/Pauze) skārienpoga
- 7** Delay Start (Atliktais laiks) skārienpoga
- 8** End Alert (Skaņas signāls) skārienpoga
- 9** Extra Silent (Ekstra kluss) skārienpoga
- 10** Reverse Plus (Reverss plus) skārienpoga
- 11** Refresh (Atsvaidzināšana) skārienpoga
- 12** Taustiņš Ieslēgt/Izslēgt



Nospiediet skārienjutīgās pogas ar pirkstu simbola zonā vai vietā, kur atrodas iespējas nosaukums. Rīkojoties ar vadības paneli, nevalkājiēt cimdus. Rūpējieties par to, lai vadības panelis vienmēr būtu tīrs un sauss.

5.1 Displejs

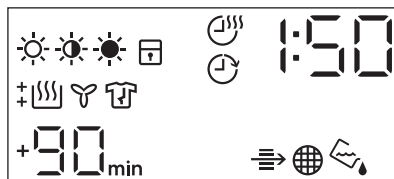

Simbols displejā

Simbolu apraksts







veļas sausuma iespēja: gludināšanai, ievietošanai skapī, ļoti sausa

Simbols displejā	Simbolu apraksts
	žāvēšanas laika iespēja ieslēgta
	ieslēgta atliktā starta iespēja
	indikators: <i>pārbaudiet siltummaini</i>
	indikators: <i>notīriet filtru</i>
	indikators: <i>iztukšojiet ūdens tvertni</i>
	bērnū drošības funkcija ieslēgta
	nepareiza izvēle vai pārslēgs atrodas ● "Reset" (Atiestatīt) pozīcijā.
	indikators: <i>žāvēšanas fāze</i>
	indikators: <i>atdzesēšanas fāze</i>
	indikators: <i>pretburzīšanās fāze</i>
1 : 50	programmas ilgums
+30 _{min.} , +60 _{min.} , +90 _{min.} , +2h	noklusējuma pretburzīšanās fāzes pagarināšana +30 min, +60 min, +90 min, +2 h)
: 10.2 : 00	žāvēšanas laika izvēle (10 min.-2 h)
1h.20h	atliktā starta izvēle (1 h-20 h)

6. PROGRAMMU TABULA

Programma	Veļas daudzums ¹⁾	Īpašības / auduma atzīme ²⁾
Eco ³⁾	9,0 kg	Programma piemērota mitras kokvilnas veļas žāvēšanai un ir visefektīvākā programma mitras kokvilnas veļas žāvēšanai nepieciešamā elektroenerģijas patēriņa ziņā. Sausuma pakāpe nav pielāgojama un ir iestatīta pēc noklusējuma Cupboard (ievietošanai skapī)/gatava uzglabāšanai.
MixCare (Ātrā jauktā)	6,0 kg	Paredzēts nešķirota apģērba ikdienas žāvēšanai. Vienmērīgi izžāvē ikdienas kokvilnas, kokvilnas un sintētiskas sajaukuma un sintētiskas apģērbus.

Programma	Veļas daudzums ¹⁾	Īpašības / auduma atzīme ²⁾
Cottons (Kokvilna)	9,0 kg	Programma baltiem un krāsainiem kokvilnas izstrādājumiem. Noklusējuma iestatījums ir sausuma līmenis "gatavs glabāšanai".
Synthetics (Sintētika)	4,0 kg	Jauktiem apģērbiem, kas galvenokārt satur sintētiskās šķiedras, piemēram, poliesterus, poliamīdus utml.
Delicate (Smalkveļa)	2,0 kg	Ieteicama patiesi smalkiem audumiem, tādiem kā viskoze, mākslīgais zīds, akrils un to sajaukumi.
Wool (Vilna)  	1,0 kg	Maigi izžāvē veļas mašīnā un ar rokām mazgājamus vilnas apģērbus. Nekavējoties izņemiet apģērbu, kad programma ir beigusies.
Silk (Zīds) 	0,5 kg	Saglabā formu smalkai veļai mašīnā un ar rokām mazgājamā zīda drēbēm, samazina burzīšanos, izmantojot nedaudz siltu gaisu un maigas kustības.
Easy Iron (Viegli gludināt)	2,0 kg	Samazina burzīšanos mazam daudzumam kokvilnas, sintētikas un jaukta satura audumu apģērbiem vieglākai gludināšanai. Iespējami divi žāvēšanas līmeņi: Gludināšanai — atstāj apģērbu nedaudz mitru, lai to varētu gludināt vai izkārt; un Skapim — pilnībā izžāvē drēbes.
Sport (Sporta apģērbs)	4,0 kg	Izžāvē sporta apģērbu, kas ražots no sintētiskajām šķiedrām, tostarp, poliēstera, elastāna, to maisījuma un poliamīda.
Outdoor 	2,0 kg	Uztur funkcionalitāti ārtelpām paredzētu apģērbu, kas ražots no tehniskā tekstila, un atjauno ūdens atgrūšanu ūdensnecaurlaidīgām jakām un kombinētajām jakām ar izņemamu oderi (kas piemērotas žāvēšanai veļas žāvētājā).
Hygiene (Higiēna) 	5,0 kg	Žāvē un sanitāri apstrādā jūsu apģērbus un citus izstrādājumus, pastāvīgi uzturot temperatūru virs 60 °C un tādējādi likvidējot 99,9 % baktēriju un vīrusu ⁴⁾ . Piezīme: Šis cikls jāizmanto tikai mitriem izstrādājumiem. Nav piemērots smalkiem izstrādājumiem.

Programma	Veļas daudzums ¹⁾	Īpašības / auduma atzīme ²⁾
Bedlinen (Gultas veļa) XL	4,5 kg	Žāvē līdz pat trim gultas veļas komplektiem vienlaikus. Samazina lielu veļas gabalu savērpšanos vai sapišanos, nodrošinot, ka katrs veļas gabals sasniedz vienmērīgu sausumu bez mitriem plankumiem.

- 1) Maksimālais svars attiecas uz vienumiem sausā veidā.
- 2) Audumu apzīmējumu nozīmi skatiet sadaļā *PADOMI UN IETEIKUMI: Veļas sagatavošana*.
- 3) Šī atsaucēs programma tiek izmantota, lai novērtētu ierīces atbilstību Apvienotās Karalistes ekodizaina un energomarķējuma noteikumiem, Regulai (ES) 2023/2533 un Regulai (ES) 2023/2534. Šī programma var izžāvēt kokvilnu no 60 % sākotnējā mitruma līmeņa līdz galīgajam mitruma līmenim 0 %.
- 4) . Pārbaudes veiktas attiecībā uz zarnu nūjiņām (*Escherichia coli*), raugveida sēnītēm (*Candida albicans*) un MS2 bakteriofāgu. Neatkarīgas pārbaudes 2021. gadā veica Swisstatest Testmaterialien AG (testa ziņojuma nr. 20212038).

6.1 Woolmark Premium Wool Care – Zaļš



Šis veļas mazgājamās mašīnas vilnas žāvēšanas ciklu pārbaudīja un par labu atzina uzņēmums "Woolmark Company". Šis cikls ir piemērots, lai žāvētu vilnas izstrādājuma apģērbus, kuriem uz etiķetes norādīts, ka tie jāmazgā ar rokām, ar noteikumu, ka tie mazgāti, izmantojot Woolmark apstiprinātu mazgāšanas ciklu apģērbiem, kas jāmazgā ar rokām, un izžāvēti saskaņā ar šīs iekārtas ražotāja instrukcijām. M2407 Woolmark simbols daudzās valstīs ir atzīts par sertifikācijas zīmi.



7. IESPĒJAS

7.1 Extra Anticrease (Pretburzīšanās)

Palielina pretburzīšanās fāzi pa 30, 60, 90 minūtēm vai 2 stundām žāvēšanas cikla beigās. Šī funkcija samazina burzīšanos. Veļu var izņemt no žāvētāja pretburzīšanās fāzes laikā.

7.2 Dryness Level (Sausuma pakāpe)

Šī funkcija palīdz palielināt veļas sausuma pakāpi. Ir 3 iespējas:

-  Extra Dry (Ļoti sausa)
-  Cupboard (Ievietošanai skapī)
-  Iron Dry (Gludināšanai)

Galīgās mitruma pakāpes pielāgošana

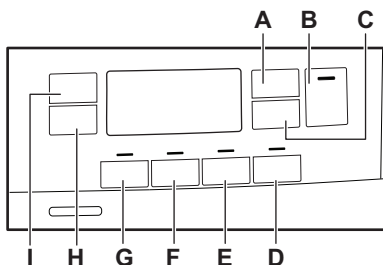



Tas var būt nepieciešams, ja sausuma pakāpi var ietekmēt dažādi apstākļi, piemēram, ūdens tips, strāvas stiprums vai apkārtējās vides temperatūra.

PAREIZA ŽĀVĒŠANA.

1. Mēģiniet pielāgot sausuma pakāpi (sk. iespēju *Sausuma pakāpe* iepriekš).
2. Ja vēlaties papildus palielināt veļas sausuma pakāpi, varat modificēt sausuma pakāpes noklusējuma iestatījumus (sk. tālāk). Šis pielāgojums darbosies vairumā programmu, izņemot programmas **Eco**, **Wool** (Vilna), **Duvet** (Sega), **Down Jacket** (Dūnu jaka), **Refresh** (Atsvaidzināšana), ja tādas pieejamas ierīcei.



Katru reizi ieslēdzot galīgās mitruma pakāpes pielāgošanas režīmu, iepriekš iestatītā galīgā mitruma pakāpe nomainīsies uz nākamo vērtību (piem., iepriekš iestatītā - mainīsies uz -).

Lai mainītu noklusējuma mitruma pakāpi:

1. Lai ieslēgtu ierīci, nospiediet taustiņu **ieslēgt/izslēgt**.
2. Izmantojiet programmu izvēles slēdzi jebkuras programmas pozīcijā.
3. Uzgaidiet aptuveni 8 sekundes.
4. Vienlaicīgi piespiediet un turiet nospiešanas pogas **(G)** un **(F)**.

Iedegas viens no šiem indikatoriem:

- - maksimālā sausuma pakāpe
 - - sausāka veļa
 - - standarta sausa veļa
5. Atkārtoti nospiediet pogas **(G)** un **(F)**, līdz iedegas pareizā līmeņa indikators.



Ja displejs atgriežas standarta režīmā (tiks parādīts 2. darbībā izvēlētas programmas laiks), iestatot galīgā mitruma pakāpi, vēlreiz nospiediet un turiet nospiešanas pogas **(G)** un **(F)**, lai ieslēgtu atlikušā mitruma pielāgošanas režīmu (iepriekš iestatītais atlikušā mitruma līmenis nomainīsies uz nākamo vērtību).

6. Lai apstiprinātu izvēlēto galīgā mitruma pakāpi, nogaidiet 5 sekundes, un displejs atgriezīsies standarta režīmā.

Sausuma pakāpe	Displeja simbols
- maksimālā sausuma pakāpe	
- sausāka veļa	
- standarta sausa veļa	

7.3 Time Dry (Laiks)

Jūs varat iestatīt programmas darbības ilgumu, sākot ar 10 minūtēm un beidzot ar 2 stundām. Nepieciešamais darbības ilgums ir saistīts ar veļas daudzumu ierīcē.



Vienam apģērba gabalam vai nelieliem apģērbu daudzumiem iesakām iestatīt tsu darbības laiku.

ŽĀVĒŠANAS LAIKA IETEIKUMI

līdz 10 min	tikai vēss gaiss (bez sildītāja).
10–40 min	palīdz žāvēšana sausākam rezultātam pēc iepriekšējā žāvēšanas cikla.
> 40 min	neliela, labi izgriezta (>1200 apgr./min) veļas daudzuma (līdz 4 kg) pilna cikla žāvēšana

7.4 Time Dry (Laiks) Wool (Vilna) programmai

Wool (Vilna) programmai piemērota iespēja, lai noregulētu galīgo sausuma līmeni.

7.5 Refresh (Atsvaidzināšana)

Ilgī glabātu audumu atsvaidzināšanai. Maksimālais ievietojamās veļas daudzums nedrīkst pārsniegt 1 kg.













7.6 Reverse Plus (Reverss plus)

Palielināt veļas tilpnes griešanās pretējā virzienā biežumu, lai samazinātu apģērbu savīšanos un sapīšanos. Palielināt vienmērīgas žāvēšanas rezultātu un palīdzēt mazināt burzīšanos. Ieteicams lieliem vai gariem veļas gabaliem (piem., palagiem, biksēm, garām kleitām).

7.7 Extra Silent (Ekstra kluss)

Ierīce darbojas ar zemu trokšņa līmeni, neietekmējot žāvēšanas kvalitāti. Ierīce darbojas lēnāk ar ilgāku ciklu.

7.9 Iespēju tabula

Programmas 1)	Dryness Level (Sausuma pakāpe)			 Extra Anticrease (Pretburzīšanās)	 Refresh (Atsvaidzināšana)	 Reverse Plus (Reverss plus)	 Extra Silent (Ekstra kluss)	 Time Dry (Laiks)
								
Eco		■		■				
MixCare (Ātrā jauktā)	■	■		■		■		■
Cottons (Kokvilna)	■	■	■	■	■	■	■	■
Synthetics (Sintētika)	■	■	■	■	■	■	■	■
Delicate (Smalkveļa)		■		■				
Wool (Vilna)  								■ 2)
Silk (Zīds) 		■		■				
Easy Iron (Viegli gludināt)		■	■	■				
Sport (Sporta apģērbs)		■		■				
Outdoor 		■		■				
Hygiene (Higiēna) 	■			■				

7.8 End Alert (Skaņas signāls)

Atskan skaņas signāls:

- cikla beigas
- pretburzīšanās fāzes sākumā un beigās;
- cikla pārtraukums

Skaņas signāla funkcija pēc noklusējuma vienmēr ir ieslēgta. Jūs varat izmantot šo funkciju, lai ieslēgtu vai izslēgtu skaņu.



Jūs varat aktivizēt iespēju End Alert (Skaņas signāls) visām programmām.

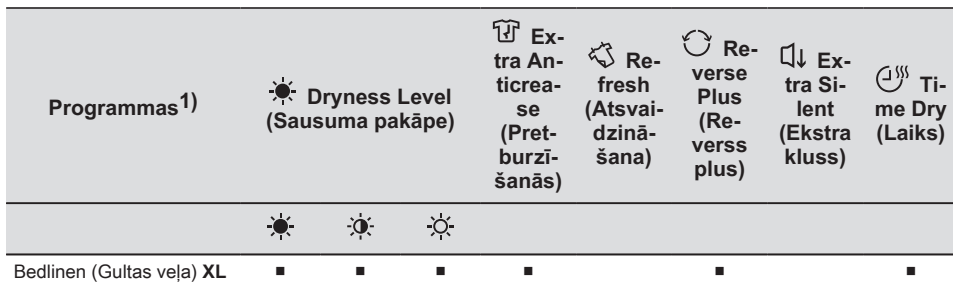

1) Programmai ir iespējams iestatīt vienu vai vairākas iespējas. Lai aktivizētu vai deaktivizētu tās, nospiediet attiecīgo skārienaustiņu.

2) Skatiet nodaļu "IESPĒJAS": vilnas programmas žāvēšanas laiks

8. IESTATĪJUMI

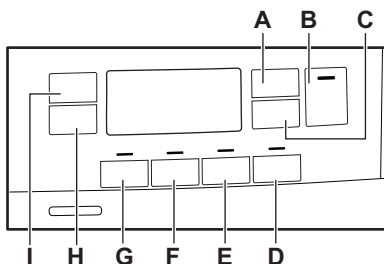

- A. Time Dry (Laiks) skāriena poga
- B. Start/Pauze (Sākt/Pauze) skāriena poga
- C. Delay Start (Atliktais laiks) skāriena poga
- D. End Alert (Skaņas signāls) skāriena poga
- E. Extra Silent (Ekstra kluss) skāriena poga
- F. Skārienaustiņš Reverse Plus (Reverss plus)
- G. Refresh (Atsvaidzināšana) skāriena poga
- H. Extra Anticrease (Pretburzīšanās) skāriena poga
- I. Dryness Level (Sausuma pakāpe) skāriena poga

8.1 Bērnu drošības funkcija

Šī iespēja liedz bērniem spēlēt ar ierīci programmas darbības laikā. Skārienaustiņi ir nobloķēti.

Tiek atbloķēta tikai ieslēgšanas/izslēgšanas poga.

Bērnu drošības funkcijas iespējas aktivizēšana:

1. Piespiediet ieslēgšanas/izslēgšanas taustiņu, lai ieslēgtu ierīci.
2. Turiet piespiestu (D) uz dažām sekundēm.

Iedegas bērnu drošības funkcijas indikators.



Bērnu drošības funkcijas iespēju var atslēgt programmas darbības laikā. Piespiediet un turiet piespiestu to pašu skārienaustiņu, līdz bērnu drošības funkcijas indikators nodziest. Bērnu drošības funkcija nav pieejama 8 sekunžu laikā pēc ierīces ieslēgšanas.

8.2 Ūdens tvertnes indikators

Pēc noklusējuma ūdens tvertnes indikators deg. Tas iedegas, kad programma ir beigusies vai kad nepieciešams iztukšot ūdens tvertni.



Ja ierīcei uzstādīts "Noplūdes komplekts" (papildpiederums), tā automātiski izvadīs ūdeni no ūdens tvertnes. Šādā gadījumā mēs iesakām deaktivizēt ūdens tvertnes indikatoru.

Ūdens tvertnes indikatora deaktivizēšana.

1. Lai ieslēgtu ierīci, nospiediet taustiņu **I** / **leslēgt** / **izslēgt**.
2. Uzgaidiet aptuveni 8 sekundes.
3. Vienlaicīgi piespiediet un turiet nospiestas skārienpogas (**H**) un (**I**). Displejā parādās "Izslēgts", un ūdens tvertnes indikators ir deaktivizēts. Pēc 5 sekundēm displejs atgriežas normālā režīmā.



Lai aktivizētu ūdens tvertnes indikatoru, izpildiet iepriekš minētos norādījumus. Displejā parādās "Izslēgts", un ūdens tvertnes indikators ir aktivizēts.

8.3 Darba stundu skaitītājs

Šī funkcija sniedz iespēju rādīt kopējo ierīces darbības laiku stundās, kas tiek skaitītas no brīža, kad ierīce ir pirmo reizi ieslēgta. Tiek rādīts faktiskais ciklu darbības laiks (neietver pauzes, atliktā starta laiku).

Lai aplūkotu šo rādītāju, veiciet turpmākās darbības.

1. Ieslēdziet ierīci, nospiežot pogu **On/Off**.

2. Pāris sekundes turiet nospiestas pogas **G** un **E**.
3. Pēc 3 sekundēm displejā tiek parādītas ierīces kopējās nostrādātās darba stundas: piemēram, ja darba laiks ir **1276** stundas, displejā rādīs tekstu **Hr** 2 sekundes, un pēc tam **12 2** sekundes, kam sekos **76**. Šī vērtība tiek parādīta ar divu ciparu secību vienlaikus: pirmie divi cipari norāda tūkstošus un simtus, otrie divi cipari norāda desmitus un vienus.

Lai izietu no šī režīma, nospiediet jebkuru pogu, pagrieziet programmu izvēles pogu vai izslēdziet ierīci.

8.4 Rūpnīcas noklusējuma iestatījumi

Šī funkcija ļauj atjaunot rūpnīcas noklusējuma iestatījumus. Saglabātās iespējas un darba režīmi tiks atiestatīti.

Lai **aktivizētu** šo iespēju, veiciet turpmākās darbības.

1. Ieslēdziet ierīci, nospiežot pogu **ON/Off**.
2. Uzgaidiet aptuveni 8 sekundes.
3. Pāris sekundes turiet nospiestas pogas **F** un **E**.
4. Ierīce apstiprinās darbību, parādot **-- --**.



Ja procedūra nedarbojas (tas var būt noildzes vai nepareizas pogu kombinācijas dēļ), izslēdziet ierīci un atkārtojiet secību no sākuma.

9. PIRMS PIRMĀS LIETOŠANAS



Pirmo reizi iedarbinot žāvētāju, tiek automātiski atbrīvoti aizmugures veļas tīlpnes fiksatori. Ir iespējams, ka atskan troksnis.

Lai atbrīvotu aizmugures veļas tīlpnes fiksatorus:

1. Ieslēdziet ierīci.
2. Iestatiet jebkuru programmu.
3. Nospiediet taustiņu **Sākt/Pauze**.

Veļas tīlpne sāk griezties. Aizmugures veļas tīlpnes fiksatori tiek deaktivēti automātiski.

Pirms ierīces lietošanas veļas žāvēšanai:

- Notīriet veļas žāvētāja tīlpni ar mitru drānu.
- Palaidiet 1 stundas programmu ar mitru veļu.



Žāvēšanas cikla sākumā (pirmajās 3 – 5 min.) iespējams nedaudz augstāks skaņas līmenis. Tas notiek tāpēc, ka iedarbojas kompresors. Tā ir normāla parādība ierīcēm, kuras darbina kompresors, piemēram, ledusskapjiem un saldētavām.

9.1 Neparasta smaka

Ierīce ir cieši iesaiņota.

Pēc izstrādājuma izsaiņošanas var būt jūtama neparasta smaka. Tā ir normāla parādība pilnīgi jauniem produktiem.

Ierīce ir izgatavota no dažādiem materiāliem, kas kopā var radīt neparastu smaku.

Laika gaitā, pēc dažiem žāvēšanas cikliem smaka pakāpeniski izzūd.

9.2 Trokšņi



Dažreiz žāvēšanas cikla laikā var būt dzirdami dažādi trokšņi. Tie ir normāli darbības trokšņi.

Darbojas kompresors.

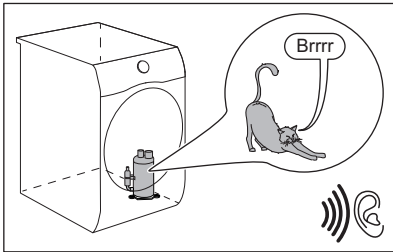

Rotē veļas tilpne.

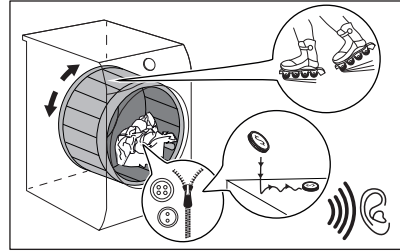

Darbojas ventilatori.

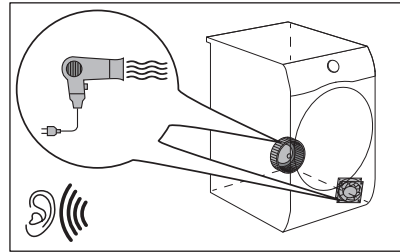

Darbojas sūkņi, un tvertnē tiek pārsūknēts kondensāts.

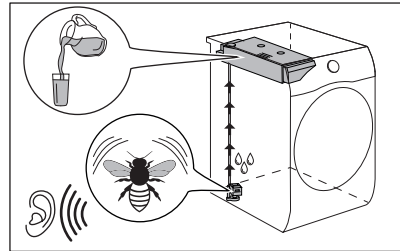

10. IZMANTOŠANA IKDIENĀ

10.1 Programmas aktivizēšana

1. Sagatavojiet veļu un piepildiet ierīci.

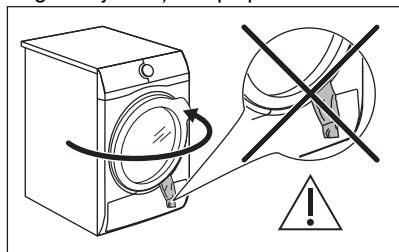

⚠ UZMANĪBU!

Pārliecinieties, ka, aizverot durvis, veļa neiesprūst starp ierīces durvīm un gumijas blīvi.

2. Piespiediet ieslēgšanas/izslēgšanas pogu, lai ieslēgtu ierīci.
3. Iestatiet ievietotajai veļai atbilstīgu programmu un iespējas.

Displejā rāda programmas ilgumu.



Faktiskais žāvēšanas laiks būs atkarīgs no ielādes (daudzuma un sastāva), istabas temperatūras un veļas mitruma pēc tās izgriešanas cikla.

4. Nospiediet skārientaustiņu Start/Pause (Sākt/Pauze).

Programma uzsāk darbību.

10.2 Programmas palaišana ar atlikto startu

1. Iestatiet ievietotajai veļai atbilstīgu programmu un iespējas.
2. Atkārtoti nospiediet taustiņu Atliktais starts, līdz displejā parādās vēlamais atlikšanas laiks.



Jūs varat atlikt programmas darbības sākumu uz laiku, sākot ar 1 stundu un beidzot ar 20 stundām.

3. Nospiediet skārientaustiņu Start/Pause (Sākt/Pauze).

Displejā redzama laika atskaite līdz atliktajam startam.

Kad laika atskaite beigusies, programma automātiski aktivizējas.

10.3 Mainīt programmu:

1. Piespiediet ieslēgšanas/izslēgšanas pogu, lai izslēgtu ierīci.
2. Piespiediet ieslēgšanas/izslēgšanas pogu, lai ieslēgtu ierīci.
3. Iestatiet programmu.

Alternatīvi:

1. Pagrieziet selektora pārlēgu uz stāvokli ● "Reset" (Atiestatīt).
2. Nogaidiet 1 sekundes. Displejā redzams — — —.
3. Iestatiet programmu.

10.4 Programmas darbības beigas

Kad programma pabeigta:

- Atskan nepārtraukts signāls.
- Displejā redzams :
- Iedegas indikators .
- Indikatori Filtrs un Tvertne var iedegties.
- Indikators Start/Pause (Sākt/Pauze) ir ieslēgts.

Ierīce turpina darboties ar pretburzīšanās fāzi aptuveni vēl 30 minūtes vai ilgāk, ja tika iestatīta iespēja Extra Antcrease (Pretburzīšanās) *Iespēja - Extra Antcrease (Pretburzīšanās)*

Pretburzīšanās fāze samazina saburzīšanos.

Jūs varat izņemt veļu no ierīces, pirms pretburzīšanās fāze ir beigusies. Lai gūtu labākus rezultātus, iesakām izņemt veļu, kad pretburzīšanās fāze ir gandrīz beigusies.

Kad pretburzīšanās fāze ir beigusies:

- Displejā joprojām redzams :
- Indikators ir izslēgts.
- Indikatori Filtrs un Tvertne paliek ieslēgts.
- Indikators Start/Pause (Sākt/Pauze) nodziest.

1. Piespiediet ieslēgšanas/izslēgšanas pogu, lai izslēgtu ierīci.
2. Atveriet ierīces durvis.
3. Izņemiet veļu.
4. Aizveriet ierīces durvis.

Iespējamie neapmierinošu žāvēšanas rezultātu iemesli:

- Nepareizi noklusējuma sausuma pakāpes iestatījumi. Skatiet nodaļu **IESPĒJAS: sausuma līmenis – galīgās mitruma pakāpes pielāgošana**
- Temperatūra telpā ir pārāk zema vai pārāk augsta. Optimāla telpas temperatūra ir 18–25 °C.



Pēc programmas darbības beigām vienmēr iztīriet filtru un iztukšojiet ūdens tvertni.



Atstājiet durvītas nedaudz pavērtas pēc katra cikla, lai izvairītos no mitruma.

10.5 Zemas jaudas režīms

Lai samazinātu enerģijas patēriņu, šī funkcija automātiski deaktivizē ierīci:

- Pēc 5 minūtēm, ja nav palaista programma.
- Pēc 5 minūtēm pēc programmas beigām vai pretburzīšanās cikla.



Laiks tiek samazināts līdz 30 sekundēm, ja pārslēgs atrodas pozīcijā ● "Reset" (Atiestatīt).



Kad ierīce pāriet zemas jaudas režīmā, displejs un ikonas izslēdzas. Jūs varat atkārtoti aktivizēt tos, nospiežot ieslēgšanas/izslēgšanas pogu.

11. IETEIKUMI UN PADOMI

11.1 Veļas sagatavošana



Tvertnes ielāde līdz maksimālai ietilpībai, kas norādīta attiecīgajām programmām, palīdzēs ietaupīt enerģiju.







Apģērbs pēc mazgāšanas bieži ir sagriezies un sapinies. Sagriezušās un sapinušās veļas žāvēšana ir neefektīva.

Lai nodrošinātu pienācīgu gaisa plūsmu un vienmērīgu žāvēšanu, apģērbus ir ieteicams izpurināt un ievietot žāvētājā pa vienam gabalam.

Lai nodrošinātu pareizu žāvēšanas procesu:

- Aizveriet rāvēslēdzējus.
- Aiztaisiet segu pārsegu aizdares.
- Nežāvējiet vaļīgas saites vai lentes (piem., priekšautienu). Pirms programmas sākšanas sasieniet.
- Izņemiet no kabatām visus priekšmetus.

- Apģērbus, kuru iekšējais slānis izgatavots no kokvilnas, jāizgriež otrādi. Kokvilnas slānim jābūt vērstam uz āru.
- Vienmēr iestatiet programmu, kas piemērota veļas veidam.
- Nelieciet kopā gaišus un tumšus apģērbus.
- Izmantojiet kokvilnai, adītām jakām un trikotāžas apģērbiem piemērotu programmu, lai novērstu apģērbus saraušanos.
- Nepārsniedziet programmu nodaļā vai displejā norādīto maksimālo veļas daudzumu.
- Žāvējiet tikai to veļu, kuru drīkst žāvēt žāvētājā. Skatiet norādes uz auduma.
- Nežāvējiet lielus priekšmetus kopā ar maziem. Mazi apģērba gabali var iekļerties lielajos un palikt mitri.
- Izpuriniet lielus apģērba un auduma gabalus pirms to ievietošanas žāvētājā. Tas jādara, lai pēc žāvēšanas cikla iekšpusē nepaliktu mitras vietas.

Norādes uz auduma	Apraksts
	Apģērbu drīkst žāvēt žāvētājā.
	Apģērbu drīkst žāvēt žāvētājā augstā temperatūrā.
	Apģērbu drīkst žāvēt žāvētājā tikai zemā temperatūrā.
	Apģērbu nedrīkst žāvēt žāvētājā.

12. APKOPE UN TĪRĪŠANA

12.1 Periodiskas tīrīšanas grafiks

Periodiska tīrīšana palīdz pagarināt ierīces mūžu.

Orientējošs periodiskas tīrīšanas grafiks:

filtra tīrīšana	Kad mirgo indikatora 
Iztukšojiet ūdens tvertni	Kad mirgo indikatora 
Noīriet siltummaini	Kad mirgo indikatora 
Veļas tīrīšana	Reizi divos mēnešos
Noīriet vadības paneli un korpusu	Reizi divos mēnešos
Noīriet gaisa plūsmas atveres	Reizi divos mēnešos

Ja ierīce netiek izmantota ilgāku laiku, atvienojiet to no strāvas padeves.

Turpmākos paragrāfos paskaidrots, kā katra daļa jātīra.

12.2 Svešķermeņu notīrīšana



Pirms žāvēšanas cikla aktivizēšanas gādājiet, lai visas kabatas būtu tukšas un viss, kas kustās, būtu piesiets. Sk. sadaļu "Veļas sagatavošana".

Izņemiet jebkādus svešķermeņus no tvertnes pēc žāvēšanas cikla (piemēram, metāla klipšus, pogas, monētas utt.).

12.3 filtra tīrīšana

Katra cikla beigās iedegas filtra indikators , kas norāda, kā jāiztīra filtrs.



Filtrs savāc jēlkokvilnu žāvēšanas cikla laikā.



Labākiem žāvēšanas rezultātiem tīriet filtru regulāri. Aizsērējis filtrs pagarina žāvēšanas ciklu, rezultātā palielinot enerģijas patēriņu.

Tīriet filtru ar rokām. Ja nepieciešams, izmantojiet putekļu sūcēju.



UZMANĪBU!

Tīrot filtrus, apģērba plūksna jāmet atkritumu tvertnē, nevis izlietnē, lai izvairītos no mikroplastmasas nonākšanas ūdens sistēmā.

1. Atveriet durvis. Pavelciet filtru uz augšu.

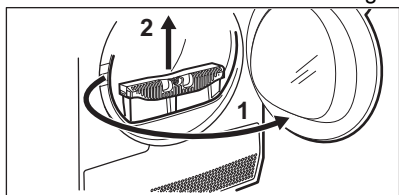

2. Nospiediet āķi, lai atvērtu filtru.

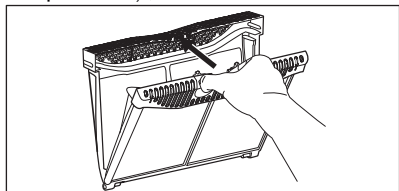

3. Ar rokām savāciet pūkas no abām filtra iekšējām daļām.

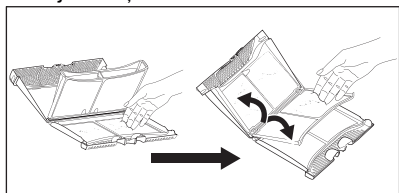

Izmetiet pūkas atkritumu tvertnē.

4. Ja nepieciešams, iztīriet filtru ar putekļu sūcēju. Aizveriet filtru.
5. Vajadzības gadījumā notīriet pūkas no filtra līdzdas un paplāksnes. Šim nolūkam jūs varat izmantot putekļu sūcēju. Ievietojiet filtru atpakaļ filtra vietā.

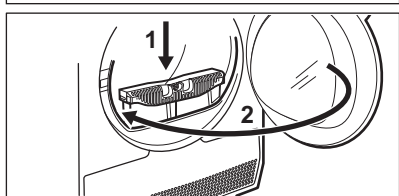
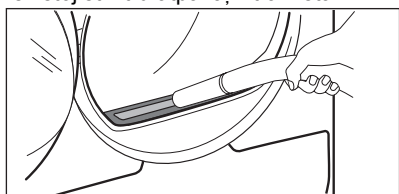

12.4 Ūdens tvertnes iztukšošana

Iztukšojiet kondensētā ūdens tvertni pēc katra žāvēšanas cikla.

Ja kondensētā ūdens tvertne ir pilna, programmai automātiski apstājas. Displejā iedegas , ūdens tvertnes simbols, un nepieciešams iztukšot ūdens tvertni.

Lai iztukšotu ūdens tvertni veiciet tālāk minētās darbības:

1. Izvelciet kondensētā ūdens tvertni un turiet to horizontālā pozīcijā.

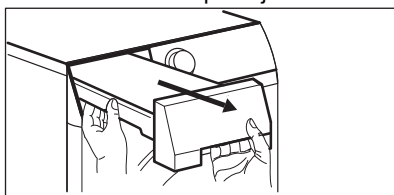

2. Izbīdīet plastmasas savienotāju ārā un izlejiet ūdeni izlietnē vai līdzīgā vietā.

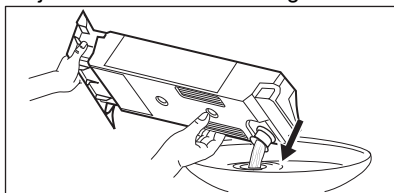

3. Iebīdīiet atpakaļ plastmasas savienotāju un ievietojiet ūdens tvertni atpakaļ tās vietā.

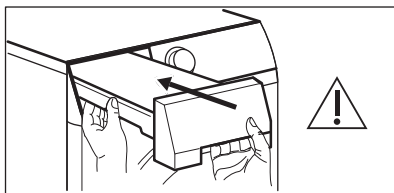

4. Lai turpinātu programmu, nospiediet  Poga Sākt/Pauze.

12.5 Kondensatora tīrīšana

Ja displejā mirgo kondensatora simbols

, pārbaudiet kondensatoru un tā nodalījumu. Ja tas ir netīrs, notīriet to. Veiciet pārbaudi vismaz reizi 6 mēnešos.

⚠ BRĪDINĀJUMS!

Nepieskarieties metāla virsmai ar kailām rokām. Pastāv traumu risks. Lietojiet aizsargcimdus. Tīriet uzmanīgi, lai nesabojātu metāla virsmu.

⚠ BRĪDINĀJUMS!

Nelietojiet putekļu sūcēju ar cieto uzgali, lai noņemtu pūkas no kondensatora, jo tas var sabojāt kondensatora rievas un samazināt ierīces efektivitāti, pāldzinot žāvēšanas ciklu laiku.

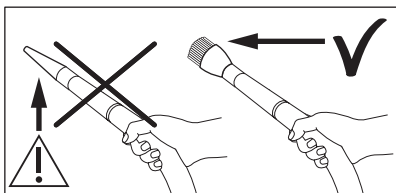

Lai pārbaudītu:

1. Atveriet durvis. Pavelciet filtru uz augšu.

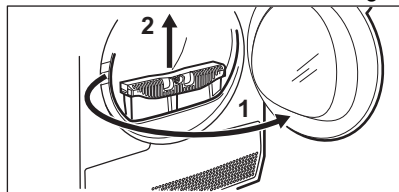

2. Atveriet kondensatora pārsegu.

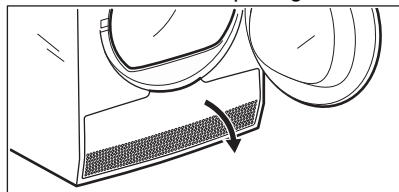

3. Pagrieziet sviras, lai atvērtu kondensatora vāku, un nolaidiet kondensatora vāku.

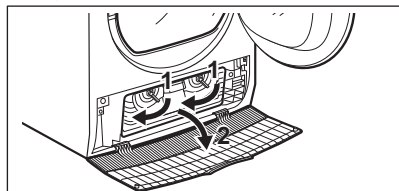

4. Ja nepieciešams, notīriet pūkas no kondensatora un tā nodalījuma. Varat izmantot putekļsūcēju vai birstes uzgali.

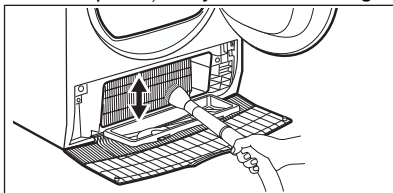

5. Aizveriet kondensatora vāku.

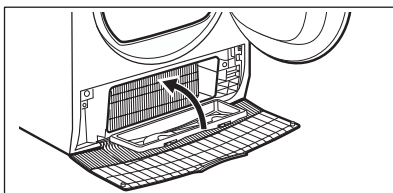

6. Pagrieziet sviras, līdz tās ar klikšķi nofiksējas savā vietā.

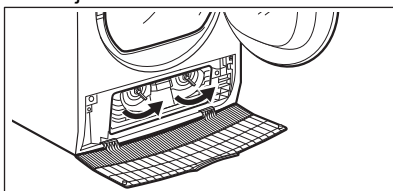

7. Ievietojiet filtru atpakaļ.

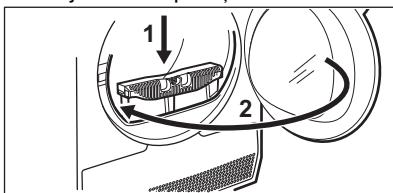

12.6 Veļas tīlpnes tīrīšana

⚠ BRĪDINĀJUMS!

Pirms tīrīšanas atvienojiet ierīci no elektrības.

Lai notīrītu veļas tīlpnes iekšējo virsmu un tīlpnes izciļņus, izmantojiet neitrālu mazgāšanas līdzekli. Nosusiniet nomazgātās virsmas var mikstu drānu.

UZMANĪBU!

Netīriet veļas tilpni ar tērauda suku vai abrazīviem materiāliem.

12.7 Vadības paneļa un apvalka tīrīšana

Lai notīrītu vadības paneli un apvalku, izmantojiet standarta neitrālu mazgāšanas līdzekli.

Tīriet ar mitru drānu. Nosusiniet nomazgātās virsmas var mikstu drānu.

UZMANĪBU!

Nelietojiet mēbeļu tīrīšanas līdzekļus vai tīrīšanas līdzekļus, var var izraisīt koroziju.

12.8 Gaisa plūsmas atveru tīrīšana

Lai likvidētu pūkas no gaisa plūsmas atverēm, izmantojiet putekļu sūcēju.

13. TRAUCĒJUMMEKLĒŠANA

BRĪDINĀJUMS!

Skatiet nodaļu "Drošība".

13.1 Kļūdu kodi

Ierīce neuzsāk darbu vai arī darbības laikā tā pārtrauc darboties.

Vispirms mēģiniet rast problēmas risinājumu (skatiet tabulu). Ja problēma joprojām pastāv, sazinieties ar pilnvaroto servisa centru.

BRĪDINĀJUMS!

Pirms jebkuras pārbaudes veikšanas atvienojiet ierīci no elektrotīkla.

Lielu problēmu gadījumā atskan skaņas signāli, displejā redzams kļūdas kods un  Start/Pause (Sākt/Pauze) poga var mirgot nepārtraukti:

Kļūdas kods	Iespējamais cēlonis	Risinājums
E50	Pārslogots ierīces motors. Veļas tilpnē ir pārāk daudz veļas, vai tā ir iestrēgusi.	Programma nav pabeigta. Izņemiet veļu no tilpnes, iestatiet programmu un uzsāciet ciklu no jauna.
E90 vai E91	Iekšēja kļūme. Ierīces elektronisko elementu starpā nav saziņas.	Programma netika pabeigta pareizi vai ierīce pārāk ātri pārtrauca darbību. Izslēdziet ierīci un ieslēdziet to atkārtoti. Ja kļūdas kods parādās atkārtoti, sazinieties ar pilnvaroto servisa centru.
Eh0	Elektroenerģijas padeve ir nestabila.	Ja ierīce attēlo Eh0 , sagaidiet, līdz strāvas padeve nostabilizējas un tad nospiediet palaišanas taustiņu. Ja ierīce pārtrauc ciklu bez jebkādas norādes, nospiediet cikla sākumu. Ja atkal iedarbojas brīdinājums, pārbaudiet elektrības vada/kontaktligzdas stāvokli vai strāvas padevi.

Ja displejs rāda citus kļūdu kodus, izslēdziet ierīci un ieslēdziet to atkārtoti. Ja problēma atkārtojas, sazinieties ar pilnvaroto servisa centru.

Dažādu veļas žāvētāja problēmu gadījumā skatiet iespējamus risinājumus tabulā tālāk.

13.2 Traucējummeklēšana

Problēma	Iespējamais risinājums
Jūs nevarat aktivizēt ierīci.	Pārbaudiet, vai ierīces kontaktspraudnis ir pieslēgts elektrotīkla kontaktligzdai. Pārbaudiet drošinātāju (mājas instalācijā).
Nevar palaist programmu.	Nospiediet Start/Pauze (Sākt/Pauze). Pārbaudiet, vai ir aizvērtas ierīces durvis.
Ierīces durvis neaizveras.	Pārļiecinieties, ka ir pareizi ievietots filtrs. Pārļiecinieties, ka veļa nav iesprūdsi starp ierīces durvīm un gumijas blīvi.
Ierīce apstājas darbības laikā.	Pārbaudiet, vai ūdens tvertne ir tukša. Nospiediet taustiņu Start/Pauze (Sākt/Pauze), lai atsāktu programmas darbību. Ielāde ir pārāk maza, palieliniet ielādes daudzumu vai izmantojiet programmu Time Drying (Žāvēšanas laiks).
Cikla ilgums ir pārāk ilgs vai sniedz neapmierinošus žāvēšanas rezultātus. ¹⁾	Pārļiecinieties, ka veļas svars atbilst programmas darbības ilgumam. Pārbaudiet, vai filtri ir tīri. Veļa ir pārāk mitra. Vēlreiz centrifugējiet veļu veļas mazgājamā mašīnā. Nodrošiniet, lai istabas temperatūra ir no +5 °C līdz +35 °C. Optimālā istabas temperatūra ir 18 °C līdz 25 °C.
Displejā redzams — — —.	Iestatiet Time Drying (Žāvēšanas laiks) vai Extra Dry (Ļoti sausa) programmu. ²⁾ Ja vēlaties iestatīt jaunu programmu, izslēdziet un ieslēdziet ierīci. Pārļiecinieties, ka iespējas atbilst programmai.

1) Programma automātiski beidz darboties pēc maksimāli 5 stundām.

2) Žāvējot liela izmēra veļas gabalus (piemēram, palagus), pastāv iespēja, ka kāda to daļa joprojām būs mitra.

Ja žāvēšanas rezultāti nav apmierinoši

- Iestatītā programma bija nepiemērota.
- Filtrs ir aizsērējis.
- Siltummainis ir aizsērējis.
- Ierīcē bija pārāk daudz veļas.
- Ierīces tvertne ir netīra.
- Nepareiza vadības sensora iestatīšana (piemērotākiem iestatījumiem skatiet

nodaļu "IESPĒJAS: Sausuma pakāpe, Vēlamās galīgās mitruma pakāpes pielāgošana").

- Gaisa plūsmas atveres ir aizsērējušas.
- Telpas temperatūra ir pārāk zema vai pārāk augsta (optimālā telpas temperatūra ir no 18 °C līdz 25 °C)

14. PATĒRIŅA DATI

14.1 Ievads



Lietotāja rokasgrāmatā ir norādīta atbilstība attiecībā uz ES energomarķējuma un ekodizaina noteikumiem: Regula (ES) 2023/2534, kas attiecas uz energomarķējuma efektivitātes klasēm no **A** līdz **G**.



QR kods uz ierīces komplektācijā iekļautā energomarķējuma sniedz tīmekļa saiti uz informāciju par ES EPREL datu bāzē iekļauto ierīces ekspluatācijas parametru informāciju. Glabājiet energoefektivitātes marķējumu kopā ar lietotāja rokasgrāmatu un visiem pārējiem ierīces komplektācijā iekļautajiem dokumentiem.

Šo pašu informāciju var uzzināt arī EPREL, atverot saiti <https://eprel.ec.europa.eu> un norādot ierīces energoefektivitātes nominālo datu plāksnītē norādīto modeļa nosaukumu un produkta numuru. Lai noskaidrotu tehnisko datu plāksnītes atrašanās vietu, skatiet nodaļu "Izstrādājuma apraksts".

14.2 Apzīmējumi

kg	Veļas ielādes daudzums.	apgr./min	Izgriešanas pakāpe
kWh	Elektroenerģijas patēriņš.		
hh:mm	Programmas darbības ilgums.		
%	Sākotnējā mitruma pakāpe izgriešanas cikla beigās un galīgā mitruma pakāpe žāvēšanas programmas sākumā. Jo lielāks izgriešanas ātrums, jo skaļāka darbība, bet mazāka sākotnējā mitruma pakāpe un enerģijas patēriņš, žāvējot veļu.		

14.3 Saskaņā ar Komisijas Regulu (ES) 2023/2533 un Regulai (ES) 2023/2534.



Norādītās vērtības ir iegūtas laboratorijas apstākļos atbilstoši attiecīgiem standartiem. Datus var mainīt dažādi parametri, piemēram, veļas daudzums, veids un apkārtējās vides apstākļi. Sākotnējais veļas mitrums, ūdens veids, elektroapgādes spriegums un tas, vai maināt programmas noklusējuma iestatījumus, arī var ietekmēt energopatēriņu, žāvēšanas programmas darbības ilgumu galīgo mitruma pakāpi.

Programma	levietojamais veļas daudzums (kg)	Izgriešanas pakāpe (apgr./min)	Sākotnējā mitruma pakāpe (%)	Žāvēšanas laiks (h:mm)	Elektroenerģijas patēriņš (kWh)	Galīgā mitruma pakāpe (%)
Eco 1)	9,0	1000	60	3:39	1,65	0,0
Eco 1)	4,5	1000	60	2:10	0,87	0,0

1) Šī atsaucies programma tiek izmantota, lai novērtētu ierīces atbilstību Apvienotās Karalistes ekodizaina un energomarkējuma noteikumiem, Regulai (ES) 2023/2533 un Regulai (ES) 2023/2534. Šī programma var izžāvēt kvilnu no 60 % sākotnējā mitruma līmeņa līdz galīgajam mitruma līmenim 0 %.

Jaudas patēriņš dažādos darbības režīmos

Jaudas patēriņš izslēgtā režīmā (W)	Jaudas patēriņš gaidstāves režīmā (W)	Atliktais starts (W)
0,13	0,13	4,00

Laiks līdz izslēgtam/gaidstāves režīmam ir ne vairāk kā 15 minūtes.

14.4 Bieži lietotas programmas





Šīs vērtības ir tikai orientējošas.

Programma	levietojamais veļas daudzums (kg)	Izgriešanas pakāpe (apgr./min)	Sākotnējā mitruma pakāpe (%)	Žāvēšanas laiks (h:mm)	Elektroenerģijas patēriņš (kWh)	Galīgā mitruma pakāpe (%)
Cottons (Kokvilna) Extra Dry (Ļoti sausa)	9,0	1000	60	4:49	2,10	-3,0
Cottons (Kokvilna) Extra Dry (Ļoti sausa)	4,5	1000	60	3:46	1,53	-3,0
Cottons (Kokvilna) Iron Dry (Gludināšanai)	9,0	1000	60	2:33	1,08	12,0
Cottons (Kokvilna) Iron Dry (Gludināšanai)	4,5	1000	60	1:44	0,67	12,0
Synthetics (Sintētika) Extra Dry (Ļoti sausa)	4,0	1200	40	1:45	0,65	0,0

Programma	leviotojamais veļas daudzums (kg)	Izgriešanas pakāpe (apgr./min)	Sākotnējā mitruma pakāpe (%)	Žāvēšanas laiks (h:mm)	Elektroenerģijas patēriņš (kWh)	Galīgā mitruma pakāpe (%)
Synthetics (Sintētika) Cupboard (leviotošanai skapī)	4,0	1200	40	1:17	0,48	1,0
Synthetics (Sintētika) Iron Dry (Gludināšanai)	4,0	1200	40	1:01	0,36	12,0
Wool (Vilna)	1,0	1200	35	1:44	0,78	5,0

15. AR VIDĪ SAISTĪTI APSVĒRUMI

Nododiet otrreizējai pārstrādei materiālus ar simbolu . Ievietojiet iepakojuma materiālus atbilstošajos konteineros to otrreizējai pārstrādei. Palīdziet aizsargāt vidi un cilvēku veselību, nododot elektrisko un elektronisko iekārtu atkritumus pārstrādei. Neizmetiet

ierīces, kas apzīmētas ar simbolu  kopā ar mājsaimniecības atkritumiem. Nododiet ierīci vietējā pārstrādes uzņēmumā vai sazinieties ar savu pašvaldību.

Sveiki atvykę į „Electrolux“ pasaulį! Dėkojame, kad pasirinkote mūsų prietaisą.



Siekdami tausoti, mes mažiname popieriaus naudojimą ir visas naudojimo instrukcijas pateikiame internete. Raskite visą naudojimo instrukciją adresu electrolux.com/manuals



Gaukite naudojimo patarimų, brošiūrų, trikčių šalinimo, aptarnavimo ir remonto informacijos adresu electrolux.com/support



Jūsų prietaisui skirtų priedų, eksploatacinių medžiagų ir originalių atsarginių dalių ieškokite čia: electrolux.com/shop

Galimi pakeitimai.

TURINYS

1. SAUGOS INFORMACIJA.....	169
2. SAUGOS INSTRUKCIJA.....	173
3. GAMINIO APRAŠYMAS.....	175
4. TECHNINIAI DUOMENYS.....	176
5. VALDYMO SKYDELIS.....	177
6. PROGRAMŲ LENTELĖ.....	178
7. PARINKTYS.....	180
8. NUSTATYMAI.....	182
9. PRIEŠ NAUDOJANT PIRMĄ KARTĄ.....	184
10. KASDIENIS NAUDOJIMAS.....	185
11. NAUDINGI PATARIMAI.....	186
12. VALYMAS IR PRIEŽIŪRA.....	187
13. GEDIMŲ ŠALINIMAS.....	190
14. SAŃAUDŲ VERTĖS.....	192
15. APLINKOS APSAUGA.....	194

1. ⚠ SAUGOS INFORMACIJA



Prieš įrengdami ir naudodami prietaisą, atidžiai perskaitykite pateiktą instrukciją.

Gamintojas neatsako už sužalojimus ar nuostolius, patirtus dėl netinkamo prietaiso įrengimo ar naudojimo. Instrukciją visada laikykite saugioje ir pasiekiamoje vietoje, kad prireikus galėtumėte ja pasinaudoti. Atsisiųskite visą instrukcijų versiją, kurią rasite internete.



Įspėjimas: Gaisro pavojus / degios medžiagos.

Prietaise yra degių dujų, propano (R290) – tai dujos, kurios nedaro žalos aplinkai. Saugokite prietaisą nuo liepsnos ir uždegimo šaltinių. Būkite atsargūs, kad nepažeistumėte šaltnešio grandinės, kurioje yra propano.

1.1 Vaikų ir pažeidžiamų žmonių sauga

ĮSPĖJIMAS!

Pavojus uždusti, susižaloti ir sukelti nuolatinę negalią.

- Vyresni nei 8 metų vaikai ir asmenys, turintys fizinių, jutiminių arba protinių sutrikimų, arba asmenys, kuriems trūksta patirties ar žinių, šį prietaisą gali naudoti tik prižiūrimi kitų arba gavę nurodymus, kaip saugiai naudotis prietaisu, jei jie supranta su prietaiso naudojimu susijusius pavojus. Mažesnių nei 8 metų vaikų ir asmenų, turinčių labai sunkią ir sudėtingą negalią, negalima be priežiūros leisti būti šalia prietaiso.
- Neleiskite vaikams žaisti šiuo prietaisu.
- Visas pakuotės medžiagas saugokite nuo vaikų ir tinkamai pašalinkite.
- Valymo priemonės laikykite vaikams nepasiekiamoje vietoje.
- Neleiskite nepilnamečiams vaikams ir gyvūnams būti šalia prietaiso atidarytomis durelėmis.
- Jeigu prietaise yra apsaugos nuo vaikų įtaisas, jį reikia suaktyvinti.
- Vaikai be priežiūros negali atlikti prietaiso valymo ir naudotojo priežiūros darbų.

1.2 Bendrieji saugos reikalavimai

- Tai buitinis prietaisas skirtas tik džiovininti skalbinius, tinkamus džiovininti džiovyklėse.
- Nenaudokite džiovinimo funkcijos, jei skalbiniai buvo sutepti pramoninėmis cheminėmis medžiagomis.
- Tai buitinis prietaisas, skirtas naudoti patalpose, vienam šeimos ūkiui.

- Šį prietaisą galima naudoti biuruose, viešbučių kambariuose, nakvynės ar svečių namuose, sodybose ar kitoje panašioje aplinkoje, kur prietaiso naudojimo intensyvumas neviršija buitinio (vidutinio) naudojimo.
- Nekeiskite šio prietaiso techninių savybių.
- Jei džiovyklę norite pastatyti ant skalbimo mašinos, naudokite tam specialiai skirtą laikiklių rinkinį. Tvirtinimo komplektą galima įsigyti iš įgaliotojo atstovo ir naudoti tik su instrukcijose nurodytu prietaisu, pristatytu su priedu. Prieš tvirtindami atidžiai perskaitykite instrukcijas (žr. komplekto naudotojo vadovą).
- Prietaisą galima įrengti atskirai arba jį montuoti po virtuvės stalviršiu, išlaikant tinkamus atstumus (žr. įrengimo informacinį lapelį).
- Nemontuokite prietaiso už rakinamų durų, stumdomų durų ar durų su vyriais priešingoje pusėje. Taip pat pasirūpinkite, kad prietaiso durelės galėtų pilnai atsidaryti.
- Pasirūpinkite, kad tarp prietaiso ir grindų laisvai cirkuliuotų oras. Pasirūpinkite, kad apatinių ventiliacijos angų neblokėtų kilimai ar kitos grindų dangos.
- **ĮSPĖJIMAS:** Prietaiso negalima jungti prie maitinimo per išorinį įjungimo įtaisą, pavyzdžiui, laikmatį ar kitą elektros grandinę, kurią komunalinės tarnybos reguliariai įjungia ir išjungia.
- Elektros kištuką į tinklo lizdą junkite tik tuomet, kai pabaigsite prietaiso įrengimą. Pasirūpinkite, kad būtų lengva pasiekti sumontuoto prietaiso elektros laido kištuką ir elektros maitinimo lizdą.
- **DĖMESIO:** Neįrenkite prietaiso vietoje, kur nėra oro cirkuliacijos.

Prietaise yra degių dujų, propano (R290) – tai dujos, kurios nedaro žalos aplinkai. Saugokite prietaisą nuo liepsnos ir uždegimo šaltinių. Būkite atsargūs, kad nepažeistumėte šaltnešio grandinės, kurioje yra propano.

- DĒMESIO: Pasirūpinkite, kad nebūtų užkimštos ventiliacinės angos, esančios prietaiso korpuse ar įmontuotoje konstrukcijoje.
- DĒMESIO: Nepažeiskite šaldymo sistemos.
- DĒMESIO: Nelieskite pasiekiamų kondensatoriaus metalinių briaunelių plikomis rankomis. Susižeidimo pavojus. Dėvėkite apsaugines pirštines.
- Jei būtų pažeistas maitinimo laidas, jį gali pakeisti tik gamintojas, jo įgaliotasis techninės priežiūros centras arba panašios kvalifikacijos asmenys– antraip gali kilti elektros pavojus.
- Neviršykite maksimalaus skalbinių kiekio (9,0 kg).
- Nuvalykite aplink prietaisą galimai susikaupusius pūkus ir pakuotės likučius.
- Nenaudokite prietaiso be filtro. Pūkų surinkimo filtrą valykite prieš arba po kiekvieno naudojimo.
- Nedžiovinkite džiovyklėje neskalbtų skalbinių.
- Maistiniu aliejumi, mineraline alyva, acetonu, spiritu, benzinu, žibalu, dėmių valikliu, terpentinu, vašku ar vaško valikliu išteptus skalbinius skalbkite atskirai, karštame vandenyje, naudodami daugiau skalbimo priemonės, ir tik tada džiovinkite.
- Džiovyklėje nedžiovinkite porolono (lateksinio) kempinių, maudymosi kepuraičių, neperšlampamų audinių, gaminių su pamušalu, drabužių ar pagalvių prikimštų porolono.
- Patikrinkite, ar tarp prietaiso durelių ir guminio sandariklio neįstrigo skalbinių.
- Audinių minkštiklius ar kitas panašias priemones naudokite tik vadovaudamiesi jų gamintojų instrukcijomis.
- Pasirūpinkite, kad į prietaisą nepakliūtų gaisrą galintys sukelti daiktai, pavyzdžiui, žiebtuvėliai ar degtukai.
- ĮSPĖJIMAS: Džiovyklę išjunkite tik pasibaigus džiovinimo ciklui. Jei džiovyklę išjungsite anksčiau, skalbinius iš karto išimkite ir išsklaidykite, kad pašalintumėte susikaupusį karštį.

- Prieš bet kokius techninės priežiūros darbus išjunkite prietaisą ir ištraukite maitinimo laido kištuką iš elektros lizdo.

2. SAUGOS INSTRUKCIJA

2.1 Montavimas



Įspėjimas: Gaisro pavojus / degios medžiagos.

- Nuimkite visas pakavimo medžiagas.
- Neįrenkite ir nenaudokite sugadinto prietaiso.
- Vadovaukitės su prietaisu pateiktomis įrengimo instrukcijomis.
- Neįrenkite prietaiso vietoje, kur nėra oro cirkuliacijos.
Prietaise yra degių dujų, propano (R290) – tai dujos, kurios nedaro žalos aplinkai. Saugokite prietaisą nuo liepsnos ir uždegimo šaltinių. Būkite atsargūs, kad nepažeistumėte šaltnešio grandinės, kurioje yra propano.
- Visada būkite atsargūs, kai perkeliate prietaisą, nes jis yra sunkus. Visada mūvėkite apsaugines pirštines ir avėkite uždara avalynę.
- Nestatykite ir nenaudokite prietaiso ten, kur temperatūra gali būti žemesnė nei 5 °C arba aukštesnė nei 35 °C.
- Grindys, ant kurių bus įrengtas prietaisas, turi būti plokščios, stabilios, atsparios karščiui ir švarios.
- Perkeliant prietaisą visada laikykite vertikalioje padėtyje.
- Pastatę prietaisą į nuolatinę jo vietą, gulsčiuku patikrinkite, ar jis stovi lygiai. Jei jis stovi nelygiai, atitinkamai sureguliuokite jo kojeles.

2.2 Elektros prijungimas

⚠ ĮSPĖJIMAS!

Pavojus sukelti gaisrą ir gauti elektros smūgį.

- Elektros kištuką prie tinklo lizdo prijunkite tik visiškai pabaigę įrengimo procesą. Įrengę prietaisą įsitikinkite, kad elektros kabelio kištuką būtų lengva pasiekti.

- DĖMESIO! Šį prietaisą reikia jungti prie įžeminto lizdo.
- Įsitikinkite, kad techninių duomenų lentelėje nurodyti parametrai atitinka vardinius maitinimo tinklo parametrus.
- Visada naudokite taisyklingai įrengtą ir įžemintą elektros lizdą.
- Nenaudokite daugiakanalių kištukų, jungiklių ir ilginimo laidų.
- Neatjunkite prietaiso traukdami už maitinimo kabelio. Visada traukite maitinimo kabelio kištuką.
- Nelieskite maitinimo kabelio ar maitinimo kabelio kištuko šlapiomis rankomis.

2.3 Naudojimas

⚠ ĮSPĖJIMAS!

Sužeidimo, elektros smūgio, gaisro, nudegimų arba prietaiso sugadinimo pavojus.

- Šis buitinis prietaisas skirtas naudoti tik vidaus sąlygomis.
- Prietaise nedžiovinkite apgadintų (suplėšytų, apspurusių) daiktų, kuriuose yra kamšalų arba užpildų.
- Jeigu skalbiant naudojote dėmių šalinimo priemonę, prieš paleisdami džiovinimo ciklą skalbinius dar kartą išskalaukite.
- Džiovinkite tik šiame prietaise tinkamus džiovinti audinius. Vadovaukitės gaminio etiketėje pateiktais valymo nurodymais.
- Negerkite ir neruoškite maisto naudodami kondensuotą / distiliuotą vandenį. Tai žmonėms ir naminiams gyvūnams gali sukelti sveikatos sutrikimų.
- Nelipkite ir nesisėskite ant atvirų prietaiso durelių.
- Prietaise nedžiovinkite varvančių drabužių.
- Norėdami pakeisti vidinę apšvietimo lemputę, kreipkitės į įgaliotąjį techninės priežiūros centrą. Matoma LED spinduliuotė, nežiūrėkite tiesiai į spindulį.

2.4 Valymas ir priežiūra

ĮSPĖJIMAS!

Galite susižeisti arba sugadinti prietaisą.

- Prietaisui valyti nenaudokite garų ir nepurškite vandeniu.
- Valykite prietaisą drėgna, minkšta šluoste. Naudokite tik neutralius ploviklius. Nenaudokite šveičiamųjų produktų, šveitimo kempinių, tirpiklių arba metalinių grandyklių.
- Kai valote prietaisą būkite atsargūs, kad nepažeistumėte aušinimo sistemos.
- Nelieskite kondensatoriaus metalinių briaunų plikomis rankomis, kad išvengtumėte sužalojimų. Visada dėvėkite apsaugines pirštines ir valykite atsargiai, kad nepažeistumėte metalinio paviršiaus.
- Valydami filtrus, pūkus išmeskite į šiukšlių dėžę, kad mikroplastikas nepatektų į vandens sistemą.

2.5 Kompresorius

ĮSPĖJIMAS!

Pavojus sugadinti prietaisą.

- Šios skalbinių džiovyklės kompresorius ir jo sistema užpildyta specialia medžiaga, kurios sudėtyje nėra fluoro ir chloro angliaandenilių. Ši sistema privalo išlikti sandari. Pažeidus sistemą, gali įvykti nuotėkis.

2.6 Paslauga

- Dėl prietaiso remonto kreipkitės į įgaliojantį techninės priežiūros centrą. Naudokite tik originalias dalis.
- Atkreipkite dėmesį, kad pačių arba neprofesionalus remontas gali turėti pasekmių saugai ir panaikinti garantiją.
- Nutraukus modelio gamybą, šias atsargines dalis galima įsigyti bent 10 metų: tarpinės ir sandariklius, jungiklius ir rankenėles, kondensato siurbį, durelių užraktus, variklius ir variklio šepetėlius, variklio ir būgno sąsajos mazgą, ventiliatorių ir jo ratukus, būgnus ir guolius, vandens vamzdžius ir susijusią įrangą, įskaitant žarnas, vožtuvus ir filtrus, kabelius ir kištukus, spausdintines

plokštes, elektroninius ekranus, termostatus ir temperatūros jutiklius, programinės įrangos naujinius (įskaitant atstatos programinę įrangą), spyruokles, šildytuvus ir kaitinimo elementus, elektros saugiklius (atskirai arba grupėmis), variklio kondensatorių, įtempimo skriemulį, atraminį ritinėlį, dureles, durelių sandariklius, durelių rankenėles, durelių užraktų sąrankas ir vyrius, pūkų filtrus, oro filtrus, plastikines išorines detales, kondensato indą. Jūsų šalyje šis laikotarpis gali būti ilgesnis. Daugiau informacijos rasite mūsų internetinėje svetainėje.

- Įsidėmėkite, kad tam tikros šios atsarginės dalys yra prieinamos tik profesionaliems remonto specialistams ir kad ne visos atsarginės dalys yra aktualios visiems modeliams.
- Šio gaminio viduje esanti (-čios) lemputė (-ės) ir atskirai parduodamos atsarginės lemputės: šios lemputės turi atlaikyti ekstremalias buitinių prietaisų sąlygas, pavyzdžiui, aukštą temperatūrą, vibraciją, drėgmę ir yra skirtos informuoti apie prietaiso veikimo būseną. Jos nėra skirtos naudoti kitoms paskirtims ir netinka patalpoms apšviesti.

2.7 Išmetimas

ĮSPĖJIMAS!

Pavojus susižeisti arba uždusti.



Įspėjimas: Gaisro pavojus / medžiagu pažeidimo ir prietaiso sugadinimo pavojus.

- Atjunkite prietaisą nuo tinklo maitinimo ir vandentiekio.
- Nupjunkite maitinimo laidą prie pat prietaiso ir tinkamai utilizuokite.
- Prietaise yra degių dujų (R290). Norėdami sužinoti, kaip tinkamai utilizuoti prietaisą, susisiekite su atitinkama savivaldybės įstaiga.
- Išimkite durų velkę, kad vaikai arba naminiai gyvūnai neįstrigtų būgne.
- Prietaisą šalinkite pagal vietinius elektrinės ir elektroninės įrangos atliekų šalinimo reikalavimus.

3. GAMINIO APRAŠYMAS

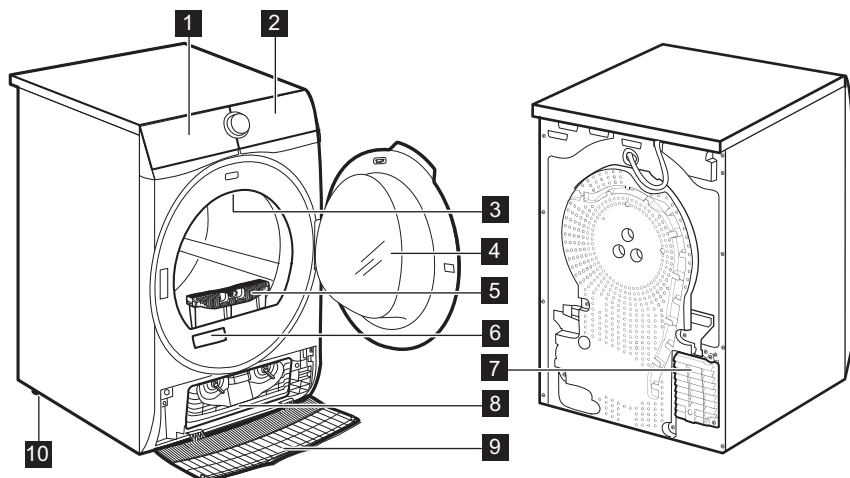

- 1 Vandens rezervuaras
- 2 Valdymo skydelis
- 3 Vidinis apšvietimas
- 4 Prietaiso durelės
- 5 Filtras
- 6 Verčių lentelė
- 7 Oro srauto angos
- 8 Kondensatoriaus dangtelis

- 9 Kondensatoriaus dangtis
- 10 Reguliuojama kojėlė



Durelių atidarymo kryptį galima pasirinkti taip, kad būtų lengviau sudėti skalbinius arba įrengti dureles (žr. informacinį lapelį).

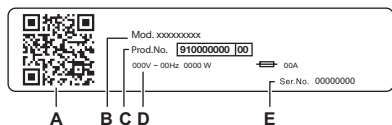

Techninių duomenų lentelėje nurodyta:

- A. QR kodas
- B. modelio pavadinimas
- C. gaminio numeris
- D. elektros parametrai
- E. serijos numeris

Nuskaitykite ant prietaiso esantį **QR kodą**, kad užregistruotumėte savo gaminį ir išnaudotumėte visas jo galimybes.

- Galite peržiūrėti informaciją apie prietaisą, dokumentus ir straipsnius apie tai, kaip naudotis geriausiomis funkcijomis (naudojimo instrukcija taip pat pateikta adresu electrolux.com/manuals)
- Gaukite patarimų dėl naudojimo, informacijos apie trikčių šalinimą, aptarnavimą ir remontą (taip pat pateikta adresu electrolux.com/support)
- Įsigykite priedų, eksploatacinių medžiagų ir originalių atsarginių dalių savo prietaisui (taip pat galite įsigyti adresu electrolux.com/shop)

3.1 Elektros prijungimas

Baigę įrengimo darbus, galite prijungti maitinimo kištuką prie maitinimo lizdo.

Techninių duomenų lentelėje ir skyriuje „Techniniai duomenys“ nurodyti reikalingi elektros parametrai. Įsitinkinkite, kad jie atitinka maitinimo galios parametrus.

Įvertinę visus prie elektros tinklo galimai prijungtus prietaisus patikrinkite, ar jūsų namų elektros tinklas pakankamo galingumo.

Prietaisąjunkite į žemintą elektros lizdą.

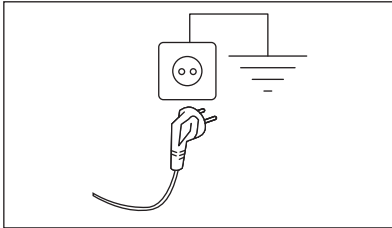

Elektros kabelis po prietaiso prijungimo turi būti lengvai pasiekiamas.

Dėl šio prietaiso elektros įrengimo darbų kreipkitės į mūsų įgaliotą aptarnavimo centrą.

Gamintojas neprisiima jokios atsakomybės už žalą ar sužalojimus, atsiradusius dėl čia nurodytų saugos taisyklių nesilaikymo.

4. TECHNINIAI DUOMENYS

Aukštis x plotis x gylis	85,0 x 59,6 x 65,9 cm
Didžiausias gylis su atidarytomis durelėmis	110,2 cm
Didžiausias plotis su atidarytomis durelėmis	94,8 cm
Reguliuojamas aukštis	85,0 cm (+1,5 cm – kojelių reguliavimas)
Būgno tūris	118 l
Didžiausias kiekis	9,0 kg
Įtampa	230 V
Dažnis	50 Hz
Programos „Eco“ džiovinimo ciklo akustinio triukšmo lygis esant maksimaliai apkrovai	63 dB(A)
Bendroji galia	550 W
Naudojimo tipas	Buitinis
Leistina aplinkos temperatūra	Nuo +5 °C iki +35 °C
Apsaugos klasė. Apsauginis dangtis prietaisą apsaugo nuo kietųjų dalelių ir drėgmės, išskyrus nuo drėgmės neapsaugotą žemos įtampos įrangą.	IPX4
Šaldymo dujų žymuo	R290
Šaltnešio svoris	0,149 kg

5. VALDYMO SKYDELIS

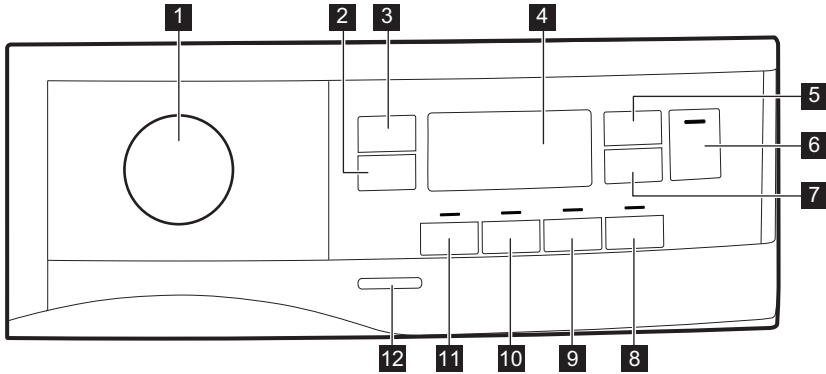

- 1** Programų pasirinkimo rankenėlė ir ● ATKŪRIMO jungiklis
- 2** Extra Antcrease (Nuo susiglamžymo) jutiklinis mygtukas
- 3** Dryness Level (Sausumas) jutiklinis mygtukas
- 4** Ekranas
- 5** Time Dry (Trukmė) jutiklinis mygtukas
- 6** Start/Pause (Paleidimas / pause) jutiklinis mygtukas
- 7** Delay Start (Delsa) jutiklinis mygtukas
- 8** End Alert (Garso signalas) jutiklinis mygtukas
- 9** Extra Silent (Ltin tyli) jutiklinis mygtukas
- 10** Reverse Plus (Papildomas reversavimas) jutiklinis mygtukas
- 11** Refresh (Atšviežinti) jutiklinis mygtukas
- 12** Įj. / išj. mygtukas



Spauskite jutiklinius mygtukus pirštu; privalote paliesti sritį su simboliu arba parinkties pavadinimu. Naudodami valdymo skydelį, nemūvėkite pirštinių. Pasirūpinkite, kad valdymo pultas visada būtų švarus ir sausas.

5.1 Rodinys

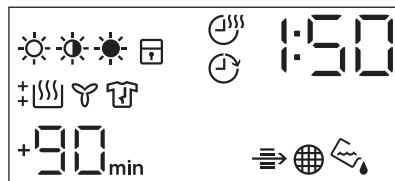

Simbolis ekrane	Simbolių aprašas
	skalbinių džiovinimo lygio parinktis: sausi lyginti, tinka laikyti spintoje, ypač sausi
	džiovinimo laiko parinktis įjungta
	atidėto paleidimo parinktis įjungta
	indikatorius: <i>patikrinti šilumokaitį</i>
	indikatorius: <i>išvalyti filtrą</i>
	indikatorius: <i>išpilti vandenį iš vandens bakelio</i>
	užraktas nuo vaikų įjungtas
	netinkamas pasirinkimas arba rankenėlė yra ties ● padėtimi „Atkurti“
	indikatorius: <i>džiovinimo fazė</i>
	indikatorius: <i>aušinimo fazė</i>
	indikatorius: <i>neglamžymo funkcijos fazė</i>
1:50	programos trukmė
+30 _{min.} , +60 _{min.} , +90 _{min.} , +2h	numatytosios neglamžymo fazės pailginimas: +30 min., +60 min., +90 min., +2 h)
:10.2:00	džiovinimo laiko pasirinkimas (10 min. – 2 val.)
1h.20h	atidėto paleidimo pasirinkimas (1–20 val.)

6. PROGRAMŲ LENTELĖ

Programa	Skalbinių įkrova 1)	Savybės / audinio rūšis ²⁾
Eco ³⁾	9,0 kg	Programa tinka medvilniniams skalbiniams džiovininti; tai veiksmingiausia programa energijos sąnaudų atžvilgiu džiovinant šlapius medvilninius skalbinius. Sausumo lygis nereguliuojamas ir pagal numatytąsias nuostatas yra Cupboard (Tinkama į spintą) / „paruošta dėti į spintą“.
MixCare (Greita mišrių audinių)	6,0 kg	Sukurta išdžiovininti įprastus nerūšiuotus skalbinius. Tolygiai išdžiovinama medvilninius, sintetinius ir maišytų audinių drabužius.
Cottons (Medvilnė)	9,0 kg	Baltų ir spalvotų medvilninių audinių programa. Numatytasis džiovinimo lygio nustatymas – paruošta dėti į spintą.

Programa	Skalbinių įkrova ¹⁾	Savybės / audinio rūšis ²⁾
Synthetics (Sintetika)	4,0 kg	Mišrių audinių drabužiai, kurių pagrindą sudaro sintetinis pluoštas, pvz., poliesteris, poliamidas ar kt. /   
Delicate (Gležni audiniai)	2,0 kg	Rekomenduojama glėžniems audiniams, pavyzdžiui, viskozei, dirbtiniam šilkui, akrilui ir jų mišiniams. /   
Wool (Vilna)  	1,0 kg	Švelniai išdžiovina skalbyklėje arba rankomis skalbiamus vilnonius audinius. Programai pasibaigus, tuoj pat išimkite skalbinius. /   
Silk (Šilkas) 	0,5 kg	Išsaugo glėžnų skalbyklėje ar rankomis skalbtų šilkinų drabužių formą – švelniai veikia šiltomis oro srovėmis ir švelniais būgno judesiais, kad sumažintų susiglamžymą. /   
Easy Iron (Lengvas lyginimas)	2,0 kg	Mažina nedidelių medvilninių, sintetinių ir mišrių audinių skalbinių susiglamžymus, kad būtų lengva juos išlyginti. Turi du džiovinimo lygius: šiek tiek drėgni skalbiniai, kuriuos galima lyginti arba pakabinius galutinai išdžiovinti; visiškai išdžiovinti ir į spintą paruošti dėti skalbiniai. /   
Sport (Sportinė apranga)	4,0 kg	Išdžiovina sportinius sintetinio pluošto drabužius, įskaitant poliesterį, elastano mišinį ir poliamidą. /   
Outdoor 	2,0 kg	Išsaugo lauko drabužių tekstilės funkcionalumą ir atkuria vandeniui nepralaidžių striukių ir švarkų su nuimamais pamušalais atsparumą vandeniui (tinka džiovinoti džiovyklėje). /   
Hygiene (Higiena) 	5,0 kg	Išdžiovina ir dezinfekuoja skalbinius palaikydama aukštesnę nei 60 °C temperatūrą – pašalina 99,9 % bakterijų ir virusų ⁴⁾ . Pastaba: Šį ciklą galima naudoti tik su drėgnais skalbiniais. Netinka glėžniams audiniams. /  
Bedlinen (Užvalkalai) XL	4,5 kg	Vieno ciklo metu išdžiovina iki trijų patalynių komplektų. Sumažina didesnių skalbinių susisukimus ir susipainiojimus, kad kiekviena patalynė išdžiūtų tolygiai ir neliktų drėgnų vietų. /   

1) Nurodytas didžiausias leistinas sausų skalbinių svoris.

2) Audinių žymėjimo reikšmes rasite skyriuje *PATARIMAI. Skalbinių paruošimas*.

3) Tai yra standartinė programa, skirta įvertinti, ar prietaisas atitinka ES ekologinio projektavimo ir energijos sąnaudų žymėjimo reglamentus: (ES) 2023/2533, (ES) 2023/2534. Ši programa geba išdžiovinti medvilninius skalbinius nuo 60 % iki 0 % drėgnumo.

4) Išbandyta su *Escherichia coli*, *Candida albicans* ir bakteriofagu MS2. Nepriklausomą tyrimą 2021 m. atliko „Swissatest Testmaterialien AG“ (tyrimo ataskaitos Nr. 20212038).

6.1 Woolmark Premium Wool Care – žalias



Šios mašinos vilnos džiovavimo ciklą patikrino ir patvirtino bendrovė „The Woolmark Company“. Šis ciklas yra tinkamas džiovinti vilnonius gaminius, kurie etiketėje yra pažymėti „skalbti rankomis“, jei tokie gaminiai skalbiami naudojant „Woolmark“ patvirtintą skalbimo rankomis ciklą ir džiovinami pagal šios mašinos gamintojo pateiktus nurodymus. M2407 „Woolmark“ simbolis daugelyje šalių yra sertifikavimo ženklas.



7. PARINKTYS

7.1 Extra Anticrease (Nuo susiglamžymo)

Džiovavimo ciklo pabaigoje pailgina skalbinių neglamžymo fazę 30, 60, 90 min. arba 2 val. Ši funkcija sumažina susiglamžymą. Neglamžymo fazės metu skalbinius galima bet kada išimti.

7.2 Dryness Level (Sausumas)

Ši funkcija padeda džiovinti skalbinius. Galimos 3 parinktys:

-  Extra Dry (Visiškai sausa)
-  Cupboard (Tinkama į spintą)
-  Iron Dry (Sausa lyginimui)

Tikslinės galutinės drėgmės reguliavimas

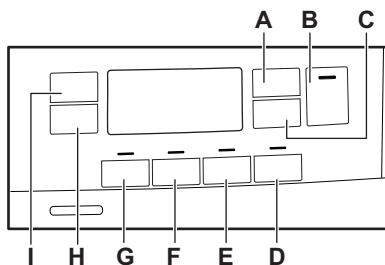

Atminkite, kad džiovavimo rezultatai priklauso nuo įvairių sąlygų, pvz., vandens tipo, maitinimo įtampos, aplinkos temperatūros ir pan.

KAIP PASIEKTI TOBULŲ DŽIOVAVIMO REZULTATŲ:

1. Pasirinkite sausumo lygį (žr. ankstesnį skyrių *Sausumo lygis*).
2. Jeigu norite dar sausesnių skalbinių, galite pakeisti numatytąjį sausumo nustatymą (žr. toliau). Jis paveiks daugumą programų, išskyrus **Eco**, **Wool** (Vilna), **Duvet** (Antklodė), **Down Jacket** (Pūkinė striukė), **Refresh** (Atšviežinti) (jeigu yra).



Kaskart įjungus „Galutinio drėgnumo reguliavimo“ režimą, anksčiau pasirinktas galutinio drėgnumo nustatymas pasikeis į sekantį (pvz., $- 2 -$ pasikeis į $- 1 -$).

Jei norite pakeisti į numatytąjį drėgnumą:

1. Norėdami įjungti prietaisą paspauskite įjungimo / išjungimo mygtuką.
2. Programų pasirinkimo ratuku nustatykite bet kurią programą.
3. Palaukite maždaug 8 sekundes.
4. Vienu metu paspauskite ir palaikykite paspaudę **G** ir **F** mygtukus.

Užsideda vienas šių indikatorių:

- $- \square -$ – maksimalus džiovinimas

- - 1 - – sausesni skalbiniai
- - 2 - – standartinio sausumo skalbiniai

5. Vėl paspauskite ir palaikykite **G** ir **F** mygtukus, kol įsijungs atitinkamo lygio indikatorius.



Jeigu ekranas sugrįš į įprastą režimą (rodys programos trukmę nuo 2-o veiksmo) ir norėsite pasirinkti drėgnumą, dar kartą paspauskite ir palaikykite **G** ir **F** mygtukus, kad įjungtumėte drėgnumo reguliavimo režimą (anksčiau nustatytas drėgnumo lygis pasikeis į sekančią vertę).

6. Norėdami patvirtinti pasirinktą drėgnumą, palaukite 5 s ir ekranas sugrįš į įprastą režimą.

Džiovinimo lygis	Ekrano simbolis
- 0 - – maksimalus džiovinimas	+ []
- 1 - – sausesni skalbiniai	+ []
- 2 - – standartinio sausumo skalbiniai	[]

7.3 Time Dry (Trukmė)

Programos trukmę galite pasirinkti nuo 10 minučių iki 2 valandų. Trukmė turėtų atitikti skalbinių kiekį.



Mažam skalbinių kiekiui rekomenduojame naudoti trumpas programas.

REKOMENDUOJAMA DŽIOVINIMO TRUKMĖ

iki 10 min.	tik vėsus oras (be šildytuvo).
10–40 min.	papildomas džiovinimas po ankstesnio džiovinimo ciklo.

REKOMENDUOJAMA DŽIOVINIMO TRUKMĖ

> 40 min

visiškas iki 4 kg gerai išgręžtų skalbinių (>1200 aps./min.) džiovinimas.

7.4 Time Dry (Trukmė) programoje Wool (Vilna)

Parinktis tinka programos „Wool (Vilna)“ galutiniam džiovinimo lygiui reguliuoti.

7.5 Refresh (Atšviežinti)

Skirta ilgai laikytų drabužių gaivumui atnaujinti. Maksimalus kiekis negali viršyti 1 kg.

7.6 Reverse Plus (Papildomas reversavimas)

Papildinkite būgno sukimosi atbuline eiga dažnį, kad skalbiniai mažiau susisuktų ir susiveltų. Tolygesnis skalbinių išdžiovinimas ir mažesnis jų susiglamžymas. Rekomenduojama dideliems arba ilgiems skalbiniams (pvz., paklodėms, kelnėms, ilgomis suknelėms).

7.7 Extra Silent (Ltin tyli)

Prietaisas veikia netrukšmingai, bet tai neturi poveikio džiovinimo kokybei. Prietaisas veikia lėtai ir yra ilgesnė ciklo trukmė.

7.8 End Alert (Garso signalas)

Garso signalas girdimas:





- pasibaigus ciklui;
- prasidėjus ir pasibaigus neglamžymo fazei;
- pertraukiant ciklą.

Garso signalo funkcija pagal numatytąsias nuostatas visada įjungta. Šia funkcija galite išjungti arba vėl įjungti garsinius signalus.



Parinktį End Alert (Garso signalas) galite išjungti su visomis programomis.

7.9 Parinkčių lentelė

Programos ¹⁾	☀️ Dryness Level (Sausumas)			👕 Extra Anticrease (Nuo susiglamžymo)	👉 Refresh (Atšviežinti)	🔄 Reverse Plus (Papildomas reveravimas)	🔇 Extra Silent (Ltin tyli)	🕒 Time Dry (Trukmė)
	☀️	☀️	☀️					
Eco		■		■				
MixCare (Greita mišrių audinių)	■	■		■		■		■
Cottons (Medvilnė)	■	■	■	■	■	■	■	■
Synthetics (Sintetika)	■	■	■	■	■	■	■	■
Delicate (Gležni audiniai)		■		■				
Wool (Vilna)  								■ 2)
Silk (Šilkas) 		■		■				
Easy Iron (Lengvas lyginimas)		■	■	■				
Sport (Sportinė apranga)		■		■				
Outdoor 		■		■				
Hygiene (Higiena) 	■			■				
Bedlinen (Užvalkalai) XL	■	■	■	■		■		■



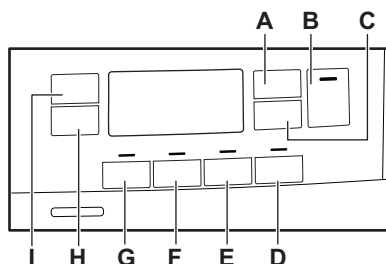

1) Naudodami programą, galite nustatyti vieną arba daugiau parinkčių. Norėdami jas įjungti arba išjungti, paspauskite atitinkamą mygtuką.

2) Žr. skyrių „PARINKTYS: džiovinimo laikas veikiant programai „Vilna“

8. NUSTATYMAI



- A. 🕒 Time Dry (Trukmė) jutiklinis mygtukas
- B. ▶️ Start/Pause (Paleidimas / pause) jutiklinis mygtukas
- C. ⌚ Delay Start (Delsa) jutiklinis mygtukas
- D. 🔔 End Alert (Garso signalas) jutiklinis mygtukas
- E. 🔇 Extra Silent (Ltin tyli) jutiklinis mygtukas

- F.  Reverse Plus (Papildomas reversavimas) mygtukas
- G.  Refresh (Atšviežinti) jutiklinis mygtukas
- H.  Extra Anticrease (Nuo susiglamžymo) jutiklinis mygtukas
- I.  Dryness Level (Sausumas) jutiklinis mygtukas

8.1 Vaikų užrakto funkcija

Ši parinktis neleidžia vaikams žaisti su prietaisu veikiant programai. Jutikliniai mygtukai yra užrakinti.

Atrakinamas tik įjungimo / išjungimo mygtukas.

Apsaugos nuo vaikų užrakto parinkties įjungimas:

1. Norėdami suaktyvinti prietaisą, spauskite įjungimo / išjungimo mygtuką.
2. Kelias sekundes spauskite ir palaikykite jutiklinį mygtuką (D).

Užsidega apsaugos nuo vaikų užrakto indikatorius.



Programai veikiant apsaugos nuo vaikų užrakto parinktį galima išjungti. Vienu metu paspauskite ir palaikykite nuspaudę tuos pačius jutiklinius mygtukus, kol apsaugos nuo vaikų užrakto indikatorius užges. Apsaugos nuo vaikų užrakto funkcija negalima 8 sekundes nuo prietaiso įjungimo.

8.2 Vandens bakelio indikatorius

Vandens bakelio indikatorius šviečia; tai – numatytoji nuostata. Jis užsidega programai pasibaigus arba tada, kai reikia ištuštinti vandens bakelį.



Jeigu įrengtas vandens išleidimo komplektas (papildomas priedas), prietaisas vandenį iš vandens bakelio išleidžia automatiškai. Tokiu atveju rekomenduojame išjungti vandens bakelio indikatorius.

Vandens indo indikacijos išjungimas:

1. Norėdami įjungti prietaisą paspauskite įjungimo / išjungimo mygtuką.
2. Palaukite maždaug 8 sekundes.
3. Vienu metu paspauskite ir palaikykite jutiklinius mygtukus **H** ir **I**. Ekране pamatysite užrašą „Off“, o vandens indo indikacija bus išjungta. Po 5 sekundžių ekranas sugrįžta į normalų režimą.



Norėdami vėl įjungti vandens indo indikaciją, pakartokite pirmiau aprašytą procedūrą. Ekране pamatysite užrašą „On“, o vandens indo indikacija bus įjungta.

8.3 Veikimo valandų skaitiklis

Ši funkcija suteikia galimybę rodyti bendrą prietaiso veikimo laiką valandomis, kuris skaičiuojamas nuo pirmojo prietaiso įjungimo momento. Bus rodomas faktinis ciklų veikimo laikas (be pauzių ar laukimo laikotarpių atidėto paleidimo atvejais).

Jei norite pamatyti šią reikšmę, atlikite toliau nurodytus veiksmus.

1. Paspauskite **įjungimo / išjungimo** mygtuką, kad įjungtumėte prietaisą.
2. Paspauskite ir kelias sekundes palaikykite paspaudę mygtukus **G** ir **E**.
3. Po 3 sekundžių ekrane bus parodytas bendras prietaiso veikimo laikas – pvz., jei darbinis laikas yra **1276** val., ekrane 2 sekundes bus rodomas tekstas **Hr**, tada 2 sekundes **12** ir galiausiai **76**. Ši vertė rodoma dviejų skaitmenų sekomis: pirmieji du skaitmenys nurodo tūkstančius ir šimtus, antrieji – dešimtis ir vienetus. Norėdami išjungti šį režimą, paspauskite bet kurį mygtuką, pasukite pasirinkimo rankenėlę arba išjunkite prietaisą.

8.4 Gamykliniai nustatymai

Ši funkcija leidžia atkurti numatytąsias gamyklines nuostatas. Išsaugotos parinktys ir darbiniai režimai bus nustatyti iš naujo.

Jei norite **įjungti** šią funkciją, atlikite šiuos veiksmus:

1. Paspauskite **įjungimo / išjungimo** mygtuką, kad įjungtumėte prietaisą.

2. Palaukite maždaug 8 sekundes.
3. Paspauskite ir kelias sekundes palaikykite paspaudę mygtukus **F** ir **E**.
4. Prietaisas patvirtins veikimą, parodydamas – – –.



Jei dėl pasibaigusio operacijai skirto laiko arba netinkamai pasirinkto mygtukų derinio procedūra nesuveiks, iš naujo įjunkite prietaisą ir bandykite dar kartą.

9. PRIEŠ NAUDOJANT PIRMĄ KARTĄ



Galiniai būgno fiksatoriai pašalinami automatiškai, kai džiovyklė įjungta pirmą kartą. Galima girdėti tam tikrą triukšmą.

Norėdami atlaisvinti galinio būgno fiksatorius:

1. Įjunkite prietaisą.
2. Nustatykite bet kokią programą.
3. Paspauskite paleidimo / pristabdymo mygtuką.

Būgnas pradės sukėti. Galiniai būgno fiksatoriai automatiškai išjungiami.

Prieš naudodami prietaisą skalbiniams džiovinti:

- Išvalykite džiovyklės būgną drėgna šluoste.
- Paleiskite 1 valandos programą su drėgnais skalbiniais.



Džiovinimo ciklo pradžioje (pirmąsias 3–5 min) triukšmo lygis gali būti šiek tiek didesnis. Taip yra dėl kompresoriaus įsijungimo. Tai yra normalu prietaisams su kompresoriais, pavyzdžiui, šaldytuvams ir šaldikliams.

9.1 Neįprastas kvapas

Prietaisas sandariai supakuotas.

Išpakavus gaminį, galite jausti neįprastą kvapą. Tai normalu visiškai naujiems gaminiams.

Prietaisas yra pagamintas iš kelių skirtingų medžiagų tipų, kurios kartu skleidžia neįprastą kvapą.

Naudojant po kelių džiovinimo ciklų neįprastas kvapas palaipsniui išnyks.

9.2 Triukšmai



Džiovinimo ciklo skirtingu metu gali girdėtis skirtingas triukšmas. Tai yra visiškai normalūs veikimo garsai.

Veikia kompresorius.

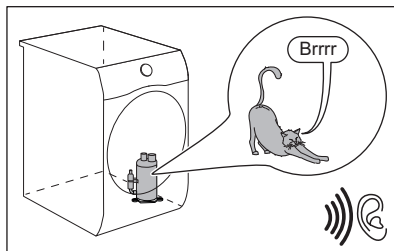

Sukasi būgnas.

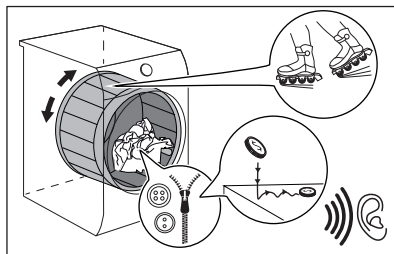

Veikia ventiliatoriai.

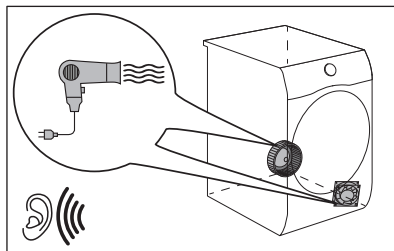

Veikia siurblys ir perduoda kondensatą į bakelį.

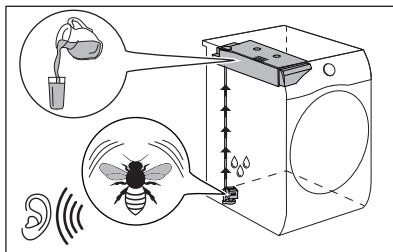

10. KASDIENIS NAUDOJIMAS

10.1 Paleiskite programą

1. Paruoškite skalbinius ir sudėkite į prietaisą.

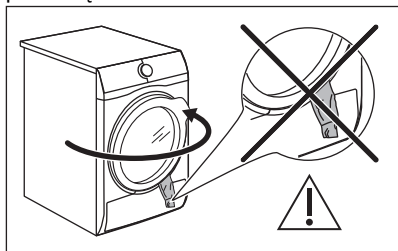

DĖMESIO

Uždarę dureles patikrinkite, ar tarp prietaiso durelių ir guminio tarpiklio neprispaudėte skalbinių.

2. Norėdami įjungti prietaisą paspauskite įjungimo / išjungimo mygtuką.
3. Pasirinkite programą bei parinktis atitinkančias skalbinių tipą.

Ekrane matysite programos trukmę.

i

Tikroji džiovimo trukmė priklausys nuo skalbinių kiekio, sudėties, patalpos temperatūros ir skalbinių drėgnumo po gręžimo ciklo.

4. Paspauskite Start/Pause (Paleidimas / pauze) jutiklinį mygtuką. Programa pasileidžia.

10.2 Atidėtas programos paleidimas

1. Pasirinkite programą bei parinktis atitinkančias skalbinių tipą.

2. Spauskite atidėto paleidimo mygtuką kelis kartus tol, kol valdymo skydelyje nepasirodys norimas atidėto paleidimo valandų skaičius.

i

Galite atidėti džiovimo programos paleidimo pradžią mažiausiai nuo 1 valandos iki daugiausiai 20 valandų.

3. Paspauskite Start/Pause (Paleidimas / pauze) jutiklinį mygtuką.

Ekrane bus rodomas atidėto paleidimo atskaitos laikas.

Pasibaigus atgaliniam laiko skaičiavimui, programa paleidžiama.

10.3 Programos keitimas





1. Norėdami išjungti prietaisą paspauskite įjungimo / išjungimo mygtuką
2. Norėdami įjungti prietaisą paspauskite įjungimo / išjungimo mygtuką.
3. Nustatykite programą.

Arba:

1. Pasukite valdymo rankenėlę ties ● „Reset“ (atkūrimo) padėtimi.
2. Palaukite 1 sekundę. Ekrane rodomas — — —.
3. Nustatykite programą.

10.4 Programai pasibaigus

Pasibaigus programai:

- Su pertrūkais girdimas garso signalas.
- Ekrane matysite  :  
- Indikatorius  įjungtas.







- Indikatoriai  Filtras ir  Bakelis gali įsijungti.
- Dega Start/Pause (Paleidimas / pause) indikatorius.

Prietaisas toliau veikia apsaugos nuo susiglamžymo fazėje maždaug 30 minučių arba daugiau, jeigu buvo nustatyta parinktis Extra Anticrease (Nuo susiglamžymo) (žr. skyrių *Parinktis. Extra Anticrease (Nuo susiglamžymo)*).

Neglamžymo fazė sumažina susiglamžymą.

Skalbinius galite ištraukti neglamžymo fazei dar nepasibaigus. Norint pasiekti geresnių rezultatų, skalbinius ištraukti rekomenduojame tada, kai ši fazė bus beveik baigta.

Neglamžymo fazei pasibaigus:

- Ekrane vis dar rodoma  :  
 - Indikatorius  išjungtas.
 - Indikatoriai  Filtras ir  Bakelis lieka įjungtas.
 - Start/Pause (Paleidimas / pause) indikatorius išsijungus.
1. Norėdami išjungti prietaisą, paspauskite įjungimo / išjungimo mygtuką.
 2. Atidarykite prietaiso dureles.
 3. Išimkite skalbinius.
 4. Uždarykite prietaiso dureles.
- Galimos netinkamų džiovinimo rezultatų priežastys:
- Nepakankamos numatytosios džiovinimo lygio nuostatos. Žiūrėti skyrių

PARINKTYS: Džiovinimo lygis. Tikslinės galutinės drėgmės reguliavimas

- Per žema arba per aukšta patalpos temperatūra. Optimali patalpos temperatūra yra 18–25 °C.



Programai pasibaigus visada išvalykite filtrą ir ištuštinkite vandens talpyklą.



Po kiekvieno ciklo palikite dureles šiek tiek praviras, kad pasišalintų drėgmė.

10.5 Žemos galios režimas

Ši funkcija automatiškai išjungia prietaisą, kad būtų mažesnės energijos sąnaudos:

- Po 5 minučių, jeigu programos nepaleidote.
- Po 5 minučių, kai pasibaigs programa arba apsaugos nuo susiglamžymo ciklas.



Laikas sutrumpinamas iki 30 sekundžių, jei pasirinkimo rankenėlė yra ties  „Reset“ (atkūrimo) padėtimi.



Kai prietaisas pereina į mažos galios režimą, ekranas ir piktogramos išsijungia. Galite jį vėl aktyvinti įjungimo-išjungimo mygtuku.

11. NAUDINGI PATARIMAI

11.1 Skalbinių paruošimas



Pripildant būgną iki atitinkamoms programoms nurodytos maksimalios talpos taupoma energija.







Dažnai drabužiai po skalbimo ciklo yra sumaišyti ir supainioti. Sumaišytus ir supainiotus drabužius džiovinti yra neveiksminga. Norint užtikrinti tinkamą oro srautą ir vienodą džiovinimą, rekomenduojama išpurtyti drabužius ir sudėti į džiovyklę po vieną.

Norėdami užtikrinti tinkamą džiovinimo procesą:

- Užsekite užtrauktukus.
- Užsekite pūkinių užvalkalų segtukus.
- Suriškite laisvas virveles arba kaspinus (pvz., prijusčių raišteliūs). Prieš pradėdami programą suriškite juos.
- Išimkite iš kišenių visus daiktus.
- Išverskite skalbinius į kitą pusę, jeigu jų vidinis sluoksnis iš medvilnės. Medvilnės sluoksnis turi būti išorėje.
- Visada nustatykite skalbiniams tinkamą programą.
- Nedėkite kartu šviesių ir tamsių spalvų skalbinių.
- Naudokite tinkamą programą medvilnės, džersio ir megztiems gaminiams, kad jie mažiau susitrauktų.

- Neviršykite maksimalaus skalbinių kiekio, nurodyto programų skyriuje ar rodomo ekrane.
- Džiovinkite tik skalbinių džiovyklėje tinkamus džiovinti skalbinius. Skaitykite skalbinių gamintojų etiketes.
- Nedžiovinkite kartu didelių ir mažų daiktų. Maži daiktai gali įstrigti dideliuose ir neišdžiūti.
- Išpurtykite didelius drabužius, audinius prieš dėdami juos į džiovyklę. Taip po džiovinimo ciklo audiniuose neliks drėgnų vietų.

Audinio etiketė	Aprašymas
	Skalbinius galima džiovinti džiovyklėje.
	Skalbinius galima džiovinti džiovyklėje aukštoje temperatūroje.
	Skalbinius galima džiovinti džiovyklėje tik žemoje temperatūroje.
	Skalbinius negalima džiovinti džiovyklėje.



12. VALYMAS IR PRIEŽIŪRA

12.1 Reguliaraus valymo grafikas

Reguliariai valykite prietaisą, kad juo galėtumėte ilgiau naudotis.

Jeigu prietaisu ilgesnį laiką nesinaudosite, atjunkite jį nuo maitinimo tinklo.

Orientacinis profilaktinio valymo tvarkaraštis:

Filtro valymas	Kai mirksi indikatorius 
Ištuštinkite vandens indą	Kai mirksi indikatorius 
Išvalykite šilumokaitį	Kai mirksi indikatorius 
Valyti būgną	Kas du mėnesius
Išvalykite valdymo skydelį ir korpusą	Kas du mėnesius
Išvalykite oro cirkuliacijos angas	Kas du mėnesius

Šiuose paragrafuose paaiškinama, kaip turėtumėte valyti kiekvieną dalį.

12.2 Pašalinkite šiukšles



Prieš džiovinimo ciklą pasirūpinkite, kad kišenės būtų tuščios, o laisvi elementai surišti. Žr. skyrių „Skalbinių paruošimas“.

Išimkite visus būgne po džiovinimo ciklo likusius daiktus (pvz., metalines sąvaržėles, sagas, monetas ir kt.).

12.3 Filtrų valymas

Kiekvieno ciklo pabaigoje įsijungia filtro indikatorius , nurodantis, išvalyti filtrą.



Džiovinimo ciklo metu filtras surenka pūkelius.



Reguliariai valykite filtrą, kad užtikrintumėte gerą džiovinimą. Užsikimšus filtrui džiovinimo ciklas trunka ilgiau ir padidėja energijos sąnaudos. Išvalykite filtrą rankomis. Jei reikia, naudokite dulkių siurbį.

DĖMESIO

Filtrų pūkus meskite į šiukšliadėžę, o ne į kanalizaciją, kad į aplinką nepakliūtų mikroplastiko dalelių.

1. Atidarykite dureles. Patraukite filtrą aukštyn.

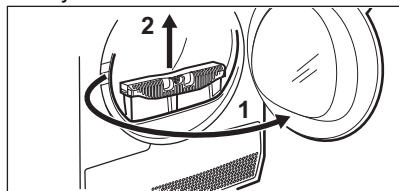

2. Paspauskite kabiuką, kad atidarytumėte oro filtrą.

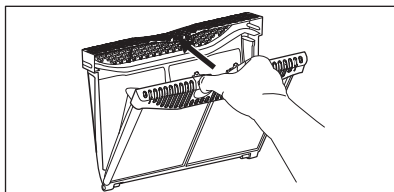

3. Rankomis surinkite pūkelius nuo abiejų filtro vidinių dalių.

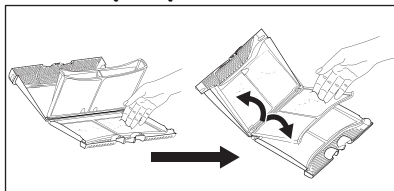

Pūkelius išmeskite į šiukšlių dėžę.

4. Jeigu reikia, išvalykite filtrą dulkių siurbliu. Uždarykite filtrą.
5. Jeigu reikia, pašalinkite pūkelius iš filtro nišos ir nuo tarpinės. Galite pasinaudoti dulkių siurbliu. Įstatykite filtrą atgal į filtro nišą.

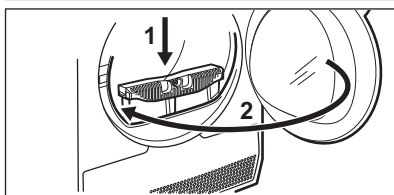
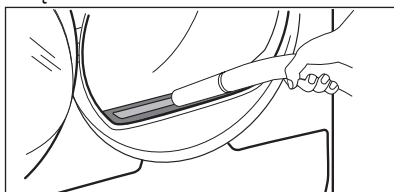

12.4 Vandens išpylimas iš vandens talpyklos

Kondensato talpyklą ištuštinkite po kiekvieno džiovinimo ciklo.

Jeigu kondensato talpykla yra pilna, programa automatiškai sustabdoma. Ekране įsijungs vandens talpyklos simbolis , nurodantis ją ištuštinti.

Vandens talpyklos ištuštinimas:

1. Ištraukite vandens talpyklą laikydami ją horizontaliai.

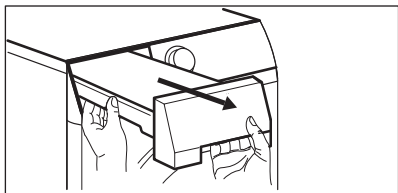

2. Ištraukite plastikinę jungtį ir išpilkite vandenį į kriauklę ar pan.

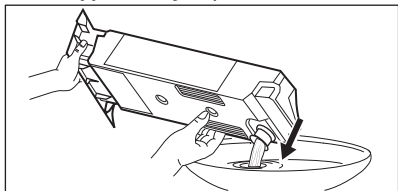

3. Įstumkite plastikinę jungtį atgal ir įdėkite vandens talpyklą į savo vietą.

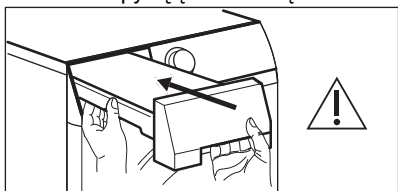

4. Norėdami tęsti programą, paspauskite  Paleidimo / pristabdymo mygtukas.

12.5 Kondensatoriaus valymas

Jei ekrane mirksi kondensatoriaus simbolis , patikrinkite kondensatorių ir jo skyrių. Jei jis nešvarus, išvalykite jį. Tikrinkite ne rečiau kaip kartą per 6 mėnesius.

ĮSPĖJIMAS!

Nelieskite metalo paviršių plikomis rankomis. Susižeidimo pavojus. Dėvėkite apsaugines pirštines. Valykite atsargiai, kad nepažeistumėte metalo paviršiaus.

ĮSPĖJIMAS!

Pūkų iš kondensatoriaus nebandykite siurbti dulkių siurbliu su kietu antgaliu, nes jis gali pažeisti kondensatoriaus briauneles, dėl ko prietaisas gali veikti prasčiau, o džiovinimo trukmė pailgėti.

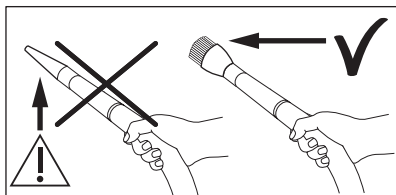

Jei norite patikrinti:

1. Atidarykite dureles. Patraukite filtrą aukštyn.

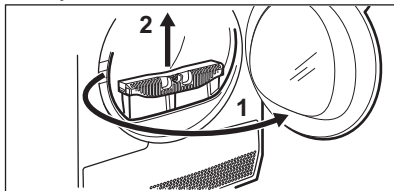

2. Atidarykite kondensatoriaus dangtelį.

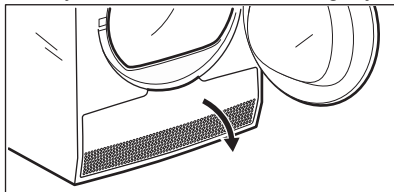

3. Pasukite svirtes, kad atlaisvintumėte ir atidarytumėte kondensatoriaus dangtelį.

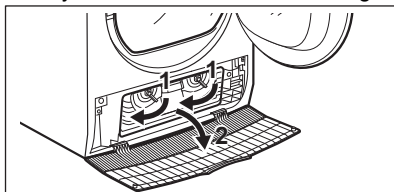

4. Jeigu reikia, pašalinkite pūkus iš kondensatoriaus ir jo skyriaus. Norėdami išvalyti galite naudoti dulkių siurbį su šepetėlio antgaliu.

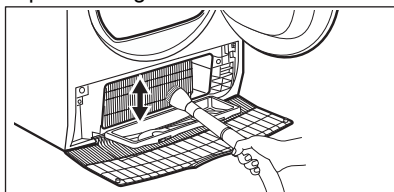

5. Uždarykite kondensatoriaus dangtelį.

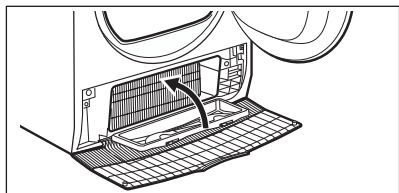

6. Sukite svirtelės, kol užsifiksuos.

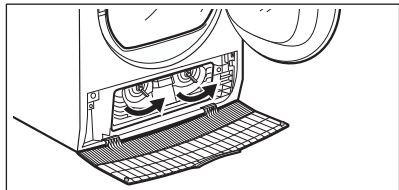

7. Filtrą įdėkite atgal.

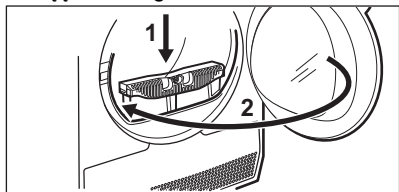

12.6 Būgno valymas

⚠ ĮSPĖJIMAS!

Prieš valydami prietaisą, atjunkite jį nuo maitinimo tinklo.

Būgno vidui ir būgno kėlikliams valyti naudokite standartinę, švelnaus poveikio valymo priemonę. Nuvalytus paviršius sausai nušluostykite minkštu skudurėliu.

⚠ DĖMESIO

Nevalykite būgno abrazyvinėmis priemonėmis arba plieno drožlių šluostėmis.

12.7 Valdymo skydelio ir korpuso valymas

Valdymo skydeliui ir korpusui valyti naudokite standartinę, švelnaus poveikio valymo priemonę.

Valykite drėgnu skudurėliu. Nuvalytus paviršius sausai nušluostykite minkštu skudurėliu.

⚠ DĖMESIO

Nevalykite baldų valikliais arba valymo priemonėmis, kurios gali sukelti koroziją.

12.8 Ventilacijos angų valymas

Dulkių siurbliu išsiurbkite pūkus iš ventilacijos angų.

13. GEDIMŲ ŠALINIMAS

⚠ ĮSPĖJIMAS!

Žr. skyrių „Sauga“.

13.1 Klaidų kodai

Nepavyksta įjungti prietaiso arba prietaisas netikėtai nustoja veikęs.

Iš pradžių pabandykite problemos sprendimą rasti patys (žr. lentelę). Jeigu problemos pašalinti nepavyksta, kreipkitės į įgaliotąjį techninės priežiūros centrą.

⚠ ĮSPĖJIMAS!

Prieš atlikdami bet kokią patikrą, išjunkite prietaisą.

Kilus didelėms problemoms, pasigirsta garso signalai, ekrane rodomas klaidos kodas ir

▶|| Start/Pause (Paleidimas / pause) mygtukas gali nuolat mirksėti:

Klaidos kodas	Galima priežastis	Veiksmai
E50	Prietaiso variklio perkrova. Per daug skalbinių arba jie įstrigę būgne.	Nepasibaigusi programa. Išimkite skalbinius iš būgno, pasirinkite programą ir vėl paleiskite ciklą.
E90 arba E91	Vidinė triktis. Nėra ryšio tarp prietaiso elektroninių elementų.	Programa nebuvo tinkamai užbaigta arba prietaisas per anksti išsijungė. Išjunkite ir vėl įjunkite prietaisą. Jeigu ekrane vėl pamatysite klaidos kodą, kreipkitės į įgaliotąjį techninės priežiūros centrą.
EH0	Triktys elektros tiekimo tinkle.	Jei pamatysite EH0 , palaukite kol stabilizuosis maitinimas ir paspauskite paleidimo mygtuką. Jeigu prietaisas pristabdo ciklą be jokios indikacijos, paspauskite ciklo paleidimo mygtuką. Jeigu vėl rodomas įspėjimas, patikrinkite, ar nepažeistas maitinimo laidas / lizdas ir ar tinkamai tiekiamas maitinimas.

Jeigu ekrane rodomi kiti klaidų kodai, išjunkite ir vėl įjunkite prietaisą. Jeigu problema kartojasi, kreipkitės į įgaliotąjį techninės priežiūros centrą.

Kitų džiovyklės gedimų ar sutrikimų atveju sprendimų ieškokite toliau lentelėje.

13.2 Gedimų šalinimas

Problema	Galimas sprendimas
Nepavyksta įjungti prietaiso.	Patikrinkite, ar maitinimo laido kištukas prijungtas prie elektros maitinimo tinklo.
	Saugiklių dėžutėje patikrinkite saugiklį (buitinis įrengimas).
Programa nepasileidžia.	Paspauskite Start/Pause (Paleidimas / pause).
	Patikrinkite, ar tinkamai uždarytos prietaiso durelės.
Prietaiso durelės neužsidaro.	Patikrinkite, ar tinkamai sumontuotas filtras.
	Patikrinkite, ar prietaiso durelėmis neprispaudėte skalbinių prie guminės tarpinės.
Prietaisas išsijungia ciklo metu.	Įsitikinkite, kad vandens stalčiukas yra tuščias. Norėdami paleisti programą, paspauskite Start/Pause (Paleidimas / pause) mygtuką.
	Per mažai skalbinių, įdėkite daugiau skalbinių arba naudokite Time Drying (Džiovinimo laikas) programą.
Per ilga ciklo trukmė arba netenkinami džiovinimo rezultatai. ¹⁾	Pasirūpinkite, kad skalbinių svoris atitiktų programos trukmę.
	Patikrinkite, ar švarus prietaiso filtras.
	Skalbiniai pernelyg drėgni. Dar kartą išgręžkite skalbinius skalbyklėje.
	Pasirūpinkite, kad kambario temperatūra būtų nuo +5 °C iki +35 °C. Optimaliai 18–25 °C.

Problema	Galimas sprendimas
	Nustatykite Time Drying (Džiovinimo laikas) arba Extra Dry (Visiškai sausa) programą. ²⁾
Ekrane matysite 	Jei norite pasirinkti naują programą, išjunkite ir vėl įjunkite prietaisą.
	Pasirūpinkite, kad parinktys atitiktų programą.

- 1) Maždaug po 5 valandų programa baigsis automatiškai.
- 2) Džiovinant didelius daiktus (pvz., paklodes), kai kurios sritys gali likti drėgnos.

Jeigu džiovinimo rezultatai netenkina

- Pasirinkta netinkama programa.
- Užsikimšo filtras.
- Šilumokaitis yra užsikimšęs.
- Prietaise per daug skalbinių.
- Užsiteršė būgnas.
- Klaidingas laidumo jutiklio nustatymas (žr. skyrių „*PARINKTYS. Džiovinimo lygis. Galutinio drėgnumo reguliavimas.*“).

- Užsikimšo ventiliacinės angos.
- Per žema arba per aukšta kambario temperatūra (optimali kambario temperatūra 18–25 °C)

14. SAŃAUDŲ VERTĖS

14.1 Įžanga



Naudojimo instrukcijoje pateikiama ES energinio efektyvumo etiketė ir ekologinio projektavimo reglamentai: Regl. (ES) 2023/2534 skirtas nuo **A** iki **G** energinio efektyvumo klasės prietaisams.



Kartu su prietaisu pateiktas energijos duomenų lipdukas su QR kodu, kuris yra nuoroda į ES EPREL duomenų bazėje saugomą informaciją apie prietaiso eksploatacines charakteristikas. Išsaugokite energijos duomenų lentelę kartu su naudotojo vadovu ir visais kitais su šiuo prietaisu tiekiamais dokumentais. Tą pačią informaciją kaip ir techninių duomenų lentelėje taip pat galite rasti EPREL puslapyje <https://eprel.ec.europa.eu>, kur turėsite nurodyti prietaiso modelio pavadinimą ir gaminio numerį. Techninių duomenų lentelės padėtis pavaizduota skyriuje „Gaminio aprašymas“.

14.2 Paaiškinimas

kg	Skalbinių kiekis.	aps./min	Grėžimas
kWh	Energijos sąnaudos.		
hh:mm	Programos trukmė.		

%	Pradinis drėgnumas po grežimo ir galutinis drėgnumas. Kuo didesnis būgno sukimosi greitis, tuo didesnis jo keliamas triukšmas, tačiau mažesnis pradinis drėgnumas ir energijos sąnaudos.
---	---

14.3 Pagal Komisijos reglamentą (ES) 2023/2533, (ES) 2023/2534.



Toliau pateiktos vertės gautos atlikus laboratorinius bandymus, vadovaujantis atitinkamais standartais. Duomenis įtakoja įvairios aplinkybės, kaip pavyzdžiui, skalbinių kiekis, tipas ir aplinkos sąlygos. Pradinis skalbinių drėgnumas, vandens tipas, elektros įtampa ir numatytųjų programos nustatymų pakeitimai taip pat gali lemti energijos sąnaudas, džiovavimo programos trukmę ir galutinį drėgnumą.

Programa	Skalbinių įkrova (kg)	Grežimas (aps./min)	Pradinis drėgnumas (%)	Džiovavimo trukmė (val:min)	Energijos sąnaudos (kWh)	Pageidaujamas galutinis drėgnumas (%)
Eco 1)	9,0	1000	60	3:39	1,65	0,0
Eco 1)	4,5	1000	60	2:10	0,87	0,0

1) Tai yra standartinė programa, skirta įvertinti, ar prietaisas atitinka ES ekologinio projektavimo ir energijos sąnaudų žymėjimo reglamentus: (ES) 2023/2533, (ES) 2023/2534. Ši programa geba išdžiovinti medvilninius skalbinius nuo 60 % iki 0 % drėgnumo.

Energijos sąnaudos skirtingais režimais

Energijos sąnaudos išjungus (W)	Energijos sąnaudos budėjimo režimu (W)	Atidėtas paleidimas (W)
0,13	0,13	4,00

Ilgiausias laikas iki išjungimo / budėjimo režimo yra 15 min.

14.4 Įprastos programos





Šios vertės yra tik orientacinio pobūdžio.

Programa	Skalbinių svoris (kg)	Grežimas (aps./min)	Pradinis drėgnumas (%)	Džiovavimo trukmė (val:min)	Energijos sąnaudos (kWh)	Pageidaujamas galutinis drėgnumas (%)
Cottons (Medvilnė) Extra Dry (Visiškai sausa)	9,0	1000	60	4:49	2,10	-3,0

Programa	Skalbinių svoris (kg)	Grežimas (aps./min)	Pradinis drėgnumas (%)	Džiovinimo trukmė (val:min)	Energijos sąnaudos (kWh)	Pageidaujamas galutinis drėgnumas (%)
Cottons (Medvilnė) Extra Dry (Visiškai sausa)	4,5	1000	60	3:46	1,53	-3,0
Cottons (Medvilnė) Iron Dry (Sausa lyginimui)	9,0	1000	60	2:33	1,08	12,0
Cottons (Medvilnė) Iron Dry (Sausa lyginimui)	4,5	1000	60	1:44	0,67	12,0
Synthetics (Sintetika) Extra Dry (Visiškai sausa)	4,0	1200	40	1:45	0,65	0,0
Synthetics (Sintetika) Cupboard (Tinkama į spintą)	4,0	1200	40	1:17	0,48	1,0
Synthetics (Sintetika) Iron Dry (Sausa lyginimui)	4,0	1200	40	1:01	0,36	12,0
Wool (Vilna)	1,0	1200	35	1:44	0,78	5,0

15. APLINKOS APSAUGA

Atiduokite perdirbti medžiagas, pažymėtas simboliu . Išmeskite pakuotę į atitinkamą atliekų surinkimo konteinerį, kad ji būtų perdirbta. Tausokite aplinką ir žmonių sveikatą – tinkamai rūšiuokite elektros ir elektronikos prietaisų atliekas. Prietaisų

nemeskite kartu su buitinėmis atliekomis, jei jie pažymėti ženklu . Priduokite šį gaminį vietiniame atliekų surinkimo punkte arba susisiekite su savivaldybės atstovais dėl papildomos informacijos.



electrolux.com

136209416-A-182026



EAC

CE