

EOA9S31CX
KOAAS31CX



LT Garinė orkaitė

Naudojimo instrukcija



MES GALVOJAME APIE JUS

Dėkojame, kad įsigijote „Electrolux“ prietaisą. Išsirinkote gaminį, kuriame atsispindi šios srities profesionalų per dešimtmečius sukauptą patirtį ir naujovės. Pažangus ir stilingas prietaisas sukurtas specialiai jums. Kad ir ką gamintumėte, kiekvieną kartą būsite tikri dėl neprikaištingo rezultato.

Sveiki atvykę į „Electrolux“ pasaulį.

Apsilankykite mūsų interneto svetainėje.



Čia rasite naudojimo patarimų, brošiūrų, informacijos apie trikdžių šalinimą, aptarnavimą ir remontą:

www.electrolux.com/support



Užregistruokite savo gaminį ir naudokitės papildomomis paslaugomis:

www.registerelectrolux.com



Jūsų prietaisui skirtų priedų, nusidėvintųjų ir originalių atsarginių dalių ieškokite čia:

www.electrolux.com/shop



Daugiau receptų, patarimų, nurodymų dėl trikdžių ir kitos informacijos rasite **My Electrolux Kitchen** programėlėje.



KLIENTŲ APTARNAVIMAS IR TECHNINĖ PRIEŽIŪRA

Visada naudokite originalias atsargines dalis.

Kreipdamiesi į įgaliotąjį aptarnavimo centrą įsitinkinkite, kad galite nurodyti šią informaciją: prietaiso modelis, PNC, serijos numeris.

Šią informaciją galima rasti techninių duomenų plokštėje.

 Įspėjimo / perspėjimo ir saugos informacija

 Bendroji informacija ir patarimai

 Aplinkosaugos informacija

TURINYS

1. SAUGOS INFORMACIJA.....	4	3. GAMINIO APRAŠYMAS.....	10
1.1 Vaikų ir pažeidžiamų žmonių sauga.....	4	3.1 Bendroji apžvalga.....	10
1.2 Bendrieji saugos reikalavimai.....	5	3.2 Priedai.....	10
2. SAUGOS INSTRUKCIJOS.....	6	4. VALDYMO SKYDELIS.....	11
2.1 Įrengimas.....	6	4.1 Valdymo skydelio apžvalga.....	11
2.2 Elektros prijungimas.....	7	4.2 Ekranas.....	12
2.3 Naudojimas.....	8	5. PRIEŠ NAUDODAMI PIRMĄ KARTĄ.....	13
2.4 Priežiūra ir valymas.....	8	5.1 Pirminis valymas.....	14
2.5 Troškینimas garuose.....	9	5.2 Pirmasis prijungimas.....	14
2.6 Vidinis apšvietimas.....	9	5.3 Belaidis ryšys 	14
2.7 Paslauga.....	9	5.4 Programinės įrangos licencijos.....	15
2.8 Išmetimas.....	9	5.5 Pirminis pašildymas.....	15
		5.6 Kaip nustatyti: Vandens kietumas..	15

6. KASDIENIS NAUDOJIMAS.....	16	11.5 Kaip valyti: Stalčius vandeniui.....	38
6.1 Kaip nustatyti:		11.6 Kaip naudoti: Kalkių	
Kaitinimo funkcijos.....	16	nuosėdų šalinimas.....	39
6.2 Stalčius vandeniui.....	17	11.7 Priminimas šalinti kalkių	
6.3 Kaip naudoti: Stalčius vandeniui.....	18	nuosėdas.....	40
6.4 Kaip nustatyti: Steamify - Kaitinimo		11.8 Kaip naudoti: Garų	
garuose funkcija.....	18	sistemos praplovimas.....	41
6.5 Kaip nustatyti: Kepimas		11.9 Džiovinimo priminimas.....	41
vakuume "SousVide".....	20	11.10 Kaip naudoti:	
6.6 Kaip nustatyti: Kepimo vadovas.....	21	Orkaitės džiovinimas.....	41
6.7 Kaitinimo funkcijos.....	21	11.11 Kaip išimti ir įdėti:	
6.8 Pastabos dėl Drėgnas		Durelių stiklai.....	42
konvek. kepinimas.....	24	11.12 Kaip pakeisti: Lemputė.....	43
7. LAIKRODŽIO FUNKCIJOS.....	25	12. TRIKČIŲ ŠALINIMAS.....	44
7.1 Laikrodžio funkcijų aprašymas.....	25	12.1 Ką daryti, jeigu.....	45
7.2 Kaip nustatyti		12.2 Kaip valdyti: Klaidų kodai.....	47
Laikrodžio funkcijos.....	25	12.3 Naudojimo informacija.....	48
8. PRIEDŲ NAUDOJIMAS.....	28	13. ENERGIJOS EFEKTYVUMAS.....	48
8.1 Priedų naudojimas.....	28	13.1 Gaminio informacinis lapas	
8.2 Maisto termometras.....	29	paruoštas vadovaujantis ES ekologinio	
8.3 Kaip naudoti:		projektavimo ir energetinio ženklinimo	
Maisto termometras.....	29	reglamentų nuostatomis.....	48
9. PAPILDOMOS FUNKCIJOS.....	31	13.2 Energijos taupymas.....	49
9.1 Kaip įrašyti: Mėgstamiausios.....	31	14. MENU STRUKTŪRA.....	50
9.2 Automatinis išsijungimas.....	32	14.1 Meniu.....	50
9.3 Ventilatorius.....	32	14.2	
10. PATARIMAI.....	32	Papildomas meniu, skirtas: Valymas... 50	
10.1 Gaminimo rekomendacijos.....	32	14.3	
10.2 Drėgnas konvek. kepinimas.....	32	Papildomas meniu, skirtas: Nustatyma	
10.3 Drėgnas konvek. kepinimas –		i.....	51
rekomenduojami priedai.....	33	14.4 Papildomas meniu, skirtas:	
10.4 Maisto gaminimo lentelės patikros		Prisijungimo nustatymai.....	51
įstaigoms.....	33	14.5	
11. VALYMAS IR PRIEŽIŪRA.....	36	Papildomas meniu, skirtas: Pasirinkim	
11.1 Pastabos dėl valymo.....	36	as.....	52
11.2 Kaip išimti: Lentynų atramos.....	37	14.6 Papildomas meniu, skirtas:	
11.3 Kaip naudoti: Valymas garais.....	37	Serviso duomenys.....	53
11.4 Priminimas apie valymą.....	38	15. TAI PAPRASTA!.....	53
		16. APLINKOS APSAUGA.....	55

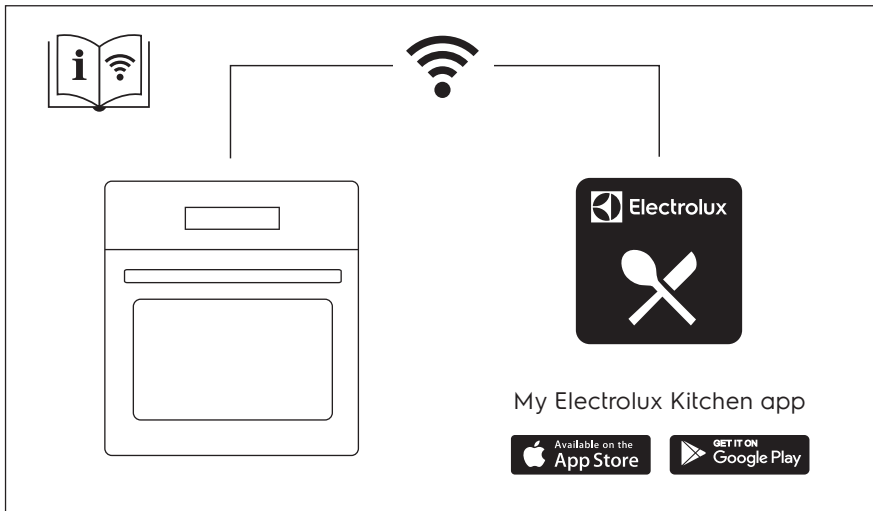

Galimi pakeitimai.

1. ⚠️ SAUGOS INFORMACIJA

Prieš įrengdami ir naudodami šį prietaisą, atidžiai perskaitykite pateiktą instrukciją. Gamintojas neatsako už sužalojimus ar žalą, patirtą dėl netinkamo prietaiso įrengimo ar naudojimo. Instrukciją visada laikykite saugioje ir pasiekiamoje vietoje, kad prireikus galėtumėte pasižiūrėti.

1.1 Vaikų ir pažeidžiamų žmonių sauga

- Vyresni nei 8 metų vaikai ir asmenys, turintys fizinių, jutiminių arba protinių sutrikimų, arba asmenys, kuriems trūksta patirties ar žinių, šį prietaisą gali naudoti tik prižiūrimi kitų arba gavę nurodymus, kaip saugiai naudotis prietaisu, jei jie supranta su prietaiso naudojimu susijusius pavojus. Mažesnių nei 8 metų vaikų ir asmenų, turinčių labai sunkią ir sudėtingą negalią, negalima be priežiūros leisti būti šalia prietaiso.

- Būtina visą laiką prižiūrėti vaikus ir užtikrinti, kad jie nežaistų su šiuo buitiniu prietaisu ar mobiliaisiais įrenginiais su My Electrolux Kitchen .
- Visas pakuotės medžiagas saugokite nuo vaikų ir tinkamai pašalinkite.
- DĖMESIO! Prietaisas ir jo pasiekiamos dalys naudojimo metu įkaista. Neleiskite vaikams ir naminiams gyvūnams būti šalia prietaiso jam veikiant arba vėstant.
- Jeigu prietaise yra apsaugos nuo vaikų įtaisas, jį reikia suaktyvinti.
- Vaikai be priežiūros negali atlikti prietaiso valymo ir naudotojo priežiūros darbų.

1.2 Bendrieji saugos reikalavimai

- Šis prietaisas yra skirtas tik maistui gaminti.
- Tai buitinis prietaisas, skirtas naudoti patalpose, vienam šeimos ūkiui.
- Šį prietaisą galima naudoti biuruose, viešbučių kambariuose, nakvynės ar svečių namuose ir kitoje panašioje aplinkoje, kur prietaiso naudojimo intensyvumas neviršija įprasto buitinio naudojimo.
- Šį prietaisą įrengti ir pakeisti jo laidą privalo tik kvalifikuotas specialistas.
- Nenaudokite prietaiso, prieš jo įrengimą balduose.
- Prieš vykdydami techninės priežiūros darbus, atjunkite prietaisą nuo maitinimo.
- Pasirūpinkite, kad pažeistą maitinimo laidą pakeistų tik gamintojas, jo įgalioto techninės priežiūros centro darbuotojai arba atitinkamos kvalifikacijos specialistai – kitaip gali kilti elektros smūgio pavojus.
- DĖMESIO: Pasirūpinkite, kad prieš keičiant lemputę prietaisas būtų išjungtas, kitaip galimas elektros smūgis.

SAUGOS INSTRUKCIJOS

- **DĖMESIO:** Prietaisas ir jo pasiekiamos dalys naudojimo metu įkaista. Būkite atsargūs ir nelieskite kaitinimo elementų ar prietaiso ertmės paviršių.
- Pagalbinis reikmenis arba indus iš orkaitės traukite ir į ją dėkite mūvėdami karščiui atsparias pirštines.
- Naudokite tik šiam prietaisui rekomenduojamą maisto (kepimo) termometrą.
- Jei norite išimti padėklų laikiklius, pirmiausia iš šoninių sienelių ištraukite laikiklio priekį, o po to galą. Padėklų laikiklius atgal sudėkite priešinga tvarka.
- Nenaudokite garintuvo prietaisui valyti.
- Durelių stiklo nevalykite šiurkščiu šveičiamuoju valikliu ar aštriomis metalinėmis grandyklėmis, nes galite subraižyti paviršių ir dėl to stiklas gali sudužti.

2. SAUGOS INSTRUKCIJOS

2.1 Įrengimas



ĮSPĖJIMAS!

Šį prietaisą įrengti privalo tik kvalifikuotas asmuo.

- Nuimkite visas pakavimo medžiagas.
- Neįrenkite ir nenaudokite sugadinto prietaiso.
- Vadovaukitės su prietaisu pateiktomis įrengimo instrukcijomis.
- Visada būkite atsargūs, kai perkeliate prietaisą, nes jis yra sunkus. Visada mūvėkite apsaugines pirštines ir avėkite uždarą avalynę.
- Netraukite šio prietaiso už rankenos.
- Įrenkite prietaisą saugioje ir tinkamoje vietoje, atitinkančioje įrengimo reikalavimus.
- Būtina paisyti minimalių atstumų iki kitų prietaisų ir spintelių.
- Prieš montuodami prietaisą patikrinkite, ar prietaiso dureles galima laisvai atidaryti.
- Prietaise įrengta elektrinė aušinimo sistema. Ji turi būti prijungta prie elektros maitinimo šaltinio.
- Įmontuojamasis prietaisas privalo atitikti standarte DIN 68930 numatytus stabilumo reikalavimus.

Minimalus spintelės aukštis (po darbataliu)	578 (600) mm
Spintelės plotis	560 mm
Spintelės gylis	550 (550) mm

Prietaiso priekinės dalies aukštis	594 mm
Prietaiso galinės dalies aukštis	576 mm
Prietaiso priekinės dalies plotis	595 mm
Prietaiso galinės dalies plotis	559 mm
Prietaiso gylis	567 mm
Prietaiso įmontavimo gylis	546 mm
Gylis su atidarytomis durelėmis	1027 mm
Minimalus ventiliacijos angos dydis. Anga prietaiso nugarėlės apačioje	560x20 mm
Pagrindinio maitinimo kabelio ilgis. Kabelis yra prietaiso nugarėlės dešiniajame kampe	1500 mm
Montavimo varžtai	4x25 mm

2.2 Elektros prijungimas



ĮSPĖJIMAS!

Gaisro ir elektros smūgio pavojus.

- Visus elektros prijungimus privalo atlikti kvalifikuotas elektrikas.
- Prietaisą privaloma įžeminti.
- Įsitikinkite, kad parametrai techninių duomenų plokštelėje atitinka maitinimo tinklo elektros vardinius duomenis.
- Visada naudokite tinkamai įrengtą įžemintą saugųjį elektros lizdą.
- Nenaudokite daugiakanalių adapterių ir ilginamųjų laidų.
- Būkite atsargūs, kad nesugadintumėte elektros kištuko ir maitinimo laido. Jei reikėtų pakeisti maitinimo laidą, tai turi padaryti mūsų įgaliotasis techninės priežiūros centras.
- Saugokite, kad maitinimo laidai neliestų ir nebūtų arti prietaiso durelių arba nišos po prietaisu, ypač kai jis veikia arba durelės yra karštos.
- Dalių su įtampa ir izoliuotų dalių apsauga nuo smūgių turi būti pritvirtinta taip, kad nebūtų galima nuimti be įrankių.
- Elektros kištuką į tinklo lizdą junkite tik tuomet, kai visiškai pabaigsite įrengimą. Įsitikinkite, kad įrengus prietaisą, elektros laido kištuką būtų lengva pasiekti.
- Jeigu tinklo lizdas atsilaisvinęs, nejunkite kištuko.
- Norėdami išjungti prietaisą, netraukite už maitinimo laido. Visada traukite paėmę už elektros kištuko.
- Naudokite tik tinkamus izoliavimo įtaisus: liniją apsaugančius automatinius jungiklius, saugiklius (įsukami saugikliai turi būti išimami iš jų laikiklio), įžeminimo nuotėkio atjungiamuosius įtaisus ir kontaktorius.

SAUGOS INSTRUKCIJOS

- Elektros instaliacija privalo turėti izoliavimo įtaisą, kuris leidžia atjungti prietaisą nuo maitinimo tinklo ties visais poliais. Tarp izoliavimo įtaiso kontaktų turi būti mažiausiai 3 mm pločio tarpelis.
- Prietaisas tiekiamas su pagrindiniu maitinimo laidu ir kištuku.

2.3 Naudojimas



ĮSPĖJIMAS!

Sužalojimo, nudegimų ir elektros smūgio arba sprogimo pavojus.

- Nebandykite pakeisti šio prietaiso techninių savybių.
- Pasirūpinkite, kad ventiliacinės angos nebūtų užblokuotos.
- Nepalikite įjungto prietaiso be priežiūros.
- Po kiekvieno naudojimo prietaisą išvalykite.
- Atidarydami veikiančio prietaiso dureles būkite atsargūs. Iš vidaus gali išsiveržti įkaitintas oras.
- Nelieskite prietaiso drėgnomis rankomis arba jei prietaisas liečiasi su vandeniu.
- Nespauskite atidarytų durelių.
- Nenaudokite prietaiso, kaip darbinio paviršiaus ar daiktams laikyti.
- Atsargiai atidarykite prietaiso dureles. Naudojant maisto produktus su alkoholiu, gali susidaryti alkoholio ir oro mišinys.
- Atidarydami dureles pasirūpinkite, kad šalimais nebūtų kibirkščių ar atviros ugnies šaltinių.
- Šalia prietaiso, į prietaisą arba ant jo nedėkite degių medžiagų arba degiomis medžiagomis sudrėkintų daiktų.
- Nesidalykite savo „Wi-Fi“ slaptažodžiu.



ĮSPĖJIMAS!

Pavojus sugadinti prietaisą.

- Emalės apsauga nuo pažeidimų ir išblukimo:
 - Nedėkite orkaitėms skirtų indų ar kitų objektų tiesiai ant prietaiso dugno.
 - Nedėkite aliuminio folijos tiesiai ant prietaiso ertmės dugno;
 - Nepilkite vandens tiesiai į įkaitusį prietaisą.
 - Nelaikykite prietaise paruoštų drėgnų patiekalų ir maisto produktų.
 - Būkite atsargūs montuodami arba išimdami prietaiso priedus.
- Emalio ar nerūdijančio plieno išblukimas neturi poveikio prietaiso veikimui.
- Drėgniems pyragams kepti naudokite gilų kepimo indą. Vaisių sultys palieka dėmes, kurias sudėtinga pašalinti.
- Maistą visuomet gaminkite uždare uždarę prietaiso dureles.
- Jeigu prietaisas įrengtas už baldo plokštės (pvz., durelių), pasirūpinkite, kad prietaisui veikiant durelės visada būtų atidarytos. Už durelių gali kauptis karštis ir drėgmė, kurie gali pakenkti prietaisui, baldams ar grindims. Neuždarykite durelių, kol po naudojimo prietaisas visiškai neatauš.

2.4 Priežiūra ir valymas



ĮSPĖJIMAS!

Sužalojimo, gaisro arba prietaiso sugadinimo pavojus.

- Prieš atlikdami priežiūros darbus, išjunkite prietaisą ir ištraukite maitinimo laido kištuką iš elektros tinklo lizdo.

- Patikrinkite, ar prietaisas atvėšęs. Gali sutrūkti stiklo plokštės.
- Nedelsdami pakeiskite durelių stiklo plokštes, jeigu jos pažeistos. Kreipkitės į įgaliotąjį techninės priežiūros centrą.
- Reguliariai valykite prietaisą, kad apsaugotumėte paviršių nuo nusidėvėjimo.
- Valykite prietaisą drėgna, minkšta šluoste. Naudokite tik neutralius ploviklius. Nenaudokite šveičiamųjų produktų, šveitimo kempinių, tirpiklių arba metalinių grandyklų.
- Jeigu naudojate orkaitės purškiklį, laikykitės ant pakuotės pateiktų saugumo nurodymų.

2.5 Troškinimas garuose



ĮSPĖJIMAS!

Galite nusideginėti arba sugadinti prietaisą.

- Išsiveržę garai gali sukelti nudegimus:
 - Veikiant šiai funkcijai, būkite atsargūs atidarydami prietaiso dureles. Garai gali išsiveržti.
 - Atsargiai atidarykite prietaiso dureles po troškinimo garuose.

2.6 Vidinis apšvietimas



ĮSPĖJIMAS!

Pavojus gauti elektros smūgį.

- Šio gaminio viduje esanti (-čios) lemputė (-ės) ir atskirai parduodamos atsarginės lemputės: Šios lemputės turi atlaikyti ekstremalias fizines sąlygas buitiniuose prietaisuose, pavyzdžiui, temperatūrą, vibraciją, drėgmę, arba yra skirtos informuoti apie prietaiso veikimo būseną. Jos nėra skirtos naudoti kitoms paskirtims ir netinka patalpoms apšviesti.
- Šiame gaminyje yra šviesos šaltinis, kurio energijos vartojimo efektyvumo klasė G.
- Naudokite tik tų pačių techninių duomenų lemputes.

2.7 Paslauga

- Dėl prietaiso remonto kreipkitės į įgaliotąjį techninės priežiūros centrą.
- Naudokite tik originalias dalis.

2.8 Išmetimas



ĮSPĖJIMAS!

Pavojus susižeisti arba uždusti.

- Norėdami sužinoti, kaip tinkamai utilizuoti prietaisą, susisiekite su atitinkama savivaldybės įstaiga.
- Ištraukite maitinimo laidą kištuką iš maitinimo tinklo lizdo.
- Nupjaukite maitinimo laidą arti prietaiso ir pašalinkite jį.
- Nuimkite durelių skląstį, kad vaikai, ar naminiai gyvūnai neįstrigtų prietaiso viduje.

3. GAMINIO APRAŠYMAS

3.1 Bendroji apžvalga

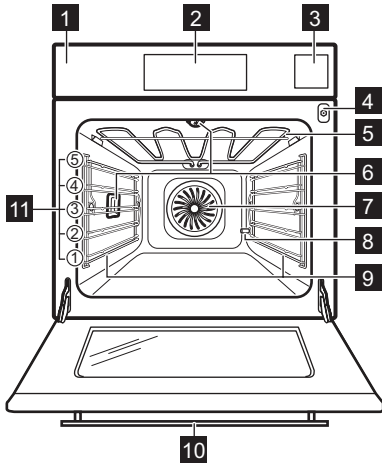

- 1 Valdymo skydelis
- 2 Ekranas
- 3 Stalčius vandeniui
- 4 Maisto termometro lizdas
- 5 Šildymo elementas
- 6 Lemputė
- 7 Ventiliatorius
- 8 Kalkių nuosėdų šalinimo vamzdis
- 9 Lentynos atrama, išimama
- 10 Rankenoje įmontuota kamera
- 11 Lentynos vietos

3.2 Priedai

Vielinė lentynėlė

Virtuvės reikmenims, pyragų formoms, pakeičiamiems.

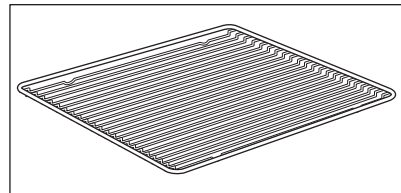

Kepimo skarda

Pyragams ir sausainiams kepti.

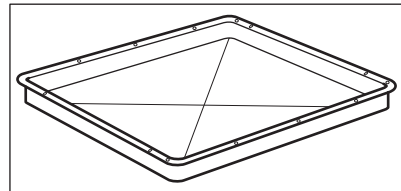

Grilio / skrudinimo indas

Kepti ir skrudinti arba riebalams surinkti.

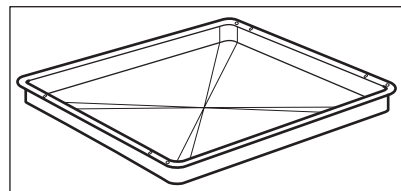

Maisto termometras

Temperatūrai matuoti maisto viduje.

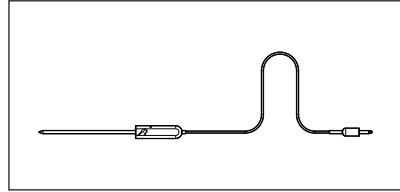

Teleskopiniai bėgeliai

Skardoms ir grotelėms lengviau įdėti ir išimti.

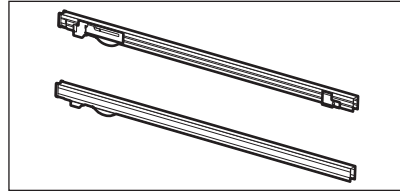

Garinimo rinkinys

Vienas maisto indas su angomis, kitas be. Gaminant valgį garuose garinimo rinkinys padeda išgarinti maiste besikondensuojantį vandenį. Naudokite jį daržovėms, žuviai ir vištienos krūtinėlei ruošti. Rinkinys netinka maistui, kuris turi būti mirkomas vandenyje, pvz., ryžiai, kukurūzų kruopos, makaronai.

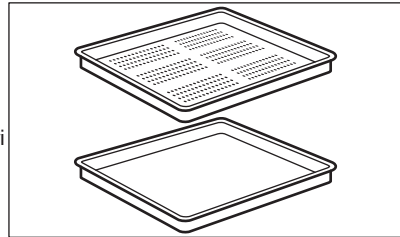

Kameros skydelis

Apsaugo nuo šviesos atspindžių nuotraukose.

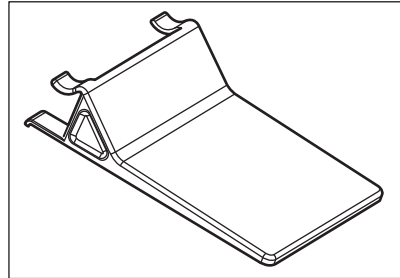

4. VALDYMO SKYDELIS

4.1 Valdymo skydelio apžvalga

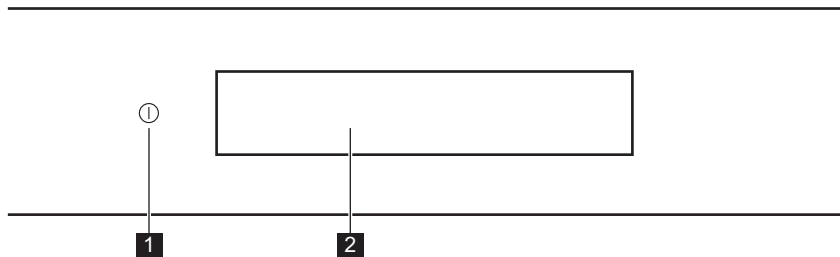

1	Ijungta / Išjungta	Palaikykite paspaudę, kad įjungtumėte ar išjungtumėte prietaisą.
2	Ekranas	Parodo esamas prietaiso nuostatas.

<p>Laikykite nuspaudę</p>	<p>Perkelti</p>	<p>Paspauskite ir palaikykite nuspaudę.</p>
Palieskite paviršių pirštu.	Braukite pirštu per paviršių.	Lieskite paviršių 3 sekundes.















4.2 Ekranas

	<p>Ekranas su pasirinktu didžiausiu galimų funkcijų skaičiumi.</p> <ul style="list-style-type: none"> A. Menu / Atgal B. WiFi ryšys (ne visuose modeliuose) C. Paros laikas D. Informacija E. Laikmatis F. Maisto termometras (ne visuose modeliuose) G. PRADĖTI / SUSTABDYMAS H. Temperatūra I. Eigos juosta / Slankiklis J. Daugiau K. Kaitinimo funkcijos
--	---

Ekranas indikatoriai

Pagrindiniai indikatoriai – skirti naršyti valdymo skydelio meniu.

PRIŠ NAUDODAMI PIRMĄ KARTĄ

 Patvirtinti pasirinkimą / nustatymą.	 Patvirtinti pasirinkimą / nustatymą arba sugrįžti vienu meniu lygiu atgal.	 Sugrįžti vienu meniu lygiu atgal / anuluoti paskutinį veiksmą.	 Parinkims įjungti ir išjungti.	
Įspėjamasis signalas pasibaigus laikui funkcijos indikatoriai – pasibaigus nustatytam laikui suveikia garsinis signalas.				
 Funkcija įjungta.	 Funkcija įjungta. Kepimas sustabdomas automatiškai.	 Įspėjamasis signalas pasibaigus laikui išjungtas.		
Laikmačio indikatoriai				
 Kaip nustatyti funkciją: Atidėtas paleidimas.	 Atšaukti nustatymą.	 Laikmatis įsijungs, kai uždarysite prietaiso dureles.	 Laikmatis paleidžiamas, kai prietaisas pasiekia nustatytą temperatūrą.	 Laikmatis paleidžiamas pradėjus kepti.
WiFi ryšys indikatoriai – prietaisą galima prijungti prie „Wi-Fi“.				
 WiFi ryšys ryšys įjungtas.		 WiFi ryšys ryšys išjungtas.		
Nuotolinis valdymas indikatorius – prietaisą galima valdyti nuotoliniu būdu.				
 Nuotolinis valdymas yra įjungtas.				

5. PRIŠ NAUDODAMI PIRMĄ KARTĄ





ĮSPĖJIMAS!

Žr. saugos skyrius.

PRIEŠ NAUDODAMI PIRMĄ KARTĄ

5.1 Pirminis valymas

		
1-as veiksmas	2-as veiksmas	3-ias veiksmas
Iš prietaiso išimkite visus priedus ir išimamas lentynų atramas.	Prietaisą ir jo priedus valykite tik mikropluošto šluoste, suvilgta šilto vandens ir švelnaus ploviklio tirpale.	I prietaisą sudėkite priedus ir išimamas lentynų atramas.

5.2 Pirmasis prijungimas



Pirmą kartą prisijungę ekrane matysite pasveikinimo pranešimą.

Turite atlikti šiuos nustatymus: Kalba, Ekranų ryškumas, Įspėjamo signalo garsas, Vandens kietumas, Paros laikas, belaidis ryšys.

5.3 Belaidis ryšys

Norėdami susieti prietaisą Jums prireiks:

- Internetinio belaidžio ryšio.
- Mobilaus prietaiso, prijungto prie to paties belaidžio tinklo.

1-as veiksmas	Atsisiųskite mobiliąją programėlę My Electrolux Kitchen ir vadovaukitės nurodymais.
2-as veiksmas	Ijunkite prietaisą.
3-as veiksmas	Paspauskite  . Pasirinkite: Nustatymai / Prisijungimo nustatymai.
4-as veiksmas	 – pastumkite arba paspauskite, kad įjungtumėte: WiFi ryšys.
5-as veiksmas	Pasirinkite belaidį internetinį tinklą. Prietaiso belaidis modulis įsijungs po 90 sek.

Dažnis	2,4 GHz WLAN
	2412–2484 MHz
Protokolas	IEEE 802.11b DSSS/802.11g/n OFDM
Maksimali galia	EIRP < 20 dBm (100 mW)



5.4 Programinės įrangos licencijos

Šio gaminio programinės įrangos elementai yra atvirojo kodo ir nemokami. Electrolux dėkoja atvirojo programinio kodo ir robotikos bendruomenėms už jų indėlį.

Šių nemokamų programinės įrangos elementų atvirąjį programinį kodą, licencijas bei publikavimo ir autorių teisių sąlygas rasite adresu: <http://electrolux.opensoftwarerepository.com> (katalogas GTM3).





5.5 Pirminis pašildymas

Prieš pirmąjį naudojimą įkaitinkite tuščią orkaitę.

1-as veiksmas	Išimkite iš orkaitės visus priedus ir išimamas lentynų atramas.
2-as veiksmas	Nustatykite didžiausią funkcijos temperatūrą:  Palikite orkaitę veikti 1 val.
3-ias veiksmas	Nustatykite didžiausią funkcijos temperatūrą:  Palikite orkaitę veikti 15 min.
 Išankstinio įkaitinimo metu iš orkaitės gali skliti kvapas ir dūmai. Pasirūpinkite, kad patalpa būtų vėdinama.	

5.6 Kaip nustatyti: Vandens kietumas

Prijungę orkaitę prie elektros tinklo turite nustatyti vandens kietumo lygį. Naudokite garinimo rinkinyje esantį tikrinimo lapelį.

			
1-as veiksmas	2-as veiksmas	3-ias veiksmas	4-as veiksmas

KASDIENIS NAUDOJIMAS

Įkiškite tikrinimo lapelį maždaug 1 sek. į vandenį. Nekiškite tikrinimo lapelio po tekančiu vandeniu.	Papurtykite tikrinimo lapelį, kad pašalintumėte vandens perteklių.	Palaukite 1 min, patikrinkite vandens kietumą pagal toliau pateiktą lentelę.	Nustatykite vandens kietumo lygį: Meniu / Nustatymai / Pasirinkimas / Vandens kietumas.
<p>ⓘ Tikrinimo lapelio spalva ir toliau keisis. Vandens kietumą matuokite praėjus ne daugiau nei 1 min po testo.</p>			
<p>Galite pakeisti vandens kietumo lygio nustatymą šiame meniu: Nustatymai / Pasirinkimas / Vandens kietumas.</p>			

Toliau lentelėje matysite vandens kietumo lygio intervalą (dH), atitinkamą kalkių nuosėdų lygį ir vandens kokybę. Pakeiskite vandens kietumo lygio nustatymą vadovaudamiesi lentelėje pateiktais duomenimis.

Vandens kietumas		Tikrinimo lapelis	Kalcio nuosėdos (mmol/l)	Kalcio nuosėdos (mg/l)	Vandens klasifikacija
Lygis	dH				
1	0 - 7		0 - 1.3	0 - 50	minkštas
2	8 - 14		1.4 - 2.5	51 - 100	vidutiniškai kietas
3	15 - 21		2.6 - 3.8	101 - 150	kietas
4	≥ 22		≥ 3,9	≥ 151	labai kietas

Jei vandens kietumo lygis 4, į stalčių vandeniu įpilkite buteliuose parduodamą minkštą geriamąjį vandenį.

6. KASDIENIS NAUDOJIMAS

<p>ĮSPĖJIMAS! Žr. saugos skyrius.</p>
--

6.1 Kaip nustatyti: Kaitinimo funkcijos

1-as veiksmas	Įjunkite orkaitę.
---------------	-------------------

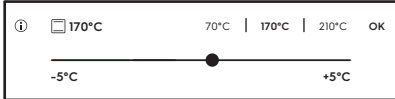

2-as veiksmas	Pasirinkite kaitinimo funkciją. Ekrane matysite numatytojas kaitinimo funkcijas. Norėdami pamatyti daugiau kaitinimo funkcijų, paspauskite: ● ● ● .
3-ias veiksmas	Paspauskite: °C. Valdymo pultelyje matysite temperatūros nuostatas. 
4-as veiksmas	Braukite pirštu per slankiklį, kad nustatytumėte temperatūrą.
5-as veiksmas.	Paspauskite: OK.
6-as veiksmas	Paspauskite: START . Maisto termometras - termometrą galite prijungti bet kada, prieš ruošiant maistą ar jį ruošdami.
STOP - paspauskite, kad išjungtumėte kaitinimo funkciją.	
7-as veiksmas	Išjunkite orkaitę.

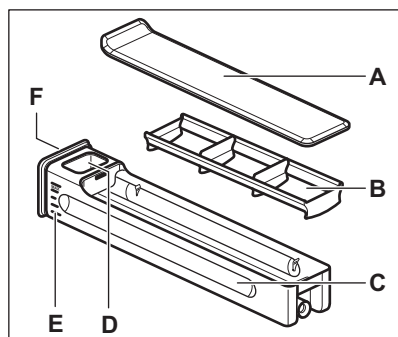
6.2 Stalčius vandeniui



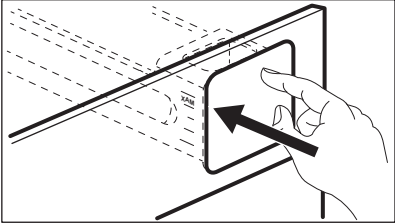
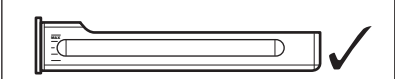
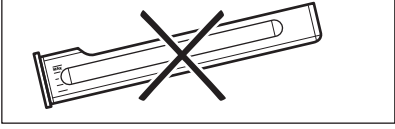

- A. Dangtis
- B. Bangolaužis
- C. Stalčius
- D. Vandens įpylimo anga
- E. Skalė
- F. Priekinis dangtis

6.3 Kaip naudoti: Stalčius vandeniui

<p>1-as veiksmas</p>	<p>Paspauskite vandens stalčiaus priekinį dangtį.</p>	
<p>2-as veiksmas</p>	<p>Pripildykite vandens stalčių iki maksimalaus lygio. Tai galima padaryti dviem būdais:</p>	
	<p>A. Palikite vandens stalčių orkaitėje ir pilkite vandenį iš talpyklos.</p>	<p>B. Išimkite vandens stalčių iš orkaitės ir pripildykite jį iš vandens čiaupo.</p>
<p>3-ias veiksmas</p>	<p>Neškite vandens stalčių horizontalioje padėtyje, kad neišlietumėte vandens.</p>	
<p>4-as veiksmas</p>	<p>Kai pripildote vandens stalčių, įdėkite jį toje pačioje padėtyje. Spauskite priekinį dangtį, kol vandens stalčius atsidurs orkaitėje.</p>	
<p>5-as veiksmas</p>	<p>Po kiekvieno naudojimo ištuštinkite vandens stalčių.</p>	
<p> DĖMESIO Saugokite vandens stalčių nuo karštų paviršių.</p>		

6.4 Kaip nustatyti: Steamify - Kaitinimo garuose funkcija



<p>1-as veiksmas</p>	<p>Įjunkite orkaitę.</p>
<p>2-as veiksmas</p>	<p>Paspauskite . Nustatykite kaitinimo garuose funkciją.</p>

3-as veiksmas	Paspauskite: °C. Valdymo pultelyje matysite temperatūros nuostatas.
4-as veiksmas.	Nustatykite temperatūrą. Kaitinimo garuose funkcijos tipas priklauso nuo nustatytos temperatūros.
Virimas garuose 50–100 °C	Daržovėms, kruopoms, pupoms, jūros gėrybėms, vyntoliniui ir vieno šaukšto desertams virti garuose.
Troškinimas garuose 105–130 °C	Mėsai ar žuviai troškinti, duonai ir paukštienai, sūrio pyragams ir troškiniams gaminti.
Lengvas apkepimas garuose 135–150 °C	Mėsai, troškiniams, įdarytoms daržovėms, žuviai ir apkepams. Dėl garų ir karščio mėsa taps minkšta ir sultinga, o jos paviršius apskrus. Jeigu nustatysite laikmatį, grilio funkcija įsijungs automatiškai paskutinėms gaminimo proceso minutėms, kad patiekalas švelniai apskrustų.
Kepimas ir skrudinimas garuose 155–230 °C	Mėsos, žuvies, paukštienos patiekalams, sluoksniuotos tešlos kepiniams su įdaru, tortams, keksiukams, apkepams, daržovėms ir kepiniams kepti. Jeigu nustatysite laikmatį ir padėsite patiekalą pirmame lentynos lygyje, apatinio kaitinimo funkcija įsijungs automatiškai paskutinėms gaminimo proceso minutėms, kad patiekalo pagrindas taptų traškesnis.
5-as veiksmas.	Paspauskite: OK.
6-as veiksmas	Norėdami atidaryti stalčių vandeniui ir jį išimti, paspauskite jo dangtelį.
7-as veiksmas	Pripilkite į vandens stalčiuką didžiausią leistiną šalto vandens kiekį (maždaug 950 ml). Vanduo bus tiekiamas maždaug 50 min <div style="border: 1px solid black; padding: 5px; margin: 5px 0;">  ĮSPĖJIMAS! Naudokitės tik šaltu vandentiekio vandeniu. Nenaudokite filtruoto (demineralizuoto) arba distiliuoto vandens. Kitų skysčių nenaudokite. Į stalčių vandeniui nepilkite degių skysčių arba alkoholinių gėrimų. </div> Naudokitės šalčiaus vandeniui svarstyklėmis.

KASDIENIS NAUDOJIMAS

8-as veiksmas	Jeigu reikia, nuvalykite stalčiaus vandeniui išorę minkšta šluoste. Įstumkite vandens stalčiuką į pradinę jo padėtį.
9-as veiksmas	Paspauskite START . Garai pasirodys maždaug po 2 min Orkaitei pasiekus nustatytą temperatūrą, pasigirs signalas.
10-as veiksmas	Kai stalčiuje vandeniui baigsis vanduo, pasigirs signalas. Papildykite stalčių vandeniu. Maisto gaminimo proceso pabaigoje aušinimo ventilatorius veiks greičiau, kad pašalintų garus. Pasibaigus maisto gaminimo programai taip pat suveikia garsinis signalas.
11-as veiksmas	Išjunkite orkaitę.
12-as veiksmas	Baigę gaminti maistą išpilkite vandenį iš stalčiaus vandeniui.
13-as veiksmas	Likęs vanduo gali kondensuotis orkaitės viduje. Baigę gaminti maistą atsargiai atidarykite orkaitės dureles. Orkaitei atvėsus nusauskinkite jos vidų minkšta šluoste.

6.5 Kaip nustatyti: Kepimas vakuume "SousVide"

1-as veiksmas	Išjunkite orkaitę. Valdymo pultelyje matysite numatytąsias kaitinimo funkcijas. Norėdami pamatyti daugiau kaitinimo funkcijų, paspauskite: ● ● ●.
2-as veiksmas	Paspauskite:  . Paspauskite OK .
3-ias veiksmas	Paspauskite:  . Nustatykite laikmatį.
4-as veiksmas.	Paspauskite: OK .
5-as veiksmas.	Paspauskite: °C. Nustatykite temperatūrą ir patvirtinkite.

6-as veiksmas	Paspauskite: START .
7-as veiksmas	Likęs vanduo gali kauptis ant vakuumavimo maišelių ir orkaitės viduje. Baigę gaminti maistą atsargiai atidarykite orkaitės dureles. Baigę gaminti, rankšluosčiu išimkite vakuuminius maišelius ir sudėkite į lėkštę. Orkaitei atvėsus, kempine surinkite orkaitės vidaus dugne susikaupusį vandenį. Išdžiovinkite vidų minkšta šluoste.

6.6 Kaip nustatyti: Kepimo vadovas

Kiekvienam patiekalui šiame papildomame meniu rekomenduojama funkcija ir temperatūra.



Galite koreguoti laiką ir temperatūrą.

Kai kuriuos patiekalus taip pat galite gaminti naudodami:

- Maisto termometras









Laipsnis iki kurio patiekalas gaminamas:

- Lengvai iškeptas arba Mažiau
- Vidutiniškai iškeptas
- Gerai iškeptas arba Daugiau









1-as veiksmas	Ijunkite orkaitę.
2-as veiksmas	Paspauskite:  .
3-ias veiksmas	Paspauskite:  . Įveskite: Kepimo vadovas.
4-as veiksmas.	Pasirinkite patiekalą arba maisto tipą.
5-as veiksmas.	Paspauskite: START .

6.7 Kaitinimo funkcijos









STANDARTINĖS

Kaitinimo funkcija	Paskirtis
 <p>Grilis</p>	<p>Ploniems maisto gabalėliams ir duonos skrebučiams kepti grilyje.</p>
 <p>Terminis kepintuvas</p>	<p>Skirta didesniems mėsos arba paukštienos su kaulais gabalams kepti viename lygyje. Tinka apkepams ir skrudinti.</p>
 <p>Karšto oro srautas</p>	<p>Skirta vienu metu kepti ir maistui džiovinti trijuose lygiuose. Nustatykite 20–40 °C mažesnę temperatūrą, nei gaminant Apatinis + viršutinis kaitinimas.</p>
 <p>Šaldytas maistas</p>	<p>Traškiems pusfabrikačiams ruošti (pvz., gruzdintoms bulvytėms, keptoms bulvytėms ar rytietiškiesiems suktinukams).</p>
 <p>Apatinis + viršutinis kaitinimas</p>	<p>Kepti ir skrudinti maistą vienoje lentynos padėtyje.</p>
 <p>Picos programa</p>	<p>Kepti picą. Intensyviai skrudinti ir traškiam pagrindui paruošti.</p>
 <p>Apatinis kaitinimas</p>	<p>Kepti pyragus traškiu pagrindu ir konservuoti maistą.</p>
 <p>Steamify</p>	<p>Gaminimui garuose, troškinimui, švelniam skrudinimui, kepinių ir kepsnių kepimui naudokite garus.</p>

SPECIALIOS FUNKCIJOS

Kaitinimo funkcija	Paskirtis
 Konservavimas	Skirta daržovių konservams (pvz., marinuotiems agurkams) ruošti.
 Džiovinimas	Džiovininti pjaustytus vaisius, daržoves ir grybus.
 Jogurto funkcija	Skirta jogurtui ruošti. Naudojant šią funkciją lemputė bus išjungta.
 Lėkščių pašildymas	Skirta lėkštėms pašildyti prieš patiekiant maistą.
 Atitirpinimas	Atitirpinti maistą (daržoves ir vaisius). Atitirpimo laikas priklauso nuo užšaldymo maisto kiekio.
 Apkepas	Lazanjai arba bulvių plokštainiui. Tinka apkepams ir skrudinti.
 Kepimas žemoje temperatūroje	Švelniems ir sultingiems kepsniams ruošti.
 Šilumos palaikymas	Palaikyti šiltą maistą.
 Drėgnas konvek. kepimas	Ši funkcija ruošiant maistą padeda taupyti energiją. Naudojantis šia funkcija temperatūra orkaitėje gali skirtis nuo nustatytos. Išnaudojamas perteklinis karštis. Kaitinimo galią galima sumažinti. Daugiau informacijos rasite skyriuje „Kasdienis naudojimas“, Pastabos apie: Drėgnas konvek. kepimas.

GARAI

Kaitinimo funkcija	Paskirtis
 Kepimas vakuume "SousVide"	<p>Funkcijos pavadinimas nurodo gaminimo būdą – vakuuminiuose plastikiniuose maišeliuose uždarytas maistas ruošiamas žemoje temperatūroje. Jei norite sužinoti daugiau, skaitykite toliau esančius skyrius „Kepimas vakuume „SousVide“ ir „Patarimai“, kuriuose rasite patogias maisto ruošimo parametrų lenteles ir kitą informaciją.</p>
 Pašildymas garais	<p>Pakartotinai šildant maistą garais jo paviršius orkaitėje nedžiūva. Šiluma pasiskirsto švelniai ir tolygiai, todėl sugražinamas maisto skonis ir aromatas. Maistą galima pašildyti tiesiai ant lėkštės, be to, vienu metu, naudodami skirtingas lentes padėtis, galite šildyti kelias lėkštes.</p>
 Duona	<p>Naudokite šią funkciją traškiai, nuostabios spalvos ir blizgaus paviršiaus duonai ir bandelėms kepti.</p>
 Tešlos kildinimas	<p>Paspartinti mielinės tešlos kildinimą. Tešlos paviršius neišdžiūsta, o tešla išlieka elastinga.</p>
 Virimas garuose	<p>Daržovėms, garnyriui ir žuviai kepti garuose</p>
 Didelė drėgmė	<p>Funkcija tinkama kepti skanius patiekalus, pvz., saldžius kremus, vaisinius apkepų, vyniotinius ir žuvį.</p>
 Vidutinė drėgmė	<p>Funkcija skirta mėsai troškinti bei mielinei duonai ar pyragams kepti. Dėl garų ir karščio mėsa tampa minkšta ir sultinga, o mielinės tešlos gaminiai įgauna traškų ir blizgų paviršių.</p>
 Maža drėgmė	<p>Ši funkcija skirta mėsai ir paukštienai, orkaitėje ruošiamiems patiekalams ir troškiniams. Dėl garų ir karščio mėsa tampa minkšta ir sultinga, o jos paviršius apskrunda.</p>

6.8 Pastabos dėl Drėgnas konvek. kepimas

Ši funkcija naudota vertinant energijos sąnaudų efektyvumo klasę ir atitikimą ekologiniams reikalavimams (kaip tai numato EU 65/2014 ir EU 66/2014). Bandymai atlikti vadovaujantis IEC/EN 60350-1.

Gaminant maistą orkaitės durelės turi būti uždarytos, kad funkcija nebūtų nutraukta ir veiktų efektyviausiai.



Naudojant šią funkciją, lemputė automatiškai išsijungs po 30 sekundžių.

Nurodymus dėl maisto gaminimo rasite skyriuje „Patarimai“, Drėgnas konvek. kepimas Energijos taupymo rekomendacijas rasite skyriuje „Energijos efektyvumas“, „Energijos taupymas“.

7. LAIKRODŽIO FUNKCIJOS

7.1 Laikrodžio funkcijų aprašymas

Laikrodžio funkcija	Paskirtis
Kepimo laikas	Maisto gaminimo trukmei nustatyti. Didžiausia trukmė 23 val. 59 min
Pradžios laiko nustatymai	Nustatyti laikmačio paleidimo laiką.
Nutraukti veiksmą	Nustatyti funkciją, kuri įsijungia laikmačiui baigus veikti.
Atidėtas paleidimas	Nustatyti įjungimo ir (arba) gaminimo pabaigos laiką.
Laiko pratęsimas	Pratęsti gaminimo laiką.
Priminimas	Nustatyti atgalinės laiko atskaitos laiką. Daugiausiai 23 val. 59 min. Ši funkcija nedaro įtakos prietaiso veikimui.

Pradžios laiko nustatymai	Komentaras
-	Laikmatis paleidžiamas, kai jį įjungiate.
	Laikmatis paleidžiamas, kai uždarote dureles.
	Laikmatis paleidžiamas pradėjus ruošti maistą.
	Laikmatis paleidžiamas, kai prietaisas pasiekia nustatytą temperatūrą.

7.2 Kaip nustatyti Laikrodžio funkcijas

Kaip nustatyti laikrodį	
1-as veiksmas	Paspauskite:  .
2-as veiksmas	Paspauskite: Nustatymai / Pasirinkimas / Paros laikas.

LAIKRODŽIO FUNKCIJOS

Kaip nustatyti laikrodį

**3-as
veiks-
mas**

Pastumkite ir paspauskite, kad nustatytumėte laikrodį. Paspauskite: OK arba .

Kaip nustatyti gaminimo trukmę

**1-as
veiks-
mas**

Pasirinkite kaitinimo funkciją ir temperatūrą.

**2-as
veiks-
mas**

Paspauskite: .

**3-ias
veiks-
mas**

Pastumkite ir paspauskite, kad nustatytumėte laikrodį. Paspauskite OK.
Laikmatis iškart pradeda atgalinę atskaitą.

Kaip pasirinkti maisto gaminio pradžios / pabaigos parinktį

**1-as
veiks-
mas**

Pasirinkite kaitinimo funkciją ir temperatūrą.

**2-as
veiks-
mas**

Paspauskite: .

**3-ias
veiks-
mas**

Paspauskite: ● ● ● .

**4-as
veiks-
mas.**

Paspauskite: Pradžios laiko nustatymai / Nutraukti veiksmą.

**5-as
veiks-
mas.**

Pasirinkite: Pradžios laiko nustatymai / Nutraukti veiksmą.

**6-as
veiks-
mas**

Paspauskite: OK arba .

Kaip atidėti paleidimą ir gaminimo pabaigą

1-as veiksmas	Paspauskite:  .
2-as veiksmas	Pastumkite ir paspauskite, kad nustatytumėte laikrodį. Paspauskite OK.

Kaip atidėti paleidimą, nenustačius gaminimo pabaigos

1-as veiksmas	Pasirinkite kaitinimo funkciją ir temperatūrą.
2-as veiksmas	Paspauskite:  .
3-ias veiksmas	Paspauskite: ● ● ● .
4-as veiksmas.	Paspauskite: Atidėtas paleidimas.
5-as veiksmas.	Pasirinkite reikšmę. Paspauskite OK.

Kaip nustatyti papildomą laiką

Kai lieka 10 % gaminimo laiko ir panašu, kad maistas per tą laiką nebus paruoštas, galite pratęsti gaminimo laiką. Jūs taip pat galite pakeisti orkaitės funkciją.

1-as veiksmas	Paspauskite norimą laiko piktogramą, kad pratęstumėte gaminimo trukmę.
2-as veiksmas	Taip pat galite pasirinkti pageidaujamą kaitinimo funkciją, kad ją pakeistumėte.

PRIEDŲ NAUDOJIMAS

Kaip nustatyti papildomą laiką	
Ką daryti, jeigu būtų geriau pakeisti papildomą laiką?	
Papildomą laiką galima atkurti.	
1-as veiksmas	Paspauskite:  .
2-as veiksmas	Pasirinkite vertę ant slankiklio arba paspauskite vieną iš norimų laiko piktogramų, kad nustatytumėte laiką.
3-ias veiksmas	Paspauskite: OK.

Kaip pakeisti laikmačio nuostatas	
1-as veiksmas	Pasirinkite vertę ant slankiklio arba paspauskite pageidaujimą laiko vertę, kad pakeistumėte laikmačio vertę.
2-as veiksmas	Paspauskite: OK.
Gamindami maistą jūs bet kada galite pakeisti nustatytą laiką.	

8. PRIEDŲ NAUDOJIMAS

	ISPĖJIMAS! Žr. saugos skyrius.
--	--

8.1 Priedų naudojimas

Mažas įdubimas viršuje padidina saugumą. Įlinkiai taip pat apsaugo nuo apvirtimo. Aukštas lentynos kraštelis neleidžia prikaistuviui nuo jos nuslysti.

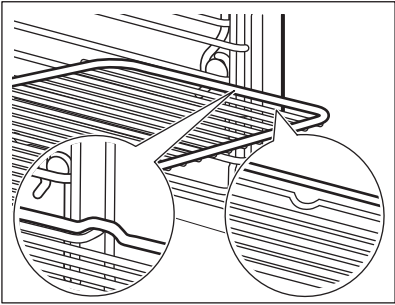
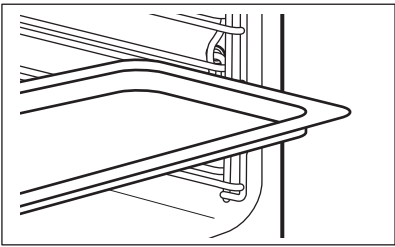
<p>Vielinė lentynėlė: Įstumkite groteles tarp lentynos laikiklių.</p>	
<p>Kepimo skarda / Gilus kepimo indas: Įstumkite skardą tarp lentynos laikiklių.</p>	

8.2 Maisto termometras

Maisto termometras – vidinei maisto temperatūrai matuoti. Galite naudoti su kiekviena kaitinimo funkcija.

Reikia nustatyti dvi temperatūrų reikšmes.	
<p>°C Orkaitės temperatūra: nuo 120 °C.</p>	<p> Temperatūra patiekalo viduje.</p>



Geriausiams kepimo rezultatams užtikrinti:		
<p>Maisto produktai turi būti kambario temperatūros.</p>	<p>Nenaudokite skystiems patiekalams.</p>	<p>Gaminant jis turi būti patiekalo viduje.</p>



Orkaitė apskaičiuoja apytikrą maisto gaminimo pabaigos laiką. Jis priklauso nuo maisto kiekio, nustatytos orkaitės funkcijos ir temperatūros.

8.3 Kaip naudoti: Maisto termometras

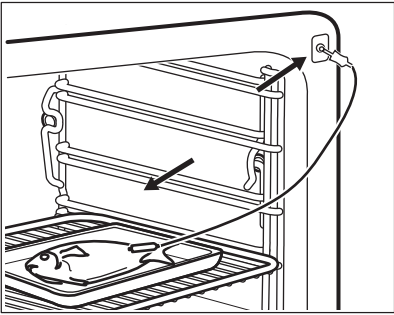
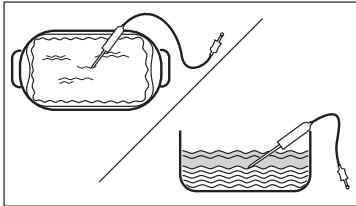
<p>1-as veiks- mas</p>	<p>Įjunkite orkaitę.</p>
-----------------------------------	--------------------------

PRIEDŲ NAUDOJIMAS



2-as veiksmas	Nustatykite kaitinimo funkciją ir, jeigu reikia, orkaitės temperatūrą.
3-ias veiksmas	Įdėkite: Maisto termometras.
Mėsą, paukštieną ar žuvis	Užkepėlės
Įkiškite Maisto termometras galą storiausioje mėsos ar žuvis gabalo dalyje. Pasirūpinkite, kad mažiausiai 3/4 Maisto termometras būtų patiekalo viduje.	Įkiškite Maisto termometras tiksliai kepinio viduryje. Maisto termometras kepimo metu turi išlikti toje pačioje vietoje. Geriausia naudoti tvirtą maisto produktą. Silikoninę Maisto termometrasrankenėlę atremkite į kepimo indo kraštą. Maisto termometras galas neturi liesti kepimo indo apačios.
	
4-as veiksmas	Įkiškite Maisto termometras į lizdą orkaitės priekyje. Valdymo pultelyje matysite dabartinę temperatūrą: Maisto termometras.
5-as veiksmas	 – paspauskite, kad nustatytumėte pageidaujamą kepimo temperatūrą.
6-as veiksmas	<ul style="list-style-type: none"> • • • – paspauskite, kad pasirinktumėte norimą parinktį: • Įspėjamasis signalas pasibaigus laikui - pasiekus pasirinktą temperatūrą pasigirs signalas. • Įspėjamasis signalas ir kepimo sustabdymas pasibaigus laikui - pasiekus pasirinktą kepimo temperatūrą pasigirs garsinis signalas ir orkaitė išsijungs. • Tik rodyti temperatūrą – valdymo pultelyje matysite kepimo temperatūrą.

7-as veiksmas	Pasirinkite parinktį ir paspauskite: OK arba  .
8-as veiksmas	Paspauskite: START . Pasiekus nustatytą temperatūrą pasigirs signalas. Galite sustabdyti arba tęsti maisto ruošimą priklausomai nuo aplinkybių.
9-as veiksmas	Ištraukite Maisto termometras kištuką iš lizdo ir išimkite patiekalą iš orkaitės. <div style="border: 1px solid black; padding: 5px; margin-top: 10px;"> ĮSPĖJIMAS! Atsargiai, galite nusideginti, nes Maisto termometras labai įkaista. Termometro kištuką traukdami iš lizdo ir jutiklį traukdami iš patiekalo būkite atsargūs.</div>

9. PAPILDOMOS FUNKCIJOS



9.1 Kaip įrašyti: Mėgstamiausios

Galite išsaugoti mėgstamas nuostatas, pavyzdžiui, kaitinimo funkciją, maisto gaminimo trukmę, temperatūrą arba valymo funkciją. Galite išsaugoti 3 mėgstamas nuostatas.

1-as veiksmas	Įjunkite prietaisą.
2-as veiksmas	Pasirinkite norimą nuostatą.
3-as veiksmas	Paspauskite  . Pasirinkite: Mėgstamiausios.
4-as veiksmas.	Pasirinkite: Išsaugoti esamus nustatymus.
5-as veiksmas.	Paspauskite + ir pridėkite nuostatą į sąrašą: Mėgstamiausios. Paspauskite OK.
 – paspauskite nuostatai atkurti.  – paspauskite nuostatai atšaukti.	

9.2 Automatinis išsijungimas

Saugumo sumetimais prietaisai po kurio laiko išsijungia automatiškai, jeigu veikia kaitinimo funkcija ir nėra pakeičiamos nuostatos.

 (°C)	 (val)
30 - 115	12.5
120 - 195	8.5
200 - 230	5.5

Automatinis išsijungimas neveiks, jeigu naudosite šias funkcijas: Orkaitės apšvietimas, Maisto termometras, Pabaiga, Kepimas žemoje temperatūroje.

9.3 Ventiliatorius

Kai prietaisas veikia, aušinimo ventiliatorius įsijungia automatiškai, kad prietaiso paviršiai išliktų vėsūs. Jei prietaisą išjungsite, aušinimo ventiliatorius veiks toliau, kol prietaisas neatvės.





10. PATARIMAI





10.1 Gaminimo rekomendacijos

<p>Lentelėse nurodyta temperatūra ir ruošimo laikas yra tik orientaciniai. Jie priklauso nuo receptų, naudojamų produktų kokybės ir kiekio.</p> <p>Šis prietaisas gali kepti ir skrudinti kitaip, nei esate įpratę su ankstesniu prietaisu. Toliau pateikiamos rekomenduojamos temperatūros, gaminimo trukmės ir lentynos padėties nuostatos konkreitiems patiekalams.</p> <p>Jei nerandate nuostatų konkrečiam receptui, vadovaukitės panašiais receptais.</p> <p>Daugiau maisto gaminimo rekomendacijų rasite mūsų interneto svetainėje maisto gaminimo lentelėse. Norėdami gauti patarimų dėl maisto gaminimo, pirmiausia išsiaiškinkite, koks yra prietaiso PNC numeris, nurodytas techninių duomenų lentelėje, ant prietaiso ertmės rėmo.</p>

10.2 Drėgnas konvek. kepimas





Laikykitės toliau lentelėje nurodytų rekomendacijų, kad gautumėte geriausius rezultatus.

		 (°C)		 (min.)
Kavos bandelės, 16 vnt.	kepamoji skarda ar su-renkamoji skarda	180	2	25–35

		 (°C)		 (min.)
Biskvitinis vyniotinis	kepamoji skarda ar su- renkamoji skarda	180	2	15–25
Visa žuvis, 0,2 kg	kepamoji skarda ar su- renkamoji skarda	180	3	15–25
Sausainiai, 16 vnt.	kepamoji skarda ar su- renkamoji skarda	180	2	20–30
Migdolų sausainiai, 24 vnt.	kepamoji skarda ar su- renkamoji skarda	160	2	25–35
Keksiukai, 12 vnt.	kepamoji skarda ar su- renkamoji skarda	180	2	20–30
Pikantiški tešlainiai, 20 vnt.	kepamoji skarda ar su- renkamoji skarda	180	2	20–30
Smėliniai sausainiai, 20 vnt.	kepamoji skarda ar su- renkamoji skarda	140	2	15–25
Tarteletės, 8 vnt.	kepamoji skarda ar su- renkamoji skarda	180	2	15–25

10.3 Drėgnas konvek. kepimas – rekomenduojami priedai

Naudokite tamsias ir neatspindinčias skardas ir indus. Jie geriau sugeria karštį, nei šviesių spalvų ir atspindintys indai.





			
Picos kepimo skarda	Kepimo indas	Indeliai atskirioms valgio porcijoms paruošti	Apkepo skarda
Tamsi, neatspindinti 28 cm skersmens	Tamsi, neatspindinti 26 cm skersmens	Keraminė 8 cm skersmens, 5 cm aukščio	Tamsi, neatspindinti 28 cm skersmens

10.4 Maisto gaminimo lentelės patikros įstaigoms

Informacija bandymų laboratorijoms





Patikros pagal: EN 60350, IEC 60350.

Kepimas viename lygyje – kepimas kepimo formose





		 °C	 min	
Biskvitinis pyragas be riebalų	Karšto oro srautas	160	45 - 60	2
Biskvitinis pyragas be riebalų	Apatinis + viršutinis kaitinimas	160	45 - 60	2
Obuolių pyragas, 2 kepimo formos Ø 20 cm	Karšto oro srautas	160	55 - 65	2
Obuolių pyragas, 2 kepimo formos Ø 20 cm	Apatinis + viršutinis kaitinimas	180	55 - 65	1
Trapios tešlos kepiniai	Karšto oro srautas	140	25 - 35	2
Trapios tešlos kepiniai	Apatinis + viršutinis kaitinimas	140	25 - 35	2

Kepimas viename lygyje – sausainiai

Naudokite trečią lentynos padėtį.

		 °C	 min
Pyragaičiai, 20 vienetų padėkle, įkaitinkite tuščią orkaitę	Karšto oro srautas	150	20 - 30
Pyragaičiai, 20 vienetų padėkle, įkaitinkite tuščią orkaitę	Apatinis + viršutinis kaitinimas	170	20 - 30





Kepimas keliuose lygiuose – sausainiai

		 °C	 min	
Trapios tešlos kepiniai	Karšto oro srautas	140	25 - 45	2 / 4
Pyragaičiai, 20 vienetų padėkle, įkaitinkite tuščią orkaitę	Karšto oro srautas	150	25 - 35	1 / 4
Biskvitinis pyragas be riebalų	Karšto oro srautas	160	45 - 55	2 / 4
Obuolių pyragas, 1 kepimo forma grotelėms (Ø 20 cm)	Karšto oro srautas	160	55 - 65	2 / 4

Grilis

Kaitinkite tuščią orkaitę 5 minutes.

Grilis nustačius didžiausią temperatūrą.

		 min	
Skrebutis	Grilis	1 - 2	5
Jautienos kepsnys, laikui įpusėjus apverskite	Grilis	24 - 30	4







Informacija bandymų laboratorijoms

Bandymai, skirti funkcijai: Virimas garuose.

Bandymai atlikti vadovaujantis IEC 60350-1.

Nustatykite 100 °C temperatūrą°C.

VALYMAS IR PRIEŽIŪRA

	 Talpyklė (Gastro- norm)	 kg		 min	
Brokoliai, įkaitinkite tuščią orkaitę	1 x 2/3 perforuota	0.3	3	8 - 9	Įdėkite kepimo skardą pirmoje lentynos padėtyje.
Brokoliai, įkaitinkite tuščią orkaitę	1 x 2/3 perforuota	maks.	3	10 - 11	Įdėkite kepimo skardą pirmoje lentynos padėtyje.
Žirniai, šaldyti	2 x 2/3 perforuota	2 x 1,5	2 ir 4	Kol temperatūra šalčiausioje vietoje pasieks 85 °C.	Padėkite kepimo skardą pirmoje lentynos padėtyje.



11. VALYMAS IR PRIEŽIŪRA



ĮSPĖJIMAS!

Žr. saugos skyrius.

11.1 Pastabos dėl valymo

 Valymo priemonės	<p>Prietaiso priekį valykite mikropluošto šluoste, suvilgyta šilto vandens ir švelnaus ploviklio tirpale.</p> <p>Keliais lašais acto valykite ertmės apačią, kad pašalintumėte kalkių likučių.</p>
	<p>Metalinius paviršius valykite valymo tirpalu.</p>
	<p>Dėmes valykite švelniu plovikliu.</p>
 Kasdienis naudojimas	<p>Ertmę valykite po kiekvieno naudojimo. Riebalų kaupimasis ar kiti likučiai gali sukelti gaisrą.</p>
	<p>Maisto prietaise nelaikykite ilgiau nei 20 minučių. Po kiekvieno naudojimo ertmę šluostykite tik mikropluošto šluoste.</p>



Priedai

Visus priedus valykite kiekvieną kartą panaudoję ir palikite juos išdžiūti. Valykite tik mikropluošto šluoste, suvilgyta šilto vandens bei švelnaus ploviklio tirpale. Priedų indaplovėje plauti negalima.

Priedų su neprikimbančia danga nevalykite šveičiamaisiais valikliais ar aštriais daiktais.

11.2 Kaip išimti: Lentynų atramos

Išimkite lentynų atramas ir išvalykite orkaitę.

1-as veiksmas	Išjunkite orkaitę ir palaukite, kol ji atvės.	
2-as veiksmas	Lentynų atramas atsargiai ištraukite į viršų iš priekinių laikiklių.	
3-as veiksmas	Atitraukite lentynos atramos priekinę dalį nuo šoninės sienelės.	
4-as veiksmas	Ištraukite atramas iš galinių laikiklių.	
Padėklų laikiklius atgal sudėkite priešinga tvarka.		

11.3 Kaip naudoti: Valymas garais

Prieš pradėdami:		
Išjunkite orkaitę ir palaukite, kol atvės.	Išimkite visus priedus ir išimamas lentynų atramas.	Orkaitės apačią ir vidinį durelių stiklą valykite minkšta šluoste ir šiltu vandeniu su švelniu plovikliu.
1-as veiksmas	Pripildykite vandens stalčių iki maksimalaus lygio.	
2-as veiksmas	Pasirinkite: Meniu / Valymas.	

VALYMAS IR PRIEŽIŪRA

Funkcija	Aprašas	Trukmė
Valymas garais	Lengvas valymas	30 min.
Intensyvus valymas garais	Įprastas valymas Išpurškite ertmę plovikliu.	75 min.
3-ias veiksmas	Įjunkite funkciją. Vykdykite ekrane pateikiamas instrukcijas. Kai valymas baigiamas, girdisi signalas.	
4-as veiksmas	Paspauskite bet kokį simbolį ir išjunkite signalą.	
 Veikiant šiai funkcijai, lemputė nešviečia.		

Kai valymas baigiasi:		
Išjunkite orkaitę.	Kai orkaitė atvėsta, nusausinkite ertmę švelnia šluoste. Išpilkite iš vandens stalčiaus visą likusį vandenį.	Palikite orkaitės dureles atidarytas ir palaukite, kol ertmė išdžius.

11.4 Priminimas apie valymą

Suveikus priminimo indikatoriui, laikas atlikti valymą.
Naudokite funkciją: Intensyvus valymas garais.
Priminimo indikatorių galite įjungti arba išjungti: Pasirinkimas.

11.5 Kaip valyti: Stalčius vandeniui

1-as veiksmas	Išimkite vandens stalčių iš orkaitės.
----------------------	---------------------------------------

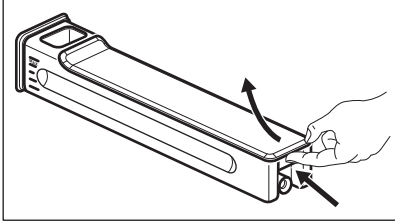
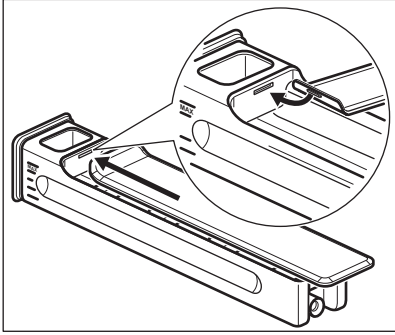
2-as veiksmas	Nuimkite vandens stalčiaus dangtelį. Atidenkite dangtelį ties gale esančia iškyša.	
3-ias veiksmas	Išimkite bangolaužį. Traukite jį iš stalčiaus korpuso, kol jis atsilaisvins.	
4-as veiksmas	Vandens stalčiaus dalis plaukite vandeniu ir muilu. Nenaudokite šveičiamųjų kempinių ir neplaukite vandens stalčiaus indaplovėje.	
5-as veiksmas	Vėl surinkite vandens stalčių.	
6-as veiksmas	Įtaisykite bangolaužį. Įkiškite jį į stalčiaus korpusą.	
7-as veiksmas	Uždėkite dangtelį. Pirmiausiai įkiškite priekinį spautuką, tada užspauskite jį ant stalčiaus korpuso.	
8-as veiksmas	Įdėkite vandens stalčių.	
9-as veiksmas	Stumkite vandens stalčių orkaitės link, kol jis užsifiksuos.	

11.6 Kaip naudoti: Kalkių nuosėdų šalinimas

Prieš pradėdami:		
Išjunkite orkaitę ir palaukite, kol ji atvės.	Išimkite visus priedus iš orkaitės.	Patikrinkite, ar vandens stalčius tuščias.

Pirmosios dalies trukmė: maždaug 100 min.

1-as veiksmas	Gilų kepimo indą įdėkite pirmoje lentynos padėtyje.
----------------------	---

VALYMAS IR PRIEŽIŪRA

2-as veiksmas	Į stalčių vandeniui įpilkite 250 ml kalkių nuosėdų šalinimo priemonės.
3-ias veiksmas	Likusią stalčiaus vandeniui dalį užpildykite vandeniu iki maksimalaus lygio.
4-as veiksmas	Pasirinkite: Meniu / Valymas.
5-as veiksmas.	Įjunkite funkciją ir vadovaukitės tolesniais nurodymais valdymo skydelyje. Paleidžiamas pirmasis kalkių nuosėdų šalinimo ciklas.
6-as veiksmas	Pirmajam ciklui pasibaigus ištuštinkite gilų kepimo indą ir vėl įdėkite jį pirmoje lentynos padėtyje.
Antrojo ciklo trukmė: maždaug 35 min.	
7-as veiksmas	Į stalčių vandeniui pripilkite vandens. Pasirūpinkite, kad stalčiuje vandeniui neliktų kalkių nuosėdų šalinimo priemonės. Įdėkite stalčių vandeniui.
8-as veiksmas	Funkcijos ciklui pasibaigus, išimkite gilų indą.
ⓘ Veikiant šiai funkcijai lemputė nešviečia.	

Pasibaigus kalkių nuosėdų šalinimo ciklui:

Išjunkite orkaitę.	Orkaitei atvėsus nusauskinkite jos vidų minkšta šluoste. Iš stalčiaus vandeniui išpilkite likusį vandenį.	Palikite orkaitės dureles atidarytas ir palaukite, kol vidus išdžius.
ⓘ Jeigu po kalkių nuosėdų šalinimo ciklo orkaitėje lieka kalkių, valdymo pultelyje matysite raginamą ciklą pakartoti.		

11.7 Priminimas šalinti kalkių nuosėdas

Du prininimai primena apie tai, kad reikia šalinti kalkių nuosėdas iš orkaitės. Prininimo šalinti kalkių nuosėdas išjungti negalima.

Tipas	Aprašas
Negriežtas priminimas	Rekomenduoja pašalinti kalkių nuosėdas iš orkaitės.
Griežtas priminimas	Privaloma pašalinti kalkių nuosėdas iš orkaitės. Jeigu nepašalinsite iš orkaitės kalkių nuosėdų, kai rodomas griežtas priminimas, garų funkcijos bus neaktyvios.
<p> Šie priminimai aktyvinami kaskart, kai išjungiate orkaitę.</p>	

11.8 Kaip naudoti: Garų sistemos praplovimas

Prieš pradėdant:	
Išjunkite orkaitę ir palaukite, kol ji atvės.	Išimkite visus priedus iš orkaitės.

1-as veiksmas	Gilų kepimo indą įdėkite pirmoje lentynos padėtyje.
2-as veiksmas	Į stalčių vandeniui pripilkite vandens.
3-ias veiksmas	Pasirinkite: Menu / Valymas / Garų sistemos praplovimas. Trukmė: maždaug 30 min.
4-as veiksmas	Ijunkite funkciją ir vadovaukitės tolesniais nurodymais valdymo skydelyje.
5-as veiksmas.	Funkcijos ciklui pasibaigus, išimkite gilų indą.

 Veikiant šiai funkcijai lemputė nešviečia.

11.9 Džiovinimo priminimas

Po maisto ruošimo naudojant kaitinimo garuose funkciją, ekrane paraginama išdžiovinti orkaitę. Spauskite TAIP orkaitei išdžiovinti.

11.10 Kaip naudoti: Orkaitės džiovinimas

Naudokite ją po maisto ruošimo naudojant kaitinimo garuose funkciją arba valymo garais ertmei išdžiovinti.

1-as veiksmas	Išitikinkite, kad orkaitė yra šalta.
2-as veiksmas	Išimkite orkaitės priedus.
3-as veiksmas	Pasirinkite meniu: Valymas / Orkaitės džiovinimas.
4-as veiksmas.	Vykdykite ekrane pateikiamas instrukcijas.

11.11 Kaip išimti ir įdėti: Durelių stiklai

Vidines stiklo plokštes galite išimti ir išvalyti. Skirtinguose modeliuose stiklo plokščių skaičius gali skirtis.



Vaizdo kameros modulis sumontuotas durelių rankenoje. Būkite labai atsargūs, kad nepažeistumėte ar neprispaustumėte vaizdo kameros kabelio, besitęsiančio nuo durelių iki orkaitės vidaus. Nuvalykite fotoaparato objektyvą švelnia šluoste.



DĖMESIO

Stiklo plokštes valykite atsargiai, ypač prie priekinės plokštės briaunų. Galite įskelti arba sudaužyti stiklą.

1-as veiksmas	Atverkite orkaitės dureles iki pirmos padėties (maždaug 70° kampu).	
2-as veiksmas	Laikydami durelių apdailą (B) abiejuose kraštuose paspauskite ją į vidų, kad atsilaisvintų tarpinė.	
3-as veiksmas	Patraukite durelių apdailą į save, kad nuimtumėte.	
4-as veiksmas	Po vieną suimkite durelių stiklo plokštes už viršutinės briaunos ir ištraukite iš šoninių kreiptuvų.	

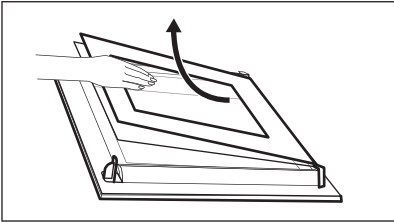
5-as veiksmas	Stiklo plokštes plaukite vandeniu ir muilu. Atsargiai nususinkite stiklo plokštes. Neplaukite stiklo plokščių indaplovėje.	
6-as veiksmas	Išvalę pasiruoškite sudėti plokštes atgal ta pačia tvarka.	
7-as veiksmas	Pirmiausia įdėkite mažesnę plokštę, po to didesnę ir dureles. Patikrinkite, ar tinkamai įdėjote plokštes, kitaip durelių paviršius gali perkaisti.	

11.12 Kaip pakeisti: Lemputė



ĮSPĖJIMAS!

Pavojus gauti elektros smūgį.
Lemputė gali būti karšta.

Prieš keisdami lempuotę:

1-as veiksmas	2-as veiksmas	3-ias veiksmas
Išjunkite orkaitę. Palaukite, kol orkaitė atvės.	Atjunkite orkaitę nuo maitinimo tinklo.	Ertmės apačioje patieskite skudurėlį.

Viršutinė lempuotė

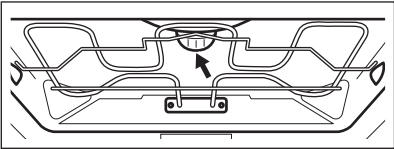
1-as veiksmas	Pasukite stiklinį gaubtelį ir nuimkite jį.	
2-as veiksmas	Nuimkite metalinį žiedą ir išvalykite stiklinį gaubtelį.	
3-as veiksmas	Orkaitės lempuotę pakeiskite atitinkama 300 °C karščiui atsparia lempuote.	

TRIKČIŲ ŠALINIMAS

4-as veiksmas.	Įkiškite metalinį žiedą į stiklinį gaubtelį ir jį įtaisykite.
-----------------------	---

Šoninė lemputė

1-as veiksmas	Išimkite kairiąją lentynėlę, kad pasiektumėte lemputę.
2-as veiksmas	Gaubteliui nuimti naudokite „Torx“ 20 atsuktuvą.
3-as veiksmas	Nuimkite metalinį rėmelį bei tarpinę ir išplaukite juos.
4-as veiksmas	Orkaitės lemputę pakeiskite atitinkama 300 °C temperatūrai atsparia lempute.
5-as veiksmas.	Įdėkite lemputės metalinį rėmelį ir tarpinę. Priveržkite varžtus.
6-as veiksmas	Sumontuokite kairės lentynėlės atramą.



12. TRIKČIŲ ŠALINIMAS









ĮSPĖJIMAS!

Žr. saugos skyrius.





12.1 Ką daryti, jeigu...





 Prietaisas neįsijungia arba nekaista	
 Galima priežastis	 Veiksmai
Prietaisas neprijungtas arba netinkamai prijungtas prie elektros maitinimo tinklo.	Patikrinkite, ar prietaisas tinkamai prijungtas prie elektros tinklo.
Nenustatytas laikrodis.	Nustatykite laikrodį; daugiau informacijos rasite Laikrodžio funkcijos skyriuje, „Kaip nustatyti: Laikrodžio funkcijos.“
Nevisiškai uždarytos durelės.	Pilnai uždarykite dureles.
Perdegė saugiklis.	Patikrinkite, ar neperdegė saugiklis. Jeigu gedi- mo pašalinti nepavyksta, kreipkitės į kvalifikuo- tą elektriką.
Prietaisas Užraktas nuo vaikų įjungta.	Žr. skyrių „Menu“. Papildomas meniu: Nustaty- mai.

 Komponentai	
 Aprašymas	 Veiksmai
Perdegė lemputė.	Pakeiskite lemputę. Daugiau informacijos rasite skyriuje „Valymas ir priežiūra“. Kaip pakeisti: Lemputė.



 Netinkamai veikia vandens stalčius		
 Aprašymas	 Galima priežastis	 Veiksmai
Vandens stalčiukas prietaise nesilaiko.	Nepakankamai įstūmėte van- dens stalčių.	Pabandykite vandens stalčiu- ką įkišti giliau.

TRIKČIŲ ŠALINIMAS

 Netinkamai veikia vandens stalčius		
 Aprašymas	 Galima priežastis	 Veiksmai
Iš vandens stalčiaus teka vanduo.	Netinkamai uždėtas vandens stalčiaus dangtelis arba netinkamai įdėtas bangų slopintuvas.	Tinkamai uždėkite vandens stalčiaus dangtelį ir tinkamai įdėkite bangų slopintuvą.



 Valymo procedūros triktys		
 Aprašymas	 Galima priežastis	 Veiksmai
Sunku išvalyti vandens stalčius.	Nenuėmėte dangtelio arba neišėmėte bangų slopintuvo.	Nuimkite dangtelį ir išimkite bangų slopintuvą.
Po kalkių šalinimo procedūros grilio / kepimo inde neliko vandens.	Vandens stalčius nebuvo pilnai pripildytas.	Patikrinkite, ar vandens stalčiuje yra kalkių šalinimo priemonės / vandens.
Po kalkių šalinimo procedūros viduje liko nešvaraus vandens.	Grilio / kepimo indą įdėjote netinkamame aukštyje.	Nuo prietaiso dugno pašalinkite likusį vandenį ir kalkių šalinimo priemonę. Kitą kartą grilio / kepimo indą dėkite į pirmąją lentyną.
Po valymo procedūros viduje lieka per daug vandens.	Prietaisui valyti naudojote per daug ploviklio.	Kitą kartą tolygiai paskirstykite ploviklį ant orkaitės vidinių sienelių.
Prasti plovimo rezultatai.	Valymo procedūrą pradėjote prietaisui neatvėsus.	Išjunkite prietaisą ir palaukite, kol jis atvės. Pakartokite valymo procedūrą.
	Prieš valymo procedūrą iš prietaiso neišėmėte visų priedų.	Iš prietaiso išimkite visus priedus. Pakartokite valymo procedūrą.

Atjungus maitinimą valymo procedūra visada sustabdoma. Jeigu valymo procedūra buvo nutraukta, pradėkite ją iš naujo.

 „Wi-Fi“ ryšio problemos	
 Galima priežastis	 Veiksmai
Nėra belaidžio tinklo ryšio.	Patikrinkite, ar jūsų mobilusis įrenginys yra prijungtas prie belaidžio tinklo. Patikrinkite belaidį tinklą ir maršrutizatorių. Iš naujo paleiskite maršrutizatorių.
Įdiegtas naujas maršrutizatorius arba pasikeitė jo konfigūracija.	Norėdami vėl prietaisą susieti su mobiliuoju įrenginiu, perskaitykite skyrius „Prieš naudojant pirmą kartą“ ir „Belaidis ryšys“.
Silpnas belaidžio tinklo ryšys.	Maršrutizatorių perkelkite arčiau prietaiso.
Šalia prietaiso esanti mikrobangų krosnelė gali trikdyti belaidį ryšį.	Išjunkite mikrobangų krosnelę. Vienu metu nenaudokite kitos mikrobangų krosnelės ir prietaiso nuotolinio valdymo. Mikrobangų krosnelė sutrikdo „Wi-Fi“ signalą.



12.2 Kaip valdyti: Klaidų kodai

Kai atsiranda programinės įrangos klaida, ekrane rodomas klaidos pranešimas. Šiame skyrelyje rasite problemų, kurias galite išspręsti patys, sąrašą.

 Kodas ir aprašymas	 Veiksmai
F111 – Maisto termometras nėra tinkamai įstatytas į lizdą.	Iki galo įstatykite Maisto termometras į lizdą.
F240, F439 – tinkamai neveikia ekrano jutikliniai laukai.	Nuvalykite ekrano paviršių. Įsitinkinkite, kad ant jutiklinių laukų nėra nešvarumų.
F601 – yra WiFi ryšys signalo triktis.	Patikrinkite savo tinklo ryšį. Žr. skyrių „Prieš naudojantis pirmąkart“, „Belaidis ryšys“.
F604 – pirmas prisijungimas prie WiFi ryšys nepavyko.	Išjunkite ir vėl įjunkite prietaisą ir pamėginkite dar kartą. Žr. skyrių „Prieš naudojantis pirmąkart“, „Belaidis ryšys“.
F908 – prietaiso sistema negali prisijungti prie valdymo skydelio.	Išjunkite ir įjunkite prietaisą.

ENERGIJOS EFEKTYVUMAS

Kai ekrane rodomas vienas šių klaidos pranešimų, reiškia, kad sugedusi posistemė galėjo būti atjungta. Tokiu atveju kreipkitės į savo prekybos atstovą arba įgaliojantį techninės priežiūros centrą. Įvykus vienai iš šių klaidų, likusios prietaiso funkcijos ir toliau veiks įprastai.

 Kodas ir aprašymas	 Veiksmai
F131 – per aukšta garų jutiklių temperatūra.	Išjunkite prietaisą ir palaukite, kol jis atvės. Vėl įjunkite prietaisą.
F144 – jutiklis Stalčius vandeniui negali išmatuoti vandens lygio.	Ištuštinkite Stalčius vandeniui ir vėl pripildykite jį.
F254 – vaizdo kamera neprijungta prie prietaiso.	Išjunkite ir įjunkite prietaisą.
F508 – Netinkamai veikia Stalčius vandeniui.	Išjunkite ir įjunkite prietaisą.
F602, F603 – Nėra WiFi ryšys ryšio.	Išjunkite ir įjunkite prietaisą.

12.3 Naudojimo informacija

Jeigu patiems problemos pašalinti nepavyksta, kreipkitės į prekybos atstovą arba įgaliojantį techninės priežiūros centrą.

Duomenys, kuriuos būtina pateikti techninės priežiūros centrui, nurodyti techninių duomenų lentelėje. Techninių duomenų lentelę rasite ant priekinio prietaiso ertmės rėmo. Nebandykite nuimti prie prietaiso pritvirtintos duomenų lentelės.

Rekomenduojame duomenis užsirašyti čia:	
Modelis (MOD.)
Prekės numeris (PNC)
Serijos numeris (S.N.)

13. ENERGIJOS EFEKTYVUMAS

13.1 Gaminio informacinis lapas paruoštas vadovaujantis ES ekologinio projektavimo ir energetinio ženklinimo reglamentų nuostatomis

Tiekėjo pavadinimas	Electrolux
---------------------	------------

Modelio identifikatorius	EOA9S31CX 944184827 KOAAS31CX 944184820	
Energijos efektyvumo rodyklė	61,9	
Energijos vartojimo efektyvumo klasė	A++	
Suvartojamos energijos kiekis taikant standartinę apkrovą ir režimą	0,99kWh/ciklas	
Suvartojamos energijos kiekis taikant standartinę apkrovą ir ventiliatoriaus režimą	0,52kWh/ciklas	
Angų skaičius	1	
Šilumos šaltinis	Elektra	
Signalo garsumas	70l	
Orkaitės tipas	Integruotoji orkaitė	
Masė	EOA9S31CX	40.5kg
	KOAAS31CX	40.5kg

IEC/EN 60350-1 Buitiniai elektriniai virimo ir maisto gaminimo prietaisai. 1 dalis: Įprastos ir garinės orkaitės ir griliai. - Eksploatacinių charakteristikų matavimo metodai.

13.2 Energijos taupymas



Prietaise yra savybių, kurios padeda taupyti energiją kasdien ruošiant maistą.

Prieš įjungdami prietaisą patikrinkite, ar prietaiso durelės yra tinkamai uždarytos. Gamindami maistą be reikalo neatidarinėkite prietaiso durelių. Durelių sandariklis privalo būti švarus ir tinkamai užfiksuotas.

Naudokite metalinius prikaistuvius, taip taupiau naudosite energiją.

Jei įmanoma, prieš gamindami maistą prietaiso iš anksto nekaitinkite.

Jeį vienu metu ruošiate kelis patiekalus, tarp kepimų darykite kuo trumpesnes pertraukas.

Maisto gaminimas naudojant ventiliatorių

Jeį įmanoma, gamindami maistą naudokite ventiliatorių, taip taupysite energiją.

Liekamasis karštis

Jeigu aktyvinama Trukmė programa ir maisto gaminimo trukmė ilgesnė nei 30 min., kai kurių prietaiso funkcijų atveju kaitinimo elementai automatiškai išsijungs anksčiau.

Ventiliatorius ir apšvietimas veiks toliau. Jei išjungsite prietaisą, valdymo skydelyje matysite likusiojo karščio reikšmę. Likusį karštį galite naudoti, kad maistas neatvėstų.

MENIU STRUKTŪRA

Jei maisto gaminimo trukmė ilgesnė nei 30 min., likus 3–10 min. iki gaminimo pabaigos prietaiso temperatūrą sumažinkite iki minimumo. Maisto gaminimo procesas ir toliau tęsis dėl likusiojo prietaiso karščio.

Naudokite likusįjį karštį kitiems patiekalams pašildyti.

Patiekalų laikymas šilumoje

Pasirinkite žemiausios temperatūros nustatymą ir panaudokite likusįjį karštį patiekalų šilumai palaikyti. Valdymo skydelyje matysite likusiojo karščio indikatorių arba temperatūrą.

Maisto gaminimas išjungus apšvietimą

Gamindami maistą apšvietimą išjunkite. Įjunkite jį tik tuomet, kai to reikės.

Drėgnas konvek. kepimas

Funkcija skirta taupyti energiją gaminant maistą.

Jei naudosite šią funkciją, lemputė automatiškai išsijungs po 30 sek. Galite vėl įjungti lemputę, tačiau taip sunaudosite daugiau energijos.

Parengties režimas

Po 2 min. įsijungs valdymo skydelio budėjimo režimas.

14. MENIU STRUKTŪRA

14.1 Meniu

Meniu elementas		Paskirtis
Mėgstamiausios		Pateikiamas mėgstamiausių nuostatų sąrašas.
Kepimo vadovas		Pateikiamas automatinių programų sąrašas.
Valymas		Pateikiamas valymo programų sąrašas.
Nustatymai		Kaip sukonfigūruoti prietaisą.
Nustatymai	Prisijungimo nustatymai	Tinklo konfigūracijai nustatyti.
	Pasirinkimas	Kaip sukonfigūruoti prietaisą.
	Serviso duomenys	Rodo programinės įrangos versiją ir sąranką.

14.2 Papildomas meniu, skirtas: Valymas

Papildomas meniu	Paskirtis
Valymas garais	Lengvas valymas.

Papildomas meniu	Paskirtis
Intensyvus valymas garais	Intensyvus valymas.
Kalkių nuosėdų šalinimas	Garų generatoriaus sistemoje likusių kalkių nuosėdų valymas.
Garų sistemos praplovimas	Garų generatoriaus sistemos valymas. Jei dažnai gaminate garuose, naudokite skalavimo funkciją.
Orkaitės džiovinimas	Viduje po gaminimo garuose likusio kondensato džiovinimo procedūra.
Priminimas apie valymą	Primena, kada laikas valyti orkaitę.

14.3 Papildomas meniu, skirtas: Nustatymai

Papildomas meniu	Paskirtis
Orkaitės apšvietimas	Ijungia ir išjungia lempuotę.
Vidaus apšvietimo simbolio matomumas	Ekrane įsijungs lempuotės piktograma.
Greitas įkaitinimas	Sutrumpinamas kaitinimo laikas. Naudojama tik su kai kuriomis prietaiso funkcijomis.
Šildyti ir palaikyti šilumą	Pasibaigus gaminimui, 30 minučių išlaiko paruoštą maistą šiltą. Įjungus šią funkciją ekrane pasirodo pranešimas: „Šilumos palaikymas pradėtas“. Ji galima tik kai kurioms kaitinimo funkcijoms, jeigu nustatyta jų trukmė.
Užraktas nuo vaikų	Apsaugo nuo atsitiktinio prietaiso įjungimo. Kai funkcija įjungta, tekstas Užraktas nuo vaikų pasirodo ant ekrano kaip įjungiate orkaitę. Norėdami naudotis prietaisu, abėcėlės tvarka pasirinkite kodo raides.

14.4 Papildomas meniu, skirtas: Prisijungimo nustatymai

Papildomas meniu	Aprašymas
WiFi ryšys	Ijungti ir išjungti: WiFi ryšys.

MENIU STRUKTŪRA

Papildomas meniu	Aprašymas
Nuotolinis valdymas	Nuotoliniam valdymui įjungti ir išjungti. Parinktis matoma tik kai ją įjungiate: WiFi ryšys.
Tinklas	Tinklo būsenai ir signalo galiai patikrinti: WiFi ryšys.
Nuotolinis valdymas	Kaip automatiškai įjungti nuotolinį valdymą paspaudus PRADETI. Parinktis matoma tik kai ją įjungiate: WiFi ryšys.
Atsijungti nuo tinklo	Kaip išjungti automatinį prietaiso prisijungimą prie susieto tinklo.

14.5 Papildomas meniu, skirtas: Pasirinkimas

Papildomas meniu	Aprašymas
Kalba	Parenka prietaiso kalbą.
Paros laikas	Nustato esamą laiką ir datą.
Laiko rodmuo	Įjungiamas ir išjungiamas laikrodis.
Laikrodžio stilius	Pakeičia rodomo laiko formatą.
Priminimas apie valymą	Įjungiamas ir išjungiamas priminimas.
Mygtukų tonai	Įjungia ir išjungia mygtukų garsus. Šių funkcijų signalų išjungti negalima:  , STOP .
Įspėjamieji / klaidų tonai	Įjungia ir išjungia įspėjamųjų signalų tonus.
Įspėjamo signalo garsas	Nustato mygtukų ir signalų garsumą.
Ekrano ryškumas	Nustato ekrano ryškumą.
Vandens kietumas	Nustato vandens kietumą.
Temperatūros matavimo vienetas	Nustato temperatūros matavimo vienetus: °C arba °F.

14.6 Papildomas meniu, skirtas: Serviso duomenys





Papildomas meniu	Aprašymas
Demonstracinis režimas	Aktyvavimo / išjungimo kodas: 2468
Licencija	Informacija apie licencijas.
Programinės įrangos versija	Informacija apie programinės įrangos versiją.
Atkurti visus nustatymus	Atkuriamos gamyklinės nuostatos.
Atkurti iššokančias žinutes	Atkuriami visi išskylantieji langai į originalias nuostatas.

15. TAI PAPRASTA!



Prieš naudodami pirmą kartą, turite nustatyti:

Kalba	Ekranų ryškumas	Įspėjamo signalo garsas	Vandens kieku- mas	Paros laikas
-------	-----------------	-------------------------	-----------------------	--------------





Susipažinkite su pagrindinėmis valdymo skydelio ir jo ekrano piktogramomis:

 Įjungta / Iš- jungta	 Meniu / At- gal	 Informacija	 Laikmatis	 Maisto ter- mometras	START / STOP	 Daugiau
--	---	---	---	--	-----------------	---



Pradėkite naudotis prietaisu

Spartusis palei- dimas	Įjunkite prietaisą ir pradėkite ga- minti, naudoda- mi funkcijos nu- matytąją temper- atūrą ir laiką.	1-asis veiksmas	2-asis veiksmas	3-iasis veiksmas
		Paspauskite ir palaikykite nus- paudę  .	 ... – nusta- tykite prietaiso funkciją.	Paspauskite: START .
Spartusis išjun- gimas	Išjunkite prietai- są bet kada, ne- priklausomai nuo to, kas rodo- ma ekrane.	 – paspauskite ir palaikykite paspaudę, kol prietaisas išsijungs.		

TAI PAPRASTA!

Gaminimo pradžia					
1-as veiksmas	2-as veiksmas	3-ias veiksmas	4-as veiksmas	5-as veiksmas.	6-as veiksmas
 – paspauskite, kad įjungtumėte prietaisą.	 ... – pasirinkite funkciją.	 – paspauskite, kad atvertumėte temperatūros nustatymus.	 – braukite pirštu per slankiklį, kad nustatytumėte temperatūrą.	OK – paspauskite, kad patvirtintumėte.	START – paspauskite, kad pradėtumėte gaminti.

Gaminimas garuose: Steamify			
Nustatykite temperatūrą. Kaitinimo garuose funkcijos tipas priklauso nuo nustatytos temperatūros.			
Virimas garuose	Troškinimas garuose	Lengvas apkepimas garuose	Kepimas ir skrudinimas garuose
50–100 °C	105–130 °C	135–150 °C	155–230 °C

Sužinokite, kaip greitai paruošti maistą				
Naudokite automatines programas, kad greitai paruoštumėte patiekalą nekeisdami numatytųjų nuostatų:				
Kepimo vadovas	1-as veiksmas	2-as veiksmas	3-ias veiksmas	4-as veiksmas
	Paspauskite: 	Paspauskite: 	Paspauskite:  Kepimo vadovas.	Pasirinkite patiekalą.

Maisto ruošimo trukmei nustatyti arba gaminimo funkcijai pakeisti naudokite sparčiąsias funkcijas.		
Sparčiosios laikmačio nuostatos Naudokitės sparčiojo pasirinkimo funkcija, kad pasirinktumėte dažniausiai naudojamas laikmačio nuostatas.	1-as veiksmas	2-as veiksmas
	Paspauskite: 	Pasirinkite norimą laikmačio reikšmę.

Maisto ruošimo trukmei nustatyti arba gaminimo funkcijai pakeisti naudokite sparčiausias funkcijas.

„10 % Finish Assist“

Naudokite „10 % Finish Assist“ funkciją, jei iki pabaigos likus 10 % viso laiko norite pratęsti laiką arba pakeisti funkciją.

+1 min | +5 min | +10 min – pasirinkite norimo laiko piktogramą, kad pratęstumėte ruošimo trukmę.

Funkcijos keitimas:

Pasirinkite norimą funkciją:    ...

Išvalykite prietaisą naudodami valymo garais funkciją

1-as veiksmas

Paspauskite 

2-as veiksmas

Paspauskite 

3-ias veiksmas

Pasirinkite režimą:

Valymas garais

Lengvam valymui.

Intensyvus valymas garais

Kruopščiam valymui.



Kalkių nuosėdų šalini- mas

Likusioms garų generatoriaus sistemos kalkių nuosėdoms valyti.

Garų sistemos praplovimas

Garų generatoriaus sistemos plovimui ir valymui po dažno garų funkcijų naudojimo.

16. APLINKOS APSAUGA

Atiduokite perdirbti medžiagas, pažymėtas šiuo ženklu . Išmeskite pakuotę į atitinkamą atliekų surinkimo konteinerį, kad ji būtų perdirbta. Padėkite saugoti aplinką bei žmonių sveikatą ir surinkti bei perdirbti elektros ir elektronikos prietaisų atliekas. Neišmeskite šiuo ženklu  pažymėtų prietaisų kartu su kitomis buitinėmis atliekomis. Atiduokite šį gaminį į vietos atliekų surinkimo punktą arba susisiekite su vietos savivaldybe dėl papildomos informacijos.

www.electrolux.com/shop



867352776-F-402023

