



Electrolux



[electrolux.com/register](https://electrolux.com/register)



EW9W161BC

LT Naudojimo instrukcija | **Skalbyklė-džiovyklė**



# Sveiki atvykę į „Electrolux“ pasaulį! Dėkojame, kad pasirinkote mūsų prietaisą.



Siekdami tausoti, mes mažiname popieriaus naudojimą ir visas naudojimo instrukcijas pateikiame internete. Raskite visą naudojimo instrukciją adresu [electrolux.com/manuals](http://electrolux.com/manuals)



Gaukite naudojimo patarimų, brošiūrų, trikčių šalinimo, aptarnavimo ir remonto informacijos adresu [electrolux.com/support](http://electrolux.com/support)



Jūsų prietaisui skirtų priedų, eksploatacinių medžiagų ir originalių atsarginių dalių ieškokite čia: [electrolux.com/shop](http://electrolux.com/shop)

Galimi pakeitimai.

## TURINYS

1. SAUGOS INFORMACIJA.....	2
2. SAUGOS INSTRUKCIJOS.....	6
3. GAMINIO APRAŠYMAS.....	8
4. TECHNINIAI DUOMENYS.....	9
5. MONTAVIMAS.....	10
6. PRIEDAI.....	15
7. VALDYMO SKYDELIS.....	15
8. RATUKAS IR MYGTUKAI.....	18
9. PROGRAMOS.....	20
10.  „WI-FI“ NUSTATYMAS.....	27
11. PRIEŠ NAUDOJANT PIRMAKART.....	30
12. NUSTATYMAI.....	30
13. KASDIENIS NAUDOJIMAS.....	31
14. KASDIENIS NAUDOJIMAS – SKALBIMAS IR DŽIOVINIMAS.....	35
15. KASDIENIS NAUDOJIMAS – TIK DŽIOVINIMAS.....	37
16. PŪKAI SKALBINIUOSE.....	38
17. NAUDINGI PATARIMAI.....	39
18. VALYMAS IR PRIEŽIŪRA.....	41
19. GEDIMŲ ŠALINIMAS.....	49
20. SAŃAUDŲ VERTĖS.....	54
21. APLINKOS APSAUGA.....	56

## 1. SAUGOS INFORMACIJA



Prieš įrengdami ir naudodami prietaisą, atidžiai perskaitykite pateiktą instrukciją.

Gamintojas neatsako už sužalojimus ar nuostolius, patirtus dėl netinkamo prietaiso įrengimo ar naudojimo. Instrukciją

visada laikykite saugioje ir pasiekiamoje vietoje, kad prireikus galėtumėte ja pasinaudoti.

## 1.1 Vaikų ir pažeidžiamų žmonių sauga

### ĮSPĖJIMAS!

Pavojus uždusti, susižaloti ir sukelti nuolatinę negalią.

- Vyresni nei 8 metų vaikai ir asmenys, turintys fizinių, jutiminių arba protinių sutrikimų, arba asmenys, kuriems trūksta patirties ar žinių, šį prietaisą gali naudoti tik prižiūrimi kitų arba gavę nurodymus, kaip saugiai naudotis prietaisu, jei jie supranta su prietaiso naudojimu susijusius pavojus.
- Nuo 3 iki 8 metų vaikų ir asmenų, turinčių sunkią negalią, negalima palikti be priežiūros ir kitaip leisti pasiekti naudojamą prietaisą.
- Asmenims (įskaitant vaikus), nesugebantiems saugiai naudotis prietaisu dėl savo fizinės, jutiminės ar protinės negalios arba patirties bei žinių trūkumo, šiuo prietaisu naudotis draudžiama, išskyrus atvejus, kai jie tai daro su kitų priežiūra arba gavę aiškius saugaus naudojimo nurodymus.
- Vaikus būtina prižiūrėti ir užtikrinti, kad jie su prietaisu nežaistų.
- Visas pakuotės medžiagas saugokite nuo vaikų ir tinkamai pašalinkite.
- Valymo priemonės laikykite vaikams nepasiekiamoje vietoje.
- Neleiskite nepilnamečiams vaikams ir gyvūnams būti šalia prietaiso atidarytomis durelėmis.
- Jeigu prietaise yra apsaugos nuo vaikų įtaisas, jį reikia suaktyvinti.
- Vaikai be priežiūros negali atlikti prietaiso valymo ir naudotojo priežiūros darbų.

## 1.2 Bendrieji saugos reikalavimai

- Tai buitinis prietaisas skirtas skalbti ir džiovinti tik tokius skalbinius, kurie tinkami skalbti ir džiovinti skalbyklės-džiovyklėse.
- Nenaudokite džiovinimo funkcijos, jei skalbiniai buvo sutepti pramoninėmis cheminėmis medžiagomis.
- Tai buitinis prietaisas, skirtas naudoti patalpose, vienam šeimos ūkiui.
- Šį prietaisą galima naudoti biuruose, viešbučių kambariuose, nakvynės ar svečių namuose, sodybose ar kitoje panašioje aplinkoje, kur prietaiso naudojimo intensyvumas neviršija buitinio (vidutinio) naudojimo.
- Nebandykite pakeisti šio prietaiso techninių savybių.
- Prietaisą montuokite atskirai arba po virtuvės stalu, jeigu užtenka vietos.
- Nemontuokite prietaiso už rakinamų durų, stumdomų durų ar durų su vyriais priešingoje pusėje. Taip pat pasirūpinkite, kad prietaiso durelės galėtų pilnai atsidaryti.
- Elektros kištuką į tinklo lizdąjunkite tik tuomet, kai pabaigsite prietaiso įrengimą. Pasirūpinkite, kad būtų lengva pasiekti sumontuoto prietaiso elektros laido kištuką ir elektros maitinimo lizdą.
- Pasirūpinkite, kad apatinių ventiliacijos angų neblokėtų kilimai ar kitos grindų dangos.
- DĖMESIO: Prietaiso negalima jungti prie maitinimo per išorinį įjungimo įtaisą, pavyzdžiui, laikmatį ar kitą elektros grandinę, kurią komunalinės tarnybos reguliariai įjungia ir išjungia.
- Pasirūpinkite, kad prietaiso patalpoje būtų įrengta tinkama ventiliacija ir patalpoje nesikauptų iš dujas ar kitą kurą deginančių prietaisų sklindančios dujos, ir neužsidegtų.
- Vėdinimo sistemos oras neturi patekti į buitinių prietaisų, deginančių dujas ar kitą kurą, išmetamųjų dujų kanalą.
- Darbinis vandens slėgis vandens tiekimo taške turi būti nuo 0,5 baro (0,05 MPa) iki 10 barų (1,0 MPa).

- Didžiausia leistina prietaiso apkrova – 10.0 kg. Neviršykite kiekvienai programai numatytos didžiausios leistinos apkrovos (žr. skyrių „Programos“).
- Prietaisą prie vandentiekio junkite naujomis kartu su prietaisu gautomis arba įgaliotojo techninės priežiūros centro patvirtintomis žarnomis.
- Nenaudokite senų žarnų.
- Jei būtų pažeistas maitinimo laidas, jį gali pakeisti tik gamintojas, jo įgaliotasis techninės priežiūros centras arba panašios kvalifikacijos asmenys– antraip gali kilti elektros pavojus.
- Nuvalykite aplink prietaisą galimai susikaupusius pūkus ir pakuotės likučius.
- Nenaudokite prietaiso be filtrų. Pūkų surinkimo filtrą valykite prieš arba po kiekvieno naudojimo.
- Maistiniu aliejumi, mineraline alyva, acetonu, spiritu, benzinu, žibalu, dėmių valikliu, terpentinu, vašku ar vaško valikliu išteptus skalbinius skalbkite atskirai, naudodami daugiau skalbimo priemonės, ir tik tada džiovinkite džiovyklėje.
- Prietaiso nenaudokite, jei jo elementai sutepti pramoninėmis cheminėmis medžiagomis.
- Džiovyklėje nedžiovinkite nešvarių skalbinių.
- Džiovyklėje nedžiovinkite porolono (lateksinio) kempinių, maudymosi kepuraičių, neperšlampamų audinių, gaminių su pamušalu, kimštų drabužių ar pagalvių.
- Audinių minkštiklius ar kitas panašias priemones naudokite tik vadovaudamiesi jų gamintojų instrukcijomis.
- Pasirūpinkite, kad į prietaisą nepakliūtų gaisrą galintys sukelti daiktai, pavyzdžiui, žiebtuvėliai ar degtukai.
- DĖMESIO! Džiovyklė išjunkite tik pasibaigus džiovinimo ciklui. Jei džiovyklę išjungsite anksčiau, skalbinius iš karto išimkite ir išsklaidykite, kad pašalintumėte susikaupusį karštį.

- Paskutinio plovimo ciklo metu skalbiniai nekaitinami (atvėsimo ciklas), kad jam pasibaigus skalbiniai būtų apsaugoti nuo karščio pažeidimų.
- Nevalykite prietaiso didelio slėgio vandens purkštuvais ir (arba) garais.
- Išvalykite prietaisą drėgna šluoste. Naudokite tik neutralius ploviklius. Nenaudokite šveičiamųjų produktų, šveitimo kempinių, tirpiklių arba metalinių grandyklių.
- Prieš bet kokius techninės priežiūros darbus išjunkite prietaisą ir ištraukite maitinimo laido kištuką iš elektros lizdo.

## 2. SAUGOS INSTRUKCIJOS

### 2.1 Įrengimas



Įrengimas turi atitikti galiojančias nacionalines taisykles.

- Vadovaukitės su prietaisu pateiktomis įrengimo instrukcijomis.
- Nestatykite ir nenaudokite prietaiso ten, kur temperatūra gali būti žemesnė nei 5 °C arba aukštesnė nei 35 °C.
- Perkeliant prietaisą visada laikykite vertikaloje padėtyje.
- Norėdami įsitikinti, kad kompresorius tinkamai veikia, palaukite 6 valandas po įrengimo ir tik po to naudokite prietaisą.
- Pasirūpinkite, kad tarp prietaiso ir grindų vyktų oro cirkuliacija.
- Pašalinkite visas pakavimo medžiagas ir gabenimui skirtus varžtus.
- Grindys, ant kurių bus įrengtas prietaisas, turi būti plokščios, stabilios, atsparios karščiui ir švarios.
- Gabenimo varžtus laikykite saugioje vietoje. Jeigu prietaisą ateityje reikės perkelti, juos reikia įsukti, kad būgnas būtų užfiksuotas ir apsaugotas nuo vidinio sugadinimo.
- Visada būkite atsargūs, kai perkeliate prietaisą, nes jis yra sunkus. Visada mūvėkite apsaugines pirštines ir avėkite uždarą avalynę.

- Neįrenkite ir nenaudokite sugadinto prietaiso.
- Nestatykite prietaiso ten, kur prietaiso durelių negalima atidaryti iki galo.
- Sureguliuokite kojeles, kad tarp prietaiso ir grindų dangos būtų reikiamas tarpas.
- Pastatę prietaisą į nuolatinę jo vietą, gulsčiuuku patikrinkite, ar jis stovi lygiai. Jei jis stovi nelygiai, atitinkamai sureguliuokite jo kojeles.

### 2.2 Elektrinis jungimas

#### **ISPĖJIMAS!**

Pavojus sukelti gaisrą ir gauti elektros smūgį.

- **DĖMESIO!** Šį prietaisą reikia jungti prie įžeminto lizdo.
- Visada naudokite tinkamai įrengtą įžemintą saugųjį elektros lizdą.
- Nenaudokite daugiakanalių adapterių ir ilginamųjų laidų.
- Norėdami išjungti prietaisą, netraukite už maitinimo laido. Visada traukite paėmę už elektros kištuko.
- Nelieskite maitinimo laido arba elektros kištuko šlapiomis rankomis.

### 2.3 Vandens pajungimas

- Tiekiamo vandens temperatūra neturi viršyti 25 °C.
- Nepažeiskite vandens žarnų.

- Prieš jungdami prietaisą prie naujų ar ilgai nenaudotų vamzdžių, remontuotų arba naujų prietaisų (vandens skaitiklių ir pan.), palaukite kol pradės tekėti švarus ir skaidrus vanduo.
- Pirmą kartą naudodami prietaisą ir juo pasinaudoję patikrinkite, ar nėra vandens nuotėkio.
- Nenaudokite ilginamųjų žarnų vandens išleidimo žarnai pailginti. Dėl vandens tiekimo žarnos keitimo kreipkitės į įgaliotąjį techninės priežiūros atstovą.
- Išpakavę prietaisą galite pamatyti iš vandens išleidimo žarnos ištekantį vandenį. Taip yra todėl, kad gamykloje prietaisas buvo bandomas naudojant vandenį.
- Vandens išleidimo žarną galima pailginti iki 400 cm. Dėl kitos vandens išleidimo žarnos arba jos ilginamosios dalies kreipkitės į įgaliotąjį techninės priežiūros atstovą.
- Pasirūpinkite, kad įrengus prietaisą liktų prieiga prie čiaupo.

## 2.4 Naudojimas

### ĮSPĖJIMAS!

Sužeidimo, elektros smūgio, gaisro, nudegimų arba prietaiso sugadinimo pavojus.

- Šalia prietaiso, į prietaisą arba ant jo nedėkite degių medžiagų arba degiomis medžiagomis sudrėkintų daiktų.
- Programai veikiant nelieskite durelių stiklo. Stiklas gali įkaisti.
- Prietaise nedžiovinkite apgadintų (suplėšytų, apspurusių) daiktų, kuriuose yra kamšalų arba užpildų.
- Jeigu skalbiant naudojote dėmių šalinimo priemonę, prieš paleisdami džiovinimo ciklą skalbinius dar kartą išskalaukite.
- Pasirūpinkite, kad nuo skalbinių būtų pašalinti visi metaliniai objektai.
- Džiovinkite tik šiame prietaise tinkamus džiovinti audinius. Vadovaukitės gaminio etiketėje pateiktais valymo nurodymais.
- Nelipkite ir nesisėskite ant atvirų prietaiso durelių.
- Prietaise nedžiovinkite varvančių drabužių.
- Saugokite prietaiso plastikines dalis nuo įkaitusių objektų.

- Prieš paleisdami džiovinimo programą, iš prietaiso išimkite skalbimo priemonės kamuoliuką (jeigu naudojamas).
- Jeigu ketinate naudoti nenutrūkstamą programą, skalbimo kamuoliuko nenaudokite.

## 2.5 Kompresorius

### ĮSPĖJIMAS!

Pavojus sugadinti prietaisą.

- Šios skalbyklės-džiovyklės kompresorius ir jo sistema užpildyta specialia medžiaga, kurios sudėtyje nėra fluoro ir chloro angliavandenilių. Ši sistema privalo išlikti sandari. Pažeidus sistemą, gali įvykti nuotėkis.

## 2.6 Paslauga

- Dėl prietaiso remonto kreipkitės į įgaliotąjį techninės priežiūros centrą. Naudokite tik originalias dalis.
- Atkreipkite dėmesį, kad pačių arba neprofesionalus remontas gali turėti pasekmių saugai ir panaikinti garantiją.
- Nutraukus modelio gamybą, šių atsarginių dalių galima įsigyti bent 10 metų: variklį ir variklio šepetėlius, variklio ir būgno sąsajos mazgą, siurblius, amortizatorius ir spyruokles, skalbimo būgną, būgno kryžmę ir rutulinius guolius, šildytuvus ir kaitinimo elementus, įskaitant šildymo siurblius, vamzdžius ir susijusią įrangą, žarnas, vožtuvus, filtrus, hermetikus, spausdintines plokštes, elektroninius ekranus, slėginius jungiklius, termostatus ir kitus jutiklius, programinę ir aparatinę įrangą, įskaitant atkūrimo, dureles, lankstus, sandariklius, durelių užrakinimo mazgą ir plastikines detales, pavyzdžiui, skalbimo priemonių dozatorių. Jūsų šalyje šis laikotarpis gali būti ilgesnis. Daugiau informacijos rasite mūsų internetinėje svetainėje.
- Įsidėmėkite, kad tam tikros šios atsarginės dalys yra prieinamos tik profesionaliems remonto specialistams ir kad ne visos atsarginės dalys yra aktualios visiems modeliams.
- Šio gaminio viduje esanti (-čios) lemputė (-ės) ir atskirai parduodamos atsarginės lemputės: Šios lemputės turi atlaikyti

ekstremalias fizines sąlygas buitiniuose prietaisuose, pavyzdžiui, temperatūrą, vibraciją, drėgmę, arba yra skirtos informuoti apie prietaiso veikimo būseną. Jos nėra skirtos naudoti kitoms paskirtims ir netinka patalpoms apšviesti.

- Nupjaukite maitinimo laidą prie pat prietaiso ir tinkamai utillizuokite.
- Išimkite durų velkę, kad vaikai arba naminiai gyvūnai neįstrigtų būgne.
- Prietaisą šalinkite pagal vietinius elektrinės ir elektroninės įrangos atliekų šalinimo reikalavimus.

## 2.7 Šalinimas

- Atjunkite prietaisą nuo tinklo maitinimo ir vandentiekio.

## 3. GAMINIO APRAŠYMAS

### 3.1 Prietaiso apžvalga

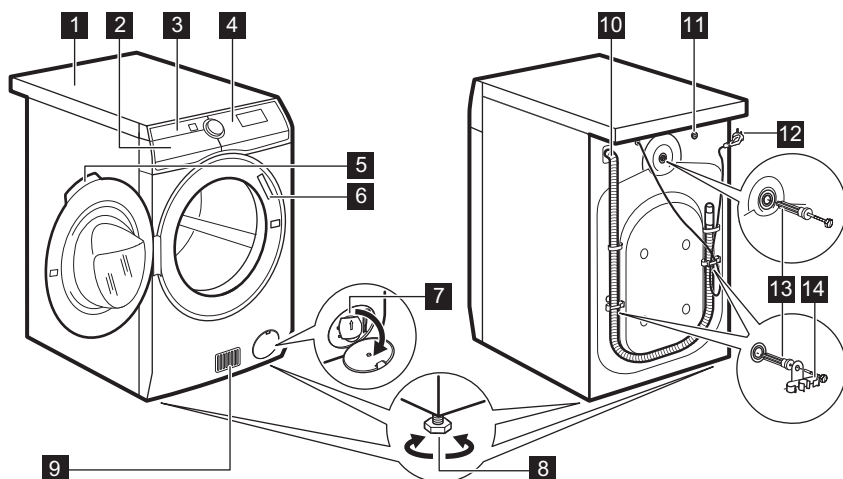

- 1** Darbastalis
- 2** Skalbiškio dalytuvas
- 3** Oro filtras (-ai)
- 4** Valdymo skydelis
- 5** Durelių rankena
- 6** Techninių duomenų plokštelė
- 7** Vandens išleidimo siurblio filtras
- 8** Kojelės prietaisui išlyginti

- 9** Oro srauto angos
- 10** Vandens išleidimo žarna
- 11** Vandens išleidimo vožtuvas
- 12** Elektros maitinimo laidas
- 13** Transportavimo varžtai
- 14** Žarnos laikikliai

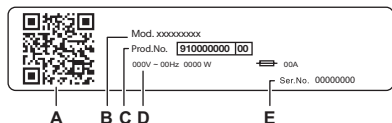

#### Techninių duomenų lentelėje nurodyta:

- A. QR kodas
- B. Modelio pavadinimas
- C. Gaminio numeris
- D. Elektros parametrai
- E. Serijos numeris

Vaizdo kamera nuskaitykite **QR kodą**, kad iš programėlių parduotuvės atsisiųstumėte mūsų programėlę į savo išmanųjį įrenginį, ir vadovaukitės gautais nurodymais. Užregistruokite savo gaminį ir gaukite iš jo maksimalią naudą.

- Gaukite išsamią informaciją apie prietaisą, dokumentų ir straipsnių apie tai, kaip naudotis geriausiomis funkcijomis (naudojimo instrukcija taip pat pateikta adresu [electrolux.com/manuals](http://electrolux.com/manuals))
- Gaukite patarimų dėl naudojimo, informacijos apie trikdžių šalinimą, aptarnavimą ir remontą (taip pat pateikta adresu [electrolux.com/support](http://electrolux.com/support))
- Įsigykite priedų, eksploatacinių medžiagų ir originalių atsarginių dalių savo prietaisui (taip pat galite įsigyti adresu [electrolux.com/shop](http://electrolux.com/shop))

## 4. TECHNINIAI DUOMENYS

Matmenys	Plotis / aukštis / bendras gylis	59.7 cm / 87.0 cm / 66.0 cm
Elektros prijungimas	Įtampa Bendroji galia Saugiklis Dažnis	230 V 2 200 W 10 A 50 Hz
Apsaugos klasė. Apsauginis dangtis prietaisą apsaugo nuo kietųjų dalelių ir drėgmės, išskyrus nuo drėgmės neapsaugotą žemos įtampos įrangą.		IPX4
Vandens tiekimas <sup>1)</sup>		Šaltas vanduo
Tiekiamo vandens slėgis	Mažiausias Didžiausias	0,5 baro (0,05 MPa) 10 bar (1,0 MPa)
Aplinkos oro temperatūra	Mažiausias Didžiausias	5 °C 35 °C
Didžiausias skalbinių kiekis	„Cotton“ Sintetika Vilna	10.0 kg 4.0 kg 1.5 kg
Didžiausias sausų skalbinių kiekis	„Cotton“ Sintetika Vilna	6 kg 4 kg 1 kg

Šiame gaminyje yra HFC – 0,14 kg hermetiškai užsandarintų dujų su fluoru R134a/GWP1430.

<sup>1)</sup> Prijunkite vandens įleidimo žarną prie vandens čiaupo su 3/4" sriegiu.

## 5. MONTAVIMAS

### ⚠ ĮSPĖJIMAS!

Žr. saugos skyrius.

### 5.1 Išpakavimas

### ⚠ ĮSPĖJIMAS!

Prieš naudodami prietaisą pašalinkite visas pakuotės medžiagas ir gabenimo varžtus.

### ⚠ ĮSPĖJIMAS!

Kadangi prietaisas bus statomas galinėje pusėje, **prieš naudodami jį palaukite maždaug 6 valandas**. Tai užtikrina kompresoriaus tinkamą veikimą.

### ⚠ ĮSPĖJIMAS!

Mūvėkite pirštines.

1. Nuimkite išorinę plėvelę. Jei reikia, panaudokite peiliuką.

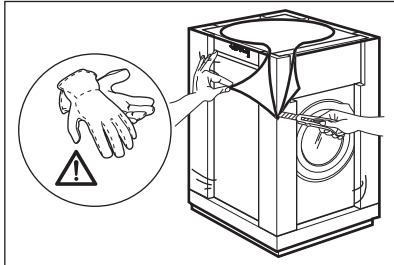

2. Nuimkite viršutinį kartoną ir kitas pakavimo medžiagas.

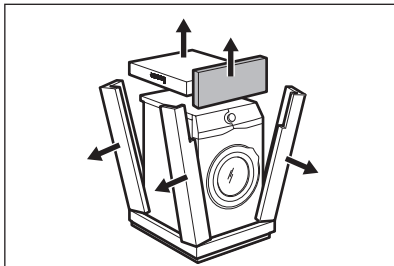

3. Nuimkite vidinę plėvelę.

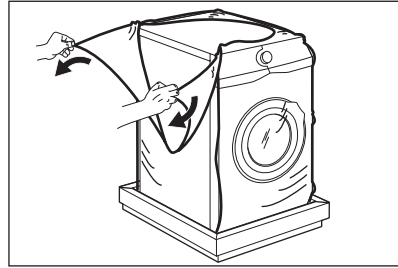

4. Nuimkite nuo durelių tarpinių visas apsaugines medžiagas ir ištraukite iš būgno visus pakavimo ir apsauginius elementus.

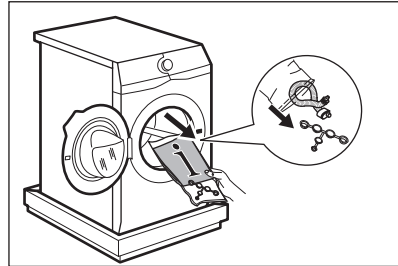

5. Atsargiai paguldykite prietaisą ant jo galinės pusės.
6. Padėkite priekinį pakuotės elementą ant grindų, po prietaisu.



Būkite atsargūs ir nepažeiskite žarnų.

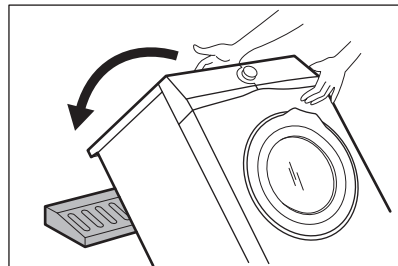

7. Nuimkite apsaugą nuo prietaiso apačios.

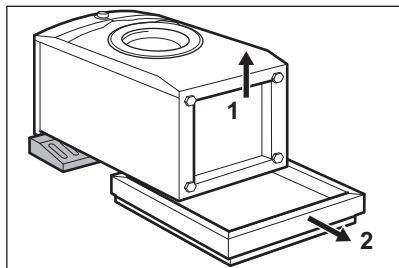

8. Ištraukite prietaisą išlaikant jį vertikaliaje padėtyje.

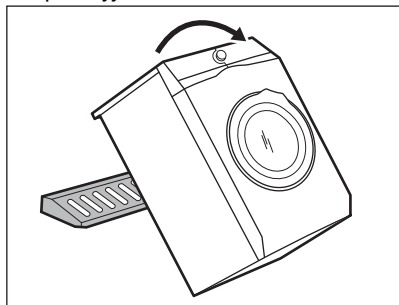

9. Ištraukite maitinimo laidą ir vandens išleidimo žarną iš žarnos laikiklių.



Iš žarnos galite ištekėti vandens. Taip yra todėl, kad gamykloje prietaisas buvo išbandomas su vandeniu.

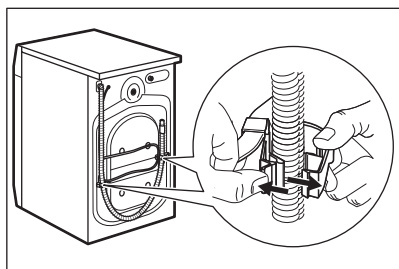

10. Atsukite tris varžtus.

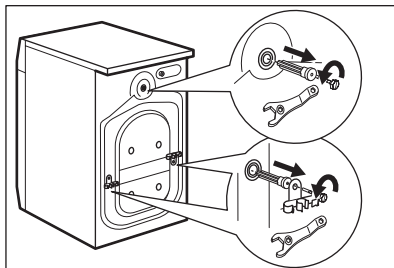

11. Ištraukite plastikinius tarpiklius.

12. Angas uždenkite plastikiniais dangteliais, kuriuos rasite maišelyje, kartu su naudojimo vadovu.

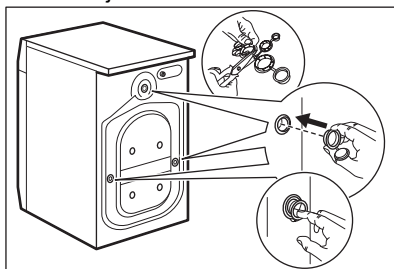

Pakuotę ir gabenimui skirtus varžtus rekomenduojame išsaugoti ateičiai, jeigu prietaisą tektų gabenti.

## 5.2 Įrengimas po stalviršiu

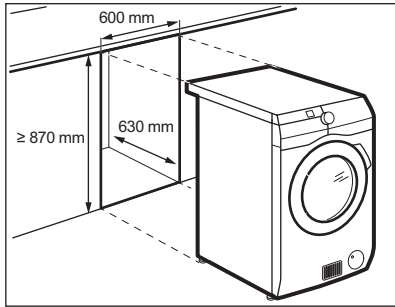

Prietaisą galima įrengti atskirai arba jį montuoti po virtuvės stalviršiu, išlaikant tinkamus atstumus (žr. pav.).

### ⚠ DĖMESIO

Neįrenkite prietaiso sandarioje ertmėje! Pasirūpinkite, kad po baldo apačia vyktų oro cirkuliacija.

### ⚠ DĖMESIO

Norėdami užtikrinti netrukdomą oro cirkuliaciją po prietaisu, netvirtinkite garsą izoliuojančių pertvarų (jeigu yra).

## 5.3 Pastatymas ir išlygiavimas

1. Prietaisą pastatykite ant kietų ir lygių grindų.



Pasirūpinkite, kad kilimai neblokuotų oro cirkuliacijos po prietaisu. Patikrinkite, ar prietaisas neličia sienos ir kitų baldų.

2. Prietaiso horizontalumą reguliuokite kojelėmis.



### ĮSPĖJIMAS!

Nekiškite po prietaiso kojelėmis kartono, medžio gabaliukų ar kitų medžiagų.

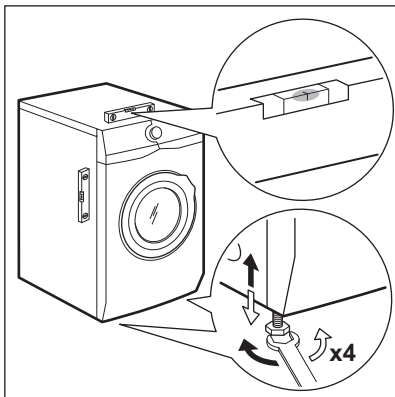

Pastatykite prietaisą, taip, kad jis stovėtų horizontaliai ir stabiliai.



Tinkamas prietaiso suregulavimas apsaugo nuo vibracijos triukšmų ir prietaiso judėjimo veikiant.



Kai prietaisas įrengiamas ant pakyls, naudokite skyriuje „Priedai“ aprašytus priedus. Atidžiai perskaitykite su prietaisu ir priedu pateiktą instrukciją.

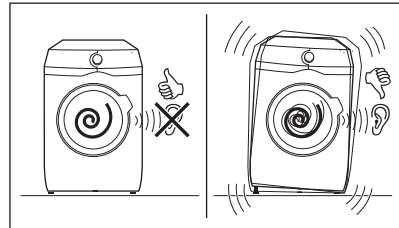

## 5.4 Vandens įleidimo žarnos

1. Jeigu reikia, prijunkite vandens įleidimo žarną prie įvado prietaiso gale. Paprastai

ji montuojama gamykloje.

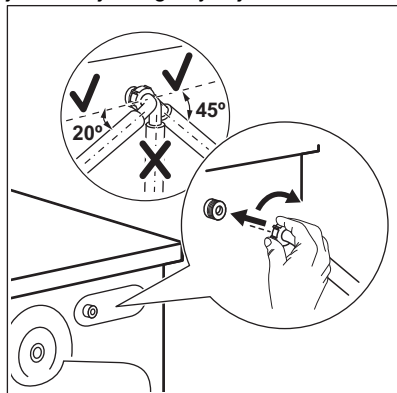

2. Nukreipkite ją kairėn arba dešinėn, atsižvelgdami į čiaupo padėtį. Pasirūpinkite, kad vandens padavimo žarna nebūtų vertikaloje padėtyje.
3. Jeigu reikia, atlaisvinkite veržlę, kad galėtumėte ją nustatyti tinkamoje padėtyje
4. Prijunkite vandens žarną prie 3/4 colio sriegio šalto vandens čiaupo.

Kai kuriuose modeliuose gali būti vandens padavimo žarna su vandens stabdymo prietaisu. Jis neleidžia vandeniui pratekėti dėl įprasto žarnos nusidėvėjimo. Jei sektorius langelyje rodo triktį A, užsukite vandens čiaupą ir dėl vandens žarnos pakeitimo susisiekite su įgaliotuoju techninės priežiūros centru.

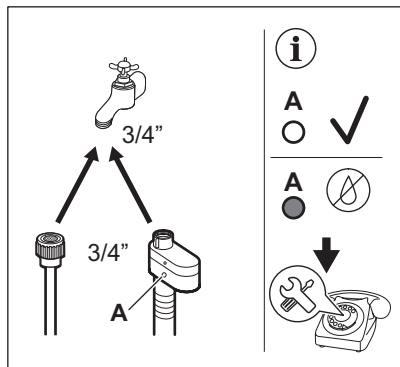

### ⚠ ĮSPĖJIMAS!

Tiekiamo vandens temperatūra neturi viršyti 25 °C.

### ⚠ DĖMESIO

Pasirūpinkite, kad per tarpines netekėtų vanduo.

### i

Nenaudokite ilginamųjų žarnų vandens įleidimo žarnai pailginti. Susisiekite su aptarnavimo centru dėl informacijos apie vandens padavimo žarnos keitimą.

## 5.5 Vandens atjungimo įtaisas

Vandens įleidimo žarnoje yra vandens atjungimo įtaisas. Šis įtaisas apsaugo nuo vandens nuotėkio tuo atveju, jeigu žarna natūraliai nusidėvi.

Raudona sritis langelyje „A“ rodo gedimą.

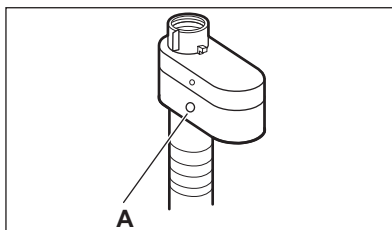

Jeigu taip atsitiktų, užsukite vandens čiaupą ir susisiekite su įgaliotuoju techninės priežiūros centru, kad žarna būtų pakeista.

## 5.6 Vandens išleidimas

Vandens išleidimo žarna turi būti ne žemiau kaip 60 cm ir ne aukščiau kaip 100 cm nuo grindų.

### i

Vandens išleidimo žarną galima pailginti iki 400 cm. Dėl atsarginės vandens išleidimo žarnos arba jos ilginamosios dalies susisiekite su įgaliotuoju remonto paslaugų centru.

Vandens išleidimo žarną galima prijungti skirtingais būdais.

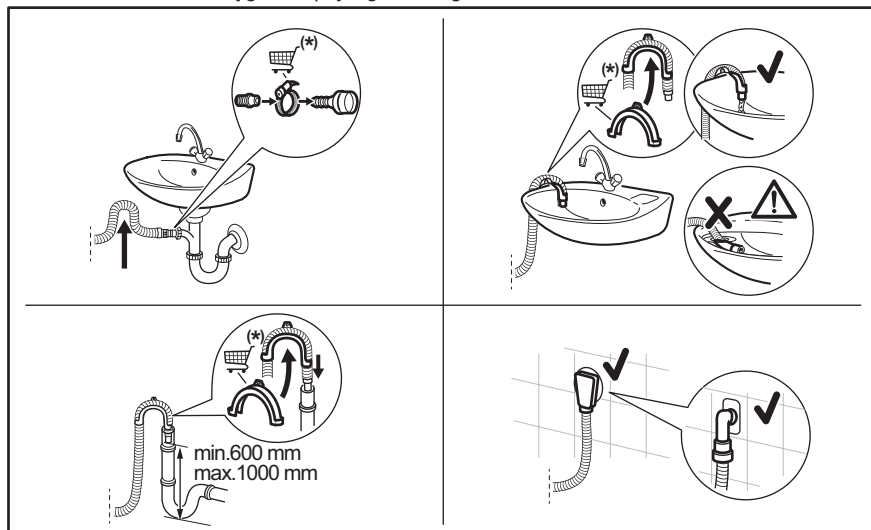

(\*) Galimi pakeitimai neįspėjus.

- Prijunkite vandens išleidimo žarną prie sifono ir pritvirtinkite spaustuvu.
- Įkiškite žarną tiesiai į sienoje įrengtą nutekamąjį vamzdį ir pritvirtinkite ją spaustuvu.
- Tvirtinimas prie kriauklės sifono be plastikinio kreiptuvo: įkiškite vandens išleidimo žarną į sifoną ir pritvirtinkite spaustuvu.
- Tvirtinimas prie nuotekų vamzdžio su alsuokliu: įkiškite vandens išleidimo žarnos galą tiesiai į išleidimo vamzdelį arba nutekamąjį vamzdį.
- Nutekėjimo žarną galima sulenkti į U formą ir uždėti ant plastikinio laikiklio. Pakabinimas ant kriauklės krašto: pritvirtinkite kreiptuvą prie vandens čiaupo arba sienos.



Vandens išleidimo žarna turi būti sulenkta į kilpą, kad į prietaisą iš kriauklės nepakliūtų purvinas vanduo.



Patikrinkite, ar iš prietaiso ištekant vandeniui plastikinis kreiptuvas nejuda, ir ar vandens išleidimo žarnos galas nėra panardintas į vandenį. Nešvarus vanduo gali patekti į prietaiso vidų. Priešus pirkite tik iš įgaliotojo tiekėjo.



Vandens išleidimo žarnos galas turi būti nuolat vėdinamas, t. y., nuotekų vamzdžio vidinis skersmuo (> 38 mm, > 1,5 col.) turi būti didesnis už vandens išleidimo žarnos išorinį skersmenį.

## 5.7 Elektros prijungimas

Baigę įrengimo darbus, galite prijungti maitinimo kištuką prie maitinimo lizdo.

Techninių duomenų lentelėje ir skyriuje „Techniniai duomenys“ nurodyti reikalingi elektros parametrai. Įsitinkite, kad jie atitinka maitinimo galios parametrus.

Įvertinę visus prie elektros tinklo galimai prijungtus prietaisus patikrinkite, ar jūsų namų elektros tinklas pakankamo galingumo.

## Prietaisąjunkite į žemintą elektros lizdą.

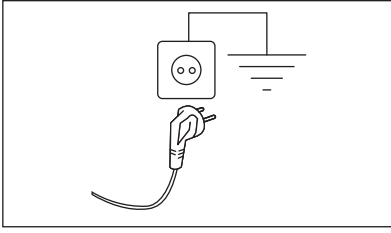

Elektros kabelis po prietaiso prijungimo turi būti lengvai pasiekiamas.

Dėl šio prietaiso elektros įrengimo darbų kreipkitės į mūsų įgaliotąjį aptarnavimo centrą.

Gamintojas neprisiima jokios atsakomybės už žalą ar sužalojimus, atsiradusius dėl čia nurodytų saugos taisyklių nesilaikymo.

## 6. PRIEDAI

### 6.1 Ieškokite adresais [www.electrolux.com/shop](http://www.electrolux.com/shop) arba pas įgaliotąjį platintoją

Atidžiai perskaitykite su priedu pateiktą instrukciją.



Tik Electrolux patvirtinti atitinkami priedai užtikrina prietaiso saugos standartus. Jeigu naudojamos nepatvirtintos dalys, visos pretenzijos bus pripažintos negaliojančiomis.

### 6.2 Įrengimas ant medinių grindų

Jeigu prietaisą įrengsite ant medinių grindų, būtinai naudokite tvirtinimo plokštesleles prietaiso kojėlėms pritvirtinti.

Atidžiai perskaitykite su priedu pateiktą instrukciją.

## 7. VALDYMO SKYDELIS

### 7.1 Valdymo skydelio aprašas

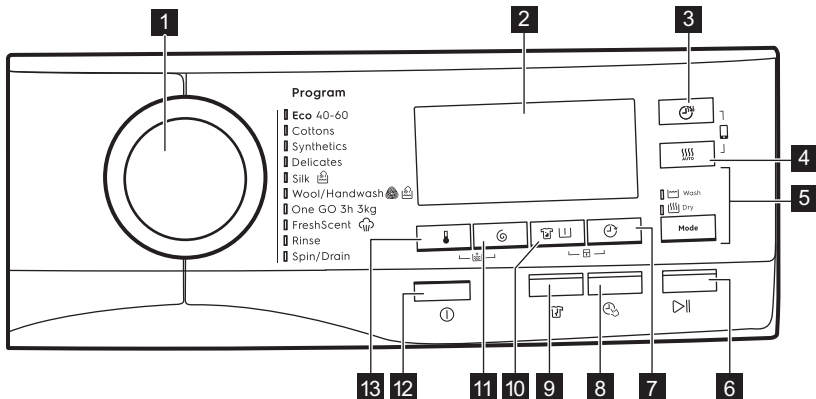

**1** Programų pasirinkimo ratukas

**2** Ekranas

**3** Džiovinimo trukmės jutiklinis mygtukas

- 4 Džiovinimo lygio jutiklinis mygtukas
- 5 Mode jutiklinis mygtukas
  - Wash
  - Dry
- 6 Paleidimo / pristabdymo jutiklinis mygtukas
- 7 Atidėto paleidimo jutiklinis mygtukas
- 8 Time Manager jutiklinis mygtukas
- 9 Apsaugos nuo susiglamžymo jutiklinis mygtukas

- 10 Dėmių šalinimo / pirminio skalbimo jutiklinis mygtukas
- 11 Grežimo greičio mažinimo jutiklinis mygtukas
- 12 Įjungimo / išjungimo mygtukas
- 13 Temperatūros jutiklinis mygtukas

## 7.2 Rodinys

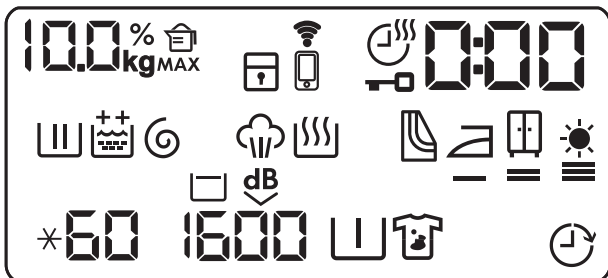

	Skalbinių svorio indikatorius. Skalbinių kiekio nustatymo metu mirksės piktograma <b>kg</b> (žr. skyrių „SensiCare Skalbinių kiekio nustatymas“).
<b>MAX</b>	Didžiausio skalbinių kiekio indikatorius. Mirksi, kai skalbinių kiekis viršija leistiną didžiausią kiekį pasirinktai programai.
	Skalbimo priemonės kiekio indikatorius: rodo procentinę reikalingo skalbimo priemonės kiekio vertę.
	Vaikų saugos užrakto indikatorius.
	„Wi-Fi“ ryšio indikatorius.
	Nuotolinio prijungimo indikatorius
	Džiovinimo trukmės indikatorius.
	Užrakintų durelių indikatorius.

	Skaitmeninis indikatorius gali rodyti: <ul style="list-style-type: none"> <li>• Programos trukmę (pvz., 240, skalbimo ir (arba) džiovinimo fazę).</li> <li>• Atidėjimo laiką (pvz., 30' arba 2h).</li> <li>• Ciklo pabaigą (□).</li> <li>• įspėjamąjį kodą (pvz., E20).</li> <li>• Kai dirbate su APP: APP AP (prieigos taškas), Wp (vyksta atnaujinimas). Žr. skyrių „Wi-Fi“ prijungimo nustatymas“.</li> </ul>
	Skalbimo fazės indikatorius: mirksės pirminio ir pagrindinio skalbimų ciklų metu.
	Skalavimo fazės indikatorius. Mirksės skalavimo ciklo metu.
	Nuolatinė papildomo skalavimo parinktis: <ul style="list-style-type: none"> <li>•  – vienas papildomas skalavimas.</li> <li>•  – du papildomi skalavimai.</li> </ul>
	Gręžimo ir vandens išleidimo indikatorius. Mirksės gręžimo ir vandens išleidimo ciklų metu.
	Garinimo ciklo indikatorius.
	Džiovinimo ciklo indikatorius.
	Oro filtrų valymo indikatorius.
	„Paruošti lyginti“ indikatorius.
	„Paruošti dėti į spintą“ indikatorius.
	Papildomo džiovinimo indikatorius.
*60	Temperatūros indikatorius. * simbolis įsijungia, kai pasirenkama skalbimo šaltu vandeniu funkcija.
1600	Gręžimo greičio indikatorius
	Skalavimo ciklo sustabdymo indikatorius.
	Parinkties „Itin tylu“ indikatorius.
	Pirminio skalbimo indikatorius.
	Dėmių šalinimo indikatorius.
	Atidėto paleidimo indikatorius.

## 8. RATUKAS IR MYGTUKAI

### 8.1 Įjungti / išjungti ⓘ

Palaikius nuspaudus šį mygtuką kelias sekundes, prietaisas įjungiamas arba išjungiamas. Įjungiant ir išjungiant prietaisą suveikia du skirtingi garso signalai.

Kadangi budėjimo funkcija automatiškai išjungia prietaisą siekiant sumažinti energijos sąnaudas, keliais atvejais jums gali tekti vėl įjungti prietaisą.



**Numatytoji pasirinkta programa, įjungus mašiną, visada yra Eco 40-60 programa; taip pat ir pabudus iš budėjimo.**

Išsamesnės informacijos rasite skyriaus „Kasdienis naudojimas“ paragrafe „Budėjimo funkcija“.

### 8.2 Įžanga



Parinktys / funkcijos negali būti pasirenkamos su visomis skalbimo programomis. Patikrinkite parinkčių / funkcijų ir skalbimo programų suderinamumą programų lentelėje. Parinktis / funkcija gali pašalinti viena kitą; šiuo atveju prietaisas neleis jums nustatyti kartu nesuderinamų parinkčių / funkcijų. Ekraną ir jutikliniai mygtukai visada privalo būti švarūs ir sausi.

### 8.3 Temperatūra

Pasirinkus skalbimo programą, prietaisas automatiškai parenka numatytąją temperatūrą.

Pakartotinai lieskite šį mygtuką, kol ekrane bus rodoma pageidaujamos temperatūros vertė.

Jeigu ekrane rodomi indikatoriai ✱ ir – –, prietaisas nešildo vandens.

### 8.4 Grėžimas ⌚

Kai nustatote programą, prietaisas automatiškai parenka numatytąjį grėžimo greitį.

Pakartotinai lieskite šį mygtuką, kad:

- **Pakeiskite grėžimo greitį.**



Ekrane bus rodomas tik pasirinktai programai priimtino grėžimo intensyvumo parinktys.

- **Įjunkite skalavimo sulaikymo parinktį.** Po paskutinio skalavimo vanduo iš būgno neišleidžiamas, todėl skalbiniai mažiau susiglamžo. Skalavimo programa baigiama paliekant vandenį būgne, o galutinio grėžimo fazė nevykdoma. Valdymo skydelyje matysite indikatorių, rodantį . Būgnas reguliariai sukasi, kad sumažintų susiglamžymą. Durelės liks užrakintos. Būgnas reguliariai sukasi, kad sumažintų susiglamžymą. Jei norite atrakinti dureles, turite išleisti vandenį. Palieskite mygtuką Pradžia / pristabdymas: įsijungs grėžimo ciklas, prietaisas išleis vandenį.
- **Aktyvinkite parinktį „Iltin tyli“.** Visos grėžimo fazės (tarpinis ir galutinis grėžimas) nevykdomos ir programa baigiama paliekant vandenį būgne. Tai padeda sumažinti susiglamžymą. Kadangi programa yra labai tyli, ją galima naudoti naktį, kai elektros energija yra pigesnė. Pasirinkus kai kurias programas, skalavimui naudojama daugiau vandens. Valdymo skydelyje matysite indikatorių, rodantį . Durelės liks užrakintos. Būgnas reguliariai sukasi, kad sumažintų susiglamžymą. Jei norite atrakinti dureles, turite išleisti vandenį. Palieskite mygtuką Pradžia / pristabdymas: prietaisas tik išleis vandenį.



Prietaisas automatiškai išleis vandenį maždaug po 18 val.

## 8.5 Dėmių šalinimas / pamirkymas





Pakartotinai spauskite šį mygtuką, kad įjungtumėte vieną iš dviejų parinkčių.

Ekране rodomas atitinkamas indikatorius.

### • Dėmių šalinimas

Pasirinkite šią parinktį, kad pridėtumėte prie programos dėmių šalinimo fazę ir apdorotumėte labai nešvarius ar dėmėtus skalbinius dėmių šalinimo priemone.

 skyrelį  įpilkite dėmių šalinimo priemonės. Dėmių šalinimo priemonė bus naudojama reikiamo skalbimo ciklo metu.



Naudojant šią parinktį gali pailgėti programos trukmė.



Šios parinkties negalima pasirinkti skalbiant žemesnėje kaip 40 °C temperatūroje.

### • Pirminis plovimas

Naudokite šią parinktį prieš skalbimo fazę, norėdami pridėti pirminio skalbimo fazę skalbiant 30 °C temperatūroje.

Ši parinktis rekomenduojama labai nešvariems skalbiniams, ypač jeigu juose yra smėlio, dulkių, purvo ir kitų kietųjų dalelių.



Naudojant šią parinktį gali pailgėti programos trukmė.



Šių dviejų parinkčių negalima nustatyti kartu.

## 8.6 Atidėtas paleidimas

Šia parinktimi galite atidėti programos paleidimą patogesniai laikui.

Pakartotinai lieskite mygtuką, kad nustatytumėte reikiamą atidėtą paleidimą. Atidėjimo trukmė keisis kas 30 min. iki 90 min., o toliau nuo 2 val. iki 20 val.

Jei ciklą paleisite paspausdami mygtuką Pradžia / pristabdymas , valdymo skydelyje matysite pasirinkto atidėto paleidimo laiką ir prietaisas pradės laiko atskaitą.

## 8.7 Time Manager

Naudodami šią parinktį galite sutrumpinti programos veikimo laiką.

- Jeigu jūsų skalbiniai normaliai ar mažai sutepti, rekomenduojama sutrumpinti skalbimo programą. Palieskite šį mygtuką **vieną kartą**, kad sumažintumėte trukmę.
- Jeigu skalbinių kiekis yra mažesnis, palieskite šį mygtuką **du kartus**, kad nustatytumėte itin trumpą programą.

Ekrane atitinkamai pakoreguojama programos trukmė.

Kai šis mygtukas nustatomas, įsiziėbia virš šio mygtuko esanti diodinė lemputė.



Šią parinktį taip pat galima naudoti garinimo programos trukmei sutrumpinti.

## 8.8 Apsauga nuo susiglamžymo

Šia parinktimi programos pabaigoje pridėdama trumpa neglamžymo fazė.

Ši fazė sumažina audinių susiglamžymą ir palengvina drabužių lyginimą.

Kai nustatoma ši parinktis, šviečia virš mygtuko esanti diodinė lemputė, o apsaugos nuo susiglamžymo fazės metu ji mirksi.



Naudojant šią parinktį gali pailgėti programos trukmė.

Palietus bet kurį mygtuką neglamžymo fazė bus baigta ir durelės atrakintos.

Jei norite nutraukti susiglamžymą mažinančią ciklą, taip pat galite:

- Kelias sekundes palaikykite paspausta mygtuką Ijungti / išjungti , kad įjungtumėte arba išjungtumėte prietaisą.
- Programų pasirinkimo rankenėlės pasukimas į kitą padėtį.

## 8.9 Džiovinimo laikas

Programoje, kurioje galima pasirinkti šią funkciją, palieskite šį mygtuką, jei džiovinimui norite parinkti trukmę (žr. lentelę „Nustatytos trukmės džiovinimas“). Ekrane matysite nustatymą.

Kiekvieną kartą palietę šį mygtuką, nustatymą padidinsite 5 minutėmis.



Negalite skirtingoms audinių rūšims parinkti visų laiko nustatymų.

## 8.10 Autom. džiovinimas

Palieskite šį mygtuką, kad parinktumėte vieną iš 3 prietaiso siūlomų sausumo lygių.

Ekrane įsijungs atitinkamo sausumo indikatorius.

-  =  =  „Paruošta lyginti“ – po džiovinimo skalbiniai tinkami lyginti.



-  =  =  „Paruošti dėti į spintą“ – po džiovinimo skalbiniai tinkami dėti į spintą.







-  =  =  „Ypač sausi“ – visiškai išdžiovininti skalbiniai.



Negalite skirtingoms audinių rūšims parinkti visų automatinų nustatymų.

## 8.11 Mode

Dėl šio mygtuko galima vykdyti ciklą:

- **Tik skalbimas** : šviečia indikatorius Wash.
- **Skalbimas ir džiovinimas**  : indikatoriai Wash ir Dry yra įjungti.
- **Tik džiovinimas** : šviečia indikatorius Dry.

## 8.12 Pradžia / pristabdymas



Palieskite Pradžia / pristabdymas  mygtuką, kad paleistumėte, pristabdytumėte arba nutrauktumėte vykdomą programą.

# 9. PROGRAMOS

## 9.1 Programų lentelė



Papildomomis programomis ir nustatymais galėsite naudotis atsisiuntę PROGRAMĖLĘ.

Programa Numatytoji temperatūra Temperatūros diapazonas	Gręžimo greičio atskaita Gręžimo greičio intervalas	Didžiausias kiekis	Programos aprašymas
Eco 40-60 (Tik skalbimo režimas) 40 °C <sup>1)</sup>	1600 aps./min. 1600 – 400 aps./min	10.0 kg	
Eco 40-60 + „Paruošti dėti į spinta“ (skalbimo ir džiovinimo režimas) 40 °C <sup>2)</sup>	1600 aps./min. 1600–1000 aps./min	6 kg	<b>Balta ir neblunkanti spalvota medvilnė.</b> Vidutiniškai sutepti skalbiniai.
Eco 40-60 + „Paruošti dėti į spinta“ (tik džiovinimo režimas)	-	6 kg	<b>Balta ir neblunkanti spalvota medvilnė.</b>
Medvilnė 40 °C 95 °C – šaltas	1600 aps./min. 1600 – 400 aps./min	10.0 kg	<b>Balta ir spalvota medvilnė.</b> Mažai, vidutiniškai ir stipriai sutepti skalbiniai.
Sintetika 40 °C 60 °C – šaltas	1200 aps./min. 1200 – 400 aps./min	4.0 kg	<b>Sintetiniai arba mišrūs audiniai.</b> Vidutiniškai sutepti skalbiniai.
Delicates 30 °C 40 °C – šaltas	1200 aps./min 1200 – 400 aps./min	2.0 kg	<b>Gležni audiniai, pavyzdžiui, akrilas, viskozė ir mišrūs.</b> Vidutiniškai ir mažai sutepti skalbiniai.
 Šilkas 30 °C	1000 aps./min. 1000 – 400 aps./min	0.5 kg	Speciali programa <b>šilkiniams ir mišriems sintetiniams skalbiniams.</b>
 Vilna / skalbimas šalta- me vandenyje 40 °C 40 °C – šaltas	1200 aps./min. 1200 – 400 aps./min	1.5 kg	<b>Skalbyklėje skalbiami vilnoniai, rankomis skalbiami vilnoniai ir kiti audiniai pažymėti „skalbti rankomis“. 3)</b>
„One Go“ 3 val. / 3 kg 30 °C 40–30 °C	1200 aps./min.	3.0 kg	<b>Mišrūs audiniai (medvilniniai ir sintetiniai skalbiniai).</b> Naudodami šią programą vienu metu išskalbsite ir išdžiovinsite iki 3 kg skalbinių. Ji truks tik 3 valandas.  Taip pat valdymo skydelyje matysite  indikatorių.

Programa Numatytoji temperatūra Temperatūros diapazonas	Gręžimo greičio atskaita Gręžimo greičio intervalas	Di-džiausias kiekis	Programos aprašymas
---	--	---------------------	---------------------

#### Garinimo programa su „FreshScent“ sistema

Garinimo programą galima naudoti drabužių susiglamžymui mažinti<sup>4)</sup> kuriuos tereikia atnaujinti, norint išvengti skalbimo. Audinių plaušeliai atlaisvinami ir tai vėliau palengvina lyginimą. Programai pasibaigus, greitai išimkite skalbinius iš būgno<sup>5)</sup> Garinimo programose nenumatyti jokie higieniniai ciklai. Nenustatykite šios programos šiems gaminiams:

- skalbiniams, netinkantiems džiovinti džiovyklėje;
- skalbiniams, valomiems tik cheminiu būdu.

**Electrolux kvapas.** Jeigu naudosite šią specialią priemonę, skalbiniai kvėpės kaip ką tik išskalbti. Atidžiai perskaitykite su kvėpalais pateiktą instrukciją. Kai dedate mažesnę skalbinių kiekį, sumažinkite kvapo dozę. Mygtuku Time Manager galite sumažinti programos trukmę, jei skalbinius reikia skalbti šaltame vandenyje.

#### **NEGALIMA:**

- kvapo apdorotų drabužių džiovinti džiovyklėje. Jis išgaruos;
- naudoti kvapo kitais tikslais, nei nurodyta;
- naudoti kvapo naujiems drabužiams. Naujuose drabužiuose gali būti likusių apdailos junginių, kurie nesuderinami su kvapu.



Kvapų buteliukų galite įsigyti internetinėje parduotuvėje **Electrolux** arba iš įgaliotojo prekybos atstovo.



„FreshScent“

1.0 kg

**Medvilnė, sintetika, ploni audiniai.** Trumpa ir švelni garinimo programa atnaujins netgi pačių ploniausių audinių drabužius, įskaitant labai plonų audinių drabužius su žvyneliais, nėriniais ir pan. Su mažesniais skalbinių kiekiais programos trukmę galima sutrumpinti naudojant Time Manager parinktį.



#### **ĮSPĖJIMAS!**

Šios programos nenaudokite vilnoms drabužiams ir drabužiams, kurių priežiūros etiketėje nurodyta, kad juos galima valyti tik cheminiu būdu.

Skalavimas	1600 aps./min. 1600 – 400 aps./min	10.0 kg	Skalbinių skalavimas ir džiovinimas. <b>Visi audiniai, išskyrus vilną ir labai gležnus audinius.</b> Gręžimo greitį sumažinkite atsižvelgdami į skalbinių rūšį.
------------	---------------------------------------	---------	---

Programa Numatytoji temperatūra Temperatūros diapazonas	Gręžimo greičio atskaita Gręžimo greičio intervalas	Di-džiausias kiekis	Programos aprašymas
Gręžimas / vandens išleidimas	1600 aps./min. 1600 aps./min. – — — —	10.0 kg	<b>Visi, išskyrus vilnonius ir labai plonus audinius.</b> Skalbinių gręžimas ir vandens išpylimas iš būgno.









**1) Pagal Komisijos reglamentą (ES) 2019/2023.** Ši programa, jos numatytoji temperatūra ir gręžimo greitis tik skalbimo režimu, kai nominalus kiekis yra 10.0 kg, tinkama skalbti vidutiniškai nešvarius medvilninius skalbinius, kuriuos reikia skalbti 40 °C ar 60 °C temperatūroje, tame pačiame cikle.



Informacija apie pasiekiamą skalbinių temperatūrą, programos trukmę ir kitus duomenis pateikta skyriuje „Sąnaudų vertės“.  
Energijos sąnaudų atžvilgiu veiksmingiausios programos paprastai yra tos, kurioms naudojama žemesnė temperatūra ir kurių trukmė ilgesnė.

- 2) Pagal Komisijos reglamentą (ES) 2019/2023.** Ši programa, jos numatytoji temperatūra ir gręžimo greitis skalbimo ir džiovavimo režimu, kai nominalus kiekis yra 6 kg ir pasirinkta funkcija „Paruošti dėti į spintą“, dėl kurios vykdomi skalbimo ir džiovavimo ciklai, tinkama skalbti vidutiniškai nešvarius medvilninius skalbinius, kuriuos reikia skalbti 40 °C arba 60 °C temperatūroje, tame pačiame cikle, o po džiovavimo fazės skalbinius galima iškart dėti į spintą.
- 3)** Šio ciklo metu būgnas sukasi lėtai ir skalbia švelniai. Gali atrodyti, kad būgnas nesisuka arba sukasi netinkamai, bet tai su šia programa normalu.
- 4)** Garinimo programa nepašalinami ypač intensyvūs kvapai.
- 5)** Po apdorojimo garais skalbiniai gali būti drėgni. Padžiaukite skalbinius kelioms minutėms.

## Programos parinkčių suderinamumas

Programa										
Parinktytys	Eco 40-60	Medvilnė	Sintetika	Delicates	Šilkas	Vilna / skalbimas šaltame vandenyje	„One Go“ 3 val. / 3 kg	„FreshScent“	Skalavimas	Gręžimas / vandens išleidimas
 Gręžimas	■	■	■	■	■	■	■	■	■	■
 Skalavimo sulaikymas	■	■	■	■	■	■	■	■	■	■
<b>dB</b> Ypač tyli		■	■	■						
--- Be gręžimo										■ <sup>1)</sup>
 Papildomas skalavimas		■	■	■			■		■	
 Pirminis plovimas		■	■							
 Dėmių šalinimas <sup>2)</sup>		■	■							
 Atidėtas paleidimas	■	■	■	■	■	■	■	■	■	■
 Time Manager <sup>3)</sup>		■	■	■				■		
 Apsauga nuo susiglamžymo		■	■	■					■	

Programa						
Parinktys	Eco 40-60	Medvilnė	Sintetika	Delicates	Šilkas	Vilna / skalbimas šaltame vandenyje
						„One Go“ 3 val. / 3 kg
						„FreshScent“
						Skalavimas
						Gręžimas / vandens išleidimas



Džiovinimo laikas

■ ■ ■ ■ ■ ■



Autom. džiovinimas

■4) ■

- 1) Jeigu nustatėte parinktį „Be gręžimo“, prietaisas tik išleis vandenį.
- 2) Šios parinktys negalima pasirinkus žemesnę nei 40 °C temperatūrą.
- 3) Jeigu pasirinksite trumpiausią programos laiką, rekomenduojame sumažinti skalbinių kiekį. Galite skalbti ir didelį kiekį skalbinių, tačiau skalbimo kokybė bus prastesnė.
- 4) Parinktis „Sausi lyginimui“ su šia programa negalima.

### Programas atitinkantys skalbikliai

Programa	Universalūs milteliai 1)	Universali skysta skalbimo priemonė	Skysta skalbimo priemonė spalvotiems skalbiniams	Gležni vilniniai skalbiniai	Speciali
Eco 40-60	▲	▲	▲	--	--
Medvilnė	▲	▲	▲	--	--
Sintetika	▲	▲	▲	--	--
Delicates	--	--	--	▲	▲
Šilkas	--	--	--	▲	▲
Vilna / skalbimas šaltame vandenyje	--	--	--	▲	▲
„One Go“ 3 val. / 3 kg	--	▲	▲	--	--

- 1) Skalbiant aukštesnėje nei 60 °C temperatūroje rekomenduojama naudoti skalbimo miltelius.

▲ = rekomenduojama

-- = nerekomenduojama

## 9.2 Woolmark Premium Wool Care - Mėlynas





- Bendrovė „The Woolmark Company“ išbandė ir patvirtino šios skalbyklės vilnos skalbimo ciklą vilnoniams gaminiams, kurių etiketėse nurodyta „skalbti rankomis“, jei tokie gaminiai yra skalbiami laikantis etiketėje ir šios skalbyklės gamintojo pateiktų nurodymų. M1230.
- Šios mašinos vilnos džiovinimo ciklą patikrino ir patvirtino bendrovė „The Woolmark Company“. Šis ciklas yra tinkamas džiovinti vilnonius gaminius, kurie etiketėje yra pažymėti „skalbti rankomis“, jei tokie gaminiai skalbiami naudojant „Woolmark“ patvirtintą skalbimo rankomis ciklą ir džiovinami pagal šios skalbimo mašinos gamintojo pateiktus nurodymus. M1399.

## 9.3 Automatinis džiovinimas



Pradiniai programų su Autom. džiovinimas parinkti laikai yra apytikriai; džiovinimo laikas gali šiek tiek skirtis nuo rodomo.

Džiovinimo lygis	Audinių rūšis	Skalbinių įkrova
 dėti į spintą „Rankšluosčiams“	„Medvilnė ir linas“ (chalatai, rankšluosčiai ir pan.)	iki 6 kg
 Paruošti dėti į spintą „Tinka dėti į spintą“	„Medvilnė ir linas“ (chalatai, rankšluosčiai ir pan.)	iki 6 kg
	„Sintetika ir mišrūs audiniai“ (džemperiai, palaidinės, apatiniai, namų tekstilė ir patalynė)	iki 4 kg
	Ploni audiniai (akrilas, viskozė ir gležni mišrūs audiniai)	iki 2 kg
	Vilnoniai drabužiai (vilnoniai megztiniai)	iki 1 kg
	Lauko sportiniai drabužiai (lauko ar darbo drabužiai, sportinė apranga, vandeniui nepralaidžios, orui pralaidžios ir neperšlampamos striukės)	iki 2 kg
	Šilkas (šilkas ir labai gležni audiniai)	iki 0.5 kg

Džiovinimo lygis	Audinių rūšis	Skalbinių įkrova
Paruošti lyginti „Tinka lyginti“	„Medvilnė ir linas“ (paklodės, staltiesės, marškinėliai ir pan.)	iki 6 kg

## 9.4 Džiovinimo laikas

Džiovinimo lygis	Audinių rūšis	Svoris (kg)	Būgno greitis (aps./min.)	Rekomenduojama trukmė (min)
dėti į spintą „Rankšluosčiams“	„Medvilnė ir linas“ (chalatai, rankšluosčiai ir pan.)	6	1600	280 - 300
		4	1600	170 - 190
		2	1600	120 - 130
Paruošti dėti į spintą „Tinka dėti į spintą“	„Medvilnė ir linas“ (chalatai, rankšluosčiai ir pan.)	6	1600	270 - 290
		4	1600	160 - 180
		2	1600	110 - 120
	„Sintetika ir mišrūs audiniai“ (džemperiai, palaidinės, apatiniai, namų tekstilė ir patalynė)	4	1200	170 - 190
		2	1200	100 - 120
	Ploni audiniai (akrilas, viskozė ir gležni mišrūs audiniai)	2	1200	140 - 160
1		1200	70 - 90	
Vilna (vilnoniai megztiniai)	1	1200	90 - 110	
Lauko sportiniai drabužiai (lauko ar darbo drabužiai, sportinė apranga, vandeniui nepralaidžios, orui pralaidžios ir neperšlamos striukės)	2	1200	140 - 160	
	1	1200	90 - 110	
Šilkas (šilkas ir labai gležni audiniai)	0.5	1000	60 - 80	
Paruošti lyginti „Tinka lyginti“	„Medvilnė ir linas“ (paklodės, staltiesės, marškinėliai ir pan.)	6	1600	160 - 180
		4	1600	100 - 120
		2	1600	50 - 60

## 10. 📶 „WI-FI“ NUSTATYMAS

Šiame skyriuje aprašoma, kaip prijungti prietaisą prie „Wi-Fi“ tinklo ir susieti su mobiliaisiais įrenginiais.

Naudodami šią funkciją galite gauti pranešimus, stebėti ir valdyti prietaisą mobiliuoju įrenginiu.

Gamykliniuose nustatymuose „Wi-Fi“ yra išjungtas.

Jei norite susieti prietaisą ir naudoti papildomas funkcijas, atlikite toliau nurodytus žingsnius.

- Ijunkite belaidį tinklą.

- Mobilųjį prietaisą prijunkite prie belaidžio tinklo.

„Wi-Fi“ modulio parametrai	
Dažnis	2.412–2.472 GHz Europos rinkai
Protokolas	IEEE 802.11b/g/n
Maksimali galia	< 20 dBm
Užšifravimas	WPA, WPA2, WPA3

## 10.1 Programėlė diegimas ir konfigūravimas



Programėlė leidžia kontroliuoti skalbimą per mobilųjį įrenginį. Turi daugybę programų, naudingų funkcijų ir informacijos apie gaminį, tinkamai pritaikytos prietaisui. Asmeniškai pritaikyta skalbinių priežiūra – viskas iš mobiliojo įrenginio.

Kai prie programos jungiate prietaisą, būkite netoli jo su savo mobilioju įrenginiu.

Patikrinkite, ar jūsų mobilusis įrenginys prijungtas prie belaidžio tinklo.

1. Savo išmaniajame įrenginyje eikite į „App Store“ arba nuskaitykite QR kodą (žr. skirsnį „QR kodas vardinėje lentelėje“).
2. Atsisiųskite ir įdiekite mūsų programėlę.
3. Paleiskite programą. Pasirinkite šalį bei kalbą ir prisijunkite su savo el. pašto adresu ir slaptažodžiu. Jeigu neturite paskyros, susikurkite ją vadovaudamiesi Programėlė pateiktais nurodymais.
4. Laikykitės programoje pateikiamų nurodymų dėl prietaiso registracijos ir konfigūravimo.

## 10.2 Prietaiso belaidžio ryšio konfigūravimas

1. Norėdami įjungti prietaisą, kelias sekundes palaikykite nuspauštą Įjungti / Išjungti mygtuką. Palaukite maždaug 10 sekundžių, prieš tęsdami belaidį konfigūravimą.
2. Programų pasirinkimo rankenėlė pasirinkite programą.

3. Vienu metu kelias sekundes paspauskite ir palaikykite nuspauždę mygtukus Autom. džiovinimas ir Mode, kol pasigirs spragtelėjimas. Atleiskite mygtukus.

Ekране 5 sekundes matysite ir pradės mirksėti indikatorius.

Paleidžiamas belaidis modulis.



Įsitinkinkite, kad programa paruošta ryšiu.

4. Maždaug po 10 sekundžių ekrane matysite (prieigos tašką).



Prieigos taškas bus atviras maždaug 5 minutes.

5. Sukonfigūruokite Programėlė išmaniajame įrenginyje ir laikydamiesi nurodymų prijunkite prietaisą prie „Wi-Fi“ tinklo.
6. Jeigu sukonfigūruotos prijungimo galimybės, kai vėl rodomas informacijos apie programą ekranas, ekrane bus rodomas indikatorius .





Kaskart įjungus prietaisą, prietaisui prireiks maždaug 10 sekundžių automatiškai prisijungti prie tinklo. Kai indikatorius  nustoja mirksėti, ryšys yra užmegztas.

Jei tiekimo procesą pageidaujate nutraukti, galite išjungti ir vėl įjungti prietaisą.

**Jei sukonfigūravę prisijungimą belaidį ryšį norėsite išjungti**, vienu metu paspauskite Autom. džiovinimas ir Mode mygtukus bei palaikykite kelias sekundes, iki išgirsite pirmąjį garsinį signalą. Atleiskite mygtukus.

Ekране 5 sekundes bus matomas **OFF**.



Jeigu išjungsitė ir vėl įjungsitė prietaisą, belaidis ryšys automatiškai išsijungs.

**Norėdami pašalinti belaidžio ryšio prisijungimo duomenis**, kelias sekundes palaikykite paspaudę mygtukus Autom. džiovinimas ir Mode, iki išgirsite antrąjį garsinį signalą. Ekране kelias sekundes matysitė **---** simbolį.

### 10.3 Nuotolinis paleidimas

Ši funkcija suteikia galimybę ciklą paleisti nuotoliniu būdu.



Jei programai paleisti paspaudžiate mygtuką Pradžia / pristabdymas , nuotolinis valdymas įsijungia automatiškai; skalbimo programą taip pat galima paleisti nuotoliniu būdu. Ši funkcija išjungiama, kai durelės yra atidarytos.

Jei programa įdiegta ir yra veikiantis belaidis ryšys, **galite aktyvinti nuotolinio paleidimo funkciją**:

Kartu nuspauskite ir kelias sekundes palaikykite nuspaustus mygtukus Autom. džiovinimas ir Džiovinimo laikas. Ekране matysitė  indikatoriu, o durelės užsiblokuos. Dabar programą galėsite paleisti nuotoliniu būdu.

**Norėdami išjungti nuotolinį paleidimą**, kartu nuspauskite ir kelias sekundes palaikykite nuspaudę mygtukus Autom. džiovinimas ir Džiovinimo laikas, kol valdymo skydelio ekране išsijungs indikatorius .

### 10.4 Atnaujinimas belaidžiu būdu

Programėlė gali paraginti atlikti prietaiso atnaujinimą.

Programai veikiant programėlė informuos, kad atnaujinimas bus pradėtas programai pasibaigus.

Atnaujinimo metu prietaiso ekране rodoma .

Neišjunkite prietaiso ir neištraukite jo kištuko, kai jis atnaujinamas.

Prietaisą vėl bus galima naudoti baigus atnaujinimą be jokio pranešimo apie sėkmingą atnaujinimą.

Jeigu įvyksta klaida, prietaiso ekране rodoma : paspauskite bet kurį mygtuką arba pasukite rankenėlę, kad prietaisas vėl įprastai veiktų.

## 11. PRIEŠ NAUDOJANT PIRMAKART



Išrengiant ar prieš naudodami pirmą kartą prietaise galite pastebėti šiek tiek vandens. Siekiant užtikrinti, kad prietaisas klientams būtų pristatytas geros veikiančios būklės ir nekeltų problemų, prietaisas gamykloje tikrinamas, todėl jame gali likti vandens.

1. Patikrinkite, ar visi gabenimo varžtai išimti iš prietaiso.

2. Patikrinkite, ar yra elektros maitinimas ir ar atsuktas vandens čiaupas.
3. Įpilkite nedidelį kiekį skalbimo priemonės į skyrelį pažymėtą
4. Parinkę aukščiausią temperatūrą nustatykite ir paleiskite programą medvilnei skalbti, tačiau skalbinių į būgną nedėkite.

Ši procedūra padeda iš būgno ir korpuso pašalinti įvairius nešvarumus.

## 12. NUSTATYMAI

### 12.1 Vaikų saugos užraktas

Naudodami šią parinktį, galite apsaugoti prietaisą, kad vaikai nežaistų valdymo skydeliu.

- Norėdami **įjungti / išjungti** šią parinktį, vienu metu palieskite ir palaikykite Dėmių šalinimas / pirminis plovimas ir Atidėtas paleidimas mygtukus, kol užsidegs / užges indikatorius ekrane.

Šią parinktį galite įjungti:

- Palietę mygtuką Pradžia / pristabdymas : jokie mygtukai ir programos nustatymo rankenėlė neveiks (išskyrus mygtuką Įjungti / išjungti ).
- Prieš paliesdami mygtuką Pradžia / pristabdymas : prietaiso įjungti negalėsite.

Prietaisas išlaiko šios parinktės pasirinkimą ir jį išjungus.

### 12.2 Garso signalai

Prietaise yra skirtingi garso signalai, kurie veikia, kai:

- įjungiate prietaisą (specialus trumpas signalas);
- išjungiate prietaisą (specialus trumpas signalas);
- liečiate mygtukus (spragtelėjimo garsas);
- netinkamai pasirenkate (3 trumpi garsai);

- programa baigiama (maždaug 2 minučių trukmės garsų seka);
- prietaisas sugedo (maždaug 5 minučių trukmės trumpų garsų seka).

Norėdami **išjungti / įjungti** garso signalus, kurie skamba programai pasibaigus, vienu metu lieskite ir maždaug 6 sekundes palaikykite mygtukus Delay Start ir Quick.



Išjungus garso signalus, įvykus prietaiso veikimo sutrikimui jie vis tiek veiks.

### 12.3 Nuolatinis papildomas skalavimas

Ši parinktis leidžia jums pastoviai naudoti vieną ar du papildomus skalavimus su kiekviena naujai nustatyta programa.

- Vienu metu vieną kartą palieskite mygtuką Temperatūra ir mygtuką Grėžimas, kad pridėtumėte vieną papildomą skalavimą. Ekrane bus rodoma .
- Vienu metu du kartus palieskite mygtuką Temperatūra ir mygtuką Grėžimas, kad pridėtumėte du papildomus skalavimus. Ekrane bus rodoma .
- Vienu metu tris kartus palieskite mygtuką Temperatūra ir mygtuką Grėžimas, kad pašalintumėte papildomus skalavimus. Ekrane tik bus rodoma .

## 13. KASDIENIS NAUDOJIMAS

### ⚠️ ĮSPĖJIMAS!

Žr. saugos skyrius.

### 13.1 Svorio jutiklių naudojimas



Norint tinkamai naudoti svorio jutiklį, įjungiant prietaisą būgnas turi būti tuščias.

Nustatykite programą PRIEŠ sudedant skalbinius į būgną.

### 13.2 Prieš įjungdami prietaisą

1. Patikrinkite, ar maitinimo laido kištukas įkištas į elektros tinklo lizdą.
2. Patikrinkite, ar atsuktas vandens čiaupas.

### 13.3 Prietaiso aktyvavimas ir programos nustatymas

1. Norėdami įjungti prietaisą, kelias sekundes palaikykite paspaudę Įjungti / išjungti mygtuką.

Automatiškai parenkama numatytoji programa ir šviečia tik indikatorius Wash. Mirksės Pradžia / pristabdymas mygtuko indikatorius.

2. Programų pasirinkimo rankenėle pasirinkite pageidaujamą programą. Įsijungs programos indikatorius.

Ekrane rodomas didžiausias skalbinių kiekis, numatytoji temperatūra, didžiausias gręžimo greitis, programą sudarančių fazių indikatoriai ir programos trukmė.

3. Norėdami pakeisti vandens temperatūrą ir gręžimo greitį paspauskite Temperatūra ir Gręžimas mygtukus.
4. Norėdami pridėti kitas parinktis ir (arba) nustatyti paleidimo atidėjimą palieskite atitinkamus mygtukus.

Ekrane bus rodomas nustatytos parinkties simbolis ir (arba) paleidimo atidėjimo laikas.

### 13.4 Skalbinių dėjimas

1. Atidarykite prietaiso dureles.

Ekrane rodoma kg.

2. Prieš dėdami skalbinius į prietaisą, juos papurtykite. Po vieną skalbinius įdėkite į būgną.

Ekrane skalbinių svoris atnaujinamas 0,5 kg padalomis ir atitinkamai atnaujinama programos trukmė. Svoris rodomas tiesiogiai ir priklauso nuo skalbinių rūšies.



Jeigu į būgną įdėsite daugiau skalbinių nei maksimalus kiekis, kelias sekundes mirksės simbolis **MAX** ir bus rodomas maksimalus rekomenduojamas skalbinių kiekis.

Galite skalbti daugiau skalbinių, bet tuomet padidės energijos ir vandens sąnaudos.

Norėdami, kad sumažėtų sąnaudos ir pagerėtų skalbimas, išimkite kelis skalbinius.

Perkrovos indikatorius rodomas tik pasirinkus programas, kurių didžiausias skalbinių svoris yra mažesnis nei didžiausias prietaiso įkrovos svoris.

3. Uždarykite dureles. Įsitinkinkite, kad nebūtų skalbinių tarp sandariklio ir durelių. Tokiu atveju gali pratekėti vanduo arba gali būti sugadinti skalbiniai.

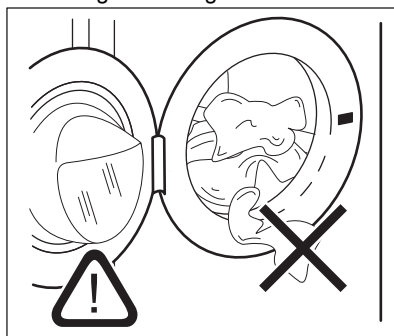

4. Ekrane rodomas reikalingo skalbiklio kiekio procentas %.

Šie duomenys yra orientacinio pobūdžio ir reiškia ant skalbiklio pakuotės rekomenduojamą skalbiklio kiekį didžiausiam skalbinių kiekiui.



Jeigu uždarę dureles pakeisite skalbimo programą, ekrane gali būti rodoma 100% , kas rodo galimą perkrovą: atidarykite dureles ir išimkite kelis drabužius.

### 13.5 Skalbimo priemonių ir priedų pildymas

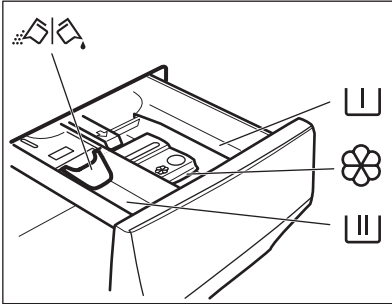

Pirminio skalbimo fazės, mirkymo programos ar dėmių šalinimo priemonės skyrelis.



Skalbimo fazės skyrelis.



Skystų priedų (audinių kondicionieriaus, krakmolo) skyrelis.

**MAX**

Skystųjų skalbimo priedų maksimalus lygis.



Sklandė skalbimo milteliams arba skystoms priemonėms.



Visuomet laikykitės ant skalbimo priemonių pakuočių pateiktų nurodymų, bet mes rekomenduojame neviršyti maksimalaus nurodyto kiekio (**MAX**). Šis kiekis užtikrins geriausius skalbimo rezultatus.



Po skalbimo ciklo, jeigu reikia, pašalinkite visus skalbimo priemonių likučius iš skalbimo priemonių dalytuvo.

### 13.6 Patikrinkite skalbimo priemonės sklandės padėtį

1. Ištraukite skalbimo priemonių dozatorių, iki jis sustos.
2. Norėdami išimti dozatorių, paspauskite svirtelę žemyn.
3. Jei ketinate naudoti skalbimo miltelius, sklandę pakelkite aukštyn.
4. Jei ketinate naudoti skystą skalbiklį, sklandę nuleiskite žemyn.



#### Kai sklandė yra NULEISTOJE padėtyje:

- nenaudokite gelinių arba tirštų skalbiklių;
  - nepilkite skysto skalbiklio daugiau, nei nurodyta ant sklandės;
  - nenaudokite pirminio skalbimo ciklo.
  - nenaudokite atidėto paleidimo funkcijos.
5. Sudozuokite skalbimo priemonės ir audinių minkštiklio.
  6. Atsargiai uždarykite skalbimo priemonių dozatorių.

Prieš uždarydami patikrinkite, ar skydelis netrukdo uždaryti stalčiuuko.

### 13.7 Programos paleidimas

Programą paleiskite palietę mygtuką Pradžia / pristabdymas.

Atitinkamas indikatorius nustoja mirksėti ir pradeda šviesti nepertraukiamai.

Ekrane pradeda mirksėti veikiančios fazės indikatorius ir išsijungia ploviklio procentų indikatorius.

Programa paleidžiama, durelės užrakinamos.

Ekrane rodomas indikatorius .



Vandens išleidimo siurblys trumpai veikia, prieš prietaisą pripildant vandeniu.

### 13.8 Programos paleidimas su atidėtu paleidimu

1. Pakartotinai lieskite mygtuką Atidėtas paleidimas, kol ekrane bus rodomas norimas atidėto paleidimo laikas.

Užsidega indikatorius .

## 2. Palieskite mygtuką

Pradžia / pristabdymas.

Prietaise paleidžiama atidėto paleidimo atgalinė laiko atskaita.

Pasibaigus atgalinei atskaitai, programa paleidžiama.



SensiCare vertinimas pradedamas pasibaigus atgalinei atskaitai.

## Atidėto paleidimo atšaukimas prasidėjus atgalinei atskaitai

Norėdami atidėtą paleidimą atšaukti:

### 1. Palieskite mygtuką

Pradžia / pristabdymas prietaisui pristabdyti. Mirksi atitinkamas indikatorius.

### 2. Pakartotinai lieskite mygtuką Atidėtas paleidimas, kol ekrane bus rodoma .

### 3. Norėdami nedelsiant paleisti programą, dar kartą palieskite mygtuką Pradžia / pristabdymas.

## Atidėto paleidimo pakeitimas prasidėjus atgalinei atskaitai

Norėdami atidėtą paleidimą pakeikti:

### 1. Palieskite mygtuką



Pradžia / pristabdymas prietaisui pristabdyti. Mirksi atitinkamas indikatorius.

### 2. Pakartotinai lieskite mygtuką Atidėtas paleidimas, kol ekrane bus rodomas norimas atidėto paleidimo laikas.

### 3. Norėdami pradėti naują atgalinę atskaitą, dar kartą palieskite mygtuką Pradžia / pristabdymas.

## 13.9 SensiCare System skalbinių kiekio nustatymas

Kai paspausite Pradžia / pristabdymas mygtuką:

1. skalbimo priemonės kiekio indikatorius išsijungs ir mirksės  indikatorius.
2. SensiCare pradeda nustatyti skalbinių kiekį ir skaičiuoti tikrą programos trukmę. Mirksi laiko taškai .

### 3. Maždaug po 15 minučių ekrane rodoma nauja programos trukmė: laiko taškai nustoja mirksėti.

Prietaisas programos trukmę koreguoja automatiškai pagal skalbinių kiekį, kad per trumpiausią įmanomą laiką pasiektumėte geriausių skalbimo rezultatų. Programos trukmė gali pailgėti arba sutrumpėti.



SensiCare nustatymas vykdomas tik su visomis skalbimo programomis (kai nepasirinkta praleisti fazę).



SensiCare System negalima naudoti su kai kuriomis programomis, tokiomis kaip Vilna / skalbimas šaltame vandenyje, programomis be skalbimo ciklo ir trumpesiomis programomis.

## 13.10 Programos fazės indikatoriai

Kai paleidžiama programa, mirksi vykdomos fazės indikatorius, o kitų fazių indikatoriai šviečia.

Pavyzdžiui, vykdoma skalbimo arba pirminio

skalbimo fazė: 

Kai fazė baigiama, atitinkamas indikatorius nustoja mirksėti ir pradeda šviesti. Pradeda mirksėti kitos fazės indikatorius.

Pavyzdžiui, vykdoma skalavimo fazė:



Jeigu pasirinksite garinimo programą, išsijungs programos garinimo fazės indikatorius .

## 13.11 Programos pertraukimas ir parinkčių keitimas

Kai programa vykdoma, galite keisti **tik kelias** parinktis:

### 1. Palieskite mygtuką



Pradžia / pristabdymas .

Mirksi atitinkamas indikatorius.

### 2. Pakeiskite parinktis. Ekrane pateikiama informacija atitinkamai pasikeičia.

3. Dar kartą palieskite mygtuką Pradžia / pristabdymas . Skalbimo programa tęsiama toliau.

### 13.12 Veikiančios programos atšaukimas

1. Norėdami atšaukti programą ir išjungti prietaisą, paspauskite mygtuką Įjungti / išjungti .
  2. Norėdami vėl įjungti prietaisą, paspauskite mygtuką Įjungti / išjungti .
- Dabar galite nustatyti naują skalbimo programą.





Jeigu SensiCare fazė jau įvykdyta ir jau pilamas vanduo, nauja programa paleidžiama **nekartojant SensiCare fazės**. Vanduo ir skalbimo priemonė neišleidžiami, kad būtų išvengta švaistymo.

### 13.13 Durelių atidarymas. Drabužių įdėjimas

Veikiant programai arba atidėto paleidimo funkcijai, prietaiso durelės yra užrakintos.



Jeigu temperatūra yra per aukšta, per daug vandens būgne ir (arba) būgnas vis dar sukasi, jūs negalėsite atidaryti durelių.

1. Palieskite mygtuką Pradžia / pristabdymas . Ekране išsijungia susijęs durelių užrakinimo indikatorius.
2. Atidarykite prietaiso dureles. Jeigu reikia, pridėkite arba išimkite skalbinius.
3. Uždarykite dureles ir palieskite mygtuką Pradžia / pristabdymas . Programa arba atidėto paleidimo funkcija tęsiama toliau.
4. Kai programa baigiama, dureles galima atidaryti. Taip pat galite nustatyti gręžimo arba vandens išleidimo programą / parinktį ir tada paspausti mygtuką Pradžia / pristabdymas . Jeigu

programų ratuke nėra gręžimo ir vandens išleidimo programų, jas galima nustatyti programėlėje.

### 13.14 Programos pabaiga

Pasibaigus programai, prietaisas išsijungia automatiškai. Suveikia garsinis signalas (jeigu įjungtas).

Ekране užsidega visi skalbimo fazės indikatoriai ir laiko srityje rodoma .

Išsijungs mygtuko Pradžia / pristabdymas  indikatorius.

Durelės atsirakins, o indikatorius  išsijungs.

1. Norėdami išjungti prietaisą, paspauskite mygtuką Įjungti / išjungti .

Pasibaigus programai prietaisas automatiškai išsijungia po penkių minučių.











Kai prietaisą vėl įjungiame, jis siūlo naudoti Eco 40-60 kaip numatytąją programą. Norėdami nustatyti naują ciklą, pasirinkite naują programų parinktį.



2. Ištraukite iš prietaiso skalbinius.
3. Įsitinkinkite, kad būgnas tuščias.
4. Palikite dureles ir skalbimo priemonių stalčią užrakintą, kad neatsirastų pelėsis ir nemalonūs kvapai.
5. Uždarykite vandens čiaupą.



### 13.15 Vandens išleidimas pasibaigus ciklui

Jeigu pasirinkote programą arba parinktį, kurios atveju po paskutinio skalavimo vanduo iš būgno neišleidžiamas, programa yra baigta, tačiau:

- Ekране įsižiebs indikatorius , papildomos funkcijos indikatorius  arba  ir užrakintų būgno durelių indikatorius .
- Mirksės prasidėjusio ciklo indikatorius .
- Būgnas vis dar reguliariai pasukamas, kad skalbiniai nesusiglamžytų.
- Durelės liks užrakintos.
- Jeigu norite atidaryti dangtį, išleiskite vandenį:

1. Jeigu reikia, palieskite mygtuką Gręžimas, kad sumažintumėte prietaiso rekomenduojamą gręžimo greitį.
2. Palieskite mygtuką .
  - Jeigu nustatėte , prietaisas išleidžia vandenį ir gręžia.
  - Jeigu nustatėte , prietaisas tik išleidžia vandenį.

Parinkties indikatorius  arba  išsijungia, o indikatorius  mirksi ir po to išsijungia.



3. Programai pasibaigus ir užrakintų durelių indikatoriumi  užgesus, galite atidaryti dureles.
4. Norėdami išjungti prietaisą, kelias sekundes palaikykite paspaudę mygtuką Ijungti / išjungti .



Bet kuriuo atveju, prietaisas automatiškai išleidžia vandenį maždaug po 18 valandų.

### 13.16 Budėjimo parinktis

Budėjimo funkcija automatiškai išjungia prietaisą, kad sumažėtų energijos sąnaudos, kai:

- Nenaudokite prietaiso 5 minutes prieš paliesdami mygtuką Pradžia / pristabdymas . Jei prietaisą norite vėl įjungti, paspauskite Ijungti / išjungti  mygtuką.
- Praėjus 5 minutėms nuo skalbimo programos pabaigos. Jei prietaisą norite vėl įjungti, paspauskite Ijungti / išjungti  mygtuką. Prietaisas rekomenduoja Eco 40-60 kaip numatytąją programą. Norėdami nustatyti naują ciklą, pasirinkite naują programų parinktį.



Jeigu nustatėte programą ar parinktį, kuriai pasibaigus vanduo paliekamas būgne, budėjimo funkcija **neišjungs** prietaiso, kad suveiktų priminimas dėl vandens išleidimo.



Jei nuolat įjungto „Wi-Fi“ ryšio funkcija aktyvi, mirksės tik indikatorius .

## 14. KASDIENIS NAUDOJIMAS – SKALBIMAS IR DŽIOVINIMAS



### ĮSPĖJIMAS!

Žr. saugos skyrius.



Šis prietaisas yra automatinė skalbyklė-džiovyklė.

### 14.1 Pilni skalbimo ir džiovinimo programų ciklai

#### Automatinė programa „Non-Stop“

Prietaise įdiegta automatinė sparčiojo parinkimo programa „One Go“, kai nereikia naudoti režimo Dry.

jei norite paleisti šią programą:



1. Įdėję skalbinius ir skalbimo priemonių, kelias sekundes palaikykite paspaustą mygtuką Ijungti / išjungti.
  2. Programos parinkimo ratuku pasirinkite „One Go“.
- Ekrane rodomas indikatorius .
3. Palieskite Pradžia / pristabdymas mygtuką, kad paleistumėte programą.

#### Neautomatinės skalbimo ir džiovinimo programos

Su kai kuriomis skalbimo programomis galite apjungti Wash ir Dry režimus, kad galėtumėte paleisti nepertraukiamą skalbimo ir džiovinimo programą.

Laikykitės šių nurodymų:

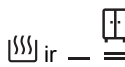
1. Įdėję skalbinius ir skalbimo priemonių, kelias sekundes palaikykite paspausta mygtuką Įjungti / Išjungti .
2. Programų pasirinkimo ratuku pasirinkite norimą skalbimo programą. Ekране matysite numatytąją temperatūrą ir būgno sukimosi greitį. Jei reikia, galite juos pakeisti. Ekrane taip pat matysite didžiausią skalbimo ir plovimo rekomenduojamą skalbinių kiekį.
3. Nustatykite norimas parinktis, jeigu jos galimos.
4. Palieskite mygtuką Mode, kad pridėtumėte džiovinimo ciklą. Įsijungs Wash ir Dry indikatoriai. Ekrane įsijungs

 ir  indikatoriai. Ekrane taip pat matysite didžiausią skalbimo ir

džiovinimo programai (pvz. 6 kg medvilninių skalbinių programai) rekomenduojamą skalbinių kiekį.

5. Atidarykite dureles ir po vieną sudėkite skalbinius. Ekrane skalbinių svoris atnaujinamas kas 0,5 kg ir atitinkamai atnaujinama programos trukmė.
6. Uždarykite dureles.
7. Į atitinkamus skyrelius įdėkite skalbimo ir kitas priemones.



Kai džiovinamas didelis skalbinių kiekis, patikrinkite, ar jie nesusisukę ir tolygiai pasiskirstę būgne.





Džiovinimo ciklo pradžioje (3–5 min.) galimas šiek tiek didesnis triukšmas. Papildoma triukšmą sukelia įsijungiantis kompresorius ir tai yra įprasta prietaisuose su kompresoriais, pvz., šaldytuvuose, šaldikliuose ir pan.

## 14.2 Skalbimas ir džiovinimas – automatiniai lygiai

1. Pakartotinai lieskite mygtuką Autom. džiovinimas, kol ekrane bus rodomas reikiamas sausumo lygis. Atitinkamai ekrane užsidegs indikatoriai:

a.  =  **Sausi lyginimui:**  
medvilniniams skalbiniams;



b.  =  **Sausi dėti į spintą:**  
medvilniniams ir sintetiniams skalbiniams;



c.  =  **Ypač sausi:**  
medvilniniams skalbiniams.

**Ekrane rodomas laikas – tai abiejų skalbimo ir džiovinimo ciklų trukmė.**



Kad naudojant mažiau energijos ir per trumpesnį laiką džiovinimas būtų tinkamas, prietaisas neleis jums nustatyti per mažo grežimo greičio skalbiniams ir džiovinamiems gaminiams.

2. Norėdami paleisti programą, spauskite mygtuką Pradžia / pristabdymas. Pradedamas SensiCare vertinimas. Ekrane įsižiebia užrakintų durelių indikatorius , pradeda mirksėti vykdomos fazės indikatorius. Ekrane taip pat rodomas likęs programos laikas.

## 14.3 Skalbimas ir nustatytos trukmės džiovinimas

1. Pakartotinai bakstelėkite mygtuką Džiovinimo laikas, kad nustatytumėte norimą laiko vertę (žr. lentelę „Nustatytos trukmės džiovinimas“ skyriuje „Programos“). Išsijungia džiovinimo lygio indikatorius ir įsijungia indikatorius .



Minimali džiovinimo trukmė yra 10 minučių. Kiekvieną kartą bakstelėję šį mygtuką, laiko vertę padidinsite 5 minutėmis. Ekrane rodoma nustatyta nauja laiko vertė.

2. Palieskite Pradžia / pristabdymas, kad programa būtų paleista. Pradedamas SensiCare vertinimas.

Ekrane įsižiebia užrakintų durelių indikatorius  ir pradeda mirksėti vykdomos fazės indikatorius. Ekrane taip pat rodomas likęs programos laikas.

## 14.4 Džiovinimo programai pasibaigus

- Prietaisas automatiškai išsijungia.

- Girdimi garso signalai (jeigu jie įjungti).
- Ekране įsijungia .
- Išsijungia mygtuko Pradžia / pristabdymas indikatorius. Užrakintų durelių  indikatorius užgesa
- Norėdami išjungti prietaisą, spauskite ir kelias sekundes palaikykite nuspaudę mygtuką Įjungti / išjungti .



Pasibaigus programai, po kelių minučių energijos taupymo funkcija automatiškai išjungia prietaisą.

1. Išimkite skalbinius iš prietaiso.
2. Patikrinkite, ar būgnas yra tuščias.



Po džiovinimo fazės drėgna šluoste išvalykite būgną, tarpiklį ir durelių vidų.

Ekране rodomas indikatorius , primenantis išvalyti oro filtrą (žr. skyriaus „Valymas ir priežiūra“ skyrelį „Oro filtrų valymas“).

## 15. KASDIENIS NAUDOJIMAS – TIK DŽIOVINIMAS

### ĮSPĖJIMAS!

Žr. saugos skyrius.



Šis prietaisas yra automatinė skalbyklė-džiovyklė.

### 15.1 Pasiruošimas džiovinimui

1. Norėdami įjungti prietaisą, spauskite ir kelias sekundes palaikykite nuspaudę mygtuką Įjungti / išjungti .



Naudojant tik džiovinimo programą, ekrane nebus rodomas skalbinių svoris, o SensiCare vertinimas bus išjungtas.

2. Po vieną sudėkite skalbinius.
3. Pasukite programų nustatymo ratuką ties skalbiniams džiovininti tinkama programa.
4. Du kartus bakstelėkite mygtuką Mode, kad pašalintumėte skalbimo fazę ir vykdymėte tik džiovinimą. Šviečia indikatorius Dry. Ekране rodomi



indikatoriai  ir  =  = .







Kai džiovinate didelį kiekį skalbinių, kad būtų geri džiovinimo rezultatai, patikrinkite, ar skalbiniai nesusisukę ir vienodai pasiskirstę būgne.

### 15.2 Džiovinimas – automatiniai lygiai

1. Pakartotinai lieskite mygtuką Autom. džiovinimas, kol ekrane bus rodomas reikiamas sausumo lygis. Atitinkamai ekrane užsidegs indikatoriai:

a.  =  =  **Sausi lyginimui:**  
medvilniniams skalbiniams;

b.   =  =  **Sausi dėti į spintą:**  
medvilniniams ir sintetiniams skalbiniams;

c.  =  =  **Ypač sausi:**  
medvilniniams skalbiniams.

**Ekране rodoma džiovinimo programos trukmė.**



Norint, kad naudojant mažiau energijos ir per trumpesnę laiką džiovinimas būtų tinkamas, prietaisas neleis jums nustatyti per mažo grežimo greičio skalbiamiems ir džiovinamiems gaminiams.

2. Norėdami paleisti programą, spauskite mygtuką Pradžia / pristabdymas. Ekране įsižiebia užrakintų durelių indikatorius , pradeda mirksėti vykdomos fazės indikatorius. Ekране taip pat rodomas likęs programos laikas.

## 15.3 Džiovinimo laikas

1. Pakartotinai bakstelėkite mygtuką Džiovinimo laikas, kad nustatytumėte norimą laiko vertę (žr. lentelę „Nustatytos trukmės džiovinimas“ skyriuje „Programos“). Išsijungia džiovinimo lygio indikatorius ir įsijungia indikatorius .

Minimali džiovinimo trukmė yra 15 minučių. Kiekvieną kartą bakstelėję šį mygtuką, laiko vertę padidinsite 5 minutėmis. Ekране rodoma nustatyta nauja laiko vertė.



2. Palieskite Pradžia / pristabdymas, kad programa būtų paleista.

Ekране įsižiebia užrakintų durelių indikatorius  ir pradeda mirksėti vykdomos fazės indikatorius.

Ekране taip pat rodomas likęs programos laikas.

## 15.4 Džiovinimo programai pasibaigus

- Prietaisas automatiškai išsijungia.
- Girdimi garso signalai (jeigu jie įjungti).

- Ekране įsijungia .
- Išsijungia mygtuko Pradžia / pristabdymas indikatorius. Užrakintų durelių  indikatorius užgesa
- Norėdami išjungti prietaisą, spauskite ir kelias sekundes palaikykite nuspaudę mygtuką Įjungti / išjungti .



Pasibaigus programai, po kelių minučių energijos taupymo funkcija automatiškai išjungia prietaisą.

1. Išimkite skalbinius iš prietaiso.
2. Patikrinkite, ar būgnas yra tuščias.



Po džiovinimo fazės drėgna šluoste išvalykite būgną, tarpiklį ir durelių vidų.

Ekране rodomas indikatorius , primenantis išvalyti oro filtrą (žr. skyrius „Valymas ir priežiūra“ skyrelį „Oro filtrų valymas“).

## 16. PŪKAI SKALBINIUOSE

Skalbimo ir (arba) džiovinimo fazės metu kai kurie audiniai (šluostės, vilna, megztiniai) gali apsipūkuoti.

Atsiskyre pūkai sekančio ciklo metu gali prikibti prie skalbinių.

Tai ypač aktualu skalbiant technines paskirties medžiagas.

Kaip išvengti pūkų skalbiniuose:

- neskalbkite tamsių skalbinių iš karto po to, kai išskalbėte ir išdžiovinote šviesius ir spalvotus skalbinius (rankšluosčius, vilną, megztinius) ir atvirkščiai;
- pirmą kartą išskalbę tokio tipo skalbinius, džiovinkite juos lauke;
- išvalykite išleidimo filtrą;
- po džiovinimo ciklo drėgna šluoste išvalykite tuščią būgną, tarpiklį ir dureles;

**Jei iš būgno vidaus norite pašalinti pūkus, atlikite šiuos veiksmus:**

- ištuštinkite būgną;
- drėgna šluoste kruopščiai išvalykite būgną, dureles ir durelių tarpinę;
- pasirinkite skalavimo programą;
- vienu metu paspauskite Dėmių šalinimas / pirminis plovimas ir Apsauga nuo susiglamžymo mygtukus, kol ekране pamatysite **CLE**, kad įjungtumėte valymo programą.
- Palieskite Pradžia / pristabdymas mygtuką, kad paleistumėte programą.



Jei prietaisą naudojate dažnai, **CLE** programą leiskite reguliariai.

## 17. NAUDINGI PATARIMAI

### ĮSPĖJIMAS!

Žr. saugos skyrius.

### 17.1 Skalbinių įdėjimas

- Suskirstykite skalbinius į baltus, spalvotus, sintetinius, gležnus ir vilnonius.
- Vadovaukitės audinių etiketėse pateiktais nurodymais.
- Neskalbkite kartu baltų ir spalvotų gaminių.
- Atminkite, kad priežiūros etiketėje nurodyta temperatūra nurodo maksimalią temperatūrą ir nėra nerekomenduojama.
- Patikrinkite skalbimo poreikį; drabužiams gali prireikti tik atnaujinimo ir vietoj to galima naudoti Garai
- Kai kurie spalvoti gaminiai pirmo skalbimo metu gali pakeisti spalvą. Rekomenduojame jus pirmą porą kartų skalbti atskirai.
- Daugiasluoksnius, vilnonius ir išmargintus audinius išverskite.
- Apdorokite sunkiai įveikiamas dėmes.
- Sunkiai pašalinamoms dėmėms skalbti naudokite specialią skalbimo priemonę.
- Atsargiai elkitės su užuolaidomis. Nuimkite kabliukus ir sudėkite užuolaidas į skalbimo maišelį arba pagalvės užvalkalą.
- Jeigu skalbinių labai mažai, gręžimo metu gali kilti balanso problemų ir pernelyg didelė vibracija. Jeigu taip nutiktų:
  - a. pertraukite programą ir atidarykite dureles (žr. skyrių „Kasdienis naudojimas“);
  - b. rankomis paskirstykite skalbinius, kad visi daiktai būtų vienodai pasiskirstę būgne;
  - c. paspauskite mygtuką Pradžia / pristabdymas. Gręžimo fazė tęsiama.
- Užsekite sagas, užtrauktukus, kabliukus ir segtukus. Suriškite diržus, raiščius, batų raištelius, kaspinus ir visus kitus laisvus elementus.
- Neskalbkite skalbinių be apsiuvimų arba su prakirpimais. Naudokite skalbimo maišelį mažiems ir (arba) ploniems daiktams (pvz., vieltėmis sutvirtintoms

liemenėlėms, diržams, pėdkelnėms, batų raišteliams, kaspinams ir pan.) skalbti.

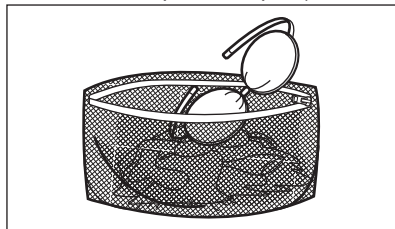

- Ištuštinkite kišenes ir skalbinius išlanstykite.

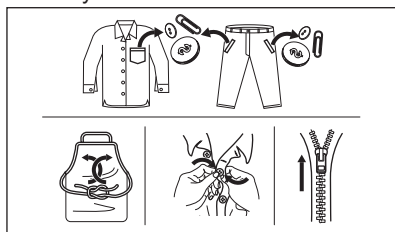

### 17.2 Sunkiai įveikiamos dėmės

Kai kurių dėmių vien vandeniu ir skalbimo priemone pašalinti nepavyksta.

Rekomenduojame prieš dedant skalbinius į prietaisą iš anksto apdoroti šias dėmes.

Galima naudoti specialius dėmių valiklius. Naudokite specialų, dėmės ir audinio rūšiai tinkamą dėmių valiklį.

Nepurškite dėmių valiklio ant drabužių greta prietaiso, nes jis ėsdina plastikines dalis.



### 17.3 Skalbimo priemonės rūšis ir kiekis

Skalbimo priemonės pasirinkimas ir tinkamo kiekio naudojimas turi poveikio ne tik

skalavimo rezultatams, bet taip pat padeda išvengti švaistymo ir saugoti aplinką:

- Naudokite tik specialiai skalbyklėms skirtas skalavimo ir kitas priemones: Visų pirma, laikykitės šių bendro pobūdžio taisyklių:
  - skalavimo milteliai (taip pat tabletės ir vienos dozės ruošiniai) visiems audinių tipams, išskyrus gležnus audinius. Geriau naudokite skalbiamuosius miltelius su balikliu baltiems skalbiniams ir skalbinių dezinfekavimui,
  - skystosios skalavimo priemonės (įskaitant vienos dozės ruošinius) skirtos žemos temperatūros programoms (iki 60 °C), visų tipų audiniams arba specialiai tik vilnai.
- Skalavimo priemonės pasirinkimas ir kiekis priklauso nuo audinio rūšies (gležnas, vilnonis, medvilnė ir pan.), drabužių spalvos, skalbinių kiekio, supurvinimo laipsnio, skalavimo temperatūros, laiko ir naudojamo vandens kiekio.
- Laikykitės ant skalavimo ir kitų priemonių pakuočių pateiktų nurodymų ir neviršykite didžiausio nurodyto skalavimo priemonių kiekio (**MAX**).
- Nemaišykite skirtingo tipo skalavimo priemonių.
- Šiais atvejais naudokite mažiau skalavimo priemonės:
  - skalbiate nedidelį kiekį skalbinių;
  - programos trukmė sumažinta laiko valdymo mygtuku.
  - skalbiniai sutepti nestipriai,
  - skalbiant susidaro daug putų.
- Jei naudojate skalavimo tabletes arba kapsules, visada dėkite jas į būgną, o ne į skalavimo priemonės stalčiuką, taip pat laikykitės atitinkamo gamintojo nurodymų.

**Nepakankamas skalavimo priemonės kiekis gali lemti:**

- netenkinančius skalavimo rezultatus;
- skalbiniai gali papilkėti;
- riebaluotus drabužius;
- pelėsius prietaise.

**Per didelis skalavimo priemonės kiekis gali lemti:**

- pernelyg didelį putojimą;
- blogesnę skalavimo poveikį;
- nepakankamą skalavimą;

- didesnę poveikį aplinkai.

## 17.4 Patarimai, kaip sutaupyti

Kad sutaupytumėte vandens, energijos ir skalbiklio, laikykitės šių patarimų:

- **Vidutiniškai nešvarius skalbinius** galima skalbti **be pirminio skalavimo**; taip sutaupysite skalbiklio, vandens ir laiko.
- Prietaiso prikrovimas iki **maksimalaus pajėgumo, nurodyto kiekvienai programai, padeda sumažinti energijos ir vandens sąnaudas**.
- Atlikus tinkamą pirminį apdorojimą, galima pašalinti dėmes ir dalį nešvarumų; tada skalbinius galima skalbti žemesnėje temperatūroje.
- Laikykitės ploviklio gamintojo rekomendacijų dėl tinkamo ploviklio kiekio naudojimo ir patikrinkite savo sistemos vandens kietumą. Žr. „Vandens kietumas“.
- Nustatykite **maksimalų galimą grežimo greitį** pasirinktai programai, kad džiovindami sutaupytumėte energijos.
- Geriausia naudoti trumpus ciklus žemesne temperatūra.

## 17.5 Vandens kietumas

Jei jūsų buitinis vanduo yra vidutiniškai kietas arba kietas, rekomenduojame naudoti skalavimo mašinoms skirtą vandens minkštinimo priemonę.

Vietovėse, kur vanduo yra minkštas, vandens minkštinimo priemonės naudoti nereikia.

Norėdami sužinoti savo vietovės vandens kietumą, susisiekite su vietos vandentiekio tarnyba.

Naudokite tinkamą vandens minkštiklio kiekį. Visuomet vadovaukitės nurodymais, pateiktais ant šios priemonės pakuotės.

## 17.6 Pasiruošimas džiovinimo ciklui

- Atsukite vandens čiaupą.
- Patikrinkite, ar tinkamai prijungta vandens išleidimo žarna. Daugiau informacijos rasite skyriuje apie įrengimą.
- Džiovinimo programų maksimalų skalbinių kiekį rasite džiovinimo programų lentelėje.





## 17.7 Džiovinimui netinkami skalbiniai

### Nenaudokite džiovinimo programos šioms skalbiniams:

- sintetinėms užuolaidoms;
- drabužiams su metalinėmis įdėtinėmis detalėmis;
- nailoninėms kojinioms;
- antklodėms;
- lovų užtiesalams;
- pūkinėms antklodėms;
- miegmaišiams;
- audiniams, kuriuose yra plaukų lako, nagų lako arba panašių medžiagų likučių;
- daiktams, turintiems savo sudėtyje porolono arba medžiagos, panašios į poroloną.

## 17.8 Drabužių etiketės

Jeigu nežinote, ar drabužį džiovinti galima, vadovaukitės gamintojo etiketėje pateiktais nurodymais:

-  = gaminį galima džiovinti skalbinių džiovyklėje
-  = džiovinimas aukštoje temperatūroje
-  = džiovinimas žemesnėje temperatūroje
-  = gaminio skalbinių džiovyklėje džiovinti negalima.

## 17.9 Džiovinimo ciklo trukmė

Džiovinimo trukmė gali kisti priklausomai nuo:

- paskutinio gręžimo greičio;

- sausumo lygio;
- skalbinių rūšies;
- skalbinių svorio.

## 17.10 Papildomas džiovinimas

Jei džiovinimo programai pasibaigus skalbiniai vis dar drėgni, dar kartą pasirinkite trumpą džiovinimo ciklą.

### **ĮSPĖJIMAS!**

**Norėdami išvengti skalbinių susiglamžymo ir susitraukimo, jų neperdžiovinkite.**

## 17.11 Bendrieji patarimai

**Vidutines** džiovinimo trukmes rasite lentelėje „Džiovinimas pagal laiką“.

Patirtis padės Jums geriau išdžiovinti skalbinius. Įsidėmėkite pirmiau atliktų ciklų trukmę.

Norėdami išvengti statinės iškrovos džiovinimo ciklo pabaigoje:

1. Skalbdami naudokite audinių minkštiklį.
2. Naudokite specialiai skalbinių džiovyklėms skirtus audinių minkštiklius.
3. Prieš džiovinimo ciklą nepikite jokio skalbiklio ar audinių minkštiklio.
4. Nedžiovinkite kartu šiuurkščių ir švelnių audinių, kad išvengtumėte švelnių drabužių pažeidimų.
5. Išimkite visus daiktus, ypač tirpstančius, iš drabužių kišenių.

Džiovinimo programai pasibaigus, nedelsdami išimkite skalbinius.

# 18. VALYMAS IR PRIEŽIŪRA

### **ĮSPĖJIMAS!**

Žr. saugos skyrius.

## 18.1 Reguliaraus valymo grafikas

**Reguliariai valykite prietaisą, kad juo galėtumėte ilgiau naudotis.**

Kiekvieną kartą pasinaudoję prietaisu palikite dureles ir skalbiklio dozatorių šiek tiek pravirus, kad prietaiso vidus vėdintųsi ir neatsirasų pelėsis ar blogas kvapas.

Jeigu prietaisu ilgesnį laiką nesinaudosite, užsukite vandens čiaupą ir atjunkite prietaisą nuo maitinimo tinklo.

### **Orientacinis profilaktinio valymo tvarkaraštis:**

---

Kalkių nuosėdų šalinimas	Du kartus per metus
--------------------------	---------------------

---

Profilaktinis skalbimo ciklas	Vieną kartą per mėnesį
-------------------------------	------------------------

---

Valyti durelių sandarinimo gumas	Kas du mėnesius
----------------------------------	-----------------

---

Valyti būgną	Kas du mėnesius
Iš būgno pašalinti pūkų	Du kartus per mėnesį <sup>1)</sup>
Valyti skalbimo priemonės dalytuvą	Kas du mėnesius
Pagrindinis oro filtras	Po kiekvieno ciklo
Papildomas oro filtras	Kai mirksi indikatorius 
Valyti išleidimo siurblio filtrą	Du kartus per metus
Valyti vandens tiekimo žarną ir vožtuvo filtrą	Du kartus per metus

1) Žr. skyrių „Pūkai audiniuose“.

Šiuose paragrafuose paaiškinama, kaip turėtumėte valyti kiekvieną dalį.

## 18.2 Pašalinių daiktų išėmimas



Prieš vykdydami ciklą, įsitikinkite, kad kišenės būtų tuščios, o visi laisvi elementai surišti. Žr. „Patarimai“, „Skalbinių kiekis“.

Išimkite visus pašalinius daiktus (pavyzdžiui, metalines sąvaržėles, sagas, monetas ir pan.), kuriuos galite rasti durelių tarpiklyje, filtruose ir būgne. Žr. „Dviejų juostelių durelių sandariklis“, „Būgno valymas“, „Vandens išleidimo siurblio valymas“ ir „Vandens išleidimo žarnos ir vožtuvo filtro valymas“. Jeigu reikia, kreipkitės į įgaliotąjį techninės priežiūros centrą.

## 18.3 Valymas iš išorės

Prietaisą valykite tik švelniu muilu ir šiltu vandeniu. Kruopščiai nusauskite visus paviršius.

Nenaudokite šveitimo kempinių arba bet kokios braižančios medžiagos.



### DĖMESIO

Valymui nenaudokite alkoholio, tirpiklių arba cheminių priemonių.



### DĖMESIO

Nevalykite metalinių paviršių chloro pagrindo plovikliu.

## 18.4 Kalkių nuosėdų šalinimas



Jei jūsų buitinis vanduo yra vidutiniškai kietas arba kietas, rekomenduojame naudoti skalbimo mašinoms skirtą vandens minkštinimo priemonę.

Reguliariai tikrinkite, ar būgne nėra kalkių nuosėdų.

Įprastose skalbimo priemonėse jau yra vandens minkštinimo medžiagų, bet mes rekomenduojame kartkartėmis atlikti ciklą su tuščiu būgnu ir kalkių nuosėdų šalinimo priemone.



Visuomet vadovaukitės nurodymais, pateiktais ant šios priemonės pakuotės.

## 18.5 Profilaktinis skalbimo ciklas

Dėl kartotinio ir ilgalaikio žemos temperatūros programų naudojimo gali susidaryti skalbimo priemonių nuosėdų, likti pūkų, būgno viduje pradėti augti bakterijos. Dėl to gali atsirasti blogas kvapas ir pelėsis.

Norėdami pašalinti šias nuosėdas ir išvalyti prietaiso vidų, reguliariai (bent kartą per mėnesį) atlikite profilaktinį skalbimo ciklą:

1. Išimkite visus skalbinius iš būgno.
2. Pasirinkite medvilnės programą, aukščiausią temperatūrą ir įpilkite nedaug skalbimo miltelių. Jei yra, paleiskite Mašinos valymas programą.

## 18.6 Durelių tarpinė

Šis prietaisas suprojektuotas su **savaime išsivalančia vandens išleidimo sistema**, leidžiančia nuo drabužių atsiskyrusius pūkelius išleisti kartu su vandeniu. Reguliariai tikrinkite sandariklį ir, jei reikia, išvalykite, kaip aprašyta toliau pateiktoje schemoje. Ciklo pabaigoje galima atgauti monetas, sagas, kitus mažus daiktus.

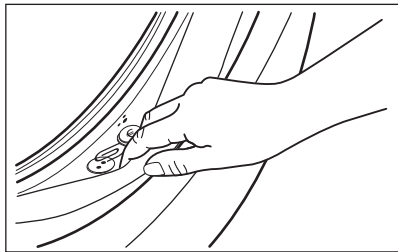

Valykite jį, kai reikia, naudodami kreminę valymo priemonę su amoniaku, nebraižydami sandariklio paviršiaus.



Visuomet laikykitės ant pakuotės pateiktų nurodymų.

## 18.7 Būgno valymas

Reguliariai tikrinkite būgną, kad nesusidarytų nepageidaujamų nuosėdų.

Rūdžių nuosėdų ant būgno gali atsirasti dėl rūdijančių svetimkūnių, kurių yra geležingame vandentiekio vandenyje

Išvalykite būgną nerūdijančiajam plienui valyti skirtais specialiais valikliais.



Visuomet vadovaukitės nurodymais, pateiktais ant šios priemonės pakuotės. Nevalykite būgno rūgštiniais kalkių šalinimo gaminiais, abrazyvinėmis priemonėmis su chloru, geležiniais arba plieniniais šveitikliais.

Kruopštus valymas:

1. Išvalykite būgną nerūdijančiajam plienui valyti skirtais specialiais valikliais.



Visuomet vadovaukitės nurodymais, pateiktais ant šios priemonės pakuotės.

2. Vykdykite trumpą programą medvilnei skalbti tuščiu būgnu, parinkę aukščiausią temperatūrą ir pripylę nedaug skalbiamųjų miltelių arba, jeigu yra, vykdykite programą Mašinos valymas.

Programą Mašinos valymas galima atsisųsti iš programėlės.

## 18.8 Skalavimo priemonės dalytuvo valymas

Norėdami išvengti galimo išdžiūvusio skalbiklio arba audinių minkštiklio nuosėdų susidarymo skalavimo priemonių dalytuvo stalčiuje, kas du mėnesius atlikite šią valymo procedūrą, kaip paaiškinta šiose schemose.

1. Atidarykite stalčių. Paspauskite skląstį žemyn, kaip parodyta paveikslėlyje, ir ištraukite jį.

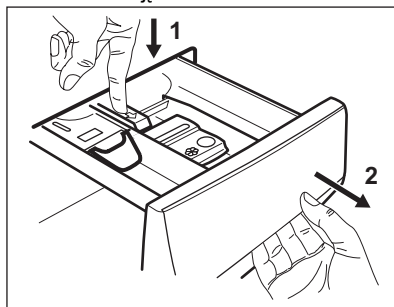

2. Nuimkite viršutinę priedų skyriaus dalį, kad būtų lengviau valyti. Viršutinėje ir apatinėje griovelio dalyje neturi likti nė trupučio skalavimo priemonės. Išėmai valyti naudokite mažą šepetėlį.

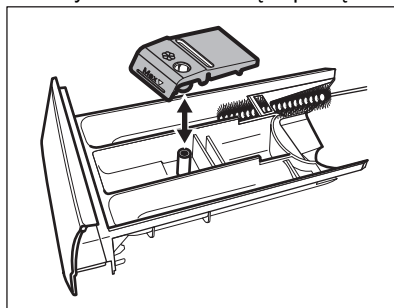

3. Praplaukite skalavimo priemonių stalčių po tekančiu šiltu vandeniu, kad pašalintumėte visus susikaupusius skalavimo priemonės likučius. Išvalę vėl įdėkite viršutinę dalį į savo vietą.

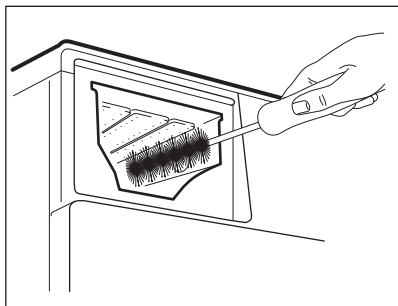

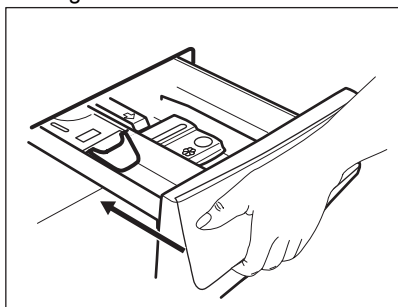

4. Įdėkite skalavimo priemonių stalčių ir kreipiamuosius bėgelius ir jį uždarykite. Paleiskite skalavimo programą su tuščiu būgnu.



## 18.9 Oro filtrų valymas

Oro filtrai surenka pūkus. Pūkai paprastai susikaupia tada, kai drabužiai džiovinami skalbyklėje-džiovykloje.

- Kiekvieno džiovinimo ciklo pabaigoje ekrane šviečia indikatorius , rodantis, kad reikia išvalyti **pagrindinį oro filtrą** (žr. 1–5 pav.). Pasigirsta garso signalas.
- Kartais gali mirksėti indikatorius , primenantis, kad reikia išvalyti abu oro filtrus: **pagrindinį oro filtrą** ir **papildomą oro filtrą** (dėl papildomo oro filtro žr. 6–8 pav.). Pasigirsta garso signalas.

Reguliariai valykite oro filtrus, kad būtų gera džiovinimo kokybė. Dėl užsikimšusių filtrų ciklai gali trukti ilgiau ir padidėti energijos sąnaudos.

### ⚠ ĮSPĖJIMAS!

Nenaudokite vandens filtrams valyti, kad plastiko plaušelių nepatektų į vandenį. Pūkelius išmeskite į šiukšlių dėžę.

1. Paspauskite kabliuką ir atidarykite pagrindinį oro filtrą.

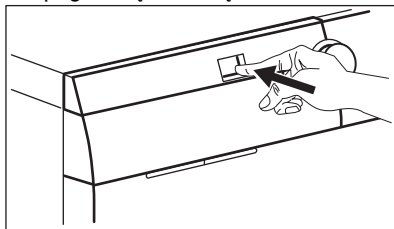

2. Ištraukite pagrindinį oro filtrą.

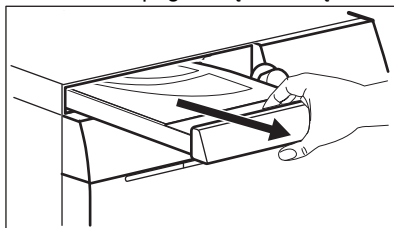

3. Atidarykite pagrindinio oro filtro dangtelį, patraukdami jį aukštyn.

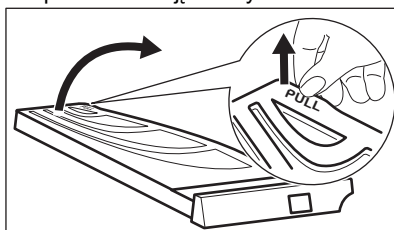

4. Rankomis ir, jeigu reikia, dulkių siurbliu išvalykite pagrindinį oro filtrą. Pūkelius išmeskite į šiukšlių dėžę.

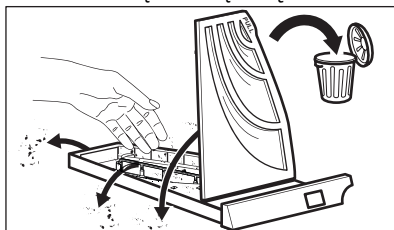

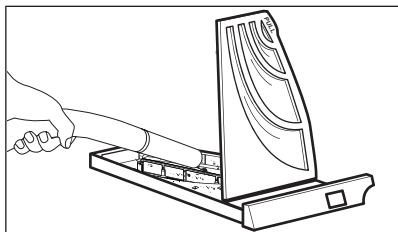

5. Uždarykite pagrindinio oro filtro dangtelį.

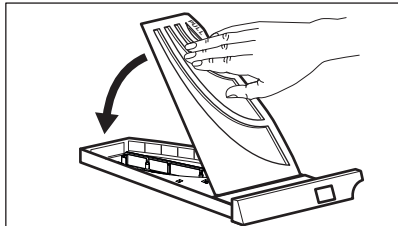

6. Ištraukite pagalbinį filtrą.

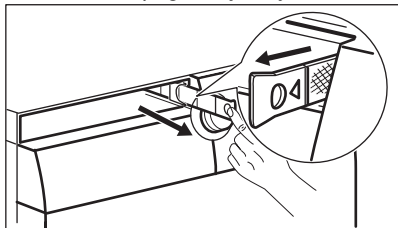

7. Rankomis ir, jeigu reikia, dulkių siurbliu išvalykite pagalbinį oro filtrą. Pūkelius išmeskite į šiukšlių dėžę.

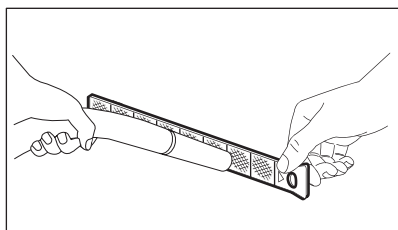
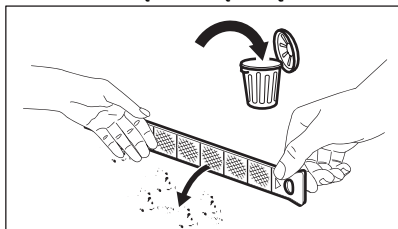

8. Vėl įdėkite pagalbinį oro filtrą.

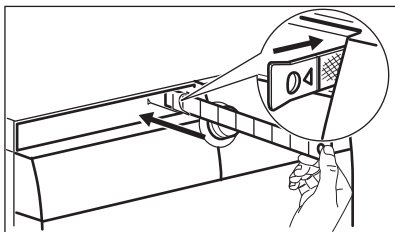

9. Įdėkite pagrindinį oro filtrą ir jį gerai uždarykite.

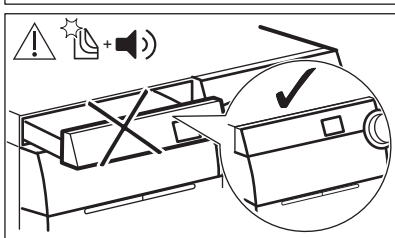
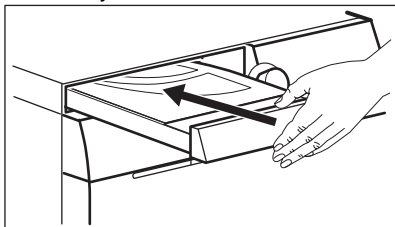

#### ⚠ **ĮSPĖJIMAS!**

Pagrindinio oro filtro išėma negali būti užblokuota jokiais daiktu.



Jei skalbsite tik skalbyklėje – džiovyklėje, nieko tokio, jei pirmajame oro filtre aptiksite šiek tiek susikaupusios drėgmės.

### 18.10 Išleidimo siurblio filtro valymas

#### ⚠ **ĮSPĖJIMAS!**

Ištraukite elektros laido kištuką iš sieninio lizdo.



Reguliariai tikrinkite vandens išleidimo siurblio filtrą ir įsitikinkite, kad jis švarus.

Išvalykite drenažinio siurblio filtrą, jei:

- Iš prietaiso neišbėga vanduo.
- Būgnas nesisuka.
- Dėl užstrigusios drenažo plūdės prietaisas skleidžia neįprastą triukšmą.
- Ekране rodomas įspėjamas kodas **E20**.

**⚠ ĮSPĖJIMAS!**

- Nebandykite išimti filtro, kol prietaisas veikia.
- Nevalykite siurblio, jeigu prietaise esantis vanduo yra karštas. Palaukite, kol vanduo atvės

**⚠ ĮSPĖJIMAS!**

Kiekvieną kartą panaudoję pūkų pašalinimo programą **CLE**, išvalykite vandens išleidimo filtrą.

**Siurblio filtrą valykite taip, kaip nurodyta tolesnėse schemose.**

1. Atidarykite siurblio dangtelį.

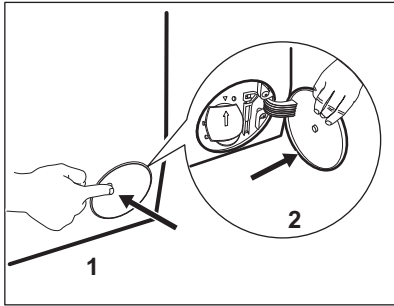

2. Po išleidimo siurbliu padėkite tinkamą indą, į kurį galėtų ištekti vanduo.
3. Nuleiskite išleidimo lataką žemyn. Išimdami filtrą, turėkite šluostę, kuria galėtumėte iškart iššluostyti vandenį, jei išbėgs.

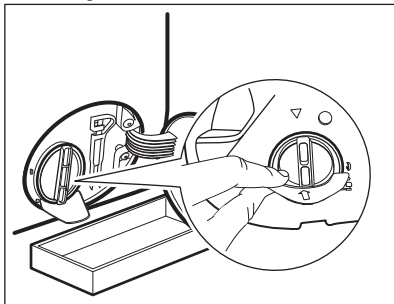

4. Pasukite filtrą 180 laipsnių kampu prieš laikrodžio rodyklę, kad jį atsuktumėte, bet jo paties neištraukite. Tegul vanduo teka.

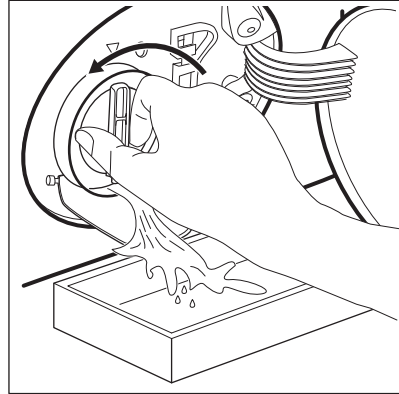

5. Kai dubuo bus pilnas vandens, vėl užsukite filtrą ir išpilkite vandenį iš indo.
6. Kartokite 4 ir 5 veiksmus, kol vanduo nustos tekėti.
7. Pasukite filtrą prieš laikrodžio rodyklę, kad jį išimtumėte.

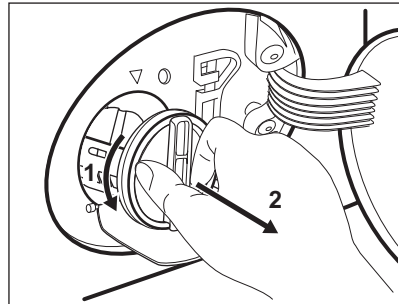

8. Jeigu reikia, iš filtro išėmus pašalinkite pūkus ir daiktus.
9. Patikrinkite, ar pasukta siurblio sparnuotė laisvai sukasi. Jeigu ne, kreipkitės į įgaliotąjį techninės priežiūros centrą.

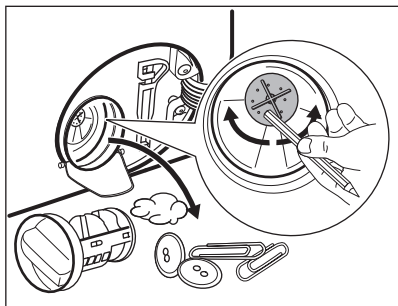

**10. Išplaukite filtrą vandeniu iš čiaupo.**

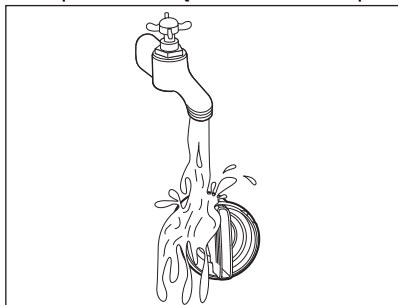

**11. Įdėkite filtrą atgal į specialius kreiptuvus, pasukę jį pagal laikrodžio rodyklę. Būtinai tinkamai užveržkite filtrą, kad nebūtų nuotėkio.**

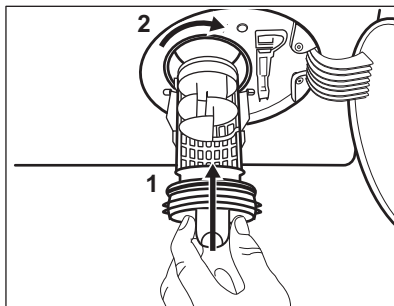

**12. Uždenkite siurblio dangtelį.**

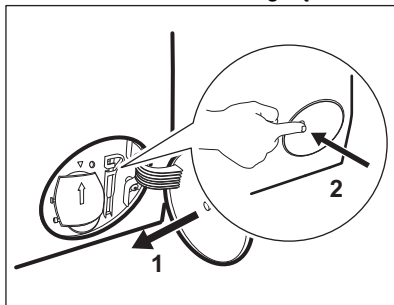

## 18.11 Vandens tiekimo žarnos ir vožtuvo filtro valymas

Filtrus gali tekti išvalyti, kai:

- Prietaisas neprisipildo vandens.
- Prietaisas per ilgai pildomas vandeniu.
- Mirksi Pradžia / pristabdymas mygtuko indikatorius ir ekrane rodomas atitinkamas įspėjimas. Žr. skyrių „Trikčių šalinimas“.

Du kartus per metus rekomenduojama valyti abu vandens padavimo žarnos ir vožtuvo filtrus, kad būtų pašalintos per laiką susikaupusios nuosėdos. Filtrus valykite taip, kaip nurodyta tolesnėse schemose.

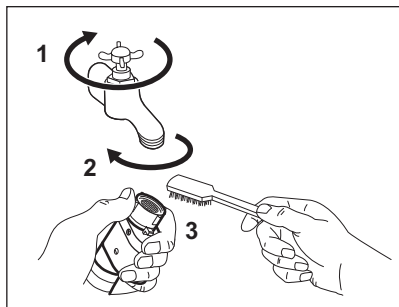

- Uždarykite vandens čiaupą.
- Atsukite nuo čiaupo vandens tiekimo žarną.
- Standžiu šepetėliu išvalykite vandens įleidimo žarnoje esantį filtrą.

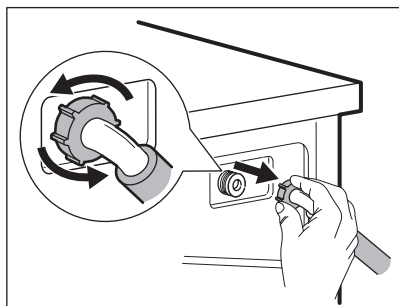

- Ištraukite vandens įleidimo žarną, esančią už prietaiso.

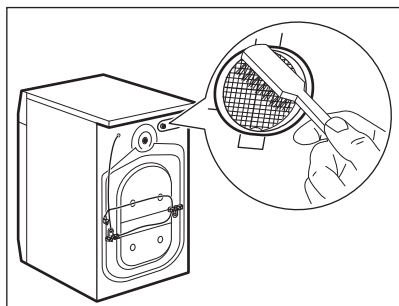

- Išvalykite vožtuvo filtrą standžiu šepėčiu arba rankšluosčiu.

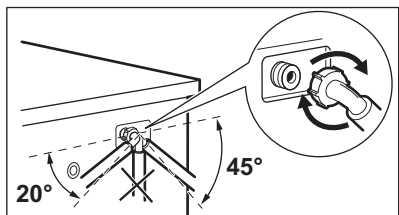

- Vėl sumontuokite vandens įleidimo žarną. Įsitinkinkite, kad movos yra priveržtos, kitaip gali pratekėti vanduo.
- Atsukite vandens čiaupą.

## 18.12 Avarinis vandens išleidimas

Jeigu prietaisas negali išleisti vandens, atlikite tą patį procesą, aprašytą paragrafe „Vandens išleidimo siurblio valymas“. Jeigu reikia, išvalykite siurblį.

## 18.13 Apsauga nuo užšalimo

Jeigu prietaisas įrengtas tokioje vietoje, kur temperatūra gali nukristi apie 0 °C ir žemiau, išleiskite vandens įleidimo žarnoje ir vandens išleidimo siurblyje likusį vandenį.

1. Ištraukite maitinimo kištuką iš maitinimo lizdo.
2. Užsukite vandens čiaupą.
3. Įdėkite abu vandens įleidimo žarnos galus į indą ir palaukite, kol vanduo ištekės iš žarnos.
4. Išvalykite vandens išleidimo siurbį. Žr. skyrių, kaip išleisti vandenį avariniu būdu.
5. Kai vandens išleidimo siurblys tuščias, vėl prijunkite vandens įleidimo žarną.

### ⚠ **ĮSPĖJIMAS!**

Prieš vėl naudodami prietaisą, įsitinkinkite, kad temperatūra yra aukštesnė nei 5 °C ir iš čiaupo teka vanduo. Gamintojas neatsako už žalą, padarytą dėl žemos temperatūros.

## 19. GEDIMŲ ŠALINIMAS

### ⚠ **ĮSPĖJIMAS!**

Žr. saugos skyrius.

### 19.1 Klaidų kodai ir galimi sutrikimai

Nepavyksta įjungti prietaiso arba prietaisas netikėtai nustoja veikęs. Iš pradžių pabandykite problemos sprendimą rasti patys (žr. lenteles).

### ⚠ **ĮSPĖJIMAS!**

Prieš atlikdami bet kokią patikrą, išjunkite prietaisą.

**Tam tikrų sutrikimų atveju valdymo skydelyje matysite klaidos kodą, o**

Pradžia / pristabdymas  **mygtukai gali pradėti mirksėti:**



Jeigu prietaisas perkrautas, išimkite kelis skalbinius iš būgno ir (arba) laikydami prispaustas dureles palieskite mygtuką

Pradžia / pristabdymas, kad indikatorius  išsijungtų (žr. toliau pateiktą pav.).

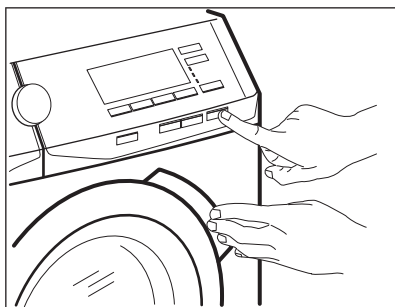

Gedimas

Sprendimas

---

## E 10

Prietaisas nepripildo vandeniui.

- Patikrinkite, ar atidarytas vandens čiaupas
- Patikrinkite, ar pakankamas tiekiamo vandens slėgis. Susisiekite su vietine vandens tiekimo kompanija.
- Patikrinkite, ar neužsikimšęs vandens čiaupas.
- Patikrinkite, ar vandens tiekimo žarna nėra susiraizgiusi, pažeista ar užsilenkusi.
- Patikrinkite, ar vandens tiekimo žarna tinkamai prijungta prie įvado.
- Patikrinkite, ar neužsikimšę vandens tiekimo žarnos ir vožtuvo filtrai. Žr. skyrių „Valymas ir priežiūra“.

---

## E 20

Iš prietaiso neišbėga vanduo.

- Patikrinkite, ar neužsikimšo praustuvo čiaupas.
- Patikrinkite, ar vandens tiekimo žarna nėra susiraizgiusi ar užsilenkusi.
- Patikrinkite, ar neužsikimšęs vandens išleidimo filtras. Jei reikia, išvalykite filtrą. Žr. skyrių „Valymas ir priežiūra“.
- Patikrinkite, ar vandens išleidimo žarna tinkamai sujungta.
- Jei pasirinkote programą be vandens išleidimo, papildomai pridėkite vandens išleidimo fazę. Jeigu tarp pasirinkamų programų nėra vandens išleidimo programos, ją galite pasirinkti programėle.
- Jei pasirinksite programą, kuri nesibaigia vandens išleidimu, papildomai pridėkite vandens išleidimo fazę.

---

## E 40

Prietaiso drelės atidarytos arba uždarytos netinkamai.

- Patikrinkite, ar tinkamai uždarytos drelės

---

## E 9 1

Vidinė triktis. Nėra ryšio tarp prietaiso elektroninių elementų.

- Programa nebuvo tinkamai baigta arba prietaisas per anksti išsijungė. Išjunkite ir vėl įjunkite prietaisą.
- Jeigu vėl rodomas įspėjamasis kodas, kreipkitės į įgaliotąjį techninės priežiūros centrą.

---

## E 40

Triktytys elektros tiekimo tinkle.

- Palaukite, kol elektros tiekimas stabilizuosis.





**: patikrinkite oro filtrą.**

- Įsitikinkite, kad oro filtras buvo išvalytas.
- Patikrinkite, ar oro filtras yra tinkamai įdėtas.

---

Jeigu ekrane rodomi kiti įspėjamieji kodai, išjunkite ir įjunkite prietaisą. Jeigu problema kartojasi, kreipkitės į įgaliotąjį techninės priežiūros centrą. Kitų prietaiso gedimų ar sutrikimų atveju sprendimų ieškokite toliau pateiktoje lentelėje.

Problema	Sprendimas
Programa nepasileidžia.	<ul style="list-style-type: none"> <li>• Patikrinkite, ar maitinimo laido kištukas prijungtas prie elektros maitinimo tinklo.</li> <li>• Patikrinkite, ar tinkamai uždarytos prietaiso durelės</li> <li>• Patikrinkite, ar saugiklio dėžėje esantis saugiklis neperdegė.</li> <li>• Įsitinkite, kad tikrai palietėte Pradžia / pristabdymas </li> <li>• Jeigu nustatytas atidėtas paleidimas, atšaukite paleidimo nustatymą arba palaukite, kol bus baigta atgalinė laiko atskaita.</li> <li>• Išjunkite apsaugos nuo vaikų užrakto funkciją, jeigu ji įjungta.</li> <li>• Patikrinkite tinkamai pasukta programų pasirinkimo rankenėlė.</li> </ul>
Prietaisas prisipildo vandens, o tada vanduo iš karto išteka.	<ul style="list-style-type: none"> <li>• Patikrinkite, ar vandens išleidimo vožtuvas tinkamoje padėtyje. Galbūt žarna įrengta per žemai. Žr. skyrių „Įrengimo instrukcija“.</li> </ul>
Neveikia gręžimo fazė arba skalbimo ciklas trunka ilgiau nei įprastai.	<ul style="list-style-type: none"> <li>• Pasirinkite gręžimo programą. Jeigu tarp pasirinkamų programų nėra vandens išleidimo programos, ją galite pasirinkti programėle.</li> <li>• Patikrinkite, ar neužsikimšęs vandens išleidimo filtras. Jei reikia, išvalykite filtrą. Žr. skyrių „Valymas ir priežiūra“.</li> <li>• Pakoreguokite skalbinių kiekį ir paleiskite gręžimo programą dar kartą. Šią triktį gali sukelti išsibalansavusi prietaiso padėtis.</li> </ul>
Ant grindų yra vandens.	<ul style="list-style-type: none"> <li>• Patikrinkite, ar sandarios vandens žarnų jungtys.</li> <li>• Patikrinkite, ar nepažeistos vandens tiekimo ir išleidimo žarnos.</li> <li>• Patikrinkite, ar naudojate tinkamą plovimo priemonę ir reikiamą jos kiekį.</li> </ul>
Nepavyksta atidaryti prietaiso durelių.	<ul style="list-style-type: none"> <li>• Patikrinkite, ar nebuvo pasirinkta programa, kurios pabaigoje vanduo neišleidžiamas.</li> <li>• Patikrinkite, ar skalbimo programa baigėsi.</li> <li>• Jeigu būgne yra vandens, pasirinkite vandens išleidimo arba gręžimo programą. Jeigu tarp pasirinktinių programų nėra gręžimo ir vandens išleidimo, jas galite paleisti programėle.</li> <li>• Patikrinkite, ar prietaisas gauna elektros maitinimą.</li> <li>• Galimai prietaisas sugedo. Kreipkitės į įgaliotąjį techninės priežiūros centrą. Jeigu reikia atidaryti dureles, atidžiai perskaitykite skyrių „Avarinis durelių atidarymas“.</li> <li>• Pasirūpinkite, kad Nuotolinio paleidimo režimas nebūtų įjungta. Išjunkite jį.</li> </ul>
Ekране nėra belaidžio ryšio indikatorius  .	<ul style="list-style-type: none"> <li>• Patikrinkite belaidžio ryšio signalą.</li> <li>• Patikrinkite, ar įjungtas belaidis ryšys. Žr. „Skalbyklės belaidžio ryšio konfigūravimas“ – „Wi-Fi nustatymas“.</li> <li>• Patikrinkite namų tinklą ir maršrutizatorių.</li> <li>• Iš naujo paleiskite maršrutizatorių.</li> <li>• Belaidžio ryšio trikčių atveju kreipkitės į mobiliojo tinklo operatorių.</li> </ul>
Programėlė negali prisijungti prie prietaiso.	<ul style="list-style-type: none"> <li>• Patikrinkite belaidžio ryšio signalą.</li> <li>• Patikrinkite, ar jūsų išmanusis įrenginys prijungtas prie belaidžio tinklo.</li> <li>• Patikrinkite namų tinklą ir maršrutizatorių.</li> <li>• Iš naujo paleiskite maršrutizatorių.</li> <li>• Belaidžio ryšio trikčių atveju kreipkitės į mobiliojo tinklo operatorių.</li> <li>• Prietaisą arba išmanųjį įrenginį reikia vėl konfigūruoti, nes įdiegtas naujas maršrutizatorius arba pasikeitė jo konfigūracija.</li> </ul>

Problema	Sprendimas
Programėlė dažnai nesusijungia su prietaisu.	<ul style="list-style-type: none"> <li>Patikrinkite, ar belaidžio ryšio signalas pasiekia prietaisą. Pamėginkite perkelti maršrutizatorių arčiau prietaiso arba praplėskite ryšio diapazoną.</li> <li>Patikrinkite, ar belaidžio ryšio signalui netrukdo mikrobangos. Išjunkite mikrobangų krosnelę. Pabandykite vienu metu nenaudoti mikrobangų krosnelės ir nuotolinio valdymo.</li> </ul>
Ekране matysite  . Visi mygtukai, išskyrus Įjungti / išjungti  , bus neaktyvūs.	<ul style="list-style-type: none"> <li>Prietaisas parsišiučia prieinamus atnaujinimus. Palaukite, kol bus baigtas atnaujinimo procesas. Jeigu išjungsite prietaisą atnaujinimo metu, jis tęs atnaujinimą, kai jį vėl įjungsite.</li> </ul>
Prietaisas kelia neįprastą triukšmą ir vibruoja.	<ul style="list-style-type: none"> <li>Patikrinkite, ar prietaisas stabilus. Žr. skyrių „Įrengimo instrukcija“.</li> <li>Patikrinkite, ar pašalinote visus pakavimo elementus ir (arba) gabenimui skirtus varžtus. Žr. skyrių „Įrengimo instrukcija“.</li> <li>Pridėkite daugiau skalbinių. Skalbinių kiekis gali būti per mažas.</li> </ul>
Prietaisui veikiant ilgėja arba trumpėja programos trukmė.	<ul style="list-style-type: none"> <li>SensiCare System funkcija keičia programos trukmę priklausomai nuo skalbinių tipo ir kiekio. Žr. skyrių „Kasdienis naudojimas“ – „SensiCare System skalbinių kiekio nustatymas“.</li> </ul>
Skalbimo rezultatai netenkina.	<ul style="list-style-type: none"> <li>Padidinkite skalbimo priemonės kiekį arba naudokite kitą skalbimo priemonę.</li> <li>Prieš skalbimą įdėkite specialios dėmių šalinimo priemonės.</li> <li>Patikrinkite, ar pasirinkote tinkamą temperatūrą.</li> <li>Sumažinkite skalbinių kiekį.</li> </ul>
Skalbimo ciklo metu būgne per daug putų.	<ul style="list-style-type: none"> <li>Sumažinkite skalbimo priemonės, tablečių arba vienos dozės ruošinių kiekį.</li> </ul>
Po skalbimo ciklo dalytuvo stalčiuje lieka skalbimo priemonės.	<ul style="list-style-type: none"> <li>Patikrinkite, ar vožtuvas tinkamoje padėtyje (pasuktas AUKŠTYN – skalbimo milteliai, pasuktas ŽEMYN – skysta skalbimo priemonė).</li> <li>Įsitikinkite, kad skalbimo priemonės dalytuvą naudojote pagal šiame naudotojo vadove pateiktus nurodymus.</li> </ul>
Būgnas tuščias, o ekranas rodo, kad jame dar yra skalbinių.	<ul style="list-style-type: none"> <li>Paspauskite mygtuką Įjungti / išjungti , kad išjungtumėte prietaisą ir vėl jį įjungtumėte nuliniam svoriui nustatyti.</li> </ul>
Būgnas pilnas, o ekranas rodo „0.0 kg“.	<ul style="list-style-type: none"> <li>Jūs sudėjote skalbinius neįjungę prietaiso. Norėdami išjungti prietaisą, paspauskite mygtuką Įjungti / išjungti .</li> <li>Ištuštinkite būgną ir atlikite veiksmus tinkama eilės tvarka. (Žr. skyrių „Skalbinių papildymas“)</li> </ul>
<b>Po garinimo programos drabužiai iš dalies šlapi.</b>	<p>Pasirūpinkite, kad prietaisas nebūtų pakrypęs. Sureguliuokite prietaiso padėtį sudami jo kojeles.</p>
Prietaisas nedžiovina arba džiovina netinkamai.	<ul style="list-style-type: none"> <li>Atidarykite vandens vožtuvą.</li> <li>Patikrinkite, ar neužsikimšę oro filtrai. <b>Patikrinkite pagrindinį ir papildomą oro filtrus.</b></li> <li>Patikrinkite, ar neužsikimšęs vandens išleidimo filtras.</li> <li>Sumažinkite skalbinių kiekį.</li> <li>Patikrinkite, ar pasirinkote tinkamą ciklą. Jei reikia, dar kartą pasirinkite trumpą džiovinimo laiką.</li> </ul>

Problema	Sprendimas
Per ilgą džiovinimo ciklas.	<ul style="list-style-type: none"> <li>• Įsitinkinkite, kad oro filtrai tinkamai išvalyti.</li> <li>• Įsitinkinkite, kad įdėtų skalbinių kiekis neviršija nustatytai programai deklaruojamo kiekio.</li> <li>• Įsitinkinkite, kad kambario temperatūra yra tinkama.</li> </ul>
Skalbiniuose gausu skirtingų spalvų pūkų.	<p>Ankstesni skalbiniai paliko įvairių spalvų pūkų:</p> <ul style="list-style-type: none"> <li>• Džiovinimo ciklas padeda sumažinti pūkų kiekį.</li> <li>• Skalbiniai naudokite pūkų šalinimo priemonę.</li> </ul> <p>Jeį prietaise po skalbimo lieka daug pūkų, daugiau informacijos apie jų pašalinimą skaitykite skyriuje „Audinių pūkai“.</p>

Patikrinę, įjunkite prietaisą. Prietaisas toliau tęs anksčiau pradėtą programą.

Jeigu problema kartojasi, kreipkitės į techninio aptarnavimo centrą.

Duomenys, kuriuos būtina pateikti techninės priežiūros centrui, nurodyti techninių duomenų lentelėje.

## 19.2 Avarinis durelių atidarymas

Dingus elektros tiekimui arba sugedus prietaisui, prietaiso durelės lieka užrakintos. Prietaisui grąžinus maitinimą skalbimo ciklas tęsiamas toliau. Jeigu sugedus prietaisui durelės lieka užrakintos, jas galima atidaryti naudojant avarinio atrakinimo funkciją.

Prieš atidarydami dureles

### ⚠ DĖMESIO

**Nudegimų pavojus! Įsitinkinkite, kad vandens ir skalbinių temperatūra nėra labai aukšta. Jeigu reikia, palaukite, kol atvės.**

### ⚠ DĖMESIO

**Pavojus susižeisti! Įsitinkinkite, kad būgnas nesisuka. Jeigu reikia, palaukite, kol būgnas nustos sukėti.**

### i

**Įsitinkinkite, kad būgne nėra per daug vandens. Jeigu reikia, atlikite avarinį vandens išleidimą (žr. „Avarinis vandens išleidimas“ skyriuje „Valymas ir priežiūra“).**

Norėdami atidaryti dureles, atlikite toliau nurodytus veiksmus.

1. Paspauskite įjungti / išjungti  mygtuką, kad išjungtumėte prietaisą.
2. Ištraukite elektros laido kištuką iš sieninio lizdo.
3. Atidarykite filtro sklendę.
4. Vieną kartą patraukite avarinio atrakinimo svirtelę žemyn. Patraukę ją žemyn dar kartą laikykite ir atidarykite prietaiso dureles.

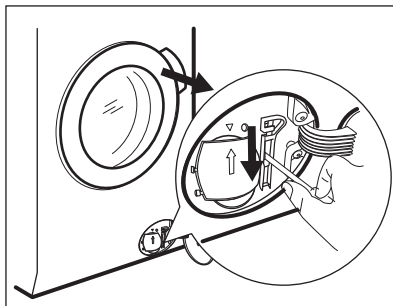

5. Išimkite skalbinius ir uždarykite prietaiso dureles.
6. Uždarykite filtro sklendę.

## 20. SAŃAUDŲ VERTĖS

### 20.1 Įžanga



Kartu su prietaisu pateiktas energijos duomenų lipdukas su QR kodu, kuris yra nuoroda į ES EPREL duomenų bazėje saugomą informaciją apie prietaiso eksploatacines charakteristikas. Išsaugokite energijos duomenų lentelę kartu su naudotojo vadovu ir visais kitais su šiuo prietaisu tiekiamais dokumentais. Tą pačią informaciją kaip ir techninių duomenų lentelėje taip pat galite rasti EPREL puslapyje <https://eprel.ec.europa.eu>, kur turėsite nurodyti prietaiso modelio pavadinimą ir gaminio numerį. Techninių duomenų lentelės padėtis pavaizduota skyriuje „Gaminio aprašymas“.

### 20.2 Paaiškinimas

<b>kg</b>	Skalbinių kiekis.	<b>hh:mm</b>	Programos trukmė.
<b>kWh</b>	Energijos sąnaudos.	<b>°C</b>	Skalbinių temperatūra.
<b>Litrai</b>	Vandens sąnaudos.	<b>aps./min</b>	Gręžimo greitis.
<b>%</b>	Likutinė drėgmė ciklui pasibaigus. Kuo didesnis gręžimo greitis, tuo didesnis triukšmas ir mažesnė likutinė drėgmė skalbimo ciklo pabaigoje.		



Vertės ir programos trukmė gali skirtis, atsižvelgiant į skirtingas sąlygas (pvz., kambario temperatūrą, vandens temperatūrą ir slėgį, skalbinių kiekį ir rūšį, maitinimo įtampą) ir taip pat, jei pakeisite programos numatytąją parinktį.

### 20.3 Pagal Komisijos reglamentą (ES) 2019/2023

#### Tik skalbimas

<b>Eco 40-60 programa</b>	<b>kg</b>	<b>kWh</b>	<b>Litrai</b>	<b>hh:mm</b>	<b>%</b>	<b>°C</b>	<b>aps./min. 1)</b>
Pilna įkrova	10.0	0.900	61.0	03:55	52.00	37.0	1551
Pusė įkrovos	5.0	0.605	47.0	02:50	52.00	33.0	1551
Ketvirtis įkrovos	2.5	0.200	38.0	02:30	54.00	23.0	1551

1) Maksimalus gręžimo greitis.

## Skalbimo ir džiovinimo ciklas

Eco 40-60 programa ir „Paruošti dėti į spintą“	kg	kWh	Litrai	hh:mm	%	°C	aps./min. <sup>1)</sup>
Pilna įkrova	6	3.000	55.0	09:40	0.00	39.0	1551
Pusė įkrovos	3	1.795	43.0	05:35	0.00	35.0	1551

1) Maksimalus gręžimo greitis.

## Energijos sąnaudos skirtingais režimais

Išjungta (W)	Budėjimas (W)	Atidėtas paleidimas (W)	Veikimas tinkle budėjimo režimu (W)
0.50	0.50	4.00	2.00 <sup>1)</sup>

Ilgiausias laikas iki išjungimo / budėjimo režimo yra 15 minučių.

1) Funkcijos energijos sąnaudos per metus siekia maždaug 17,5 kWh. Jei norite išjungti šią funkciją, žr. skyrių „Susiejimas per „Wi-Fi““.

## 20.4 Bendrosios programos – tik skalbimas



Šios vertės yra tik orientacinio pobūdžio.

Programa	kg	kWh	Litrai	hh:mm	%	°C	aps./min. <sup>1)</sup>
Medvilnė <sup>2)</sup> 95 °C	10.0	2.900	90.0	04:05	44.00	85.0	1600
Medvilnė 60 °C	10.0	1.700	85.0	03:50	44.00	55.0	1600
Medvilnė <sup>3)</sup> 20 °C	10.0	0.350	85.0	03:00	44.00	20.0	1600
Sintetika 40 °C	4.0	0.800	55.0	02:15	35.00	40.0	1200
Delicates <sup>4)</sup> 30 °C	2.0	0.400	60.0	01:05	35.00	30.0	1200
Vilna 30 °C	1.5	0.300	65.0	01:05	30.00	30.0	1200

1) Gręžimo greičio indikatorius.

2) Tinka skalbti labai nešvarius tekstilės gaminius.

3) Tinka skalbti nestipriai suteptus medvilninius, sintetinius ir maišytus audinius.

4) Skalbimo ciklas trunka tiek pat, kiek ir nestipriai suteptų skalbinių ciklas.

## 20.5 Bendrosios programos – skalbimas ir džiovinimas





Šios vertės yra tik orientacinio pobūdžio.

Programa	kg	kWh	Litrai	hh:mm	%	°C	aps./min. 1)
Sintetika 40 °C	4.0	2.050	55.0	05:50	1.00	40.0	1200

1) Grežimo greičio indikatorius.

## 21. APLINKOS APSAUGA

Atiduokite perdirbti medžiagas, pažymėtas šiuo ženklu . Išmeskite pakuotę į atitinkamą atliekų surinkimo konteinerį, kad ji būtų perdirbta. Padėkite saugoti aplinką bei žmonių sveikatą ir surinkti bei perdirbti elektros ir elektronikos prietaisų atliekas.

Neišmeskite šiuo ženklu  pažymėtų prietaisų kartu su kitomis buitinėmis atliekomis. Atiduokite šį gaminį į vietos atliekų surinkimo punktą arba susisiekite su vietos savivaldybe dėl papildomos informacijos.







**electrolux.com**

157037003-A-132025



**CE**